



IMPERIAL[®]

Catálogo Ilustrado de Juntas

Junio 2026

LÍNEA LIVIANA

LÍNEA PESADA



BORGWARD - VM

CHEVROLET

DODGE

FIAT

FORD

INDENOR

MAXION

MERCEDES BENZ

MWM - SPRINT

PEUGEOT

RASTROJERO

RENAULT

TOYOTA

VOLKSWAGEN

[← VOLVER A INDICE](#)

| Borgward - Wd

113VA1 MOTOR BORGWARD VM HR492-
HR494 2393cc / VM84A -
VM31B 2499cc

5359VA1 MOTOR BORGWARD VM425TD
2499cc - APLICACIÓN DODGE
DAKOTA - JEEP CHEROKEE -
JEEP GRAND CHEROKEE -
ROVER 825 TD

[← VOLVER A LINEA LIVIANA](#)

113VA1

MOTOR BORGWARD VM HR492-HR494

2393cc / VM84A -VM31B 2499cc



IMPERIAL®

UNA BUENA JUNTA

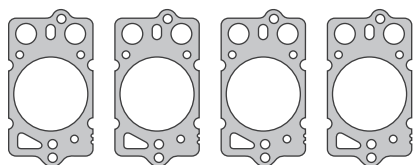

123A1M / 123A2M / 123ASM
NO SE INCLUYE EN JUEGO DE JUNTAS



124AC6

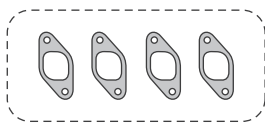

126AM1

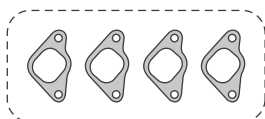

125AM1

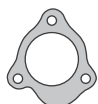

80144AM1



121AC3



0490685

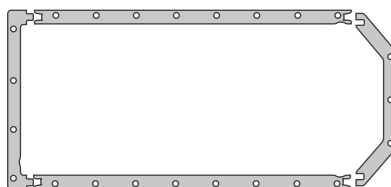

119AC6

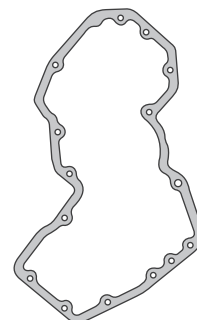

114AC3



127AC3



116AM1



117AM1

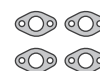

128AC3



120AC3



118AM1



80145AM1



36834143



129AC3



122AC3

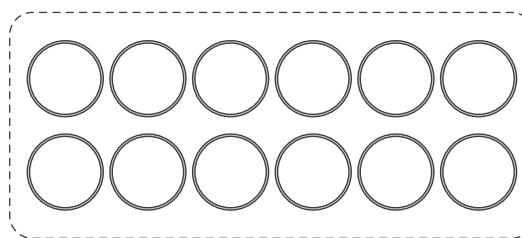

115SL1

SE INCLUYE JUEGO DE ARANDELAS METALICAS Y ORINGS DE MOTOR

| SINONIMO | Nº ORIG | DESCRIPCIÓN | SINONIMO | Nº ORIG | DESCRIPCIÓN |
|----------|---------|--|----------|----------|---|
| 123A1M | | JUNTA TAPA DE CILINDRO (ESP 1,7 MM 1 MUESCA) | 121AC3 | | JUNTA CUENTA VUELTAS |
| 123A2M | | JUNTA TAPA DE CILINDRO (ESP 1,8 MM 2 MUESCA) | 122AC3 | | JUNTA SALIDA DE ACEITE A TURBO |
| 123ASM | | JUNTA TAPA DE CILINDRO (ESP 1,55 MM S/MUESCA) | 127AC3 | | JUNTA BOMBA DE AGUA |
| 124AC6 | | JUNTA TAPA DE VALVULAS | 128AC3 | | JUNTA TUBO DE AGUA |
| 119AC6 | | JUEGO DE JUNTAS PARA CARTER | 129AC3 | | JUNTA TUBO TERMOSTATO |
| 125AM1 | | JUEGO DE JUNTAS MULTIPLE DE ADMISION | 4128AC3 | 490685 | JUNTA BOMBA INYECTORA |
| 126AM1 | | JUEGO DE JUNTAS MULTIPLE DE ESCAPE | 4326AC2 | 36834143 | JUNTA BOMBA INYECTORA |
| 114AC3 | | JUNTA TAPA DE DISTRIBUCION | 80141VA1 | | JUEGO DE ORING BORGWARD VM TURBO |
| 116AM1 | | JUNTA SALIDA TURBO | 80144AM1 | | JUNTA SALIDA TURBO |
| 117AM1 | | JUNTA SALIDA DE ESCAPE | 80145AM1 | | JUNTA BASE TURBO A MULTIPLE DE ESCAPE |
| 118AM1 | | JUNTA BASE TURBO A MULTIPLE DE ESCAPE | 115SL1 | | JUEGO ORING DE CAMISA |
| 120AC3 | | JUNTA ENTRADA DE ACEITE A TURBO | 113VA1 | | JUEGO DE JUNTAS PARA MOTOR (S/ JTA T.CIL) |

5359VA1

MOTOR BORGWARD VM425TD 2499cc -

APLICACIÓN DODGE DAKOTA - JEEP CHEROKEE

- JEEP GRAND CHEROKEE - ROVER 825 TD



IMPERIAL®

UNA BUENA JUNTA

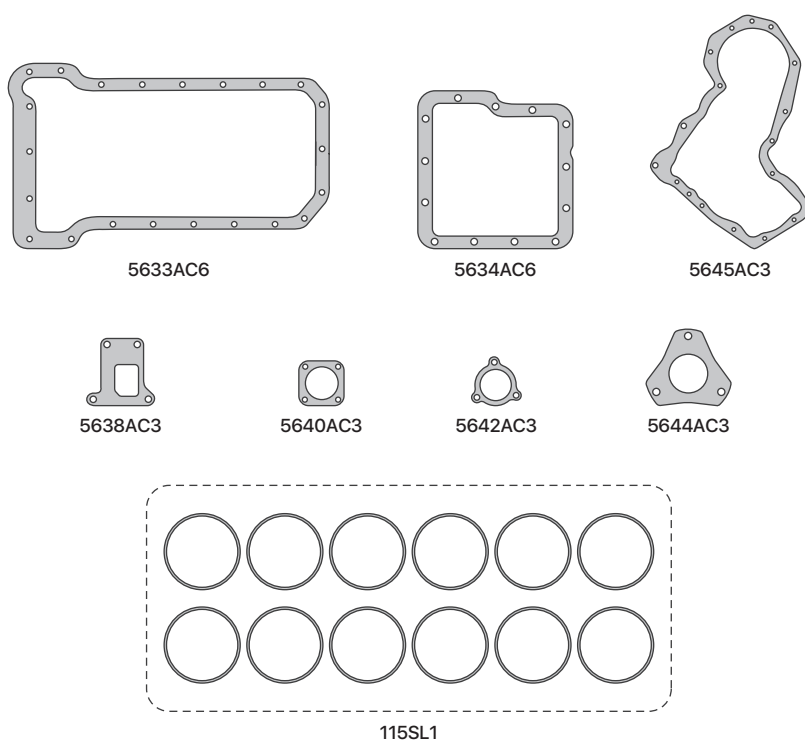
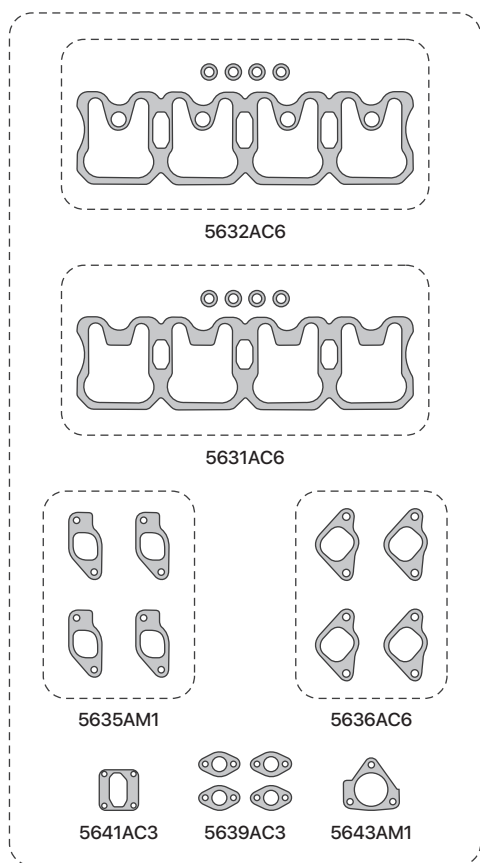

SE INCLUYE JUEGO DE ARANDELAS METALICAS Y ORINGS DE MOTOR

| SINONIMO | Nº ORIG | DESCRIPCIÓN |
|----------|---------|---|
| 5631AC6 | | JUNTA TAPA DE VALVULAS - INY. INCLINADO |
| 5632AC6 | | JUNTA TAPA DE VALVULAS - INY. RECTO |
| 5633AC6 | | JUNTA PARA CARTER |
| 5634AC6 | | JUNTA PARA CARTER - INFERIOR |
| 5635AM1 | | JUEGO DE JUNTAS MULTIPLE DE ESCAPE |
| 5636AC6 | | JUEGO DE JUNTAS MULTIPLE DE ADMISION |
| 5645AC3 | | JUNTA TAPA DE DISTRIBUCION |
| 5638AC3 | | JUNTA BASE BOMBA DE AGUA |
| 5641AC3 | | JUNTA BASE DE TERMOSTATO |

| SINONIMO | Nº ORIG | DESCRIPCIÓN |
|----------|---------|--|
| 5639AC3 | | JUNTA TUBO DE AGUA |
| 5642AC3 | | JUNTA EJE BOMBA HIDRAULICA |
| 5644AC3 | | JUNTA BOMBA HIDRAULICA |
| 5640AC3 | | JUNTA E.G.R (RECIRCULACION DE GASES) |
| 5643AM1 | | JUNTA SALIDA DE ESCAPE |
| 115SL1 | | ORING DE CAMISA |
| 5646VA1 | | JUEGO DE ORING PARA MOTOR |
| 5658VA1 | | JUEGO DE JUNTAS DESMONTAJE TAPA DE CIL. (S/ JTA T.CIL) |
| 5659VA1 | | JUEGO DE JUNTAS PARA MOTOR (S/ JTA T.CIL) |

| Chevrolet

- 178AM1** CHEVROLET CORSA GL EFI / MPFI 1389cc / 1598cc - MOTOR C14NV-NZ / E16SE-NE-NZ / C16LZ-NV DESDE 1991/...
- 201AM1** CHEVROLET 400 / SUPER / CHEVY / PICK-UP - MOTOR 194 / 230 / 250
- 217AM1** CHEVROLET MONZA / VECTRA 1998cc - MOTOR C20NE - DESDE 1986/...
- 225AM1** CHEVETTE GMC 1398cc / 1598cc - MOTOR GMC 85 / 98 - DESDE 1973/98
- 284AM1** **CHEVROLET SILVERADO /** CHEYENE 4097cc - MOTOR 250
- 2370AM1** CHEVROLET LUV 2254cc / ISUZU - MOTOR 4ZD1
- 25109VA1** CHEVROLET ASTRA 1998cc / 2198cc 16V - MOTOR X20XEV / X20SED
- 25118VA1** CHEVROLET ASTRA / VECTRA / ZAFIRA 1998cc / 2198cc 16V - MOTOR X20XEV / X22XE
- 25298VA1** CORSA / COMBO / VECTRA 1686cc DIESEL-TURBO DIESEL - MOTOR 4EE1/T - DESDE 1994/...
- 25559AM1** CHEVROLET CORSA / TIGRA 1598cc 16V. - MOTOR C16XE-XEL / X16XEL / Y16XE - DESDE 1993/...
- 26068VA1** CHEVROLET VECTRA MPFI 1998cc / 2198cc 8V - MOTOR 20NEJ - DESDE 1997/...
- 26084VA1** CHEVROLET CORSA / COMBO 1589cc - MOTOR C16SE - X16SZR DESDE 1999/... - CORSA 1389cc ECOFLEX - MOTOR X14NZ/NE DESDE 2007/...
- 26089VA1** CHEVROLET CORSA II / MERIVA 1796cc - MOTOR POWERTRAIN / OHC - DESDE 2003/... - FIAT STYLO / STRADA / PALIO
- 26099AM1** CHEVROLET CORSA CLASSIC / SUZUKI FUN 999cc - MOTOR C10NE
- 26998VA1** CHEVROLET AVEO 1598cc 16V - 2004/... - MOTOR F14 D3 / F16 D3
- 80202AM1** CHEVROLET C-10/C-20 - 1990 EN ADEL.
- 27089AM1** CHEVROLET CLASSIC / CELTA / PRISMA / AGILE 1389cc 8V. 2007/.. - MOTOR ECONO FLEX
- 27148VA1** CHEVROLET PRISMA / ONIX 1389cc - MOTOR SPE/4
- 27188VA1** CHEVROLET CRUZE 1796cc / 2008.. MOTOR F18D4 - AVEO 1399cc / 2009.. MOTOR F14D4 16 VALVULAS

[← VOLVER A LINEA LIVIANA](#)

178AM1

CHEVROLET CORSA GL EFI / MPFI 1389cc /
1598cc - MOTOR C14NV-NZ / E16SE-NE-NZ /
C16LZ-NV DESDE 1991/...



IMPERIAL®

UNA BUENA JUNTA

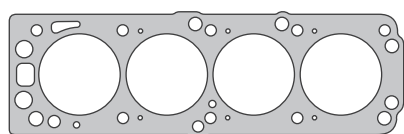

170AM1



80172GS1

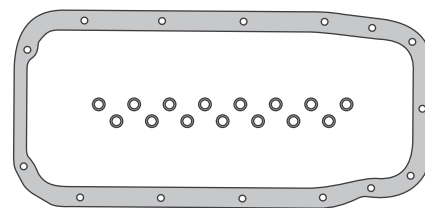

174CG1

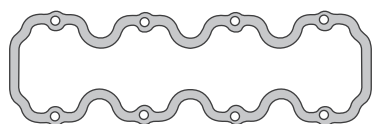

171CG1



80175GS1



177AC3

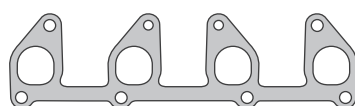

172AM1



80170GS1



26073AC3

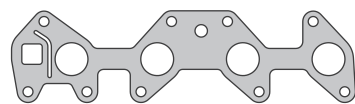

166AC4



169AC3



80173GS1

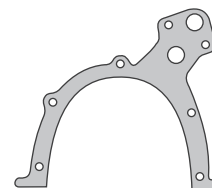

176AC3

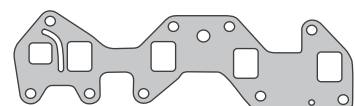

173AC4



175MA1



80174GS1



80171GS1



627CO3

179AM1

| SINONIMO | Nº ORIG | DESCRIPCIÓN |
|----------|---------|------------------------------------|
| 170AM1 | | JUNTA TAPA DE CILINDROS |
| 171CG1 | | JUNTA TAPA DE VALVULAS |
| 174CG1 | | JUNTA PARA CARTER |
| 166AC4 | | JUNTA MULTIPLE ADMISION - EFI |
| 172AM1 | | JUNTA MULTIPLE DE ESCAPE |
| 173AC4 | | JUNTA MULTIPLE ADMISION - MPFI |
| 175MA1 | | JUNTA SALIDA DE ESCAPE ANILLO |
| 169AC3 | | JUNTA BASE INYECCIÓN MULTIPUNTO |
| 176AC3 | | JUNTA FRENTE MOTOR BOMBA DE ACEITE |
| 177AC3 | | JUNTA SALIDA DE GASES |
| 26073AC3 | | JUNTA SOPORTE INYECCION |

| SINONIMO | Nº ORIG | DESCRIPCIÓN |
|----------|---------|---|
| 627CO3 | | ARANDELA 14x18 |
| 80170GS1 | | ORING TERMOSTATO CON RANURA INTERIOR |
| 80171GS1 | | ORING BOMBA DE AGUA |
| 80172GS1 | | ORING CARCAZA TERMOSTATO |
| 80173GS1 | | ORING ASIENTO DISTRIBUCION |
| 80174GS1 | | ORING CUELLO DISTRIBUCION |
| 80175GS1 | | ORING TERMOSTATO - 1999/... |
| 179AM1 | | JUEGO DESMONTAJE TAPA DE CILINDRO |
| 80179VA1 | | JGO DESMONTAJE T. CIL. (S/JUNTA T.CIL.) |
| 168VA1 | | JGO DE JTAS P/MOTOR (SIN JUNTA T.CIL.) |
| 178AM1 | | JUEGO DE JTAS PARA MOTOR COMPLETO |

201AM1

CHEVROLET 400 / SUPER / CHEVY /
PICK-UP - MOTOR 194 / 230 / 250



IMPERIAL®

UNA BUENA JUNTA

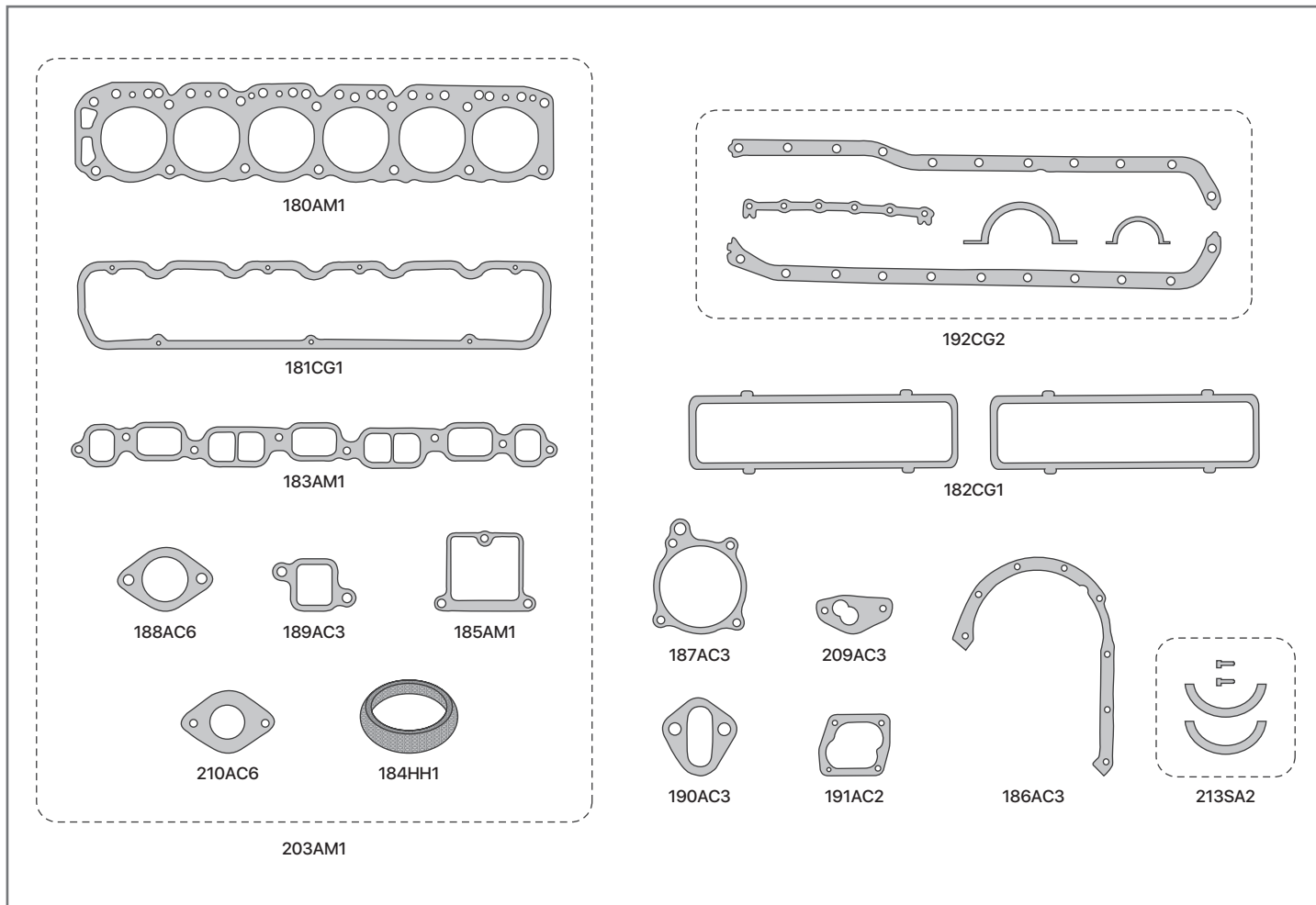

| SINONIMO | Nº ORIG | DESCRIPCIÓN |
|----------|---------|---------------------------------------|
| 180AM1 | | JUNTA TAPA DE CILINDROS |
| 180AR1 | | JUNTA T.CIL. (COMPETICION 0,7mm) |
| 180AR2 | | JUNTA T.CIL. (COMPETICION 0,8mm) |
| 180AR3 | | JUNTA T.CIL. (COMPETICION 1,0mm) |
| 181CG1 | | JUNTA TAPA DE VALVULAS |
| 181CG4 | | JUNTA TAPA DE VALVULAS (C Y G C/TELA) |
| 182CG1 | | JUNTA TAPA DE BOTADORES |
| 192CG2 | | JUEGO DE JUNTAS PARA CARTER |
| 192CG5 | | JUEGO DE JTAS P/CARTER (C Y G C/TELA) |
| 183AM1 | | JUNTA ADMISION Y ESCAPE |
| 183HH1 | | JUNTA ADMISION Y ESCAPE (CHA/B/CHA) |
| 185AM1 | | JUNTA ENTREMULTIPLE DE ESCAPE |
| 184HH1 | | JUNTA SALIDA DE ESCAPE |
| 186AC3 | | JUNTA TAPA DE DISTRIBUCION |
| 186AD3 | | JUNTA TAPA DE DISTRIBUCION |
| 187AC3 | | JUNTA BOMBA DE AGUA |
| 187AD3 | | JUNTA BOMBA DE AGUA |
| 188AC6 | | JUNTA TAPA TERMOSTATO |
| 188AD4 | | JUNTA TAPA TERMOSTATO |

| SINONIMO | Nº ORIG | DESCRIPCIÓN |
|----------|---------|--|
| 189AC3 | | JUNTA BASE TERMOSTATO |
| 189AD3 | | JUNTA BASE TERMOSTATO |
| 190AC3 | | JUNTA BASE BOMBA DE NAFTA |
| 191AC2 | | JUNTA TAPA BOMBA DE ACEITE |
| 191AD2 | | JUNTA TAPA BOMBA DE ACEITE |
| 209AC3 | | JUNTA BASE BOMBA DE ACEITE |
| 210AC6 | | JUNTA BASE CARBURADOR HOLLEY |
| 203AM1 | | JUEGO DESMONTAJE TAPA DE CILINDRO |
| 205VA1 | | JUEGO DE JTAS P/MOTOR (S/JUNTA T.CIL.) |
| 201AM1 | | JUEGO DE JUNTAS P/MOTOR COMPLETO |
| | | DEMÁS ARTICULOS RELACIONADOS AL MOTOR |
| | | NO SE INCLUYEN EN EL JUEGO DE JUNTAS |
| 193VA1 | | JGO DE JTAS CARB. HOLLEY 1B C.CHICA |
| 194VA1 | | JGO DE JTAS CARB. HOLLEY 1B C.GRANDE |
| 195VA1 | | JUEGO DE JTAS CARB. ROCHESTER |
| 196VA1 | | JUEGO DE JUNTAS CARBURADOR GALILEO |
| 197VA1 | | JUEGO CARBURADOR HOLLEY 2 BOCA |
| 213SA2 | | JUEGO EMPAQUETADURA DE BANCADA |

217AM1

CHEVROLET MONZA / VECTRA 1998cc - MOTOR C20NE - DESDE 1986/...



IMPERIAL®

UNA BUENA JUNTA

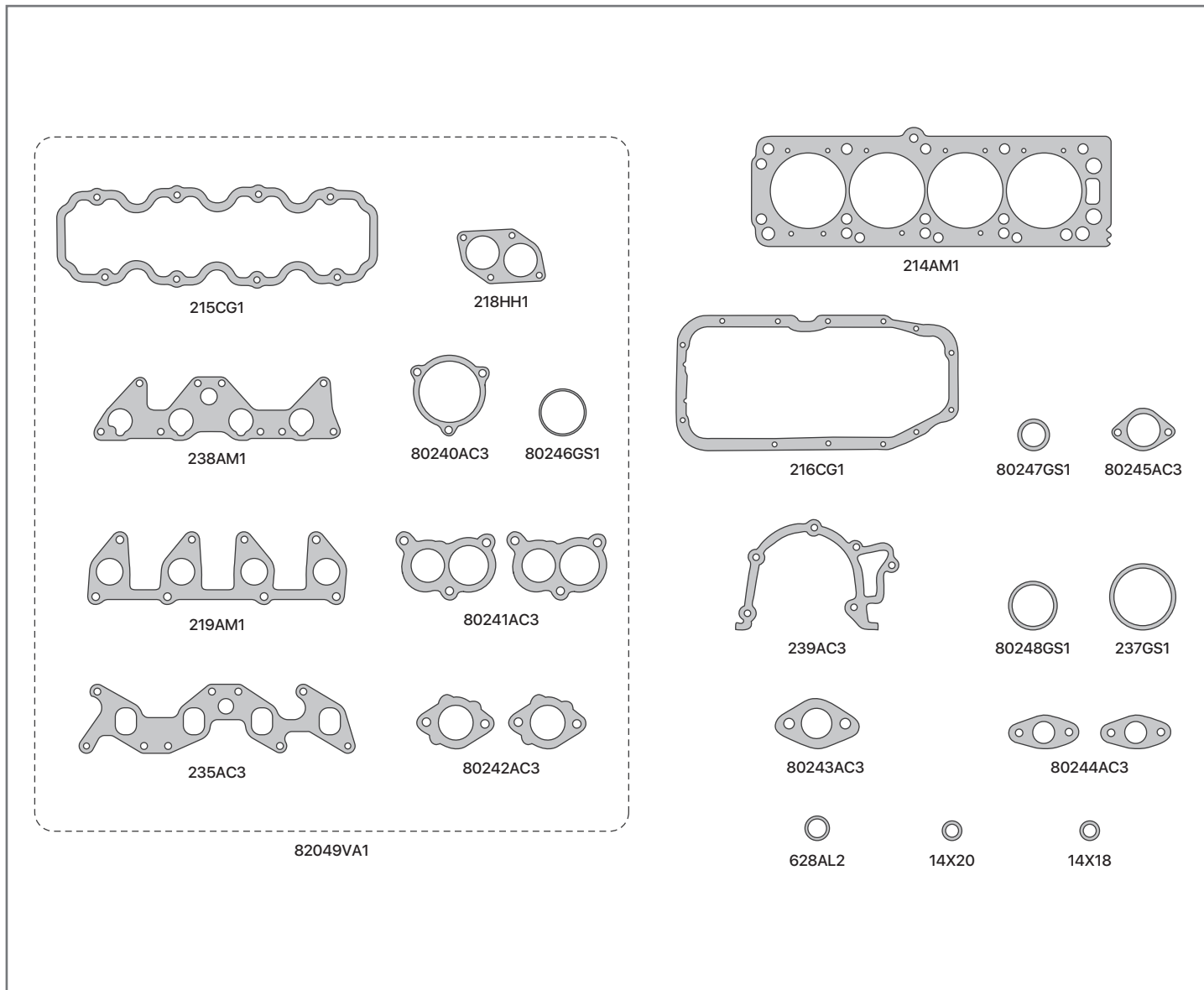

| SINONIMO | Nº ORIG | DESCRIPCIÓN |
|----------|---------|-------------------------------------|
| 214AM1 | | JUNTA TAPA DE CILINDROS |
| 215CG1 | | JUNTA TAPA DE VALVULAS |
| 216CG1 | | JUNTA PARA CARTER |
| 219AM1 | | JUNTA MULTIPLE DE ESCAPE |
| 219HH1 | | JTA MULTIPLE DE ESCAPE (CHA/B/CHA) |
| 235AC3 | | JUNTA MULTIPLE DE ADMISION |
| 238AM1 | | JTA MULTIPLE DE AD. MOTOR INYECCION |
| 218HH1 | | JUNTA SALIDA DE ESCAPE |
| 218HL1 | | JTA SALIDA DE ESC (LAM DE HOJALTA) |
| 239AC3 | | JTA FRENTE MOTOR - BOMBA DE ACEITE |
| 80240AC3 | | JUNTA TERMOSTATO |
| 80241AC3 | | JUNTA BASE CARBURADOR |
| 80242AC3 | | JUNTA BASE CARBURADOR |
| 80243AC3 | | JUNTA COMANDO |

| SINONIMO | Nº ORIG | DESCRIPCIÓN |
|----------|---------|--|
| 80244AC3 | | JUNTA BOMBA DE NAFTA |
| 80245AC3 | | JUNTA TUBO BOMBA DE ACEITE |
| 80246GS1 | | ORING TERMOSTATO |
| 237GS1 | | ORING BOMBA DE AGUA |
| 80247GS1 | | ORING 15,5x1,7 |
| 80248GS1 | | ORING 64x3 |
| 14.20.1 | | ARANDELA COBRE 14x20 |
| 14.18.0 | | ARANDELA BINDADA 14x18 |
| 628AL2 | | ARANDELA 20x26 |
| 80249VA1 | | JGO DESM T. CIL. (S/JTA T.CIL.) |
| 217AM1 | | JGO DE JTAS PARA MOTOR COMPLETO |
| | | DEMÁS ARTICULOS RELACIONADOS AL MOTOR |
| | | NO SE INCLUYEN EN EL JUEGO DE JUNTAS |
| 236VA1 | | JUEGO DE JUNTAS CARBURADOR BROSOL |

225AM1

CHEVETTE GMC 1398cc / 1598cc - MOTOR
GMC 85 / 98 - DESDE 1973/98



IMPERIAL®

UNA BUENA JUNTA

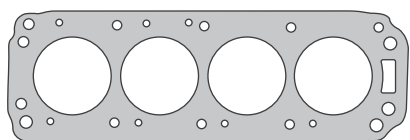

220AM1



224AM1

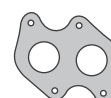

226HH1



221CG1

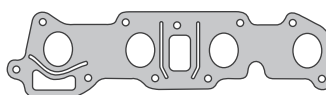

223AC3

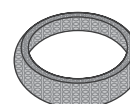

227MA1



Base
Termostato



Árbol de
Levas



Base
Carburador



Arandela
Termostato

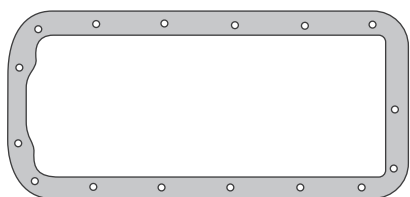

222CG1

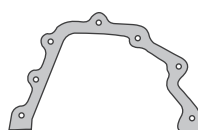

Base
Distribución



Bomba de
Aceite

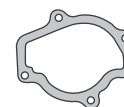

Bomba de
Agua



Bomba de Nafta

| SINONIMO | Nº ORIG | DESCRIPCIÓN | NISINONIMO | Nº ORIG | DESCRIPCIÓN |
|----------|---------|----------------------------|------------|---------|-----------------------------------|
| 220AM1 | | JUJUNTA TAPA DE CILINDROS | 224AM1 | | JUNTA MULTIPLE DE ESCAPE |
| 221CG1 | | JUNTA TAPA DE VALVULAS | 226HH1 | | JUNTA SALIDA DE ESCAPE |
| 222CG1 | | JUNTA PARA CARTER | 227MA1 | | JUNTA SALIDA DE ESCAPE |
| 223AC3 | | JUNTA MULTIPLE DE ADMISION | 225AM1 | | JGO DE JUNTAS PARA MOTOR COMPLETO |

284AM1

CHEVROLET SILVERADO / CHEYENE 4097cc -
MOTOR 250



IMPERIAL[®]
UNA BUENA JUNTA

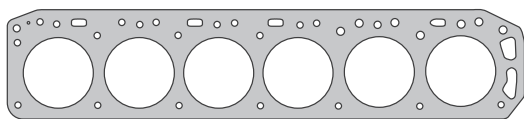

280AM1

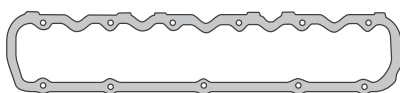

281CG1



282CG1

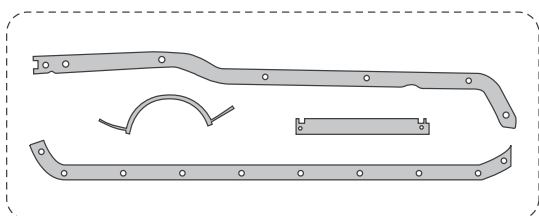

285CG2

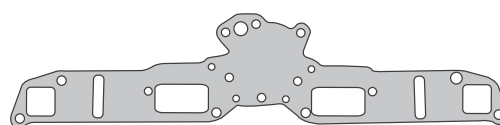

286HH1



190AC3



189AC3



188AC6



191AC2

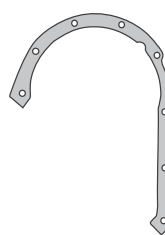

186AC3



187AC3



185AM1

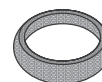

184HH1

| SINONIMO | Nº ORIG | DESCRIPCIÓN |
|----------|---------|-------------------------------|
| 280AM1 | | JUNTA TAPA DE CILINDROS |
| 281CG1 | | JUNTA TAPA DE VALVULAS |
| 282CG1 | | JUNTA TAPA DE BOTADORES |
| 285CG2 | | JUEGO DE JUNTAS PARA CARTER |
| 286HH1 | | JUNTA ADMISION Y ESCAPE |
| 184HH1 | | JUNTA SALIDA DE ESCAPE |
| 185AM1 | | JUNTA ENTREMULTIPLE DE ESCAPE |
| 186AC3 | | JUNTA TAPA DE DISTRIBUCION |
| 186AD3 | | JUNTA TAPA DE DISTRIBUCION |
| 187AC3 | | JUNTA BOMBA DE AGUA |

| SINONIMO | Nº ORIG | DESCRIPCIÓN |
|----------|---------|-----------------------------------|
| 187AD3 | | JUNTA BOMBA DE AGUA |
| 188AC6 | | JUNTA TAPA TERMOSTATO |
| 188AD4 | | JUNTA TAPA TERMOSTATO |
| 189AC3 | | JUNTA BASE TERMOSTATO |
| 189AD3 | | JUNTA BASE TERMOSTATO |
| 190AC3 | | JUNTA BASE BOMBA DE NAFTA |
| 191AC2 | | JUNTA TAPA BOMBA DE ACEITE |
| 191AD2 | | JUNTA TAPA BOMBA DE ACEITE |
| 284AM1 | | JGO DE JUNTAS PARA MOTOR COMPLETO |

2370AM1

CHEVROLET LUV 2254cc / ISUZU - MOTOR
4ZD1



IMPERIAL[®]

UNA BUENA JUNTA



2359AM1



2365AC3

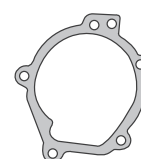

2366AC3

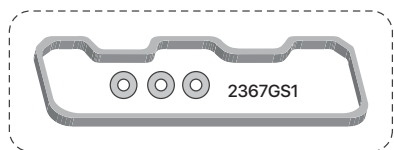

2362GS1

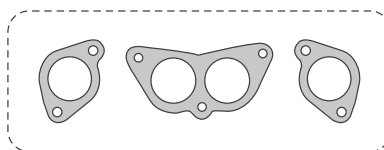

2364AM1



2368AC3

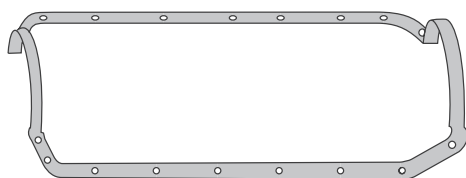

2363GS1



2371AC3



2032



2372AC3

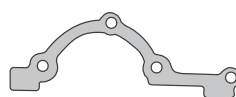

2369AC3



3533

| SINONIMO | Nº ORIG | DESCRIPCIÓN | SINONIMO | Nº ORIG | DESCRIPCIÓN |
|----------|---------|---------------------------------|----------|---------|-----------------------------------|
| 2359AM1 | | JUNTA TAPA DE CILINDRO | 2368AC3 | | JUNTA TERMOSTATO |
| 2362GS1 | | JUNTA TAPA DE VALVULAS | 2369AC3 | | JUNTA INFERIOR DISTRIBUCION |
| 2363GS1 | | JUNTA PARA CARTER | 2371AC3 | | JUNTA BASE DE CARBURADOR |
| 2364AM1 | | JUNTA MULTIPLE DE ESCAPE | 2372AC3 | | JUNTA BASE FILTRO ACEITE |
| 2365AC3 | | JUNTA MULTIPLE DE ADMISION | 2032 | | ORING 65x2,5 |
| 2366AC3 | | JUNTA BOMBA DE AGUA | 3533 | | ORING 33x3,5 |
| 2367GS1 | | ARANDELA AJUSTE TAPA DE VALVULA | 2370AM1 | | JGO DE JUNTAS PARA MOTOR COMPLETO |

25109VA1

CHEVROLET ASTRA 1998cc / 2198cc 16V -
MOTOR X20XEV / X20SED



IMPERIAL®

UNA BUENA JUNTA

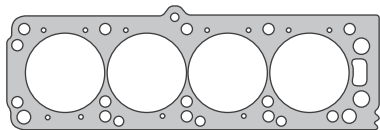

25090AM1 / MLS
NO SE INCLUYE EN JUEGO DE JUNTAS

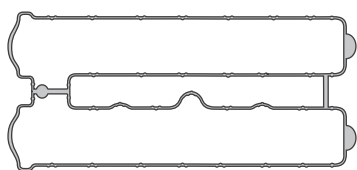

25091GS1

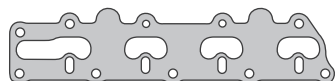

25094HH1



25095AC3



25100GS1



25101AC3

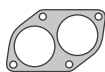

218HH1



25107GS1



25106GS1



25099GS1



25102GS1

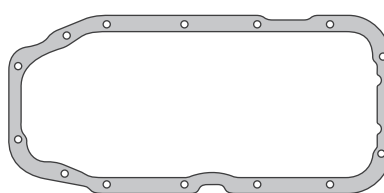

25092GS1

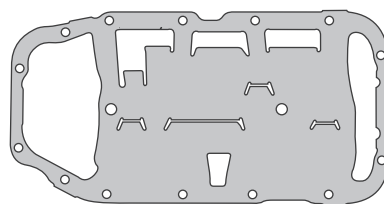

25092GS2

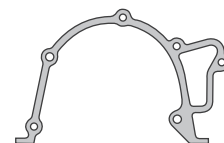

239AC3

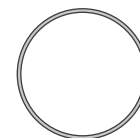

25105GS1



25103GS1



25104GS1



25098AM1

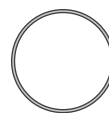

237GS1



14X20



20X24

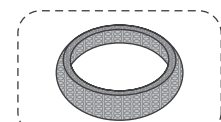

25096MA1

25108VA1

| SINONIMO | Nº ORIG | DESCRIPCIÓN | SINONIMO | Nº ORIG | DESCRIPCIÓN |
|----------|---------|--------------------------------------|-----------|---------|--|
| 25091GS1 | | JUNTA TAPA DE VALVULAS | 25103GS1 | | ORING 16x2,5 |
| 25092GS1 | | JUNTA PARA CARTER | 25104GS1 | | ORING 17,2x1,8 |
| 25092GS2 | | JUNTA PARA CARTER (CON ROMPEOLAS) | 25105GS1 | | ORING 94x3 |
| 25094HH1 | | JUNTA MULTIPLE DE ESCAPE | 25106GS1 | | ORING 47,3x1,8 |
| 25095AC3 | | JUNTA MULTIPLE DE ADMISION | 25107GS1 | | ORING 69,6x1,80 |
| 239AC3 | | JTA FRENTE MOTOR - BOMBA DE ACEITE | 14.20.1 | | ARANDELA COBRE 14x20 |
| 218HH1 | | JUNTA SALIDA DE ESCAPE | 20.24.1,5 | | ARANDELA 20x24 |
| 218HL1 | | JTA SAL DE ESC. (LAMINAS DE HOJALTA) | 25108VA1 | | JGO DESMONTAJE T. CIL. (S/JUNTA T.CIL.) |
| 25098AM1 | | JUNTA PLACA ADMISION | 25109VA1 | | JGO DE JTAS P/MOTOR (SIN JUNTA T.CIL.) |
| 25101AC3 | | JUNTA NIVEL DE ACEITE | | | DEMÁS ARTICULOS RELACIONADOS AL MOTOR |
| 237GS1 | | ORING BOMBA DE AGUA | | | NO SE INCLUYEN EN EL JUEGO DE JUNTAS |
| 25099GS1 | | JUNTA TERMOSTATO | 25090AM1 | | JUNTA TAPA DE CILINDROS - ALMETAN |
| 25100GS1 | | JUNTA TERMOSTATO | 25090MLS | | JUNTA TAPA DE CILINDROS - MULTILAMINA |
| 25102GS1 | | ORING 9x2 | 25096MA1 | | JTA SAL DE ESC MALLA DE ACERO (ANILLO) |

25118VA1

CHEVROLET ASTRA / VECTRA / ZAFIRA
1998cc / 2198cc 16V - MOTOR X20XEV /
X22XE



IMPERIAL®

UNA BUENA JUNTA

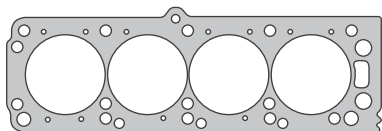

25090AM1 / MLS
NO SE INCLUYE EN JUEGO DE JUNTAS

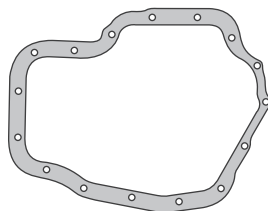

26053CG1

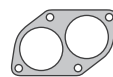

218HH1

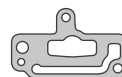

25098AM1

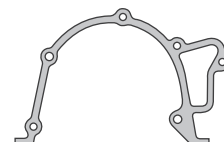

239AC3

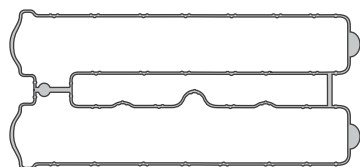

25091GS1



237GS1



25099GS1



25100GS1



25101AC3



1530



25095AC3



25111AC2



80243AC3



26081GS1



80246GS1



80241GS1

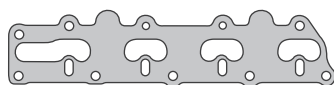

25094HH1

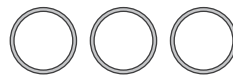

80248GS1



82039GS1



80174GS1



80247GS1

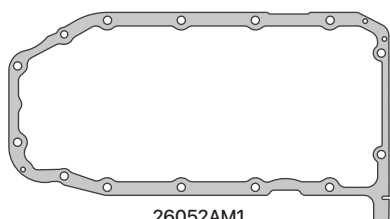

26052AM1



20X24



14X20

| SINONIMO | Nº ORIG | DESCRIPCIÓN | SINONIMO | Nº ORIG | DESCRIPCIÓN |
|----------|---------|-------------------------------------|-----------|---------|--|
| 25091GS1 | | JUNTA TAPA DE VALVULAS | 26081GS1 | | JUNTA |
| 26052AM1 | | JUNTA PARA CARTER | 80174GS1 | | ORING 15,5 X 2,6 |
| 26052GS2 | | JUNTA PARA CARTER (GOMAMETAL) | 80246GS1 | | ORING TERMOSTATO |
| 26053CG1 | | JUNTA PARA CARTER INFERIOR | 80247GS1 | | ORING 15,5 X 1,7 |
| 25094HH1 | | JUNTA MULTIPLE DE ESCAPE | 80248GS1 | | ORING 64 X 3 |
| 25095AC3 | | JUNTA MULTIPLE DE ADMISION | 82039GS1 | | ORING 46,2 X 3,5 |
| 239AC3 | | JTA FRENTA MOTOR - BOMBA DE ACEITE | 82041GS1 | | ORING 52,4 X 2,6 |
| 218HH1 | | JUNTA SALIDA DE ESCAPE | 1530 | | ORING 53,7 X 1,78 |
| 218HL1 | | JTA SAL DE ESC (LAMINAS DE HOJALTA) | 14.20 | | ARANDELA COBRE 14x20 |
| 25098AM1 | | JUNTA PLACA ADMISION | 20.24.1,5 | | ARANDELA ALUMINIO 20x24x1,5 |
| 25101AC3 | | JUNTA NIVEL DE ACEITE | 25118VA1 | | JGO DE JTAS P/MOTOR (SIN JUNTA T.CIL.) |
| 25111AC2 | | JUNTA | | | DEMÁS ARTICULOS RELACIONADOS AL MOTOR |
| 80243AC3 | | JUNTA COMANDO | | | NO SE INCLUYEN EN EL JUEGO DE JUNTAS |
| 237GS1 | | ORING BOMBA DE AGUA | 25090AM1 | | JUNTA TAPA DE CILINDROS - ALMETAN |
| 25099GS1 | | JUNTA TERMOSTATO | 25090MLS | | JUNTA TAPA DE CILINDROS - MULTILAMINA |
| 25100GS1 | | JUNTA TERMOSTATO | | | |

25298VA1

CORSA / COMBO / VECTRA 1686cc DIESEL -
TURBO DIESEL - MOTOR 4EE1/T - DESDE
1994/...



IMPERIAL®

UNA BUENA JUNTA

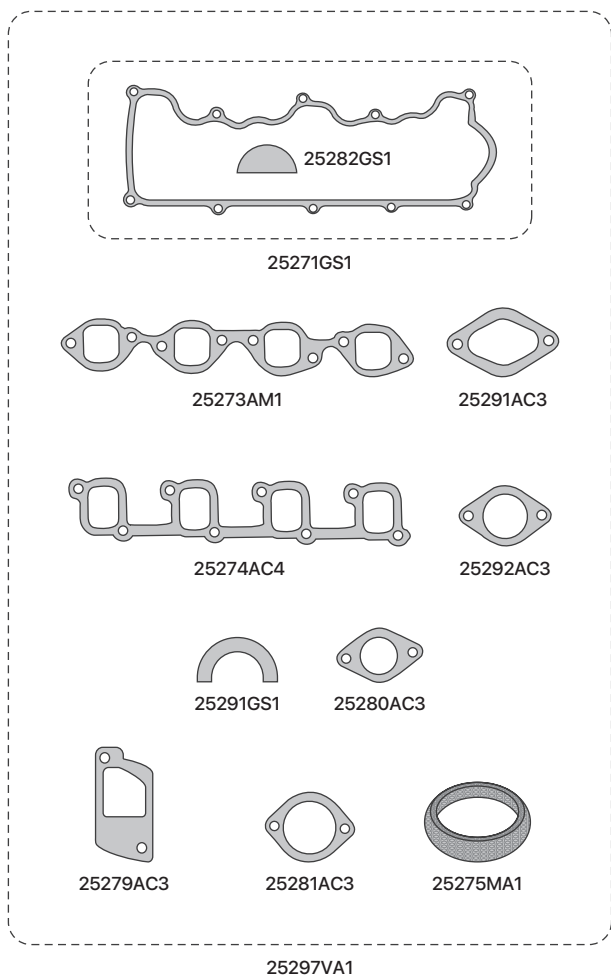

SE INCLUYE JUEGO DE ARANDELAS METALICAS

| SINONIMO | Nº ORIG | DESCRIPCIÓN |
|----------|---------|---------------------------------|
| 25271GS1 | | JUNTA TAPA DE VALVULAS |
| 25272AC4 | | JUNTA PARA CARTER |
| 25273AM1 | | JUNTA MULTIPLE DE ESCAPE |
| 25274AC4 | | JUNTA MULTIPLE DE ADMISION |
| 25275MA1 | | JUNTA SALIDA DE ESCAPE - ANILLO |
| 25278AC3 | | JUNTA BOMBA DE AGUA |
| 25279AC3 | | JUNTA TAPA CAMARA DE AGUA |
| 25280AC3 | | JUNTA BASE TERMOSTATO |
| 25281AC3 | | JUNTA TAPA TERMOSTATO |
| 25291AC3 | | JUNTA FILTRO DE AIRE |
| 25292AC3 | | JUNTA INSPECCION TAPA CILINDRO |
| 25282GS1 | | CIERRE JUNTA TAPA DE VALVULAS |
| 25283GS1 | | BUJE BOMBA DE ACEITE 17x24x9 |
| 25284SL1 | | ARANDELA 57x6x6 |
| 25285SL1 | | ORING 64x2.5 |

| SINONIMO | Nº ORIG | DESCRIPCIÓN |
|----------|---------|--|
| 25286GS1 | | ORING 23x2 |
| 25287GS1 | | ORING 17x2.2 |
| 25288SL1 | | ORING 17x2.6 |
| 25289SL1 | | ORING 10.8x2.3 |
| 25291GS1 | | GUARN. CIERRE CHEV.CORSA |
| 25293AO1 | | ARANDELA PARALLAMA |
| 25297VA1 | | J. DE JUNTAS DESM. T. DE CILINDRO (S/JTA T.CIL) |
| 25298VA1 | | JUEGO DE JUNTAS PARA MOTOR (S/JTA T.CIL) |
| | | DEMÁS ARTICULOS RELACIONADOS AL MOTOR |
| | | NO SE INCLUYEN EN EL JUEGO DE JUNTAS |
| 25270ASM | | JUNTA TAPA DE CILINDROS 1,40mm |
| 25270A1M | | JUNTA TAPA DE CILINDROS 1,51mm |
| 25270A2M | | JUNTA TAPA DE CILINDROS 1,62mm |
| 25270A3M | | JUNTA TAPA DE CILINDROS 1,73mm |
| 25270A4M | | JUNTA TAPA DE CILINDROS 1,82mm |

25559AM1

CHEVROLET CORSA / TIGRA 1598cc 16V.
- MOTOR C16XE-XEL / X16XEL / Y16XE -
DESDE 1993/...



IMPERIAL®

UNA BUENA JUNTA

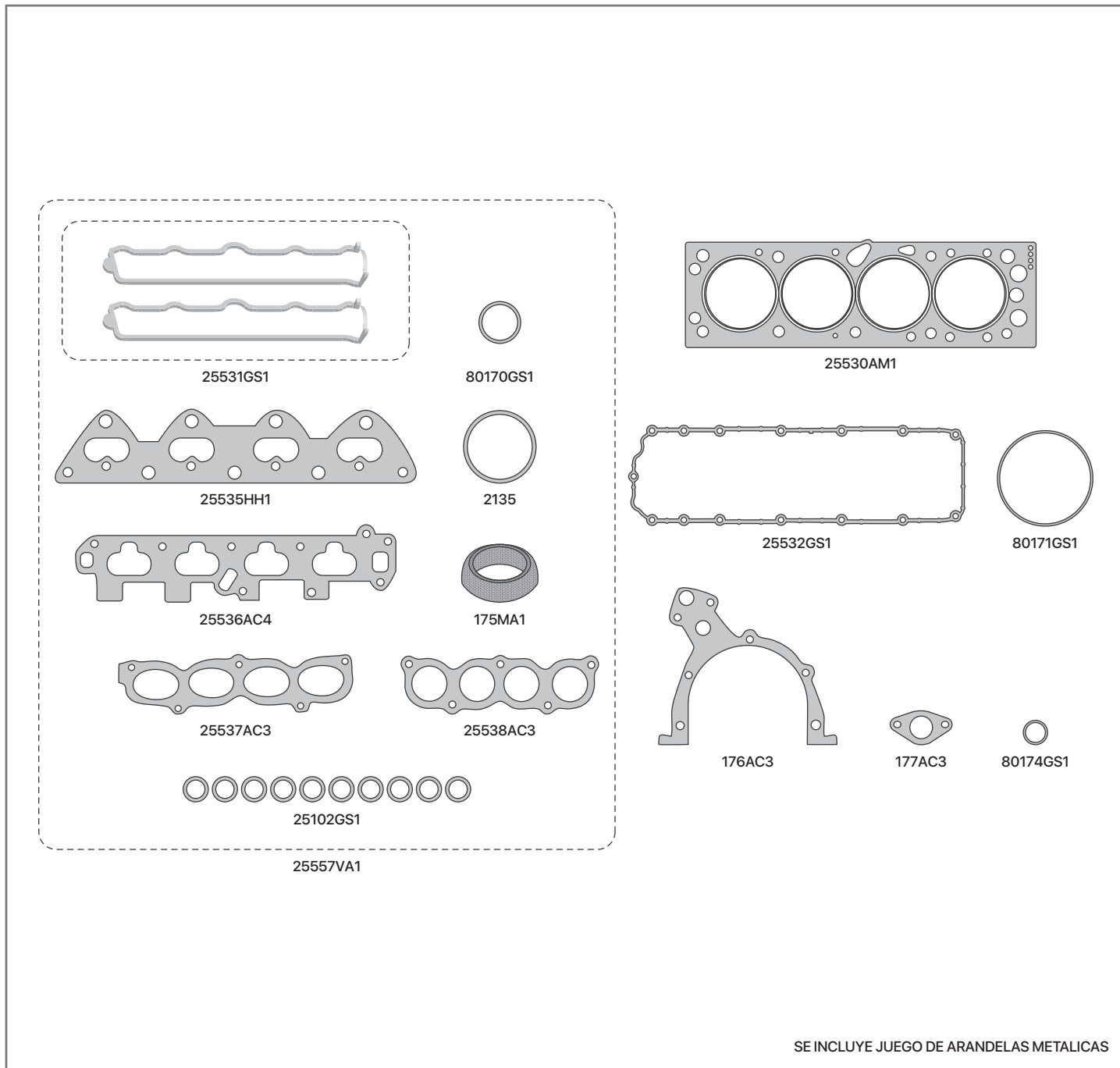

SE INCLUYE JUEGO DE ARANDELAS METALICAS

| SINONIMO | Nº ORIG | DESCRIPCIÓN |
|----------|---------|----------------------------------|
| 25530AM1 | | JUNTA TAPA DE CILINDROS |
| 25531GS1 | | JUNTA TAPA DE VALVULAS |
| 25532GS1 | | JUNTA PARA CARTER |
| 25535HH1 | | JTA M.ESC.CHEV. CORSA 1.6 16V. |
| 25536AC4 | | JTA M.ADM.CHEV. CORSA 1.6 16V. |
| 25537AC3 | | JUNTA COLECTOR ADMISION - X16XE |
| 25538AC3 | | JUNTA COLECTOR ADMISION - X16XEL |
| 175MA1 | | JUNTA SALIDA DE ESCAPE ANILLO |
| 176AC3 | | JUNTA FRENTE BOMBA DE ACEITE |

| SINONIMO | Nº ORIG | DESCRIPCIÓN |
|----------|---------|--|
| 177AC3 | | JUNTA SALIDA DE GASES |
| 80170GS1 | | ORING TERMOSTATO |
| 80171GS1 | | ORING BOMBA DE AGUA |
| 80174GS1 | | ORING CUELLO DISTRIBUCION |
| 2135 | | ORING 60 x 1,8 |
| 25102GS1 | | ORING 9 x 2 |
| 25557VA1 | | JGO DESMONTAJE T.CIL. (S/JTA T.CIL.) |
| 25558VA1 | | JUEGO DE JTAS P/MOTOR (SIN JTA T.CIL.) |
| 25559AM1 | | JUEGO DE JUNTAS P/MOTOR COMPLETO |

26068VA1

CHEVROLET VECTRA MPFI 1998cc / 2198cc
8V - MOTOR 20NEJ - DESDE 1997/...



IMPERIAL®

UNA BUENA JUNTA

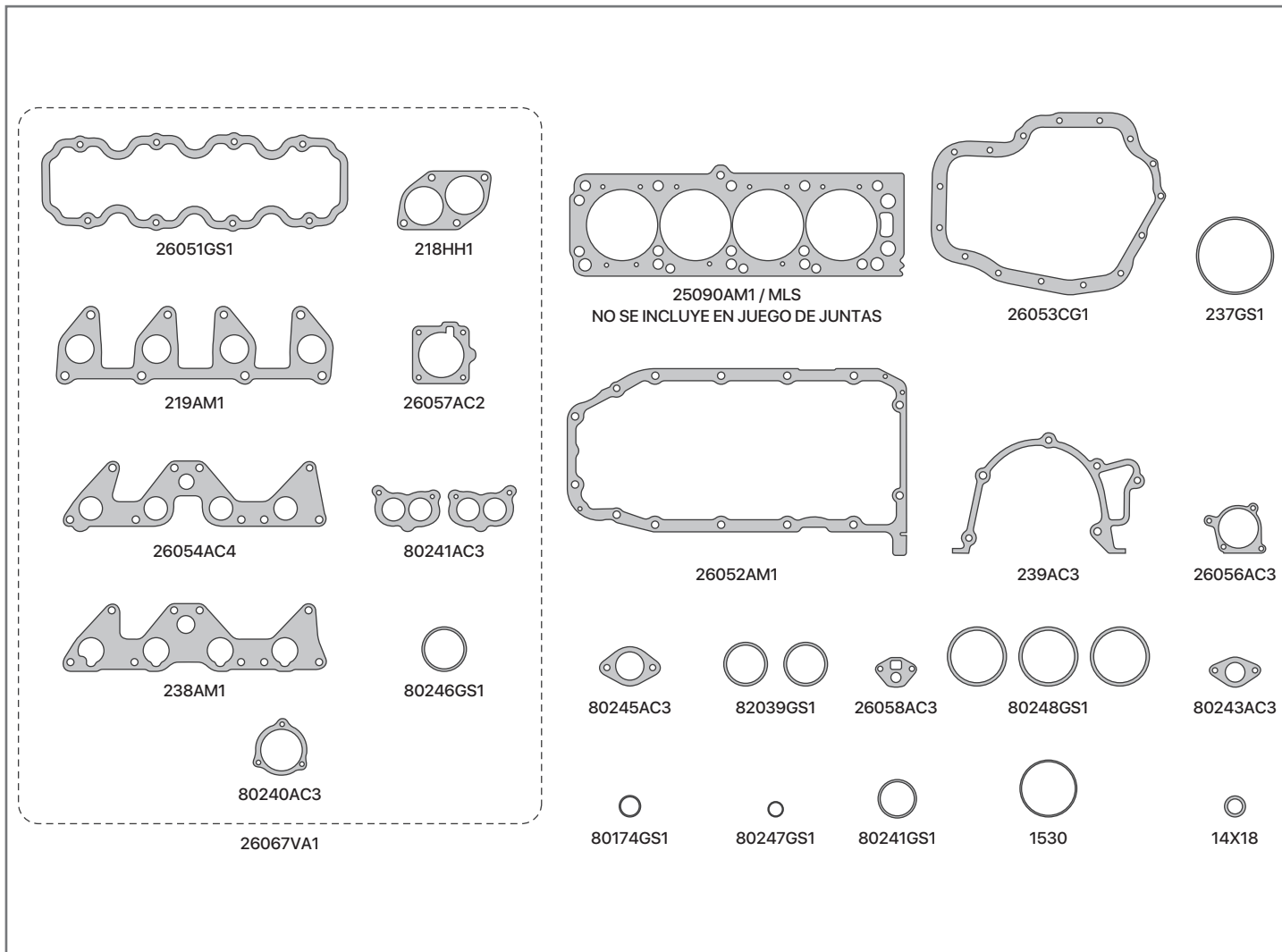

| SINONIMO | Nº ORIG | DESCRIPCIÓN |
|----------|---------|-------------------------------------|
| 26051GS1 | | JUNTA TAPA DE VALVULAS |
| 26052AM1 | | JUNTA PARA CARTER |
| 26052GS2 | | JUNTA PARA CARTER (GOMAMETAL) |
| 26053CG1 | | JUNTA PARA CARTER INFERIOR |
| 219AM1 | | JUNTA MULTIPLE DE ESCAPE |
| 219HH1 | | JTA MULTIPLE DE ESCAPE (CHA/B/CHA) |
| 26054AC4 | | JUNTA MULTIPLE DE ADMISION (MPFI) |
| 238AM1 | | JUNTA MULTIPLE DE ADMISION (EFI) |
| 218HH1 | | JUNTA SALIDA DE ESCAPE |
| 218HL1 | | JTA SALIDA DE ESC (LAM. DE HOJALTA) |
| 80240AC3 | | JUNTA TERMOSTATO |
| 80242AC3 | | JUNTA BASE CARBURADOR |
| 239AC3 | | JTA FRENTE MOTOR - BOMBA DE ACEITE |
| 80245AC3 | | JUNTA TUBO BOMBA DE ACEITE |
| 80243AC3 | | JUNTA COMANDO |
| 26058AC3 | | JUNTA BOMBA COMBUSTIBLE |
| 26056AC3 | | JUNTA |

| SINONIMO | Nº ORIG | DESCRIPCIÓN |
|----------|---------|--|
| 26057AC2 | | JUNTA CUERPO MARIPOSA |
| 80246GS1 | | ORING TERMOSTATO |
| 80247GS1 | | ORING 15,5x1,7 |
| 80248GS1 | | ORING 64x3 |
| 237GS1 | | ORING BOMBA DE AGUA |
| 80174GS1 | | ORING 15,5 x 2,6 |
| 82039GS1 | | ORING 46,2x3,5 |
| 82041GS1 | | ORING 52,4x2,6 |
| 1530 | | ORING 53,7x1,78 |
| 7X10X2 | | ARANDELA ALUMINIO 7x10x2 |
| 14X18X0 | | ARANDELA BLINDADA 14x18 |
| 26067VA1 | | JGO DESMONTAJE TAPA DE CILINDRO (S/JTA T.CIL.) |
| 26068VA1 | | JUEGO DE JTAS P/MOTOR (SIN JTA T.CIL.) |
| | | DEMÁS ARTICULOS RELACIONADOS AL MOTOR |
| | | NO SE INCLUYEN EN EL JUEGO DE JUNTAS |
| 25090AM1 | | JUNTA TAPA DE CILINDROS - ALMETAN |
| 25090MLS | | JUNTA TAPA DE CILINDROS - MULTILAMINA |

26084VA1

CHEVROLET CORSA / COMBO 1589cc - MOTOR
C16SE - X16SZR DESDE 1999/... - CORSA 1389cc
ECOFLEX - MOTOR X14NZ/NE DESDE 2007/...



IMPERIAL®

UNA BUENA JUNTA

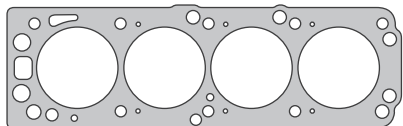

170AM1

NO SE INCLUYE EN JUEGO DE JUNTAS

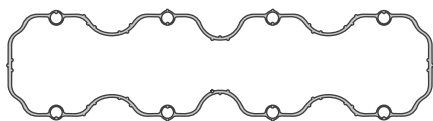

26071GS1

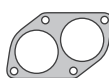

218HH1

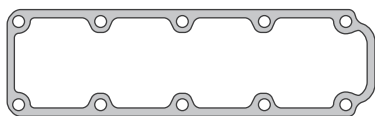

26074AC1



80173GS1



80172GS1

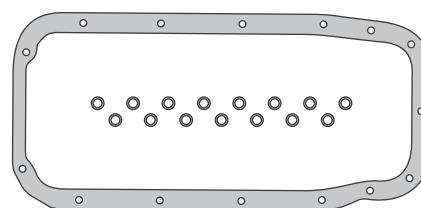

174CG1

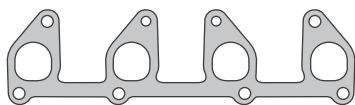

172AM1



80170GS1



80175GS1

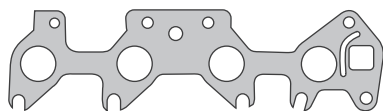

26072AC4



26080GS1



26073AC3

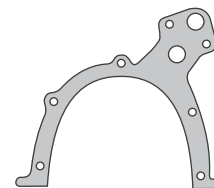

176AC3

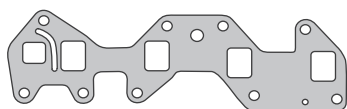

173AC4



177AC3

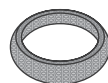

175MA1



80171GS1



26081GS1

26083VA1

| SINONIMO | Nº ORIG | DESCRIPCIÓN |
|----------|---------|------------------------------------|
| 26071GS1 | | JUNTA TAPA DE VÁLVULAS |
| 174CG1 | | JUNTA PARA CARTER |
| 26072AC4 | | JUNTA MÚLTIPLE ADMISIÓN |
| 173AC4 | | JUNTA MÚLTIPLE ADMISIÓN |
| 172AM1 | | JUNTA MÚLTIPLE DE ESCAPE |
| 175MA1 | | JUNTA SALIDA DE ESCAPE ANILLO |
| 218HH1 | | JUNTA SALIDA DE ESCAPE |
| 176AC3 | | JUNTA FRENTE MOTOR BOMBA DE ACEITE |
| 177AC3 | | JUNTA SALIDA DE GASES |
| 26073AC3 | | JUNTA SOPORTE INYECCIÓN |
| 26074AC1 | | JUNTA SOBRE TAPA DE VALVULA |
| 26080GS1 | | ORING 9,19 x 2,62 |

| SINONIMO | Nº ORIG | DESCRIPCIÓN |
|----------|---------|--|
| 26081GS1 | | JUNTA 59x39x3 |
| 80171GS1 | | ORING BOMBA DE AGUA |
| 80170GS1 | | ORING TERMOSTATO |
| 80173GS1 | | ORING ASIENTO DISTRIBUCIÓN |
| 80172GS1 | | ORING CARCAZA TERMOSTATO |
| 80175GS1 | | ORING TERMOSTATO - 1999/... |
| 26083VA1 | | JUEGO DESMONTAJE T.CIL. (S/JTA T.CIL.) |
| 26084VA1 | | JUEGO DE JTAS P/MOTOR (SIN JTA T.CIL.) |
| | | DEMÁS ARTICULOS RELACIONADOS AL MOTOR |
| | | NO SE INCLUYEN EN EL JUEGO DE JUNTAS |
| 170AM1 | | JUNTA TAPA DE CILINDROS |

26089VA1

CHEVROLET CORSA II / MERIVA 1796cc -
MOTOR POWERTRAIN / OHC - DESDE 2003/...
- FIAT STYLO / STRADA / PALIO



IMPERIAL®

UNA BUENA JUNTA

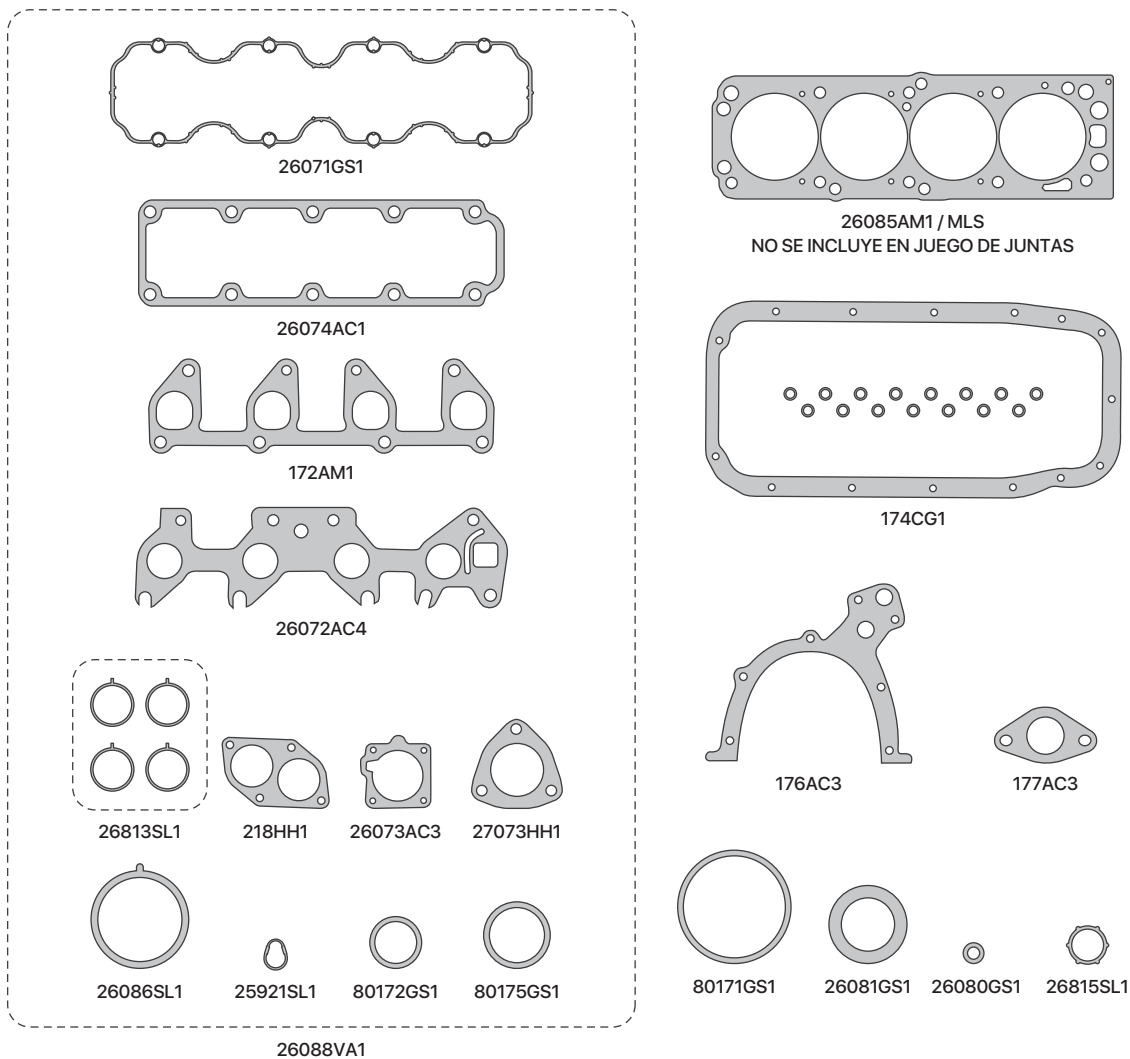

| SINONIMO | Nº ORIG | DESCRIPCIÓN |
|----------|----------|--|
| 26071GS1 | | JUNTA TAPA DE VALVULAS |
| 174CG1 | | JUNTA PARA CARTER |
| 26072AC4 | | JUNTA MULTIPLE ADMISION |
| 26813SL1 | 93397790 | COLECTOR ADMISION (MULTIPLE DE PLASTICO) |
| 172AM1 | | JUNTA MULTIPLE DE ESCAPE |
| 27073HH1 | | JUNTA SALIDA DE ESCAPE - CORSA II |
| 218HH1 | | JUNTA SALIDA DE ESCAPE |
| 218HL1 | | JTA SAL DE ESCAPE (LAMINAS DE HOJALTA) |
| 176AC3 | | JUNTA FRENTE MOTOR BOMBA DE ACEITE |
| 177AC3 | | JUNTA SALIDA DE GASES |
| 26073AC3 | | JUNTA SOPORTE INYECCION |
| 26074AC1 | | JUNTA SOBRE TAPA DE VALVULA |
| 26080GS1 | | ORING 9,19 x 2,62 |

| SINONIMO | Nº ORIG | DESCRIPCIÓN |
|----------|---------|--|
| 26081GS1 | | JUNTA 59x39x3 |
| 80171GS1 | | ORING BOMBA DE AGUA |
| 80172GS1 | | ORING CARCAZA TERMOSTATO |
| 80175GS1 | | ORING TERMOSTATO - 1999/... |
| 26086SL1 | | JUNTA CAJA MARIPOSA |
| 26815SL1 | | JUNTA VALVULA CANISTER |
| 25921SL1 | | JUNTA CAÑO DE AGUA A MULTIPLE ADMISION |
| 26088VA1 | | JGO DESMONTAJE T.CIL. (S/JUNTA T.CIL.) |
| 26089VA1 | | JUEGO DE JTAS P/MOTOR (SIN JTA T.CIL.) |
| | | DEMÁS ARTICULOS RELACIONADOS AL MOTOR |
| | | NO SE INCLUYEN EN EL JUEGO DE JUNTAS |
| 26085AM1 | | JUNTA TAPA DE CILINDROS - ALMETAN |
| 26085MLS | | JUNTA TAPA DE CILINDROS - MULTILAMINA |

26099AM1

CHEVROLET CORSA CLASSIC / SUZUKI FUN
999cc - MOTOR C10NE



IMPERIAL®

UNA BUENA JUNTA

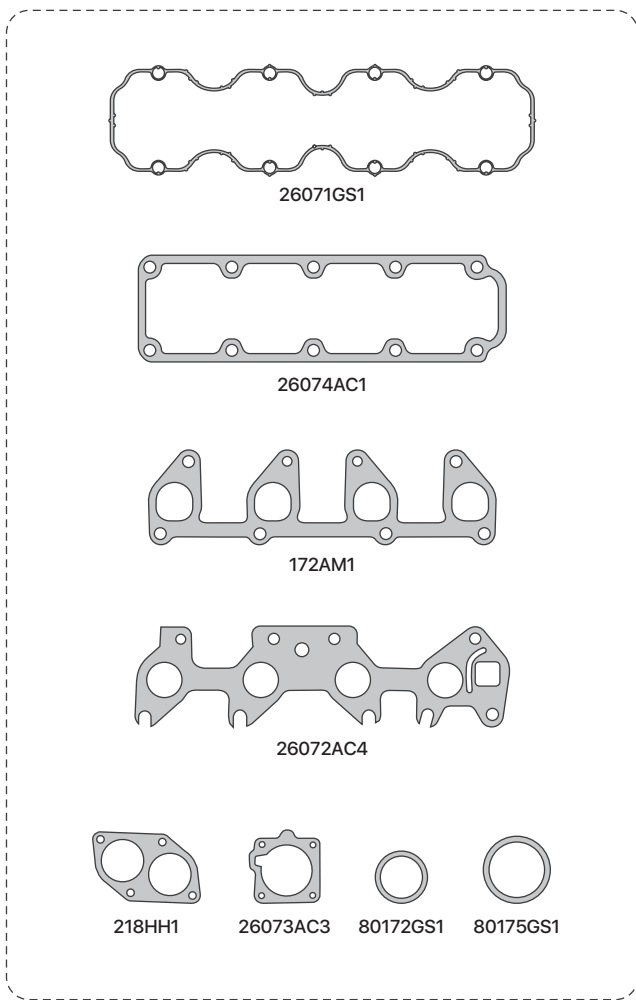

26088VA1

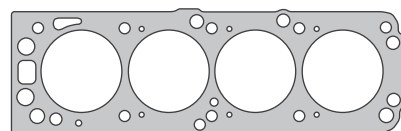

26095MLS / 26095AM1

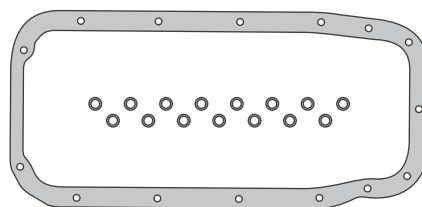

174CG1

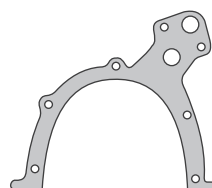

176AC3



177AC3

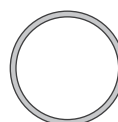

80171GS1



26081GS1



26080GS1

| SINONIMO | Nº ORIG | DESCRIPCIÓN |
|----------|---------|---|
| 26095AM1 | | JUNTA TAPA DE CILINDRO - ALMETAN |
| 26095MLS | | JUNTA TAPA DE CILINDRO - MULTILAMINA JUNTA TAPA |
| 26071GS1 | | DE VALVULAS |
| 174CG1 | | JUNTA PARA CARTER |
| 26072AC4 | | JUNTA MULTIPLE ADMISION |
| 172AM1 | | JUNTA MULTIPLE DE ESCAPE |
| 218HH1 | | JUNTA SALIDA DE ESCAPE |
| 218HL1 | | JTA SAL DE ESCAPE (LAMINAS DE HOJALTA) |
| 176AC3 | | JUNTA FRENTE MOTOR BOMBA DE ACEITE |
| 177AC3 | | JUNTA SALIDA DE GASES |

| SINONIMO | Nº ORIG | DESCRIPCIÓN |
|----------|---------|--|
| 26073AC3 | | JUNTA SOPORTE INYECCION |
| 26080GS1 | | ORING 9,19 x 2,62 |
| 26081GS1 | | JUNTA 59x39x3 |
| 80171GS1 | | ORING BOMBA DE AGUA |
| 80172GS1 | | ORING CARCAZA TERMOSTATO |
| 80175GS1 | | ORING TERMOSTATO - 1999/... |
| 26088VA1 | | JGO DESMONTAJE T.CIL. (S/JUNTA T.CIL.) |
| 26089VA1 | | JUEGO DE JTAS P/MOTOR (SIN JTA T.CIL.) |
| 26099AM1 | | JUEGO DE JUNTAS PARA MOTOR COMPLETO |

26998VA1

CHEVROLET AVEO 1598cc 16V - 2004/... -
MOTOR F14 D3 / F16 D3



IMPERIAL®

UNA BUENA JUNTA

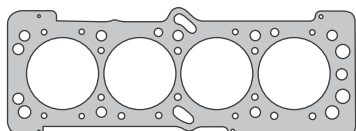

26970AM1/26970MLS

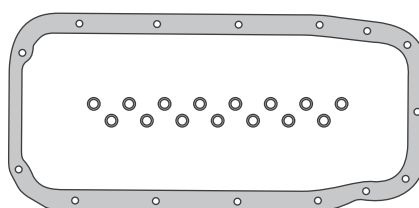

174CG1

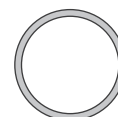

80171GS1

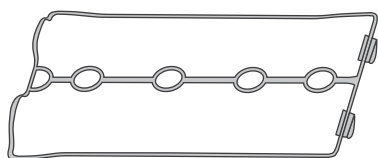

26971GS1



26973MLS

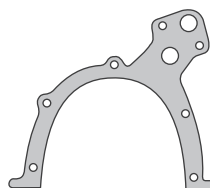

176AC3



80173GS1



80174GS1

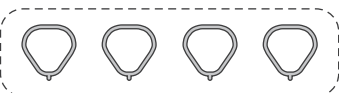

26974SL1



627CO3



20X24X1.5



26975HH1



26976HH1



26977SL1

26996VA1

| SINONIMO | Nº ORIG | DESCRIPCIÓN |
|----------|----------|--|
| 26970AM1 | | JUNTA TAPA DE CILINDROS - ALMETAN |
| 26970MLS | 96963220 | JUNTA TAPA DE CILINDRO - MULTILAMINA |
| 26971GS1 | 96353002 | JUNTA TAPA DE VALVULAS |
| 174CG1 | | JUNTA PARA CARTER - CORCHO Y GOMA |
| 174CG4 | | JUNTA PARA CARTER - CORCHO Y GOMA CON TELA |
| 26973MLS | 96378805 | JUNTA MULTIPLE DE ESCAPE - MULTILAMINA |
| 26974SL1 | 96461130 | JUEGO DE JUNTAS MULTIPLE DE ADMISION |
| 26975HH1 | | JUNTA SALIDA DE ESCAPE CATALIZADOR - ENTRADA |
| 26976HH1 | | JUNTA SALIDA DE ESCAPE CATALIZADOR - SALIDA |

| SINONIMO | Nº ORIG | DESCRIPCIÓN |
|-----------|----------|---|
| 176AC3 | 96414580 | JUNTA FRENTE MOTOR BOMBA DE ACEITE |
| 26977SL1 | 96376371 | JUNTA COMANDO ACELERACION |
| 80171GS1 | | ORING BOMBA DE AGUA |
| 80173GS1 | | ORING ASIENTO DISTRIBUCION |
| 80174GS1 | | ORING CUELLO DISTRIBUCION |
| 627CO3 | | ARANDELA 14x18 |
| 20x24x1,5 | | ARANDELA 20x24x1,5 - ALUMINIO |
| 26996VA1 | | JGO DESMONTAJE T. CIL. (S/JUNTA T.CIL.) |
| 26998VA1 | | JGO DE JTAS P/MOTOR (SIN JUNTA T.CIL.) |

80202AM1

CHEVROLET C-10/C-20 - 1990 EN ADEL.



IMPERIAL®

UNA BUENA JUNTA

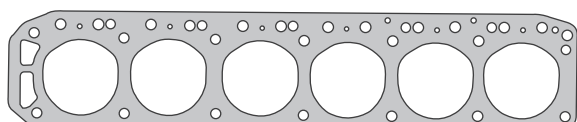

80180AM1



183AM1

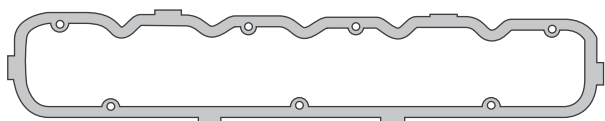

80181CG1



182CG1

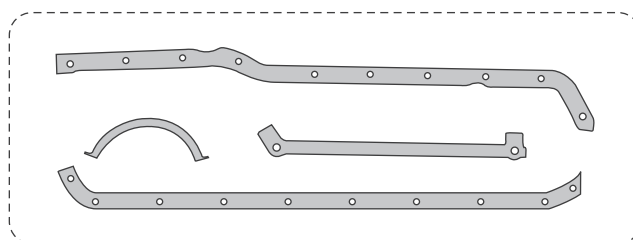

80198CG2



209AC3

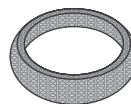

184HH1



187AC3



189AC3

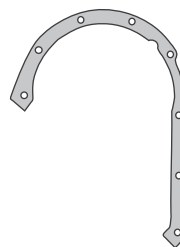

186AC3

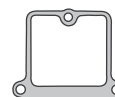

185AM1



191AC2



188AC6



190AC3

| SINONIMO | Nº ORIG | DESCRIPCIÓN |
|----------|---------|---------------------------------------|
| 80180AM1 | | JUNTA TAPA DE CILINDROS |
| 80181CG1 | | JUNTA TAPA DE VALVULAS |
| 182CG1 | | JUNTA TAPA DE BOTADORES |
| 80198CG2 | | JUEGO DE JUNTAS PARA CARTER |
| 80198CG5 | | JGO DE JUNTAS P/CARTER (C Y G C/TELA) |
| 183AM1 | | JUNTA ADMISION Y ESCAPE |
| 183HH1 | | JUNTA ADMISION Y ESCAPE (CHA/B/CHA) |
| 185AM1 | | JUNTA ENTREMULTIPLE DE ESCAPE |
| 184HH1 | | JUNTA SALIDA DE ESCAPE |
| 186AC3 | | JUNTA TAPA DE DISTRIBUCION |
| 186AD3 | | JUNTA TAPA DE DISTRIBUCION |

| SINONIMO | Nº ORIG | DESCRIPCIÓN |
|----------|---------|-----------------------------------|
| 187AC3 | | JUNTA BOMBA DE AGUA |
| 187AD3 | | JUNTA BOMBA DE AGUA |
| 188AC6 | | JUNTA TAPA TERMOSTATO |
| 188AD4 | | JUNTA TAPA TERMOSTATO |
| 189AC3 | | JUNTA BASE TERMOSTATO |
| 189AD3 | | JUNTA BASE TERMOSTATO |
| 190AC3 | | JUNTA BASE BOMBA DE NAFTA |
| 191AC2 | | JUNTA TAPA BOMBA DE ACEITE |
| 191AD2 | | JUNTA TAPA BOMBA DE ACEITE |
| 209AC3 | | JUNTA BASE BOMBA DE ACEITE |
| 80202AM1 | | JGO DE JUNTAS PARA MOTOR COMPLETO |

27089AM1

CHEVROLET CLASSIC / CELTA / PRISMA / AGI-
LE 1389cc 8V. 2007/.. - MOTOR ECONO FLEX



IMPERIAL®

UNA BUENA JUNTA

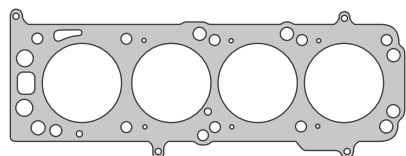

27070AM1 / 27070MLS

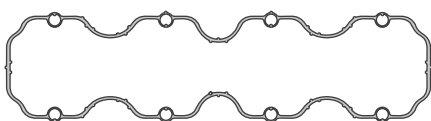

26071GS1

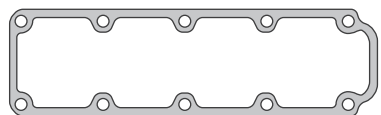

26074AC1

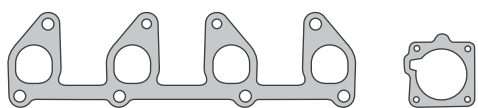

172AM1

26073AC3

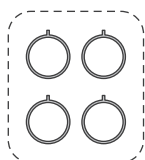

27072SL1



27073HH1

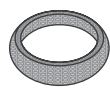

175MA1



80170GS1



25921SL1



80172GS1

27086VA1

27087AM1

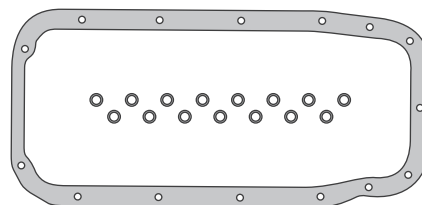

174CG1

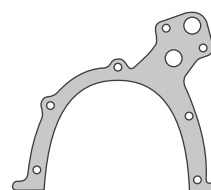

176AC3



177AC3

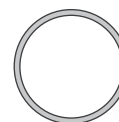

80171GS1

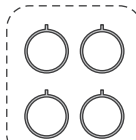

27072SL1



25921SL1



26086SL1

27074GS1

| SINONIMO | Nº ORIG | DESCRIPCIÓN |
|----------|---------|--|
| 27070AM1 | | JUNTA TAPA DE CILINDROS |
| 27070MLS | | JUNTA TAPA DE CILINDROS - MULTILAMINA |
| 26071GS1 | | JUNTA TAPA DE VALVULAS |
| 174CG1 | | JUNTA PARA CARTER |
| 174CG4 | | JUNTA PARA CARTER - CORCHO Y GOMA CON TELA |
| 174AC6 | | JUNTA PARA CARTER - LIBRE DE AMIANTO 1,5mm |
| 172AM1 | | JUNTA MULTIPLE DE ESCAPE |
| 27072SL1 | | JUEGO DE JUNTAS MULTIPLE DE ADMISION |
| 27073HH1 | | JUNTA SALIDA DE ESCAPE |
| 175MA1 | | JUNTA SALIDA DE ESCAPE ANILLO |
| 176AC3 | | JUNTA FRENTE MOTOR - DISTRIBUCION |
| 177AC3 | | JUNTA SALIDA DE GASES |

| SINONIMO | Nº ORIG | DESCRIPCIÓN |
|----------|---------|---|
| 26073AC3 | | JUNTA SOPORTE INYECCION - CAJA MARIPOSA |
| 26074AC1 | | JUNTA SOBRE TAPA DE VALVULA |
| 25921SL1 | | JUNTA CAÑO DE AGUA A MULTIPLE ADMISION |
| 80170GS1 | | ORING TERMOSTATO |
| 80172GS1 | | ORING CARCAZA TERMOSTATO |
| 80171GS1 | | ORING BOMBA DE AGUA |
| 27074GS1 | | KIT ESPECIAL MULTIPLE DE ADMISION |
| 27086VA1 | | JUEGO DE JUNTAS DESMONTAJE TAPA DE CILINDRO (S/JTA T.CIL) |
| 27087AM1 | | JUEGO DESMONTAJE TAPA DE CILINDRO |
| 27088VA1 | | JUEGO DE JUNTAS PARA MOTOR (S/JTA T.CIL) |
| 27089AM1 | | JUEGO DE JTAS PARA MOTOR COMPLETO |

27148VA1

CHEVROLET PRISMA / ONIX 1389cc - MOTOR
SPE/4



IMPERIAL®

UNA BUENA JUNTA

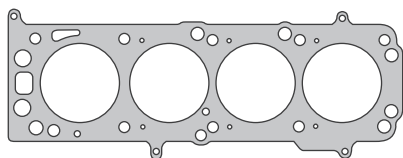

27070AM1 / 27070MLS



27131GS1

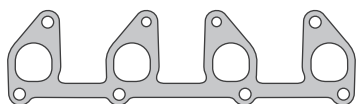

27132MLS

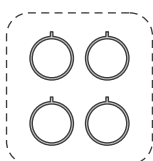

27072SL1



27145GS1



26073AC3



27134HH1



27073HH1

27146VA1

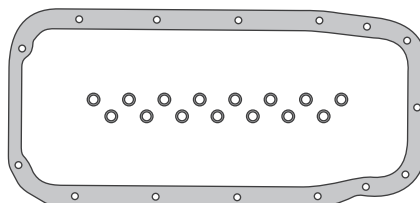

174CG1

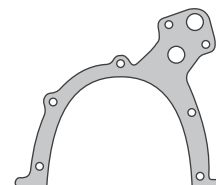

176AC3



177AC3

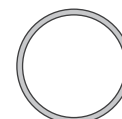

80171GS1

| SINONIMO | Nº ORIG | DESCRIPCIÓN |
|----------|---------|--|
| 27070MLS | | JUNTA TAPA DE CILINDROS - MULTILAMINA |
| 27131GS1 | | JUNTA TAPA DE VALVULAS |
| 174CG1 | | JUNTA PARA CARTER |
| 174CG4 | | JUNTA PARA CARTER - CORCHO Y GOMA CON TELA |
| 174AC6 | | JUNTA PARA CARTER - LIBRE DE AMIANTO 1,5mm |
| 27132MLS | | JUNTA MULTIPLE DE ESCAPE - MULTILAMINA |
| 27072SL1 | | JUEGO DE JUNTAS MULTIPLE DE ADMISION |
| 27073HH1 | | JUNTA SALIDA DE ESCAPE |
| 27134HH1 | | JUNTA SALIDA DE ESCAPE |
| 176AC3 | | JUNTA FRENTE MOTOR - DISTRIBUCION |

| SINONIMO | Nº ORIG | DESCRIPCIÓN |
|----------|---------|---|
| 177AC3 | | JUNTA SALIDA DE GASES |
| 26073AC3 | | JUNTA SOPORTE INYECCION - CAJA MARIPOSA |
| 27145GS1 | | JUNTA CAÑO DE AGUA A MULTIPLE ADMISION |
| 80171GS1 | | ORING BOMBA DE AGUA |
| 27146VA1 | | JUEGO DE JUNTAS DESMONTAJE TAPA DE CILINDRO (S/JTA.T.CIL) |
| 27148VA1 | | JUEGO DE JUNTAS PARA MOTOR (S/JTA.T.CIL) |
| | | DEMÁS ARTICULOS RELACIONADOS AL MOTOR |
| | | NO SE INCLUYEN EN EL JUEGO DE JUNTAS |
| 27070AM1 | | JUNTA TAPA DE CILINDROS |
| 27070MLS | | JUNTA TAPA DE CILINDROS |

27188VA1

CHEVROLET CRUZE 1796cc / 2008.. MOTOR
F18D4 - AVEO 1399cc / 2009.. MOTOR F14D4
16 VALVULAS



IMPERIAL®

UNA BUENA JUNTA

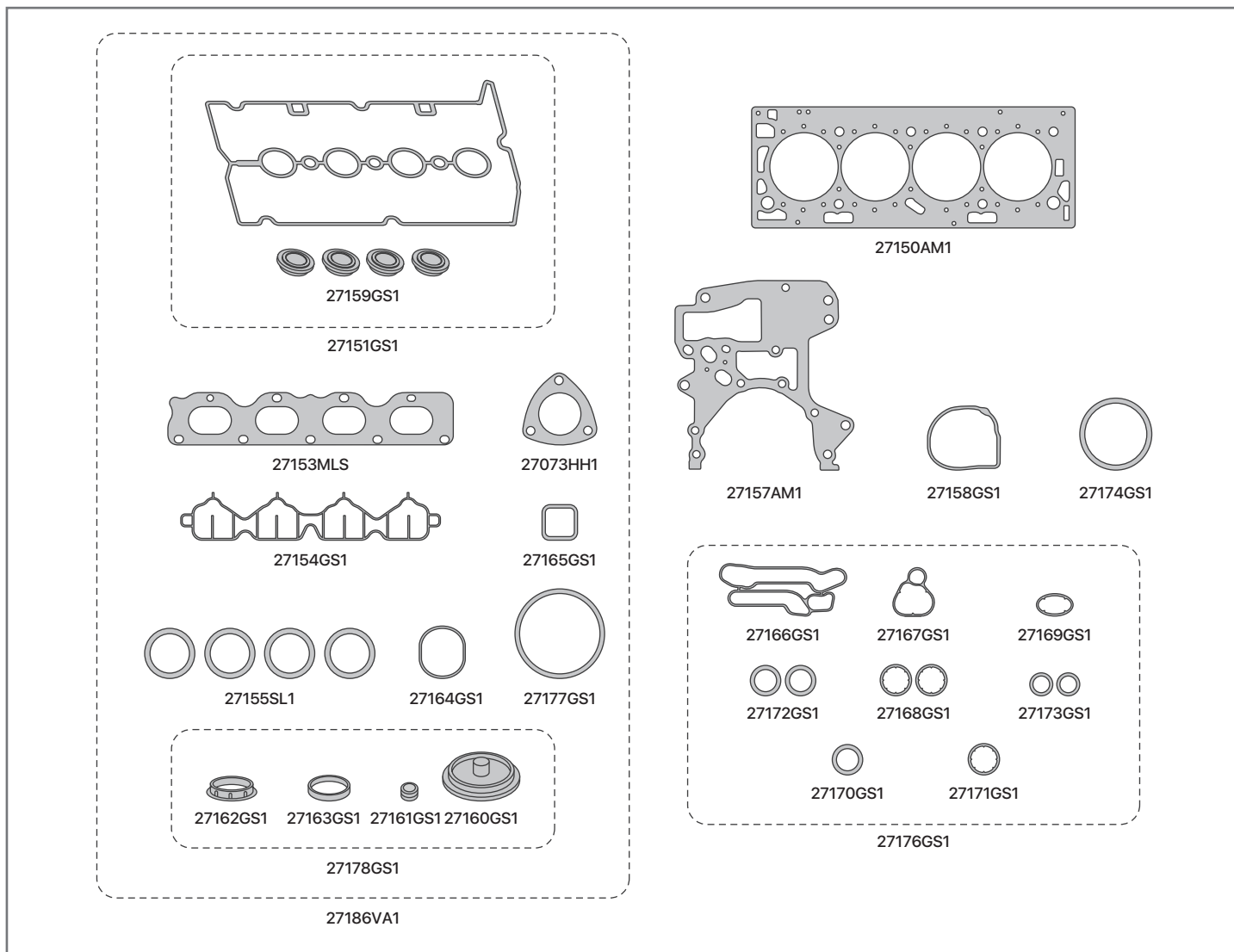

| SINONIMO | Nº ORIG | DESCRIPCIÓN |
|----------|---------|---|
| 27151GS1 | | JUNTA TAPA DE VALVULAS |
| 27153MLS | | JUNTA MULTIPLE DE ESCAPE - MULTILAMINA |
| 27154GS1 | | JUNTA MULTIPLE DE ADMISION |
| 27155SL1 | | JUNTAS MULTIPLE DE ADMISION (REDONDA) 4 X MOTOR |
| 27073HH1 | | JUNTA SALIDA DE ESCAPE |
| 27157AM1 | | JUNTA FRENTE MOTOR |
| 27158GS1 | | JUNTA BOMBA DE AGUA |
| 27164GS1 | | JUNTA TERMOSTATO |
| 27165GS1 | | JUNTA CUERPO TERMOSTATO |
| 27159GS1 | | CAPUCHON DE BUJIA |
| 27160GS1 | | DIAFRAGMA GASES T. DE VALVULAS (VENTEO) |
| 27161GS1 | | BUJE CHICO DIAFR GASES T. DE VALVULAS (VENTEO) |
| 27162GS1 | | ARANDELA GRANDE DIAFR GASES T. DE VALVULAS (VENTEO) |
| 27163GS1 | | ORING DIAFR GASES T. DE VALVULAS (VENTEO) |
| 27178GS1 | | JUEGO DIAFRAGMA DE GASES TAPA DE VALVULAS (VENTEO) |
| 27166GS1 | | JUNTA RADIADAOOR FILTRO DE ACEITE |

| SINONIMO | Nº ORIG | DESCRIPCIÓN |
|----------|---------|---|
| 27167GS1 | | JUNTA FILTRO DE ACEITE |
| 27168GS1 | | ORING CAÑO MEDIANO ENFRIADOR DE ACEITE |
| 27169GS1 | | JUNTA FILTRO DE ACEITE |
| 27170GS1 | | ORING CAÑO LARGO ENFRIADOR DE ACEITE |
| 27171GS1 | | JUNTA CAÑO LARGO ENFRIADOR DE ACEITE |
| 27172GS1 | | ORING CAÑO MEDIANO ENFRIADOR DE ACEITE |
| 27173GS1 | | ORING CAÑO CHICO ENFRIADOR DE ACEITE |
| 27174GS1 | | ORING SELLO TAPA FILTRO DE ACEITE |
| 27176GS1 | | JUEGO REFRIGERADOR DE ACEITE |
| 27177GS1 | | JUNTA CAJA MARIPOSA |
| 27186VA1 | | JUEGO DE JUNTAS DESMONTAJE TAPA DE CILINDRO (S/JTA.T.CIL) |
| 27188VA1 | | JUEGO DE JUNTAS PARA MOTOR (S/JTA.T.CIL) |
| | | DEMÁS ARTICULOS RELACIONADOS AL MOTOR |
| | | NO SE INCLUYEN EN EL JUEGO DE JUNTAS |
| 27150AM1 | | JUNTA TAPA DE CILINDROS |

| Dodge

814AM1 DODGE 1500 / 1800 / GT90 /
GT100 1971/81 / VW 1500 /
1800 1982/... - MOTOR
HILLMAN

850AM1 DODGE POLARA / VALIANT /
CORONADO / RT 3687cc -
DESDE 1964/79

[← VOLVER A LINEA LIVIANA](#)

814AM1

DODGE 1500 / 1800 / GT90 / GT100 1971/81 /
VW 1500 / 1800 1982/... - MOTOR HILLMAN



IMPERIAL®

UNA BUENA JUNTA

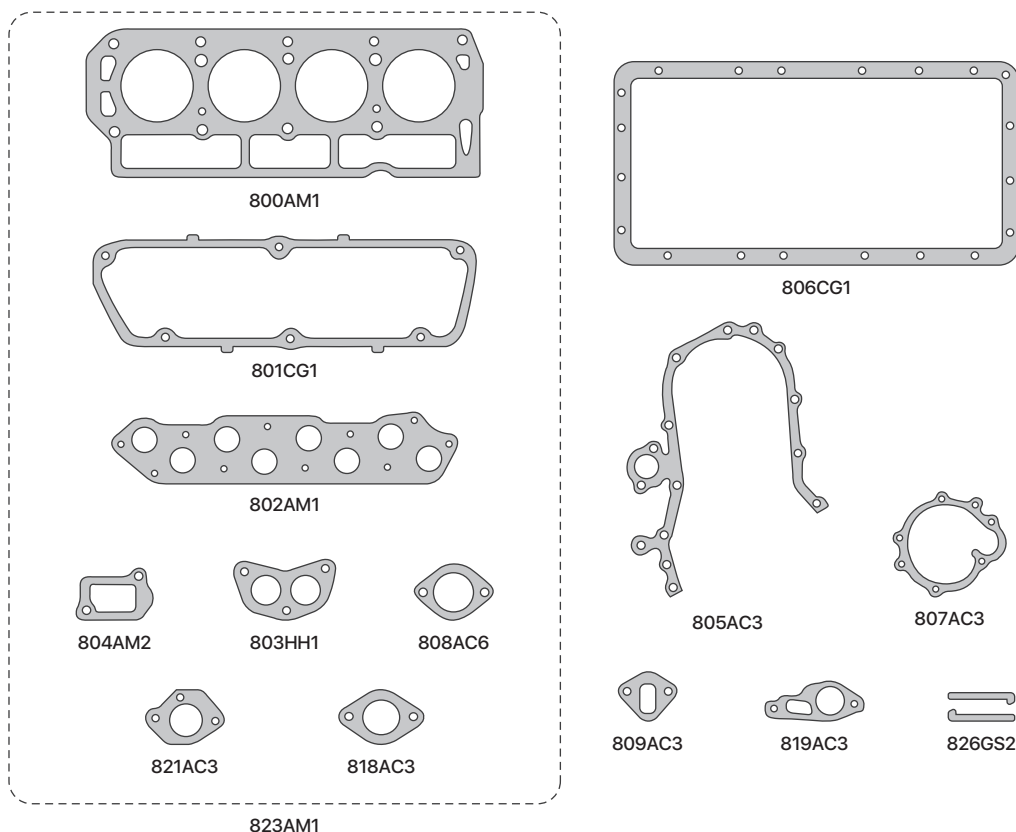

| SINONIMO | Nº ORIG | DESCRIPCIÓN |
|----------|---------|-------------------------------------|
| 800AM1 | | JUNTA TAPA DE CILINDROS |
| 800AM3 | | JUNTA TAPA DE CIL. - SUPERMEDIDA |
| 801CG1 | | JUNTA TAPA DE VALVULAS |
| 801CG4 | | JUNTA TAPA DE VALVULAS (CON TELA) |
| 806CG1 | | JUNTA PARA CARTER |
| 806CG4 | | JUNTA PARA CARTER (CON TELA) |
| 802AM2 | | JUNTA ADMISION Y ESCAPE |
| 802HH1 | | JUNTA ADMISION Y ESCAPE (CHA/B/CHA) |
| 804AM2 | | JUNTA ENTREMULTIPLE DE ESCAPE |
| 803HH1 | | JUNTA SALIDA DE ESCAPE |
| 803HL1 | | JTA SAL DE ESCAPE (LAM. DE HOJALTA) |
| 805AC3 | | JUNTA TAPA DE DISTRIBUCION |
| 805AD3 | | JUNTA TAPA DE DISTRIBUCION |
| 807AC3 | | JUNTA BOMBA DE AGUA |
| 807AD3 | | JUNTA BOMBA DE AGUA |
| 808AC6 | | JUNTA TAPA TERMOSTATO |

| SINONIMO | Nº ORIG | DESCRIPCIÓN |
|----------|---------|--|
| 808AD4 | | JUNTA TAPA TERMOSTATO |
| 809AC3 | | JUNTA BOMBA DE NAFTA |
| 818AC3 | | JUNTA BASE DE CARBURADOR HOLLEY |
| 819AC3 | | JUNTA BOMBA DE ACEITE |
| 821AC3 | | JUNTA BASE DE CARB STROMBERG |
| 826GS2 | | PALITO CIERRE DE BANCADA |
| 823AM1 | | JUEGO DESMONTAJE TAPA DE CILINDRO |
| 815VA1 | | JUEGO DE JTA P/MOTOR (SIN JTA T.CIL.) |
| 814AM1 | | JUEGO DE JTAS P/MOTOR COMPLETO |
| | | DEMÁS ARTICULOS RELACIONADOS AL MOTOR |
| | | NO SE INCLUYEN EN EL JUEGO DE JUNTAS |
| 812VA1 | | JGO CARB DODGE 1500 STROMBERG 1B |
| 813VA1 | | JGO CARB DODGE 1500 HOLLEY 1B |
| 817VA1 | | JGO CARB DODGE 1800 STROMBERG 1B |
| 820VA1 | | JGO CARB DODGE 1800 HOLLEY 1B |

850AM1

DODGE POLARA / VALIANT / CORONADO / RT
3687cc - DESDE 1964/79



IMPERIAL®

UNA BUENA JUNTA

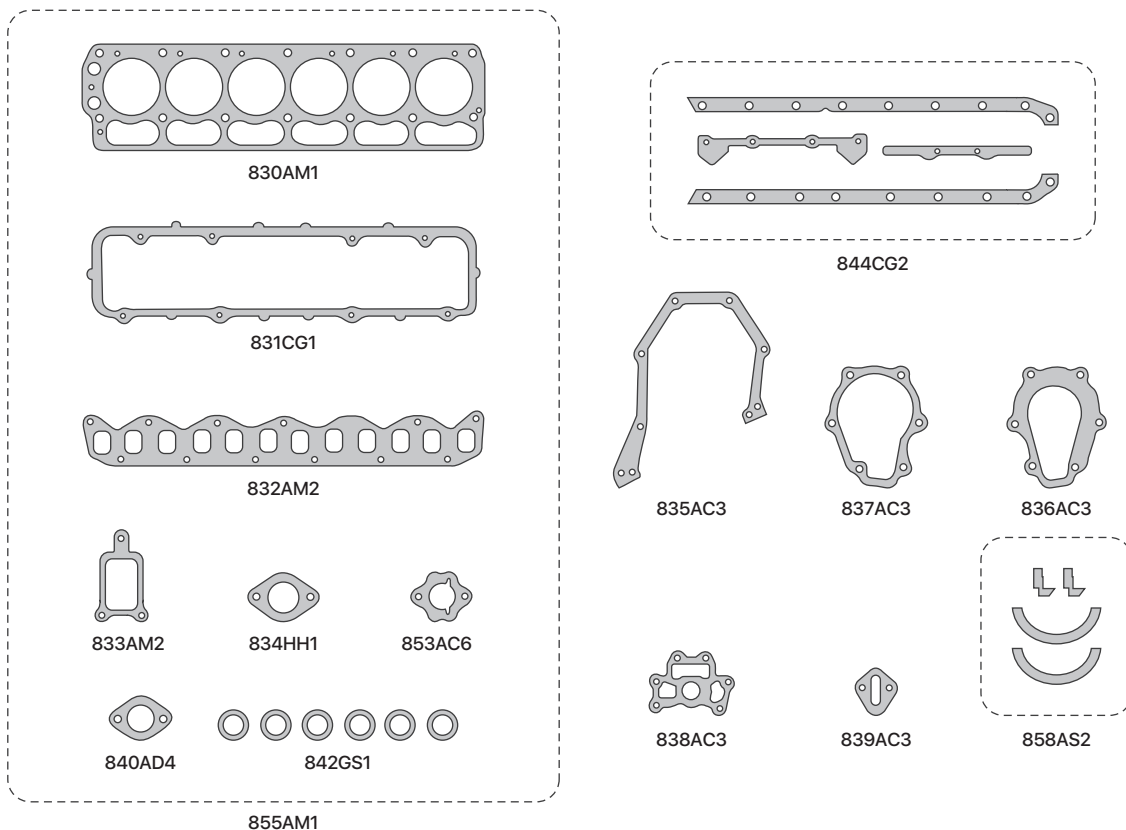

| SINONIMO | Nº ORIG | DESCRIPCIÓN |
|----------|---------|-------------------------------|
| 830AM1 | | JUNTA TAPA DE CILINDROS |
| 831CG1 | | JUNTA TAPA DE VALVULAS |
| 844CG2 | | JUEGO DE JUNTAS PARA CARTER |
| 832AM2 | | JUNTA ADMISION Y ESCAPE |
| 833AM2 | | JUNTA ENTREMÚLTIPLE DE ESCAPE |
| 834HH1 | | JUNTA SALIDA DE ESCAPE |
| 835AC3 | | JUNTA TAPA DE DISTRIBUCION |
| 835AD3 | | JUNTA TAPA DE DISTRIBUCION |
| 836AC3 | | JUNTA BASE BOMBA DE AGUA |
| 836AD3 | | JUNTA BASE BOMBA DE AGUA |
| 837AC3 | | JUNTA CUERPO BOMBA DE AGUA |
| 837AD3 | | JUNTA CUERPO BOMBA DE AGUA |
| 838AC3 | | JUNTA BOMBA DE ACEITE |
| 839AC3 | | JUNTA BOMBA DE NAFTA |

| SINONIMO | Nº ORIG | DESCRIPCIÓN |
|----------|---------|--|
| 840AD4 | | JUNTA TAPA TERMOSTATO |
| 853AC6 | | JUNTA BASE DE CARBURADOR |
| 842GS1 | | ANILLO DE BUJIA |
| 855AM1 | | JUEGO DESMONTAJE TAPA DE CILINDRO |
| 851VA1 | | JGO DE JTAS P/MOTOR (SIN JUNTA T.CIL.) |
| 850AM1 | | JGO DE JUNTAS PARA MOTOR COMPLETO |
| | | DEMÁS ARTICULOS RELACIONADOS AL MOTOR |
| | | NO SE INCLUYEN EN EL JUEGO DE JUNTAS |
| 847VA1 | | JGO DE CARB HOLLEY VALIANT III 1 BOCA |
| 848VA1 | | JGO DE CARB HOLLEY VALIANT IV 1 BOCA |
| 849VA1 | | JGO DE CARB H. DODGE POLARA RT 2B |
| 854CG1 | | JTA CUBA CARBURADOR HOLLEY GRANDE |
| 858SA2 | | JGO EMPA. DE BANCADA - GRAFITO PURO |

| Fiat

| | | | |
|----------------|---|-----------------|--|
| 1026AM1 | FIAT 600 D - E - R / 750 / 800 767cc - MOTOR 100D - 170R DESDE 1961/80 | 1368VA1 | FIAT 1301cc DIESEL 147 SPAZIO / DUNA / FIORINO - MOTOR 4TD-146B - DESDE 1985/... |
| 1073AM1 | FIAT 128 / 147 / SPAZIO / BRIO 1116cc - MOTOR 128A DESDE 1971/... | 1389AM1 | FIAT REGATTA 100S 1585cc - MOTOR 149A - DESDE 1985/... |
| 1110AM1 | FIAT 128 / 147 SPAZIO / REGATTA / EUROPA / DUNA / UNO / FIORINO 1301cc - MOTOR 128A1 - 138A2 - 138B2- DESDE 1971/82 | 1398AM1 | FIAT MOTOR TIPO 1372cc / 147 / UNO / DUNA / PALIO - MOTOR 160A1-146C1- 159A2 |
| 1124AM1 | FIAT 128 / SUPER EUROPA / REGATTA 85 / DUNA / UNO / FIORINO 1490cc - MOTOR 138C3 DESDE 1983/... | 1399AM1 | FIAT MOTOR TIPO 1581cc - UNO / DUNA / REGATTA / PALIO / SIENA - MOTOR 160A2-146C6- 159A3 |
| 1185AM1 | FIAT 125 / BERLINA / MULTICARGA / MIRAFIORI 1608cc - MOTOR 125A-B- DESDE 1972/81 | 1479VA1 | FIAT MOTOR DIESEL 1697cc / 1929cc D/TD - FIORINO / DUNA / UNO / PALIO / SIENA / DUCATO - MOTOR 149B / 146B / 176A / 160D |
| 1235AM1 | FIAT 1500 BERLINA / FAMILIAR / MULTICARGA / 1600 BERLINA / COUPE / 1481cc / 1600cc - MOTOR 115C - 115BT | 25029AM1 | FIAT PALIO / SIENA / MAREA / BRAVO 1581cc 16V. MOTOR TORQUE 182A / 186A- DESDE 1999/... |
| 1305AM1 | FIAT 133 / 600 S 843cc - MOTOR 100R - 100G - DESDE 1977/82 | 25508VA1 | FIAT DUCATO / IVECO 2499cc TD - MOTOR 8140.27 - 8140.47 |
| 1329AM1 | FIAT REGATTA 2000 / TEMPRA / TIPO 1995cc - MOTOR 831C - 834B - 154C - DESDE 1989/... | 25638VA1 | FIAT DUCATO / IVECO DAILY / RENAULT MASTER 2799cc TD - MOTOR 8140.43 - 8140.23 - S9W |
| 1339AM1 | FIAT PALIO / UNO MILLE 994cc - 1301cc - 1495cc MPI - MOTOR ED - EDX - EL - DESDE 1996/... | 25644VA1 | FIAT DUCATO - IVECO DAILY 2499cc TD - MOTOR 8140.67 - INYECCION INDIRECTA |
| 1350AM1 | FIAT 147 BRASILERO 1049cc - 1300cc - MOTOR 127AB | 25668VA1 | FIAT DUCATO - IVECO DAILY 2799cc TD - MOTOR 8140.63 - INYECCION INDIRECTA |

[← VOLVER A LINEA LIVIANA](#)

[IR A PAGINA SIGUIENTE →](#)

| Fiat

- 25913VA1** FIAT MOTOR FIRE 999cc - 1242cc 8V. PALIO / SIENA / MILLE FIRE / UNO
- 25929VA1** FIAT MOTOR FIRE 999cc - 1242cc 16V. PALIO / SIENA / PALIO WEEKEND / NUEVO SIENA
- 26568VA1** FIAT MOTOR FIRE 1368cc 8V. PALIO / SIENA / FIORINO / STRADA
- 26828VA1** FIAT FIRE EVO 1368CC 8V / FIRE ELX / IDEA 03/.. / PALIO GENERATION III / SIENA GENERACION III / PUNTO / NUEVO UNO / 500-MOTOR 350A1000
- 26958VA1** FIAT MOTOR ETORQ 1598cc 16V 178D20.11 178D22.11 / PALIO / PALIO WEEKEND / IDEA ADVENTURE / PUNTO
- 26968VA1** FIAT MOTOR ETORQ 1747cc 16V / IDEA / LINEA / PUNTO
- 27399AM1** FIAT ARGO / CRONOS 1332cc 8 V. - MOTOR FIREFLY
- 27408VA1** FIORINO 1368cc 2016/2018 - MOTOR EVO (TAPA DE VALVULA PLASTICA)
- 27508VA1** FIAT MOTOR ETORQ EVO 1598cc 16V. - G.SIENA / PALIO / STRADA 2013/... FIAT MOTOR ETORQ EVO 1747cc 16V. - LINEA 2015/...
- 27518VA1** FIAT MOTOR ETORQ EVO FLEX 1598cc 16V. - G.SIENA 2016... PALIO 2015/ - STRADA TREKKING 2014/... FIAT MOTOR ETORQ EVO FLEX 1747cc 16V. - ARGO 2017/22 - CRONOS 2018/23 - TORO 2016/23 JEEP RENEGADE 2015/22

[← VOLVER A LINEA LIVIANA](#)

[IR A PAGINA ANTERIOR →](#)

1026AM1

FIAT 600 D - E - R / 750 / 800 767cc - MOTOR
100D - 170R DESDE 1961/80



IMPERIAL®

UNA BUENA JUNTA

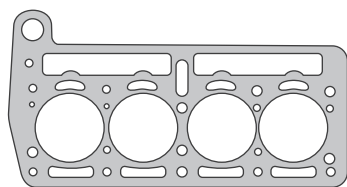

1001AM1

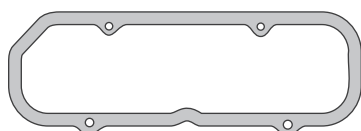

1002CG1



1003AM2



1004HH1



1029AC3



1013AC3



1019AC3

1028AM1

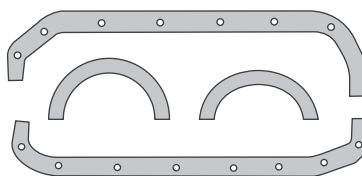

1020CG2

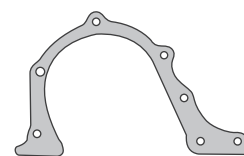

1005AC3



1006AC3



1007AC3



1030AC3



1017AC3

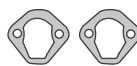

1016AC3



1009AC3



1010AC3



1011AC3



1012AC3



1018AC3



1014AD4



1015GS1

| SINONIMO | Nº ORIG | DESCRIPCIÓN | SINONIMO | Nº ORIG | DESCRIPCIÓN |
|----------|---------|--------------------------------------|----------|---------|--|
| 1001AM1 | | JUNTA TAPA DE CILINDROS | 1019AC3 | | JUNTA BASE TERMOSTATO |
| 1001AM2 | | JTA TAPA DE CIL. - SUPERMEDIDA 2,0mm | 1016AC3 | | JUNTA BASE BOMBA DE NAFTA |
| 1001AR1 | | JUNTA T. DE CIL. - COMPETICION 0.7mm | 1009AC3 | | JUNTA BASE BOMBA DE ACEITE |
| 1001AR2 | | JUNTA T. DE CIL. - COMPETICION 0.8mm | 1010AC3 | | JUNTA TUBO BOMBA DE ACEITE |
| 1001AR3 | | JUNTA T. DE CIL. - COMPETICION 1.0mm | 1011AC3 | | JUNTA TUBO A BOMBA DE ACEITE |
| 1002CG1 | | JUNTA TAPA DE VALVULA | 1012AC3 | | JUNTA FILTRO DE ACEITE A BLOCK |
| 1020CG2 | | JUEGO DE JUNTAS PARA CARTER | 1014AD4 | | JUNTA BASE FILTRO DE ACEITE |
| 1020CG4 | | JGO DE JTAS P/CARTER (CyG CON TELA) | 1015GS1 | | ORING POLEA CIGÜEÑAL |
| 1003AM2 | | JUNTA ADMISION Y ESCAPE | 1017AC3 | | JTA BASE CARBURADOR WEBER 1975 /... |
| 1003HH1 | | JUNTA ADMISION Y ESCAPE | 1029AC3 | | JUNTA BASE DE CARBURADOR WEBER |
| 1004HH1 | | JUNTA SALIDA DE ESCAPE | 1030AC3 | | JTA BASE INTERMEDIA CARB. WEBER |
| 1005AC3 | | JUNTA TAPA DE DISTRIBUCION | 1028AM1 | | JUEGO DESMONTAJE TAPA DE CILINDRO |
| 1005AD3 | | JUNTA TAPA DE DISTRIBUCION | 1025VA1 | | JUEGO DE JUNTAS PARA MOTOR (SIN JTA T.CIL.) |
| 1018AC3 | | JUNTA PORTA RETEN BDA TRASERA | 1026AM1 | | JUEGO DE JUNTAS PARA MOTOR COMPLETO |
| 1006AC3 | | JUNTA CUERPO BOMBA DE AGUA | | | DEMÁS ARTICULOS RELACIONADOS AL MOTOR |
| 1006AD3 | | JUNTA CUERPO BOMBA DE AGUA | | | NO SE INCLUYEN EN EL JUEGO DE JUNTAS |
| 1007AC3 | | JUNTA BASE BOMBA DE AGUA | 1022VA1 | | JGO DE JTAS CARBURADOR SOLEX/WEBER |
| 1007AD3 | | JUNTA BASE BOMBA DE AGUA | 1023VA1 | | JGO DE JTAS CARBURADOR WEBER 1975 |
| 1013AC6 | | JUNTA TAPA TERMOSTATO | 1024VA1 | | JGO DE JTAS CARB. CARESA FIAT 600/750 |
| 1013AD4 | | JUNTA TAPA TERMOSTATO | | | |

1073AM1

FIAT 128 / 147 / SPAZIO / BRIO 1116cc - MOTOR
128A DESDE 1971/...



IMPERIAL®

UNA BUENA JUNTA

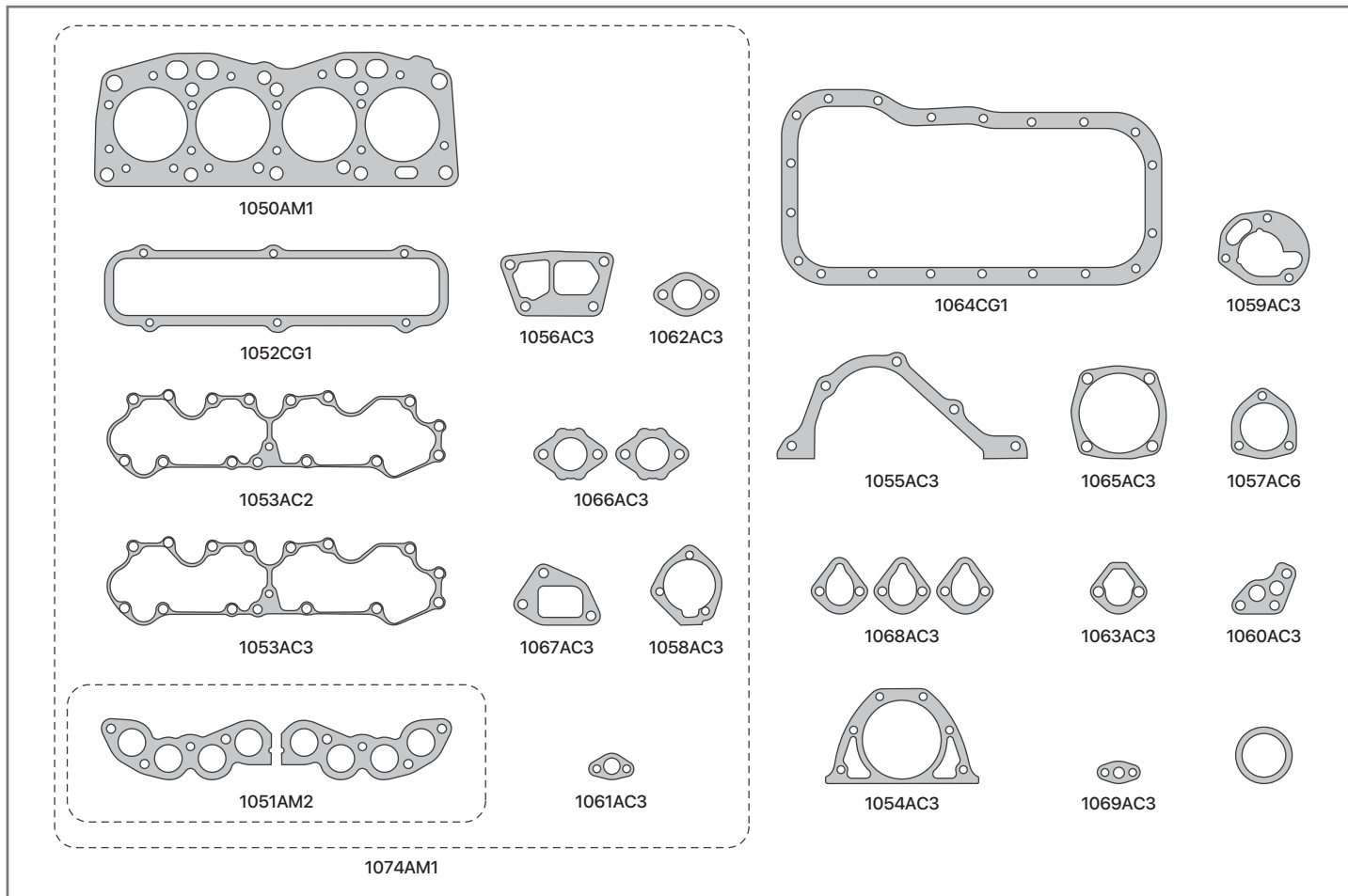

| SINONIMO | Nº ORIG | DESCRIPCIÓN |
|----------|---------|--|
| 1050AM1 | | JUNTA TAPA DE CILINDROS |
| 1050AM3 | | JTA TAPA DE CIL - SUPERMEDIDA 2,0mm |
| 1050AR2 | | JTA TAPA DE CIL - COMPETICION 0.8mm |
| 1050AR3 | | JTA TAPA DE CIL - COMPETICION 1.0mm |
| 1052CG1 | | JUNTA TAPA DE VALVULAS |
| 1052CG4 | | JUNTA TAPA DE VALVULAS (CyGOMA CON TELA) |
| 1064CG1 | | JTA CARTER FIAT 128/147 1100/ |
| 1064CG4 | | JTA CARTER FIAT 128/147 1100/ |
| 1051AM2 | | JUEGO ADMISION Y ESCAPE |
| 1055AC3 | | JUNTA TAPA DE DISTRIBUCION |
| 1056AC3 | | JUNTA BASE BOMBA DE AGUA |
| 1056AD3 | | JUNTA BASE BOMBA DE AGUA |
| 1065AC3 | | JUNTA CUERPO BOMBA DE AGUA |
| 1065AD3 | | JUNTA CUERPO BOMBA DE AGUA |
| 1057AC6 | | JUNTA TAPA TERMOSTATO |
| 1057AD4 | | JUNTA TAPA TERMOSTATO |
| 1067AC3 | | JUNTA BASE TERMOSTATO |
| 1067AD3 | | JUNTA BASE TERMOSTATO |
| 1053AC1 | | JTA SOBRE T. ARBOL DE LEVA - 0,3 mm |
| 1053AC2 | | JTA SOBRE T. ARBOL DE LEVA - 0,5 mm |

| SINONIMO | Nº ORIG | DESCRIPCIÓN |
|----------|---------|--|
| 1053AC3 | | JTA SOBRE T. ARBOL DE LEVA - 0,8 mm |
| 1053AC4 | | JTA SOBRE T. ARBOL DE LEVA - 1,0 mm |
| 1053PM1 | | JTA SOBRE TAPA ARBOL DE LEVA - PAPEL |
| 1058AC3 | | JUNTA TAPA ARBOL DE LEVA |
| 1059AC3 | | JUNTA PORTA RETEN PUNTA CIGÜEÑAL |
| 1063AC3 | | JUNTA BASE BOMBA DE NAFTA |
| 1068AC3 | | JUNTA SEPARADOR BOMBA DE NAFTA |
| 1060AC3 | | JUNTA BOMBA DE ACEITE |
| 1069AC3 | | JUNTA CAÑO BOMBA DE ACEITE |
| 1054AC3 | | JUNTA PORTA RETEN BANCADA TRASERA |
| 1061AC3 | | JUNTA CAÑO CALEFACCION |
| 1062AC3 | | JUNTA CAÑO BOMBA DE AGUA |
| 1066AC3 | | JUNTA BASE CARBURADOR |
| 1074AM1 | | JUEGO DESMONTAJE TAPA DE CILINDRO |
| 1072VA1 | | JUEGO DE JUNTAS PARA MOTOR (SIN JTA T.CIL.) |
| 1073AM1 | | JUEGO DE JUNTAS PARA MOTOR COMPLETO |
| | | DEMÁS ARTICULOS RELACIONADOS AL MOTOR |
| | | NO SE INCLUYEN EN EL JUEGO DE JUNTAS |
| 1070VA1 | | JGO DE JTAS CARBURADOR WEBER 1 B |

1110AM1

FIAT 128 / 147 SPAZIO / REGATTA / EUROPA
/ DUNA / UNO / FIORINO 1301cc - MOTOR
128A1 - 138A2 - 138B2 - DESDE 1971/82



IMPERIAL®

UNA BUENA JUNTA

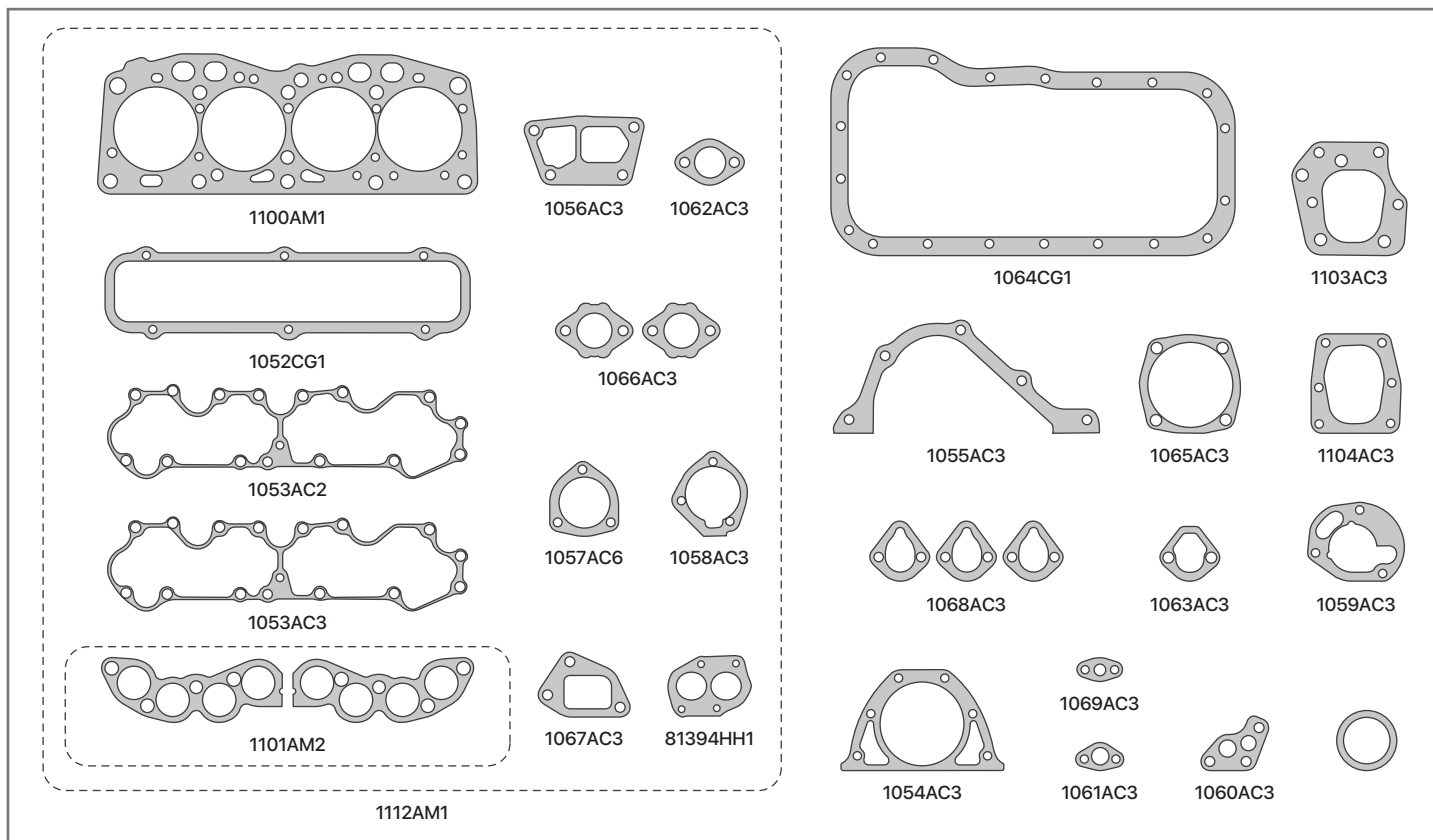

| SINONIMO | Nº ORIG | DESCRIPCIÓN |
|----------|---------|---|
| 1100AM1 | | JUNTA TAPA DE CILINDROS |
| 1100AM3 | | JTA T DE CIL - SUPERMEDIDA 2,0mm |
| 1100AR2 | | JTA T DE CIL - COMPETICION 0.8mm |
| 1100AR3 | | JTA T DE CIL - COMPETICION 1.0mm |
| 1052CG1 | | JUNTA TAPA DE VALVULAS |
| 1052CG4 | | JUNTA TAPA DE VALVULAS (CyGOMA CON TELA) |
| 1064CG1 | | JTA CARTER FIAT 128/147 1100/ |
| 1064CG4 | | JTA CARTER FIAT 128/147 1100/ |
| 1101AM2 | | JUEGO ADMISION Y ESCAPE |
| 81394HH1 | | JUNTA SALIDA DE ESCAPE |
| 81394HL1 | | JUNTA SALIDA DE ESCAPE (LAMINAS DE CHAPA) |
| 1055AC3 | | JUNTA TAPA DE DISTRIBUCION |
| 1056AC3 | | JUNTA BASE BOMBA DE AGUA |
| 1056AD3 | | JUNTA BASE BOMBA DE AGUA |
| 1065AC3 | | JUNTA CUERPO BOMBA DE AGUA |
| 1065AD3 | | JUNTA CUERPO BOMBA DE AGUA |
| 1057AC6 | | JUNTA TAPA TERMOSTATO |
| 1057AD4 | | JUNTA TAPA TERMOSTATO |
| 1067AC3 | | JUNTA BASE TERMOSTATO |
| 1067AD3 | | JUNTA BASE TERMOSTATO |
| 1053AC1 | | JTA SOBRE T. ARBOL DE LEVA - 0,3 mm |
| 1053AC2 | | JTA SOBRE T. ARBOL DE LEVA - 0,5 mm |
| 1053AC3 | | JTA SOBRE T. ARBOL DE LEVA - 0,8 mm |

| SINONIMO | Nº ORIG | DESCRIPCIÓN |
|----------|---------|--|
| 1053AC4 | | JTA SOBRE T. ARBOL DE LEVA - 1,0 mm |
| 1053PM1 | | JTA SOBRE TAPA ARBOL DE LEVA - PAPEL |
| 1058AC3 | | JUNTA TAPA ARBOL DE LEVA |
| 1059AC3 | | JUNTA PORTA RETEN PUNTA CIGÜEÑAL |
| 1063AC3 | | JUNTA BASE BOMBA DE NAFTA |
| 1068AC3 | | JUNTA SEPARADOR BOMBA DE NAFTA |
| 1060AC3 | | JUNTA BOMBA DE ACEITE |
| 1069AC3 | | JUNTA CAÑO BOMBA DE ACEITE |
| 1054AC3 | | JUNTA PORTA RETEN BANCADA TRASERA |
| 1061AC3 | | JUNTA CAÑO CALEFACCION |
| 1062AC3 | | JUNTA CAÑO BOMBA DE AGUA |
| 1066AC3 | | JUNTA BASE CARBURADOR |
| 1103AC3 | | JUNTA TAPA ARBBOL DE LEVA TRASERO |
| 1104AC3 | | JUNTA T. ARBOL DE LEVA A DISTRIBUCION |
| 1112AM1 | | JUEGO DESMONTAJE TAPA DE CILINDRO |
| 1111VA1 | | JUEGO DE JUNTAS PARA MOTOR (SIN JTA T.CIL.) |
| 1110AM1 | | JUEGO DE JUNTAS PARA MOTOR COMPLETO |
| | | DEMÁS ARTICULOS RELACIONADOS AL MOTOR |
| | | NO SE INCLUYEN EN EL JUEGO DE JUNTAS |
| 1071VA1 | | JGO CARBURADOR WEBER FIAT128 -IAVA |
| 1102VA1 | | JGO CARBURADOR SOLEX FIAT 128 -IAVA |
| 1123VA1 | | JGO CARBURADOR128EUROPA.WEBER 1 B |
| 1129VA1 | | JGO CARBURADOR128EUROPA SOLEX 1B |

1124AM1

FIAT 128 / SUPER EUROPA / REGATTA 85 /
DUNA / UNO / FIORINO 1490cc - MOTOR
138C3 DESDE 1983/...



IMPERIAL®

UNA BUENA JUNTA

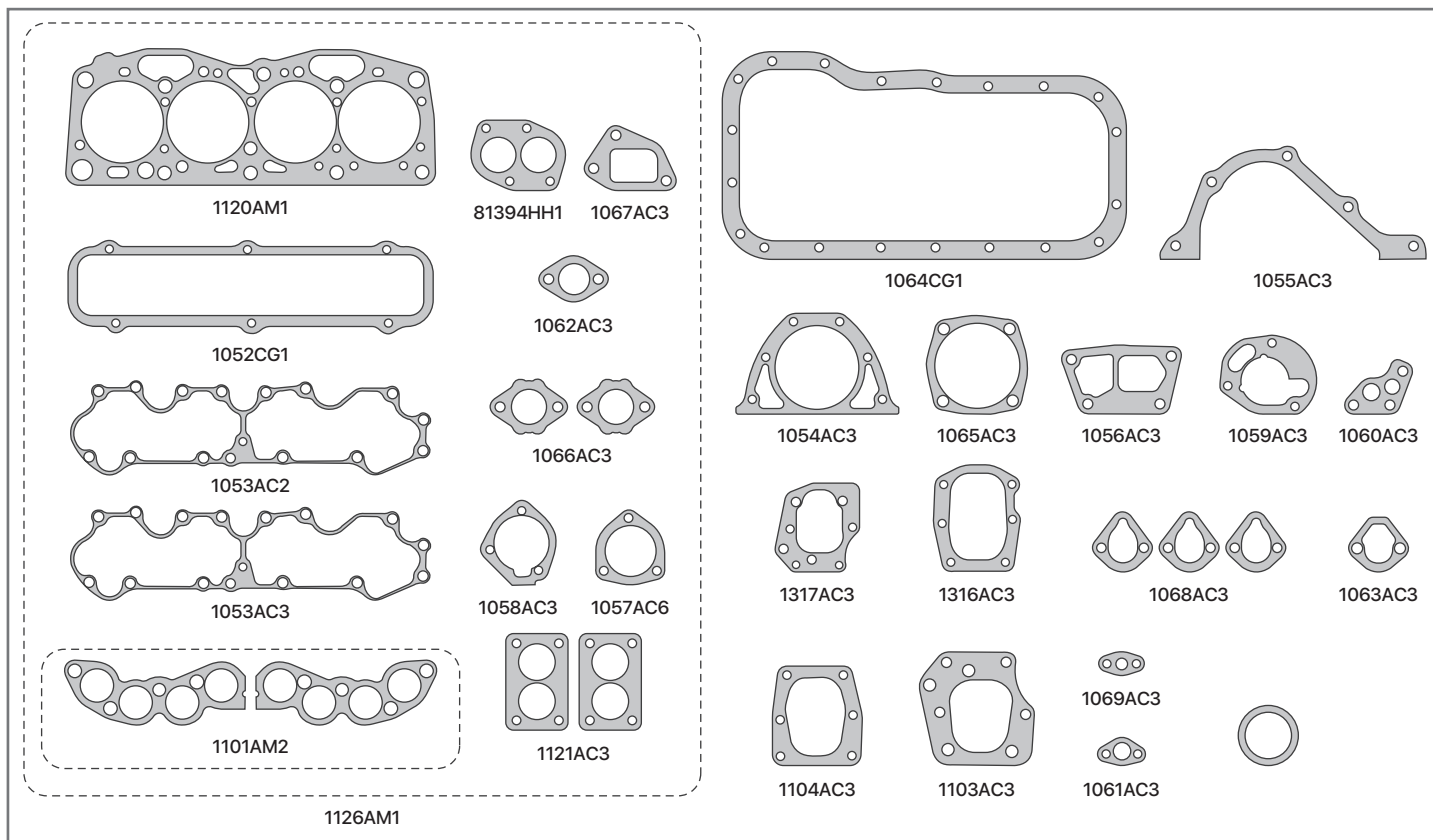

| SINONIMO | Nº ORIG | DESCRIPCIÓN |
|----------|---------|---|
| 1120AM1 | | JUNTA TAPA DE CILINDROS |
| 1052CG1 | | JUNTA TAPA DE VALVULAS |
| 1052CG4 | | JUNTA TAPA DE VALVULAS (CyGOMA CON TELA) |
| 1064CG1 | | JTA CARTER FIAT 128/147 1100/ |
| 1064CG4 | | JTA CARTER FIAT 128/147 1100/ |
| 1101AM2 | | JUEGO ADMISION Y ESCAPE |
| 81394HH1 | | JUNTA SALIDA DE ESCAPE |
| 81394HL1 | | JUNTA SALIDA DE ESCAPE (LAMINAS DE CHAPA) |
| 1055AC3 | | JUNTA TAPA DE DISTRIBUCION |
| 1056AC3 | | JUNTA BASE BOMBA DE AGUA |
| 1056AD3 | | JUNTA BASE BOMBA DE AGUA |
| 1065AC3 | | JUNTA CUERPO BOMBA DE AGUA |
| 1065AD3 | | JUNTA CUERPO BOMBA DE AGUA |
| 1057AC6 | | JUNTA TAPA TERMOSTATO |
| 1057AD4 | | JUNTA TAPA TERMOSTATO |
| 1067AC3 | | JUNTA BASE TERMOSTATO |
| 1067AD3 | | JUNTA BASE TERMOSTATO |
| 1053AC1 | | JTA SOBRE T. ARBOL DE LEVA - 0,3 mm |
| 1053AC2 | | JTA SOBRE T. ARBOL DE LEVA - 0,5 mm |
| 1053AC3 | | JTA SOBRE T. ARBOL DE LEVA - 0,8 mm |
| 1053AC4 | | JTA SOBRE T. ARBOL DE LEVA - 1,0 mm |
| 1053PM1 | | JTA SOBRE T. ARBOL DE LEVA - PAPEL |
| 1058AC3 | | JUNTA TAPA ARBOL DE LEVA |

| SINONIMO | Nº ORIG | DESCRIPCIÓN |
|----------|---------|--|
| 1059AC3 | | JUNTA PORTA RETEN PUNTA CIGÜEÑAL |
| 1063AC3 | | JUNTA BASE BOMBA DE NAFTA |
| 1068AC3 | | JUNTA SEPARADOR BOMBA DE NAFTA |
| 1060AC3 | | JUNTA BOMBA DE ACEITE |
| 1069AC3 | | JUNTA CAÑO BOMBA DE ACEITE |
| 1054AC3 | | JUNTA PORTA RETEN BANCADA TRASERA |
| 1061AC3 | | JUNTA CAÑO CALEFACCION |
| 1062AC3 | | JUNTA CAÑO BOMBA DE AGUA |
| 1066AC3 | | JUNTA BASE CARBURADOR |
| 1103AC3 | | JUNTA TAPA ARBBOL DE LEVA TRASERO |
| 1104AC3 | | JTA TAPA ARBOL DE LEVA A DISTRIBUCION |
| 1121AC3 | | JUNTA BASE CARBURADOR |
| 1316AC3 | | JUNTA TAPA INSPECCION LADO VOLANTE |
| 1317AC3 | | JTA T. INSPEC. BLOCK LADO DISTRIB. |
| 1126AM1 | | JUEGO DESMONTAJE TAPA DE CILINDRO |
| 1125VA1 | | JUEGO DE JUNTAS PARA MOTOR (SIN JTA T.CIL.) |
| 1124AM1 | | JUEGO DE JUNTAS PARA MOTOR COMPLETO |
| | | DEMÁS ARTICULOS RELACIONADOS AL MOTOR |
| | | NO SE INCLUYEN EN EL JUEGO DE JUNTAS |
| 1128VA1 | | JGO CARB. FIAT128 S.E. REGATTA 85 W 2B |
| 1130VA1 | | JGO CARB. FIAT128 1.5 SOLEX 2B. |
| 1380VA1 | | JGO CARB. FIAT REGATTA 85 SOLEX 2B |
| 1043VA1 | | JUEGO CARB. FIAT UNO/DUNA WEBER 2 |

1185AM1

FIAT 125 / BERLINA / MULTICARGA /
MIRAFIORI 1608cc - MOTOR 125A-B - DESDE
1972/81



IMPERIAL®

UNA BUENA JUNTA

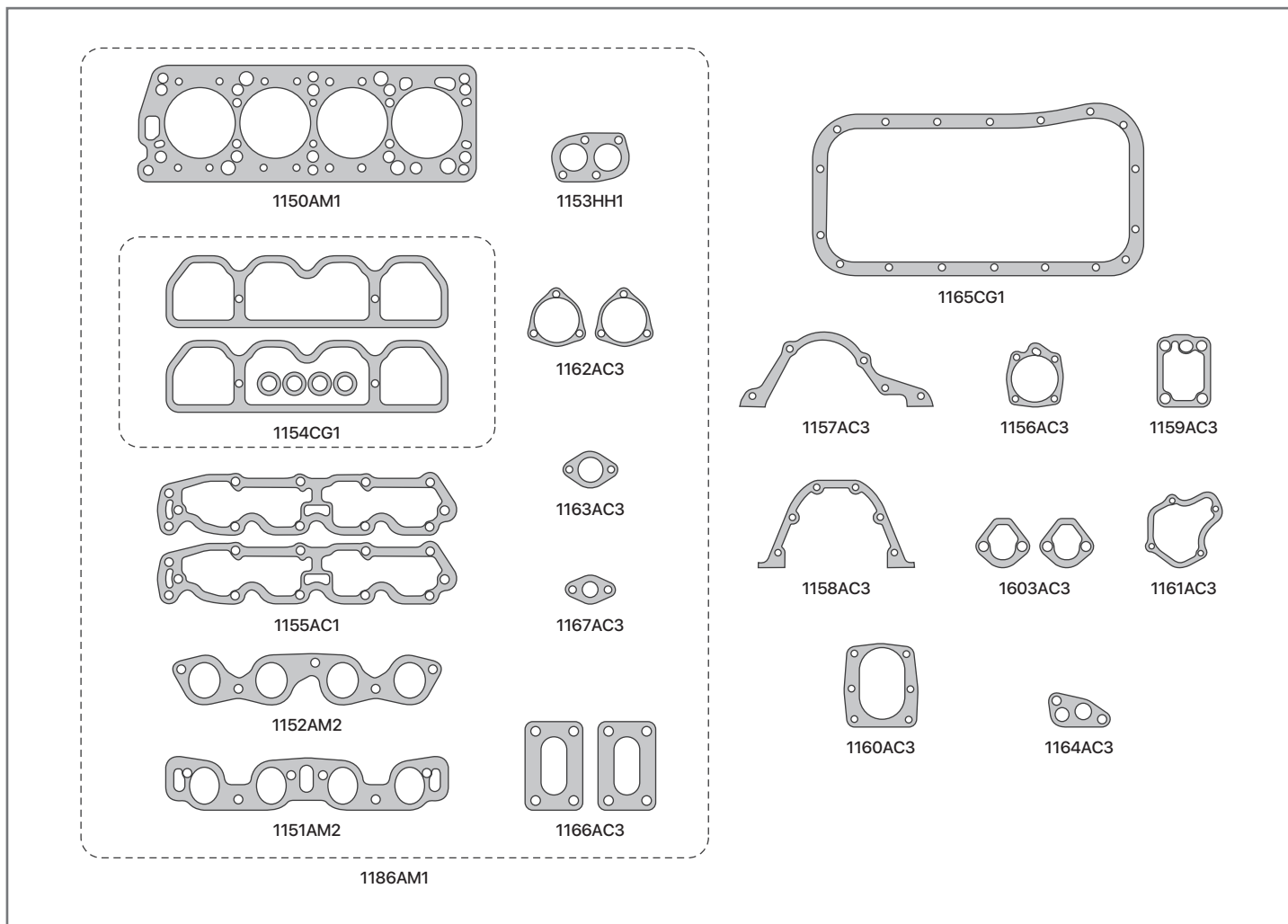

| SINONIMO | Nº ORIG | DESCRIPCIÓN |
|----------|---------|---|
| 1150AM1 | | JUNTA TAPA DE CILINDROS |
| 1150AM3 | | JTA TAPA DE CIL - SUPERMEDIDA 2,0mm |
| 1154CG1 | | JUNTA TAPA DE VALVULAS |
| 1165CG1 | | JUNTAS PARA CARTER |
| 1165CG4 | | JTAS PARA CARTER (CyGOMA CON TELA) |
| 1151AM2 | | JUNTA MULTIPLE DE ADMISION |
| 1152AM2 | | JUNTA MULTIPLE DE ESCAPE |
| 1153HH1 | | JUNTA SALIDA DE ESCAPE |
| 1153HL1 | | JUNTA SALIDA DE ESCAPE (LAMINAS DE CHAPA) |
| 1157AC3 | | JUNTA TAPA DISTRIBUCION |
| 1156AC3 | | JUNTA BOMBA DE AGUA |
| 1156AD3 | | JUNTA BOMBA DE AGUA |
| 1155AC1 | | JTA SOBRE T. ARBOL DE LEVA - 0,3 mm |
| 1155AC2 | | JTA SOBRE T. ARBOL DE LEVA - 0,5 mm |
| 1155AC3 | | JTA SOBRE T. ARBOL DE LEVA - 0,8 mm |
| 1155AC4 | | JTA SOBRE T. ARBOL DE LEVA - 1,0 mm |
| 1155PM1 | | JTA SOBRE TAPA ARBOL DE LEVA - PAPEL |
| 1160AC3 | | JUNTA SOPORTE ARBOL DE LEVAS |

| SINONIMO | Nº ORIG | DESCRIPCIÓN |
|----------|---------|--|
| 1161AC3 | | JUNTA PORTA RETEN DELANTERO |
| 1162AC3 | | JUNTA TAPA ARBOL DE LEVA |
| 1159AC3 | | JUNTA CUERPO FILTRO DE ACEITE |
| 1164AC3 | | JUNTA BOMBA DE ACEITE |
| 1158AC3 | | JUNTA PORTA RETEN BANCADA TRASERA |
| 1163AC3 | | JUNTA CAÑO SALIDA DE AGUA |
| 1063AC3 | | JUNTA BASE BOMBA DE NAFTA |
| 1166AC3 | | JUNTA BASE CARBURADOR |
| 1167AC3 | | JTA CAÑO CALEFACCIÓN |
| | | ARANDELA FIBRA 13x21x1,5 |
| 1186AM1 | | JUEGO DESMONTAJE TAPA DE CILINDRO |
| 1185AM1 | | JUEGO DE JUNTAS PARA MOTOR COMPLETO |
| | | DEMÁS ARTICULOS RELACIONADOS AL MOTOR |
| | | NO SE INCLUYEN EN EL JUEGO DE JUNTAS |
| 1180VA1 | | JGO CARB. FIAT 125 POT. WEBER DCH2 |
| 1181VA1 | | JGO CARB. FIAT 125 POT. SOLEX EIES |
| 1182VA1 | | JGO CARBURADOR FIAT 125 SOLEX PAIA |

1235AM1

FIAT 1500 BERLINA / FAMILIAR / MULTICARGA
/ 1600 BERLINA / COUPE / 1481cc / 1600cc -
MOTOR 115C - 115BT



IMPERIAL®

UNA BUENA JUNTA

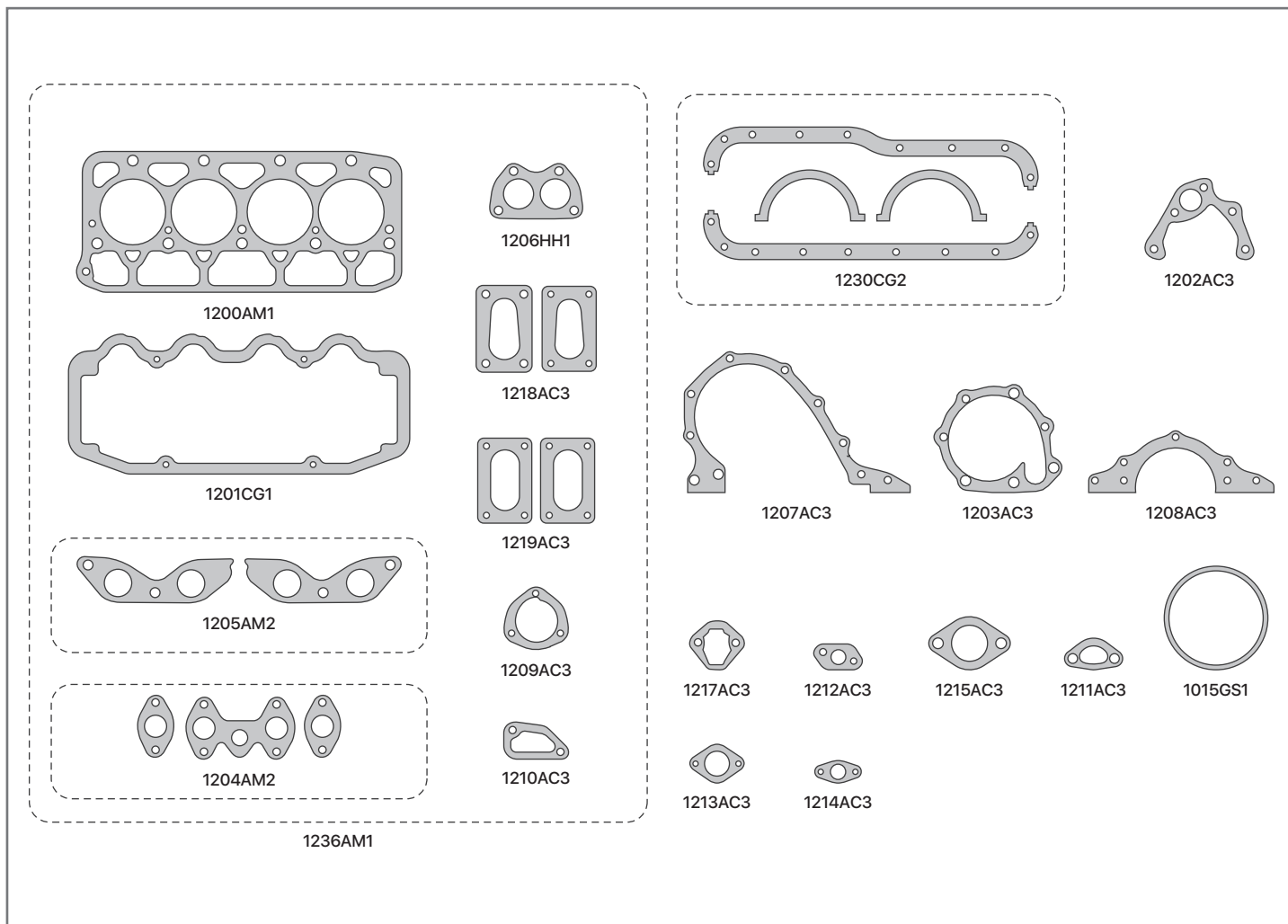

| SINONIMO | Nº ORIG | DESCRIPCIÓN |
|----------|---------|--------------------------------------|
| 1200AM1 | | JUNTA TAPA DE CILINDROS |
| 1200AM3 | | JTA TAPA DE CIL. - SUPERMEDIDA 2,0mm |
| 1201CG1 | | JUNTA TAPA DE VALVULA |
| 1230CG2 | | JUEGO DE JUNTAS PARA CARTER |
| 1230CG5 | | JGO DE JTAS P/CARTER (CyG CON TELA) |
| 1204AM2 | | JUEGO MULTIPLE ADMISION |
| 1205AM2 | | JUEGO MULTIPLE ESCAPE |
| 1206HH1 | | JUNTA SALIDA DE ESCAPE |
| 1207AC3 | | JUNTA TAPA DE DISTRIBUCION |
| 1207AD3 | | JUNTA TAPA DE DISTRIBUCION |
| 1202AC3 | | JUNTA BASE BOMBA DE AGUA |
| 1202AD3 | | JUNTA BASE BOMBA DE AGUA |
| 1203AC3 | | JUNTA CUERPO BOMBA DE AGUA |
| 1203AD3 | | JUNTA CUERPO BOMBA DE AGUA |
| 1209AC3 | | JUNTA TAPA TERMOSTATO |
| 1209AD3 | | JUNTA TAPA TERMOSTATO |
| 1210AC3 | | JUNTA BASE TERMOSTATO |
| 1217AC3 | | JUNTA BASE BOMBA DE NAFTA |

| SINONIMO | Nº ORIG | DESCRIPCIÓN |
|----------|---------|--|
| 1211AC3 | | JUNTA SOPORTE BOMBA DE ACEITE |
| 1212AC3 | | JUNTA CAÑO ACEITE |
| 1213AC3 | | JUNTA BASE BOMBA DE ACEITE |
| 1214AC3 | | JUNTA ENTRE CAÑO BOMBA DE ACEITE |
| 1215CG1 | | JUNTA DESAHOGO CAÑO ACEITE |
| 1208AC3 | | JUNTA PORTA RETEN BANCADA TRASERA |
| 1218AC3 | | JUNTA BASE DE CARBURADOR 1500 |
| 1219AC3 | | JUNTA BASE DE CARBURADOR 1600 |
| 1015GS1 | | ORING POLEA CIGÜEÑAL |
| 1236AM1 | | JUEGO DESMONTAJE TAPA DE CILINDRO |
| 1234VA1 | | JUEGO DE JUNTAS PARA MOTOR (SIN JTA T.CIL.) |
| 1235AM1 | | JUEGO DE JUNTAS PARA MOTOR COMPLETO |
| | | DEMÁS ARTICULOS RELACIONADOS AL MOTOR |
| | | NO SE INCLUYEN EN EL JUEGO DE JUNTAS |
| 1231VA1 | | JGO DE JTAS CARB. FIAT1500 - WEBER |
| 1232VA1 | | JGO DE JTAS CARB. FIAT1500 SOLEX PAIA |
| 1250VA1 | | JGO DE JTAS CARB. FIAT1600 SOLEX PAIA |
| 1256VA1 | | JGO DE JTAS CARB. FIAT1600 WEBER |

1305AM1

FIAT 133 / 600 S 843cc - MOTOR 100R - 100G
- DESDE 1977/82



IMPERIAL®

UNA BUENA JUNTA

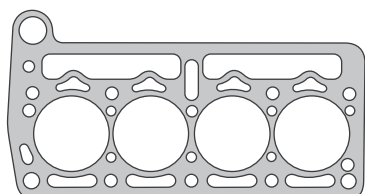

1300AM1

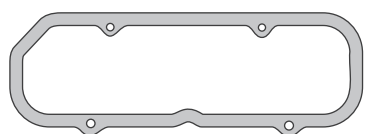

1002CG1



1308AM2



1004HH1



1301AC3



1030AC3



1312AC6



1019AC3

1306AM1

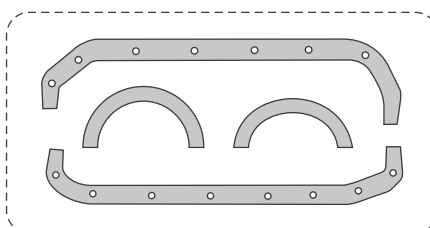

1020CG2

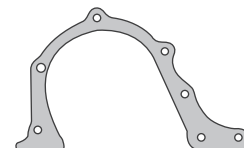

1005AC3

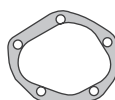

1313AC3



1302AC3



1310AC3



1009AC3



1010AC3



1016AC3



1011AC3

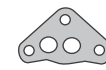

1012AC3



1018AC3



1014AD4



1015GS1

| SINONIMO | Nº ORIG | DESCRIPCIÓN |
|----------|---------|-------------------------------------|
| 1300AM1 | | JUNTA TAPA DE CILINDROS |
| 1300AM3 | | JTA T. DE CIL. - SUPERMEDIDA 2,0mm |
| 1002CG1 | | JUNTA TAPA DE VALVULA |
| 1020CG2 | | JUEGO DE JUNTAS PARA CARTER |
| 1020CG4 | | JGO DE JTAS P/CARTER (CyG CON TELA) |
| 1308AM2 | | JUNTA ADMISION Y ESCAPE |
| 1004HH1 | | JUNTA SALIDA DE ESCAPE |
| 1005AC3 | | JUNTA TAPA DE DISTRIBUCION |
| 1005AD3 | | JUNTA TAPA DE DISTRIBUCION |
| 1018AC3 | | JUNTA PORTA RETEN BDA TRASERA |
| 1310AC3 | | JUNTA CUERPO BOMBA DE AGUA |
| 1310AD3 | | JUNTA CUERPO BOMBA DE AGUA |
| 1313AC3 | | JUNTA BASE BOMBA DE AGUA |
| 1313AD3 | | JUNTA BASE BOMBA DE AGUA |
| 1312AC6 | | JUNTA TAPA TERMOSTATO |
| 1302AC3 | | JUNTA TAPA BOMBA DE AGUA |

| SINONIMO | Nº ORIG | DESCRIPCIÓN |
|----------|---------|--|
| 1019AC3 | | JUNTA BASE TERMOSTATO |
| 1016AC3 | | JUNTA BASE BOMBA DE NAFTA |
| 1009AC3 | | JUNTA BASE BOMBA DE ACEITE |
| 1010AC3 | | JUNTA TUBO BOMBA DE ACEITE |
| 1011AC3 | | JUNTA TUBO A BOMBA DE ACEITE |
| 1012AC3 | | JUNTA FILTRO DE ACEITE A BLOCK |
| 1014AD4 | | JUNTA BASE FILTRO DE ACEITE |
| 1015GS1 | | ORING POLEA CIGÜEÑAL |
| 1301AC3 | | JUNTA BASE DE CARBURADOR |
| 1030AC3 | | JTA BASE INTERMEDIA CARB. WEBER |
| 1306AM1 | | JUEGO DESMONTAJE TAPA DE CILINDRO |
| 1304VA1 | | JUEGO DE JUNTAS PARA MOTOR (SIN JTA T.CIL.) |
| 1305AM1 | | JUEGO DE JUNTAS PARA MOTOR COMPLETO |
| | | DEMÁS ARTICULOS RELACIONADOS AL MOTOR |
| | | NO SE INCLUYEN EN EL JUEGO DE JUNTAS |
| 1303VA1 | | JUEGO CARBURADOR WEBER 1 B. |

1329AM1

FIAT REGATTA 2000 / TEMPRA / TIPO 1995cc -
MOTOR 831C - 834B - 154C - DESDE 1989/...



IMPERIAL®

UNA BUENA JUNTA

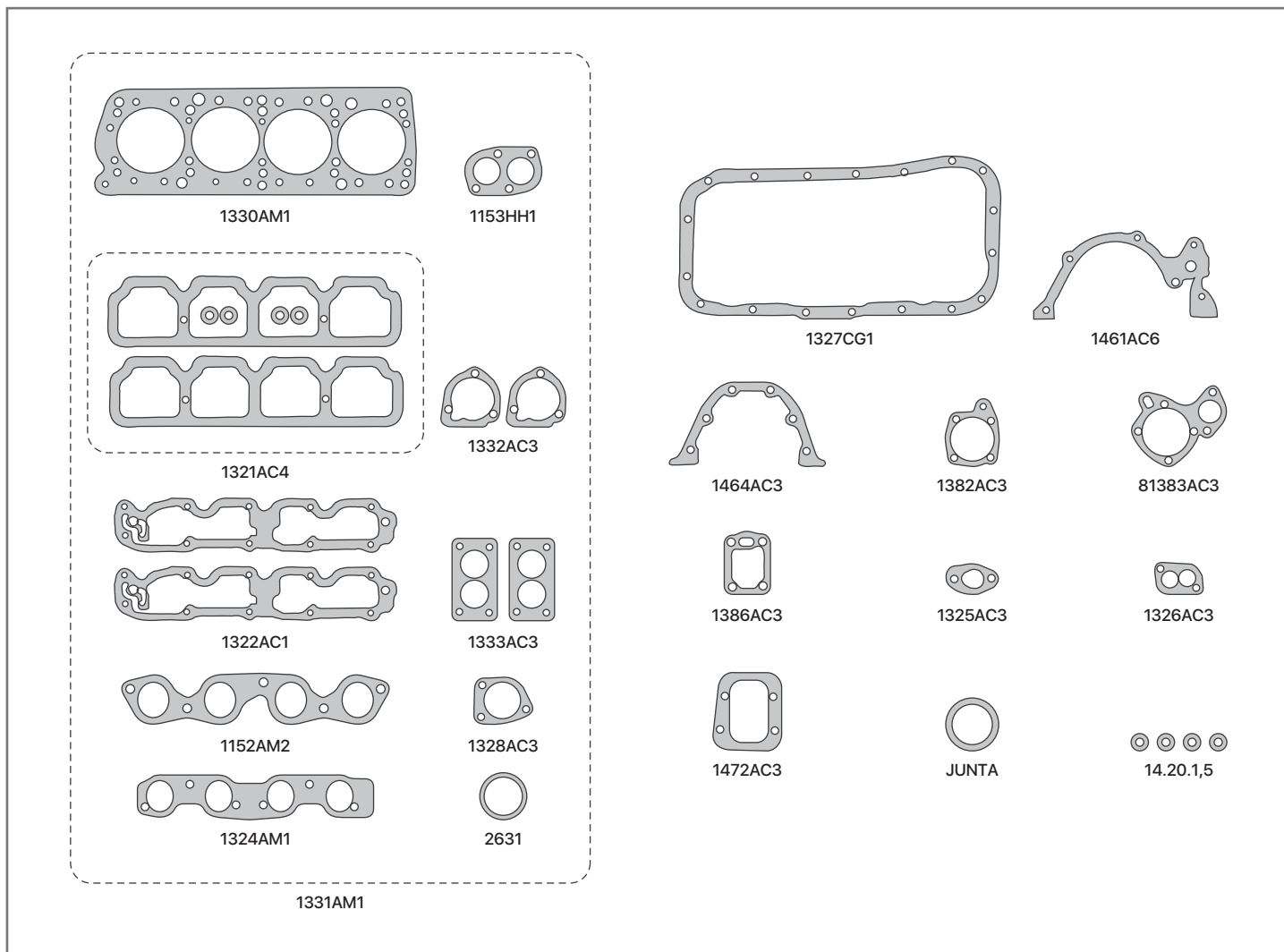

| SINONIMO | Nº ORIG | DESCRIPCIÓN |
|----------|---------|---|
| 1330AM1 | | JUNTA TAPA DE CILINDROS |
| 1321AC4 | | JUNTA TAPA DE VALVULA |
| 1321GS1 | | JUNTA TAPA DE VALVULA |
| 1327CG1 | | JUNTA PARA CARTER |
| 1327CG4 | | JUNTA PARA CARTER (CyGOMA CON TELA) |
| 1152AM2 | | JUNTA MULTIPLE DE ESCAPE |
| 1324AM1 | | JUNTA MULTIPLE ADMISION |
| 1153HH1 | | JUNTA SALIDA DE ESCAPE |
| 1153HL1 | | JUNTA SALIDA DE ESCAPE (LAMINAS DE CHAPA) |
| 1382AC3 | | JUNTA BOMBA DE AGUA |
| 81383AC3 | | JUNTA BOMBA DE AGUA ENTERA |
| 1328AC3 | | JUNTA BASE TERMOSTATO |
| 1322AC1 | | JTA SOBRE T. ARBOL DE LEVA - 0,3 mm |
| 1322AC2 | | JTA SOBRE T. ARBOL DE LEVA - 0,5 mm |
| 1322AC3 | | JTA SOBRE T. ARBOL DE LEVA - 0,8 mm |
| 1322AC4 | | JTA SOBRE T. ARBOL DE LEVA - 1,0 mm |
| 1322PM1 | | JUNTA SOBRE T. ARBOL DE LEVA - PAPEL |

| SINONIMO | Nº ORIG | DESCRIPCIÓN |
|-----------|---------|--|
| 1325AC3 | | JUNTA ASPIRACION BOMBA ACEITE |
| 1326AC3 | | JUNTA TUBO RESPIRACION |
| 1332AC3 | | JUNTA TAPA ARBOL DE LEVA |
| 1333AC3 | | JUNTA BASE CARBURADOR |
| 1472AC3 | | JTA INSPECCION CAMARA AGUA BLOCK |
| 1464AC3 | | JUNTA PORTA RETEN BANCADA TRASERA |
| 1461AC6 | | JTA TAPA DISTRIBUCION-BOMBA ACEITE |
| 1386AC3 | | JUNTA CUERPO FILTRO DE ACEITE |
| 13.21.1,5 | | ARANDELA FIBRA 13x21x1,5 |
| 14.20.1,5 | | ARANDELA COBRE 14x20x1,5 |
| 2631 | | ORING CAÑO BOMBA DE AGUA 36x3 |
| 1331AM1 | | JUEGO DESMONTAJE TAPA DE CILINDRO |
| 1329AM1 | | JUEGO DE JUNTAS PARA MOTOR COMPLETO |
| | | DEMÁS ARTICULOS RELACIONADOS AL MOTOR |
| | | NO SE INCLUYEN EN EL JUEGO DE JUNTAS |
| 1323VA1 | | JGO CARB. FIAT TEMPRA WEBER 2B |

1339AM1

FIAT PALIO / UNO MILLE 994cc - 1301cc -
1495cc MPI - MOTOR ED - EDX - EL - DESDE
1996/...



IMPERIAL®

UNA BUENA JUNTA

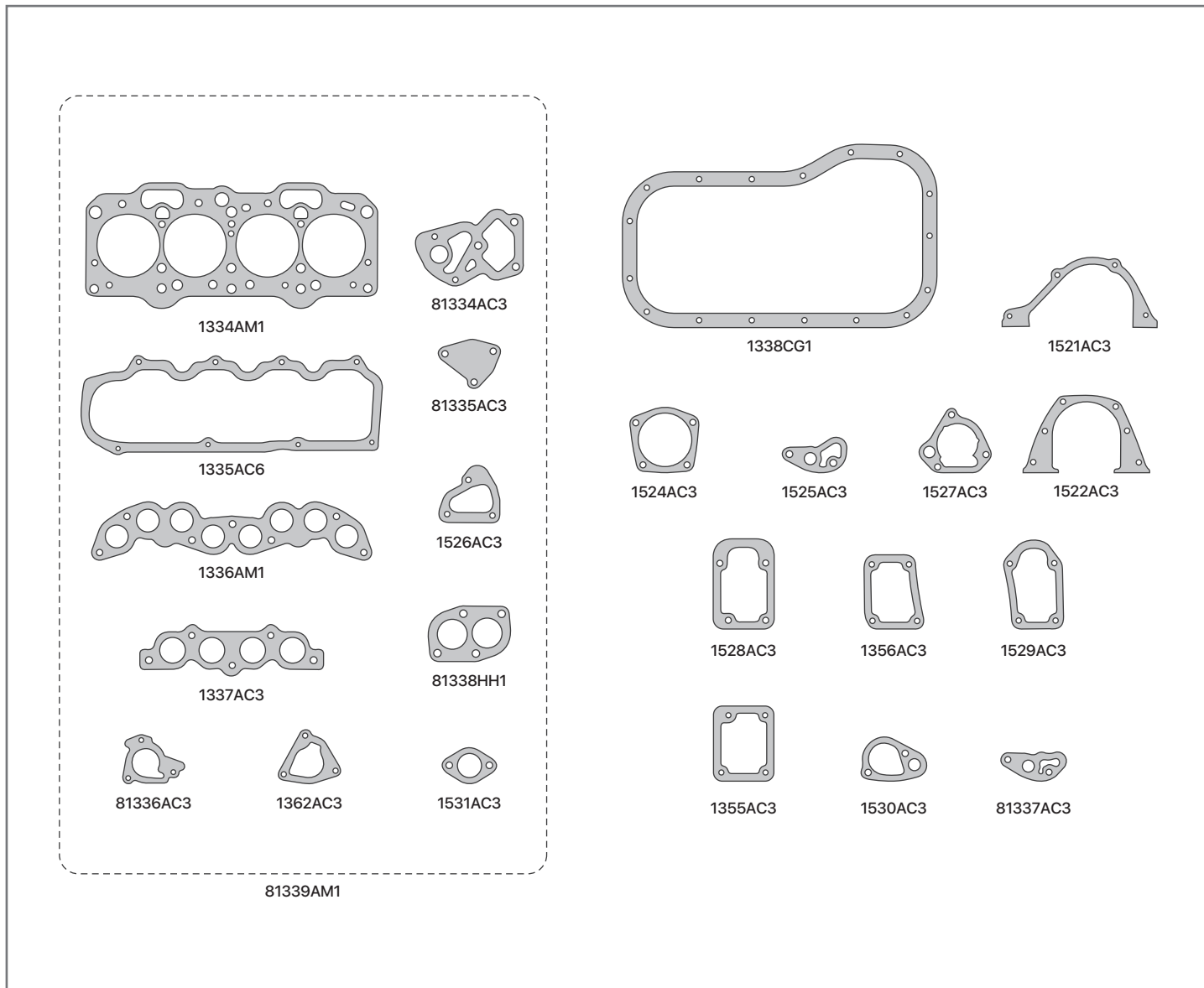

| SINONIMO | Nº ORIG | DESCRIPCIÓN |
|----------|---------|---|
| 1334AM1 | | JUNTA TAPA DE CILINDRO |
| 1335AC6 | | JUNTA TAPA DE VALVULA |
| 1338CG1 | | JUNTA PARA CARTER |
| 1336AM1 | | JUNTA ADMISION Y ESCAPE |
| 1337AC3 | | JUNTA ACOPLE MULTIPLE ADMISION |
| 81338HH1 | | JUNTA SALIDA DE ESCAPE |
| 81338HL1 | | JUNTA SALIDA DE ESCAPE (LAMINAS DE CHAPA) |
| 1355AC3 | | JUNTA TAPA BLOCK LADO VOLANTE |
| 1356AC3 | | JUNTA TENSOR CORREA |
| 1362AC3 | | JUNTA PORTA RETEN ARBOL DE LEVA |
| 1521AC3 | | JUNTA TAPA DISTRIBUCION |
| 1522AC3 | | JUNTA PORTA RETEN BANCADA TRASERA |
| 1524AC3 | | JUNTA BOMBA DE AGUA |
| 1525AC3 | | JUNTA CUERPO BOMBA DE ACEITE |

| SINONIMO | Nº ORIG | DESCRIPCIÓN |
|----------|---------|--|
| 1526AC3 | | JUNTA TAPA CAMARA DE AGUA |
| 1527AC3 | | JUNTA TAPA ARBOL DE LEVA |
| 1528AC3 | | JUNTA TAPA BLOCK LADO DIST. |
| 1529AC3 | | JUNTA TAPA BLOCK LADO VOLANTE |
| 1530AC3 | | JUNTA COLECTOR ASPIRACION |
| 1531AC3 | | JUNTA TUBO BOMBA DE AGUA |
| 81334AC3 | | JUNTA TERMOSTATO A BLOCK |
| 81335AC3 | | JUNTA TAPA TRASERA TAPA DE CILINDRO |
| 81336AC3 | | JUNTA BASE INYECCION |
| 81337AC3 | | JUNTA BOMBA DE ACEITE |
| 81341VA1 | | JUEGO DESMONTAJE TAPA DE CILINDRO (SIN JTA T. DE CIL.) |
| 81339AM1 | | JUEGO DESMONTAJE TAPA DE CILINDRO |
| 1340VA1 | | JUEGO DE JUNTAS PARA MOTOR (SIN JTA T. DE CIL.) |
| 1339AM1 | | JUEGO DE JUNTAS PARA MOTOR COMPLETO |

1350AM1

FIAT 147 BRASILEIRO 1049cc - 1300cc - MOTOR 127AB



IMPERIAL®

UNA BUENA JUNTA

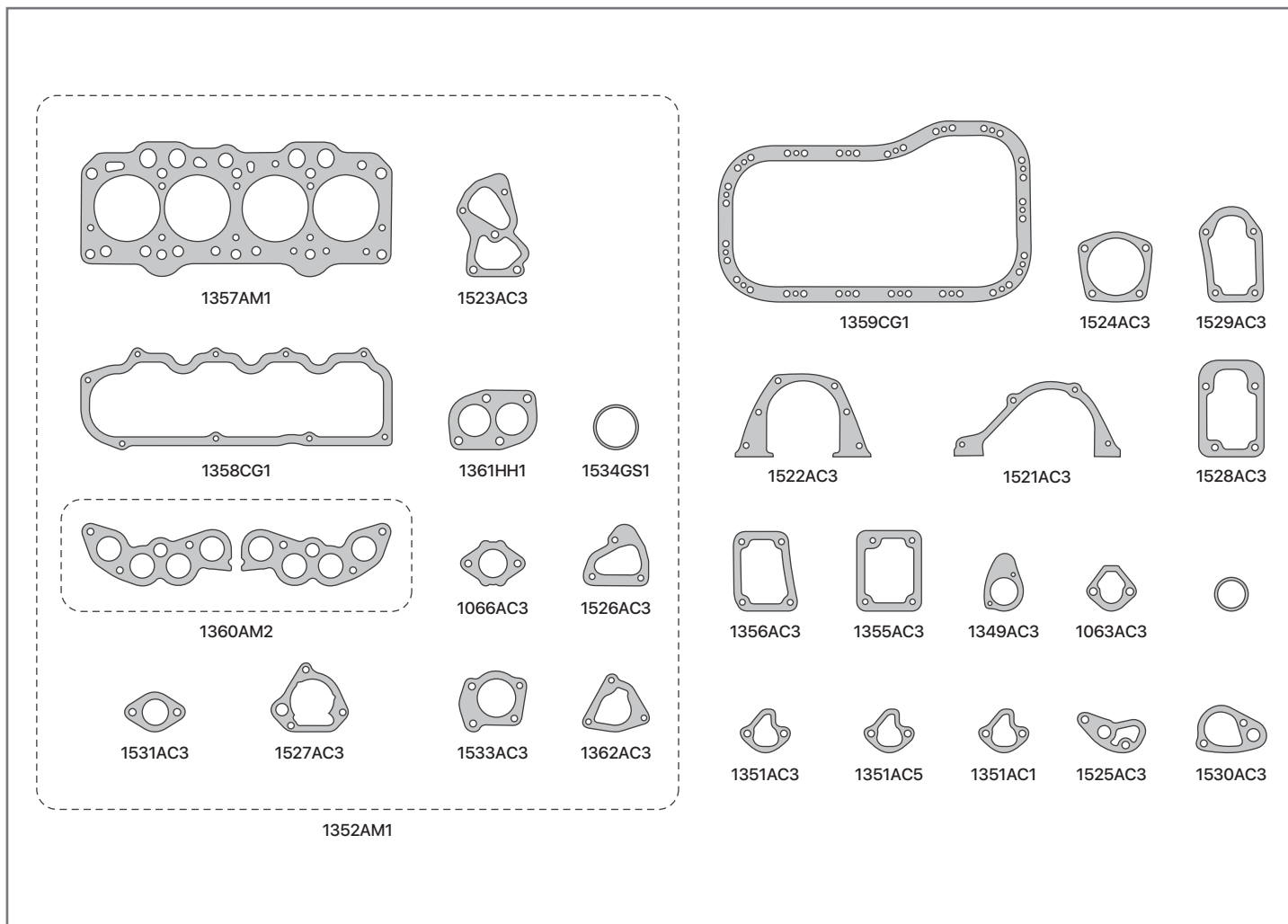

| SINONIMO | Nº ORIG | DESCRIPCIÓN |
|----------|---------|---|
| 1357AM1 | | JUNTA TAPA DE CILINDRO |
| 1358CG1 | | JUNTA TAPA DE VALVULA |
| 1359AD5 | | JUNTA PARA CARTER (ADAMITE) |
| 1359CG1 | | JUNTA PARA CARTER |
| 1359CG4 | | JUNTA PARA CARTER (CyG CON TELA) |
| 1360AM2 | | JUEGO DE JUNTAS ADMISION Y ESCAPE |
| 1361HH1 | | JUNTA SALIDA DE ESCAPE |
| 1361HL1 | | JUNTA SALIDA DE ESCAPE (LAMINAS DE CHAPA) |
| 1063AC3 | | JUNTA BASE BOMBA DE NAFTA |
| 1066AC3 | | JUNTA BASE CARBURADOR |
| 1349AC3 | | JUNTA RESPIRADERO DE MOTOR |
| 1351AC1 | | JUNTA BASE BOMBA DE NAFTA - 0,3mm |
| 1351AC3 | | JUNTA BASE BOMBA DE NAFTA - 0,8mm |
| 1351AC5 | | JUNTA BASE BOMBA DE NAFTA - 1,2mm |
| 1355AC3 | | JUNTA TAPA BLOCK LADO VOLANTE |
| 1356AC3 | | JUNTA TENSOR CORREA |
| 1362AC3 | | JUNTA PORTA RETEN ARBOL DE LEVA |
| 1521AC3 | | JUNTA TAPA DISTRIBUCION |

| SINONIMO | Nº ORIG | DESCRIPCIÓN |
|----------|---------|--|
| 1522AC3 | | JUNTA PORTA RETEN BANCADA TRASERA |
| 1523AC3 | | JUNTA CUERPO BOMBA DE AGUA |
| 1524AC3 | | JUNTA BOMBA DE AGUA |
| 1525AC3 | | JUNTA CUERPO BOMBA DE ACEITE |
| 1526AC3 | | JUNTA TAPA CAMARA DE AGUA |
| 1527AC3 | | JUNTA TAPA ARBOL DE LEVA |
| 1528AC3 | | JUNTA TAPA BLOCK LADO DIST. |
| 1529AC3 | | JUNTA TAPA BLOCK LADO VOLANTE |
| 1530AC3 | | JUNTA COLECTOR ASPIRACION |
| 1531AC3 | | JUNTA TUBO BOMBA DE AGUA |
| 1533AC3 | | JUNTA BASE TERMOSTATO |
| 1534GS1 | | ORING TERMOSTATO |
| 1352AM1 | | JUEGO DESMONTAJE TAPA DE CILINDRO |
| 1350AM1 | | JUEGO DE JUNTAS PARA MOTOR COMPLETO |
| | | DEMÁS ARTICULOS RELACIONADOS AL MOTOR |
| | | NO SE INCLUYEN EN EL JUEGO DE JUNTAS |
| 1353VA1 | | JGO DE JTAS PARA CARBURADOR SOLEX |
| 1354VA1 | | JGO DE JTAS PARA CARBURADOR WEBER |

1368VA1

FIAT 1301cc DIESEL 147 SPAZIO / DUNA /
FIORINO - MOTOR 4TD-146B - DESDE 1985/...



IMPERIAL®

UNA BUENA JUNTA

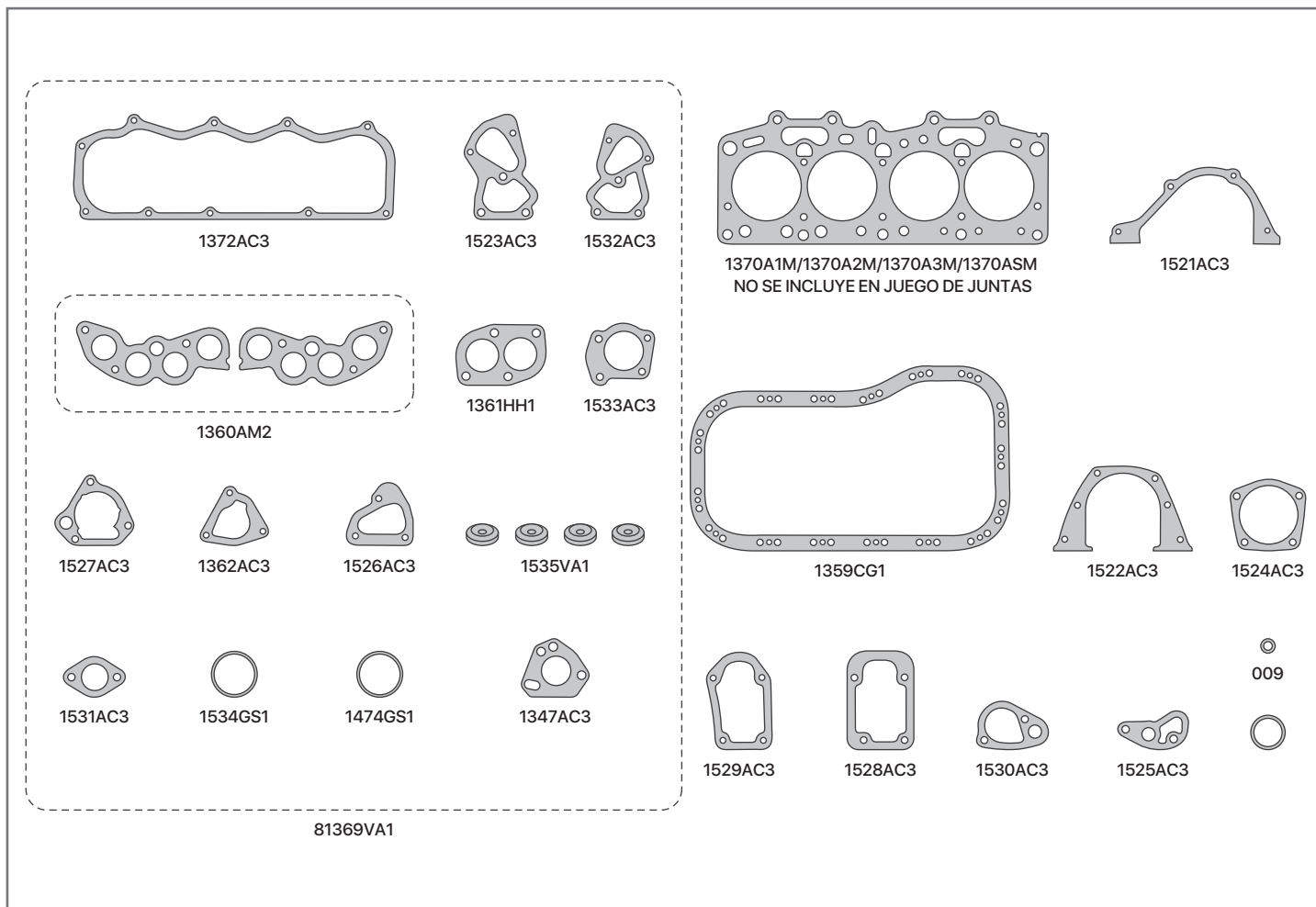

| SINONIMO | Nº ORIG | DESCRIPCIÓN |
|----------|---------|---|
| 1372AC3 | | JUNTA TAPA DE VALVULA |
| 1372CG1 | | JUNTA TAPA DE VALVULA (C Y G) |
| 1372AD4 | | JUNTA TAPA DE VALVULA (ADAMITE) |
| 1359AD5 | | JUNTA PARA CARTER (ADAMITE) |
| 1359CG1 | | JUNTA PARA CARTER |
| 1359CG4 | | JUNTA PARA CARTER (CyG CON TELA) |
| 1360AM2 | | JUEGO DE JUNTAS ADMISION Y ESCAPE |
| 1361HH1 | | JUNTA SALIDA DE ESCAPE |
| 1361HL1 | | JUNTA SALIDA DE ESCAPE (LAMINAS DE CHAPA) |
| 1347AC3 | | JUNTA BOMBA DEPRESORA |
| 1362AC3 | | JUNTA PORTA RETEN ARBOL DE LEVA |
| 1521AC3 | | JUNTA TAPA DISTRIBUCION |
| 1522AC3 | | JUNTA PORTA RETEN BANCADA TRASERA |
| 1523AC3 | | JUNTA CUERPO BOMBA DE AGUA |
| 1524AC3 | | JUNTA BOMBA DE AGUA |
| 1525AC3 | | JUNTA CUERPO BOMBA DE ACEITE |
| 1526AC3 | | JUNTA TAPA CAMARA DE AGUA |
| 1527AC3 | | JUNTA TAPA ARBOL DE LEVA |
| 1528AC3 | | JUNTA TAPA BLOCK LADO DIST. |

| SINONIMO | Nº ORIG | DESCRIPCIÓN |
|----------|---------|--|
| 1529AC3 | | JUNTA TAPA BLOCK LADO VOLANTE |
| 1530AC3 | | JUNTA COLECTOR ASPIRACION |
| 1531AC3 | | JUNTA ENTRADA TUBO BOMBA DE AGUA |
| 1532AC3 | | JUNTA TAPA BOMBA DE AGUA |
| 1533AC3 | | JUNTA BASE TERMOSTATO |
| 1474GS1 | | ORING BOMBA DEPRESORA |
| 1534GS1 | | ORING TERMOSTATO |
| 1535VA1 | | ARANDELA PARALLAMA |
| 009 | | ORING 5.34x1.78 |
| 81369VA1 | | JUEGO DESMONTAJE TAPA DE CILINDRO (SIN JTA T. DE CIL.) |
| 1368VA1 | | JUEGO DE JUNTAS PARA MOTOR (SIN JTA T.CIL.) |
| 1368SW1 | | JUEGO DE JUNTAS PARA MOTOR (SIN JTA T.CIL.) - STEWART |
| | | DEMÁS ARTICULOS RELACIONADOS AL MOTOR |
| | | NO SE INCLUYEN EN EL JUEGO DE JUNTAS |
| 1370ASM | | JUNTA TAPA DE CILINDRO - 1,65 mm |
| 1370A1M | | JUNTA TAPA DE CILINDRO - 1,80 mm |
| 1370A2M | | JUNTA TAPA DE CILINDRO - 1,95 mm |
| 1370A3M | | JUNTA TAPA DE CILINDRO - 2,20 mm |

1389AM1

FIAT REGATTA 100S 1585cc - MOTOR 149A -
DESDE 1985/...



IMPERIAL®

UNA BUENA JUNTA

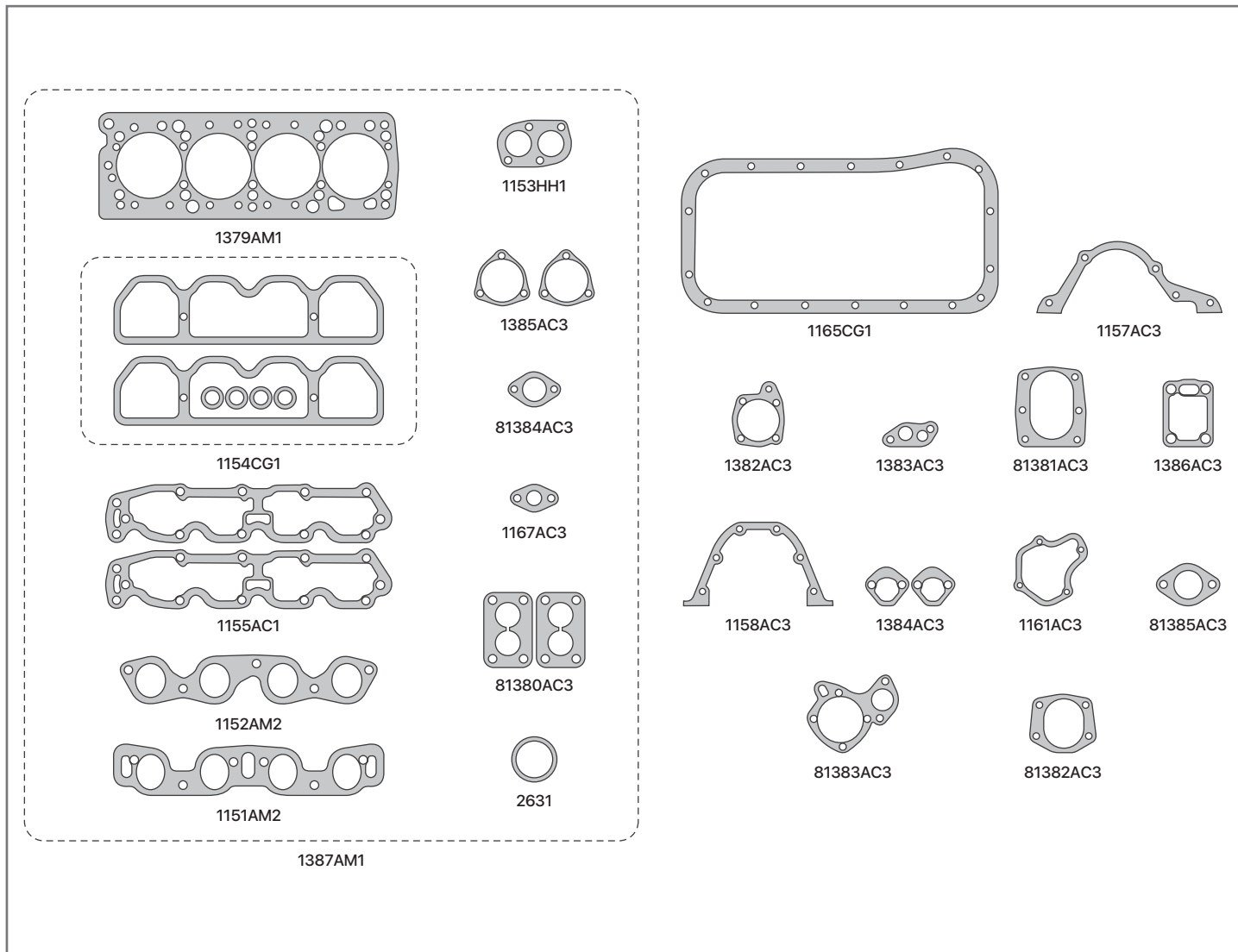

| SINONIMO | Nº ORIG | DESCRIPCIÓN |
|----------|---------|---|
| 1379AM1 | | JUNTA TAPA DE CILINDROS |
| 1154CG1 | | JUNTA TAPA DE VALVULAS |
| 1165CG1 | | JUNTAS PARA CARTER |
| 1165CG4 | | JUNTAS PARA CARTER (CyG CON TELA) |
| 1151AM2 | | JUNTA MULTIPLE DE ADMISION |
| 1152AM2 | | JUNTA MULTIPLE DE ESCAPE |
| 1153HH1 | | JUNTA SALIDA DE ESCAPE |
| 1153HL1 | | JUNTA SALIDA DE ESCAPE (LAMINAS DE CHAPA) |
| 1157AC3 | | JUNTA TAPA DISTRIBUCION |
| 1382AC3 | | JUNTA BOMBA DE AGUA |
| 81383AC3 | | JUNTA BOMBA DE AGUA ENTERA |
| 1155AC1 | | JTA SOBRE T. ARBOL DE LEVA - 0,3 mm |
| 1155AC2 | | JTA SOBRE T. ARBOL DE LEVA - 0,5 mm |
| 1155AC3 | | JTA SOBRE T. ARBOL DE LEVA - 0,8 mm |
| 1155AC4 | | JTA SOBRE T. ARBOL DE LEVA - 1,0 mm |
| 1155PM1 | | JUNTA SOBRE T. ARBOL DE LEVA - PAPEL |

| SINONIMO | Nº ORIG | DESCRIPCIÓN |
|-----------|---------|-------------------------------------|
| 1385AC3 | | JUNTA SOPORTE ARBOL DE LEVAS |
| 1161AC3 | | JUNTA PORTA RETEN DELANTERO |
| 1386AC3 | | JUNTA CUERPO FILTRO DE ACEITE |
| 1383AC3 | | JUNTA BOMBA DE ACEITE |
| 1158AC3 | | JUNTA PORTA RETEN BANCADA TRASERA |
| 81384AC3 | | JUNTA CAÑO SALIDA DE AGUA |
| 1384AC3 | | JUNTA BASE BOMBA DE NAFTA |
| 81380AC3 | | JUNTA BASE CARBURADOR |
| 1167AC3 | | JUNTA CAÑO CALEFACCION |
| 13.21.1,5 | | ARANDELA FIBRA 13x21x1,5 |
| 2631 | | ORING CAÑO BOMBA DE AGUA 36x3 |
| 81381AC3 | | JTA TAPA INSPECCION CAMARA DE AGUA |
| 81382AC3 | | JTA TAPA INSPECCION CAMARA DE AGUA |
| 81385AC3 | | JUNTA PESCADOR BOMBA ACEITE |
| 1387AM1 | | JUEGO DESMONTAJE TAPA DE CILINDRO |
| 1389AM1 | | JUEGO DE JUNTAS PARA MOTOR COMPLETO |

1398AM1

FIAT MOTOR TIPO 1372cc / 147 / UNO
/ DUNA / PALIO - MOTOR 160A1-146C1-159A2



IMPERIAL®

UNA BUENA JUNTA

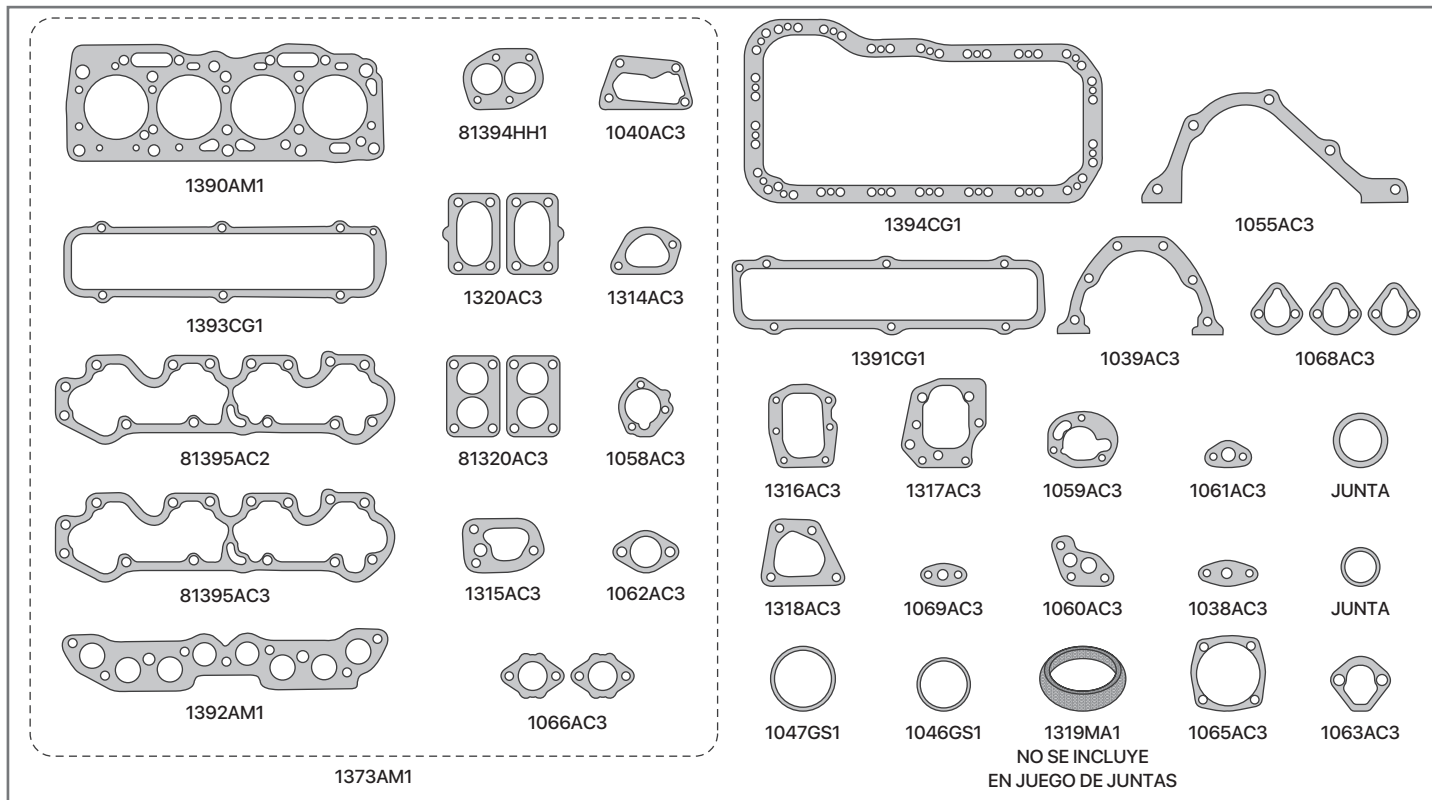

| SINONIMO | Nº ORIG | DESCRIPCIÓN |
|----------|---------|--|
| 1390AM1 | | JUNTA TAPA DE CILINDROS |
| 1391CG1 | | JUNTA TAPA DE VALVULA - HASTA 1996 |
| 1391CG4 | | JUNTA TAPA DE VALVULA (CyG CON TELA)-HASTA '96 |
| 1393CG1 | | JUNTA TAPA DE VALVULA - DESDE 1996 |
| 1393CG4 | | JUNTA TAPA DE VALVULA (CyG CON TELA)-DESDE '96 |
| 1394AD5 | | JUNTA PARA CARTER - ADAMITE 2,4mm |
| 1394CG1 | | JUNTA PARA CARTER |
| 1394CG4 | | JUNTA PARA CARTER (CyGOMA CON TELA) |
| 1392AM1 | | JUNTA ADMISION Y ESCAPE |
| 1392HH1 | | JUNTA ADMISION Y ESCAPE |
| 81394HH1 | | JUNTA SALIDA DE ESCAPE |
| 81394HL1 | | JUNTA SALIDA DE ESCAPE (LAMINAS DE CHAPA) |
| 1040AC3 | | JUNTA BASE BOMBA DE AGUA |
| 1314AC3 | | JUNTA TAPA TERMOSTATO |
| 1315AC3 | | JUNTA BASE TERMOSTATO |
| 81395AC1 | | JTA SOBRE T. ARBOL DE LEVA - 0,3 mm |
| 81395AC2 | | JTA SOBRE T. ARBOL DE LEVA - 0,5 mm |
| 81395AC3 | | JTA SOBRE T. ARBOL DE LEVA - 0,8 mm |
| 81395AC4 | | JTA SOBRE T. ARBOL DE LEVA - 1,0 mm |
| 1039AC3 | | JUNTA PORTA RETEN BANCADA TRASERA |
| 1055AC3 | | JUNTA TAPA DE DISTRIBUCION |
| 1058AC3 | | JUNTA TAPA ARBOL DE LEVA |
| 1059AC3 | | JUNTA PORTA RETEN PUNTA CIGÜEÑAL |
| 1060AC3 | | JUNTA BOMBA DE ACEITE |

| SINONIMO | Nº ORIG | DESCRIPCIÓN |
|----------|---------|--|
| 1061AC3 | | JUNTA CAÑO CALEFACCION |
| 1062AC3 | | JUNTA CAÑO BOMBA DE AGUA |
| 1063AC3 | | JUNTA BASE BOMBA DE NAFTA |
| 1065AC3 | | JUNTA CUERPO BOMBA DE AGUA |
| 1065AD3 | | JUNTA CUERPO BOMBA DE AGUA |
| 1068AC3 | | JUNTA SEPARADOR BOMBA DE NAFTA |
| 1069AC3 | | JUNTA CAÑO BOMBA DE ACEITE |
| 1038AC3 | | JUNTA TUBO BOMBA ACEITE |
| 1316AC3 | | JUNTA TAPA INSPECCION LADO VOLANTE |
| 1317AC3 | | JTA T. INSP. BLOCK LADO DISTRIBUCION |
| 1318AC3 | | JTA TAPA INSPECCION BLOCK/CIGÜEÑAL |
| 81320AC3 | | JUNTA BASE CARBURADOR WEBER 2B |
| 1320AC3 | | JTA BASE CARBURADOR WEBER 2B TLDF |
| 1066AC3 | | JUNTA BASE CARBURADOR 1B |
| 1046GS1 | | ORING BOMBA DE NAFTA |
| 1047GS1 | | ORING BASE DISTRIBUIDOR |
| 1373AM1 | | JUEGO DESMONTAJE TAPA DE CILINDRO |
| 1375VA1 | | JUEGO DESMONTAJE TAPA DE CILINDRO (SIN JTA T. DE CIL.) |
| 1397VA1 | | JUEGO DE JUNTAS PARA MOTOR (SIN JTA T.CIL.) |
| 1398AM1 | | JUEGO DE JUNTAS PARA MOTOR COMPLETO |
| | | DEMÁS ARTICULOS RELACIONADOS AL MOTOR |
| | | NO SE INCLUYEN EN EL JUEGO DE JUNTAS |
| 1070VA1 | | JGO DE JUNTAS CARBURADOR WEBER 1B |
| 1319MA1 | | JUNTA ACOPLA CAÑO DE ESCAPE |

1399AM1

FIAT MOTOR TIPO 1581cc - UNO / DUNA
/ REGATTA / PALIO / SIENA - MOTOR
160A2-146C6-159A3



IMPERIAL®

UNA BUENA JUNTA

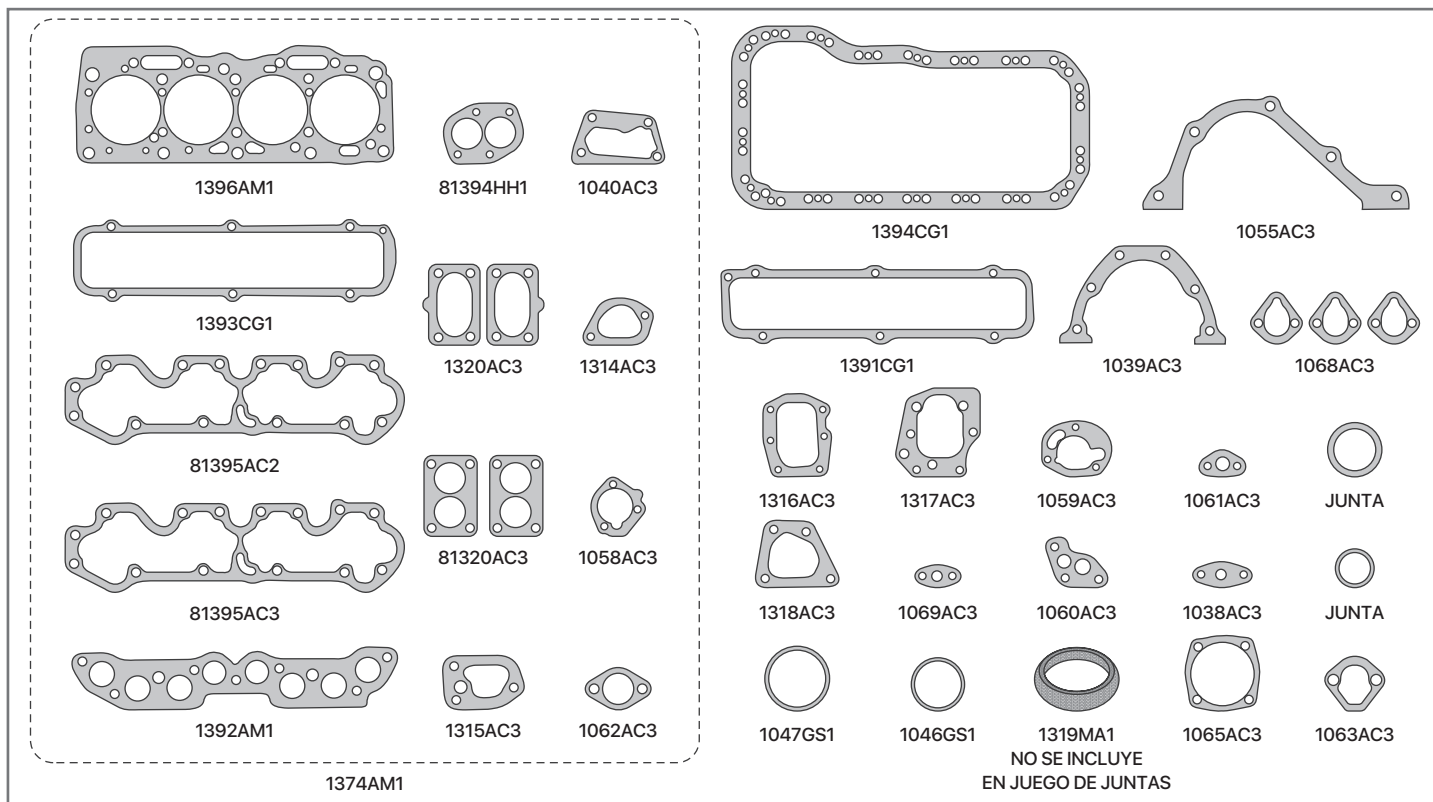

| SINONIMO | Nº ORIG | DESCRIPCIÓN |
|----------|---------|--|
| 1396AM1 | | JUNTA TAPA DE CILINDROS |
| 1391CG1 | | JUNTA TAPA DE VALVULA - HASTA 1996 |
| 1391CG4 | | JUNTA TAPA DE VALVULA (CyG CON TELA)-HASTA '96 |
| 1393CG1 | | JUNTA TAPA DE VALVULA - DESDE 1996 |
| 1393CG4 | | JUNTA TAPA DE VALVULA (CyG CON TELA)-DESDE '96 |
| 1394AD5 | | JUNTA PARA CARTER - ADAMITE 2,4mm |
| 1394CG1 | | JUNTA PARA CARTER |
| 1394CG4 | | JUNTA PARA CARTER (CyG CON TELA) |
| 1392AM1 | | JUNTA ADMISION Y ESCAPE |
| 1392HH1 | | JUNTA ADMISION Y ESCAPE |
| 81394HH1 | | JUNTA SALIDA DE ESCAPE |
| 81394HL1 | | JUNTA SALIDA DE ESCAPE (LAMINAS DE CHAPA) |
| 1040AC3 | | JUNTA BASE BOMBA DE AGUA |
| 1314AC3 | | JUNTA TAPA TERMOSTATO |
| 1315AC3 | | JUNTA BASE TERMOSTATO |
| 81395AC1 | | JTA SOBRE T. ARBOL DE LEVA - 0,3 mm |
| 81395AC2 | | JTA SOBRE T. ARBOL DE LEVA - 0,5 mm |
| 81395AC3 | | JTA SOBRE T. ARBOL DE LEVA - 0,8 mm |
| 81395AC4 | | JTA SOBRE T. ARBOL DE LEVA - 1,0 mm |
| 1039AC3 | | JTA PORTA RETEN BANCADA TRASERA |
| 1055AC3 | | JUNTA TAPA DE DISTRIBUCION |
| 1058AC3 | | JUNTA TAPA ARBOL DE LEVA |
| 1059AC3 | | JUNTA PORTA RETEN PUNTA CIGÜEÑAL |
| 1060AC3 | | JUNTA BOMBA DE ACEITE |

| SINONIMO | Nº ORIG | DESCRIPCIÓN |
|----------|---------|--|
| 1061AC3 | | JUNTA CAÑO CALEFACCION |
| 1062AC3 | | JUNTA CAÑO BOMBA DE AGUA |
| 1063AC3 | | JUNTA BASE BOMBA DE NAFTA |
| 1065AC3 | | JUNTA CUERPO BOMBA DE AGUA |
| 1065AD3 | | JUNTA CUERPO BOMBA DE AGUA |
| 1068AC3 | | JUNTA SEPARADOR BOMBA DE NAFTA |
| 1069AC3 | | JUNTA CAÑO BOMBA DE ACEITE |
| 1038AC3 | | JUNTA TUBO BOMBA ACEITE |
| 1316AC3 | | JUNTA TAPA INSPECCION LADO VOLANTE |
| 1317AC3 | | JTA T. INSP. BLOCK LADO DISTRIBUCION |
| 1318AC3 | | JUNTA T. INSPECCION BLOCK/CIGÜEÑAL |
| 81320AC3 | | JUNTA BASE CARBURADOR WEBER 2B |
| 1320AC3 | | JTA BASE CARBURADOR WEBER 2B TLDF |
| 1046GS1 | | ORING BOMBA DE NAFTA |
| 1047GS1 | | ORING BASE DISTRIBUIDOR |
| 1374AM1 | | JUEGO DESMONTAJE TAPA DE CILINDRO |
| 1375VA1 | | JUEGO DESMONTAJE TAPA DE CILINDRO (SIN JTA T. DE CIL.) |
| 1397VA1 | | JUEGO DE JUNTAS PARA MOTOR (SIN JTA T.CIL.) |
| 1399AM1 | | JUEGO DE JUNTAS PARA MOTOR COMPLETO |
| | | DEMÁS ARTICULOS RELACIONADOS AL MOTOR |
| | | NO SE INCLUYEN EN EL JUEGO DE JUNTAS |
| 1042VA1 | | JGO DE JTAS CARB. WEBER 2B |
| 1319MA1 | | JUNTA ACOPLE CAÑO DE ESCAPE |
| 1395VA1 | | JGO DE JTAS CARB. WEBER 2B 32-34 TLDF |

1479VA1

FIAT MOTOR DIESEL 1697cc / 1929cc D/TD -
 FIORINO / DUNA / UNO / PALIO / SIENA /
 DUCATO - MOTOR 149B / 146B / 176A / 160D



IMPERIAL®

UNA BUENA JUNTA

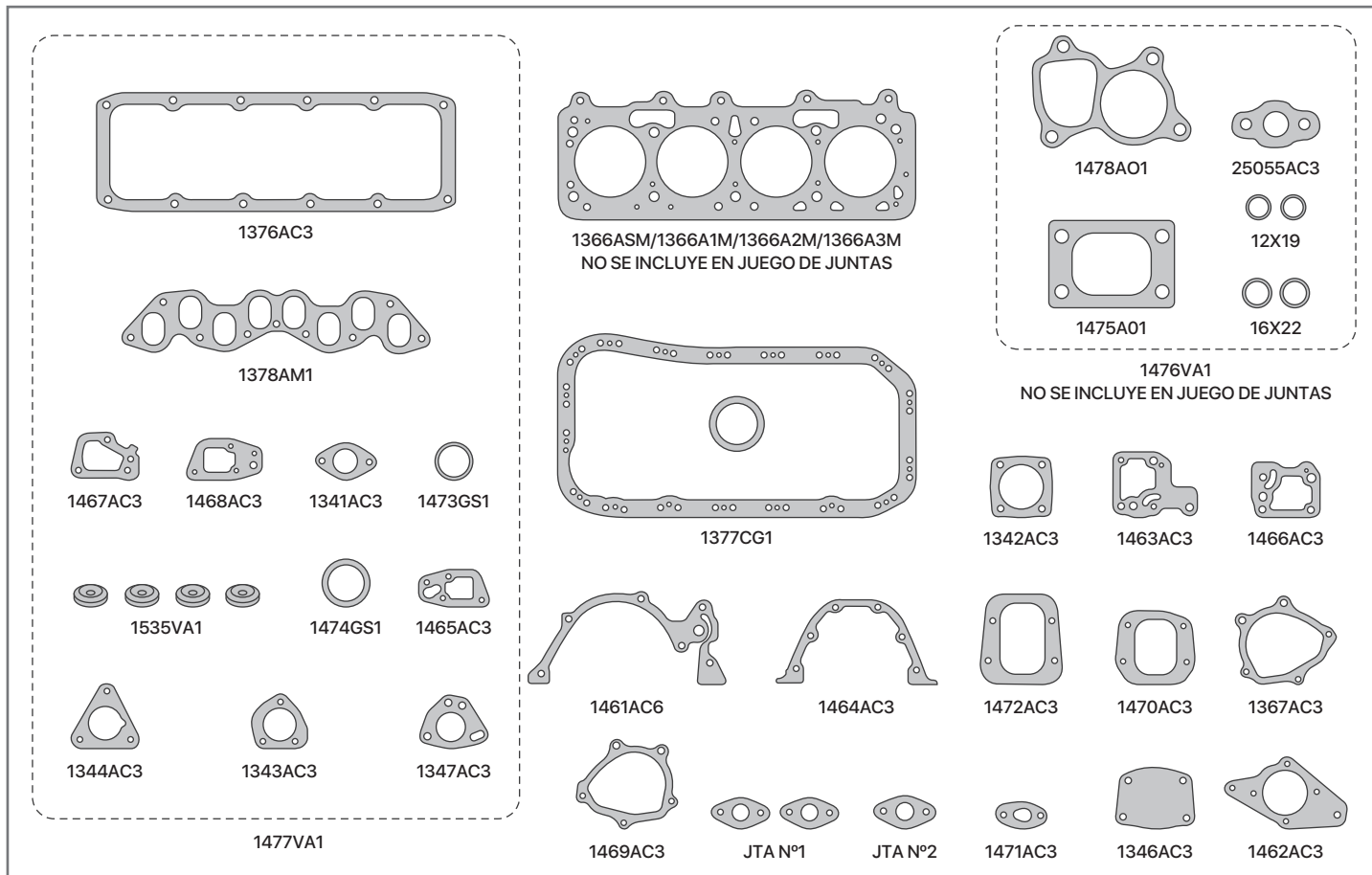

| SINONIMO | Nº ORIG | DESCRIPCIÓN |
|----------|---------|--------------------------------------|
| 1376AC3 | | JUNTA TAPA DE VALVULA |
| 1377AD5 | | JUNTA PARA CARTER (ADAMITE) |
| 1377CG1 | | JUNTA PARA CARTER |
| 1377CG4 | | JUNTA PARA CARTER (CyG CON TELA) |
| 1378AM2 | | JUEGO DE JUNTAS ADMISION Y ESCAPE |
| 1341AC3 | | JUNTA CAÑO SALIDA DE AGUA |
| 1342AC3 | | JUNTA BASE BOMBA DE AGUA |
| 1343AC3 | | JUNTA TAPA ARBOL DE LEVA |
| 1344AC3 | | JUNTA TAPA SOPORTE ARBOL DE LEVA |
| 1346AC3 | | JUNTA TAPA CAMARA DE BLOCK |
| 1347AC3 | | JUNTA BOMBA DEPRESORA |
| 1367AC3 | | JUNTA BOMBA DE AGUA |
| 1461AC3 | | JUNTA TAPA DISTRIBUCION - BBA ACEITE |
| 1461AC6 | | JTA T. DISTR. - BBA ACEITE (1,5mm) |
| 1462AC3 | | JUNTA BASE BOMBA DE AGUA |
| 1463AC3 | | JUNTA BASE FILTRO DE ACEITE |
| 1464AC3 | | JUNTA PORTA RETEN BANCADA TRASERA |
| 1465AC3 | | JUNTA TAPA CAMARA DE AGUA |
| 1466AC3 | | JUNTA SOPORTE BOMBA INYECTORA |
| 1467AC3 | | JUNTA TERMOSTATO |
| 1468AC3 | | JUNTA TAPA CAMARA DE AGUA |

| SINONIMO | Nº ORIG | DESCRIPCIÓN |
|----------|---------|--|
| 1469AC3 | | JUNTA BOMBA DE AGUA |
| 1470AC3 | | JUNTA TAPA BLOCK LADO DISTRIBUCION |
| 1471AC3 | | JUNTA ASPIRACION BOMBA DE ACEITE |
| 1472AC3 | | JUNTA INSPECCION CAMARA AGUA BLOCK |
| 1473GS1 | | ORING CAÑO DE AGUA |
| 1474GS1 | | ORING BOMBA DEPRESORA |
| 1475A01 | | JUNTA BASE TURBO |
| 1476VA1 | | JUEGO DE JUNTAS PARA TURBO |
| 1478A01 | | JUNTA TURBO |
| 1535VA1 | | ARANDELA PARALLAMA |
| 25055AC3 | | JUNTA DRENAJE ACEITE TURBO |
| 1477VA1 | | JUEGO DESMONTAJE TAPA DE CILINDRO (SIN JTA T. DE CIL.) |
| 1479VA1 | | JUEGO DE JUNTAS PARA MOTOR (SIN JTA T.CIL.) |
| 1479SW1 | | JUEGO DE JUNTAS PARA MOTOR (SIN JTA T.CIL.)-STEWART |
| | | DEMÁS ARTICULOS RELACIONADOS AL MOTOR |
| | | NO SE INCLUYEN EN EL JUEGO DE JUNTAS |
| 1366ASM | | JUNTA TAPA DE CILINDRO - 1,65 mm |
| 1366A1M | | JUNTA TAPA DE CILINDRO - 1,80 mm |
| 1366A2M | | JUNTA TAPA DE CILINDRO - 1,95 mm |
| 1366A3M | | JUNTA TAPA DE CILINDRO - 2,20 mm |

25029AM1

FIAT PALIO / SIENA / MAREA / BRAVO 1581cc
16V. MOTOR TORQUE 182A / 186A- DESDE
1999/...



IMPERIAL®

UNA BUENA JUNTA

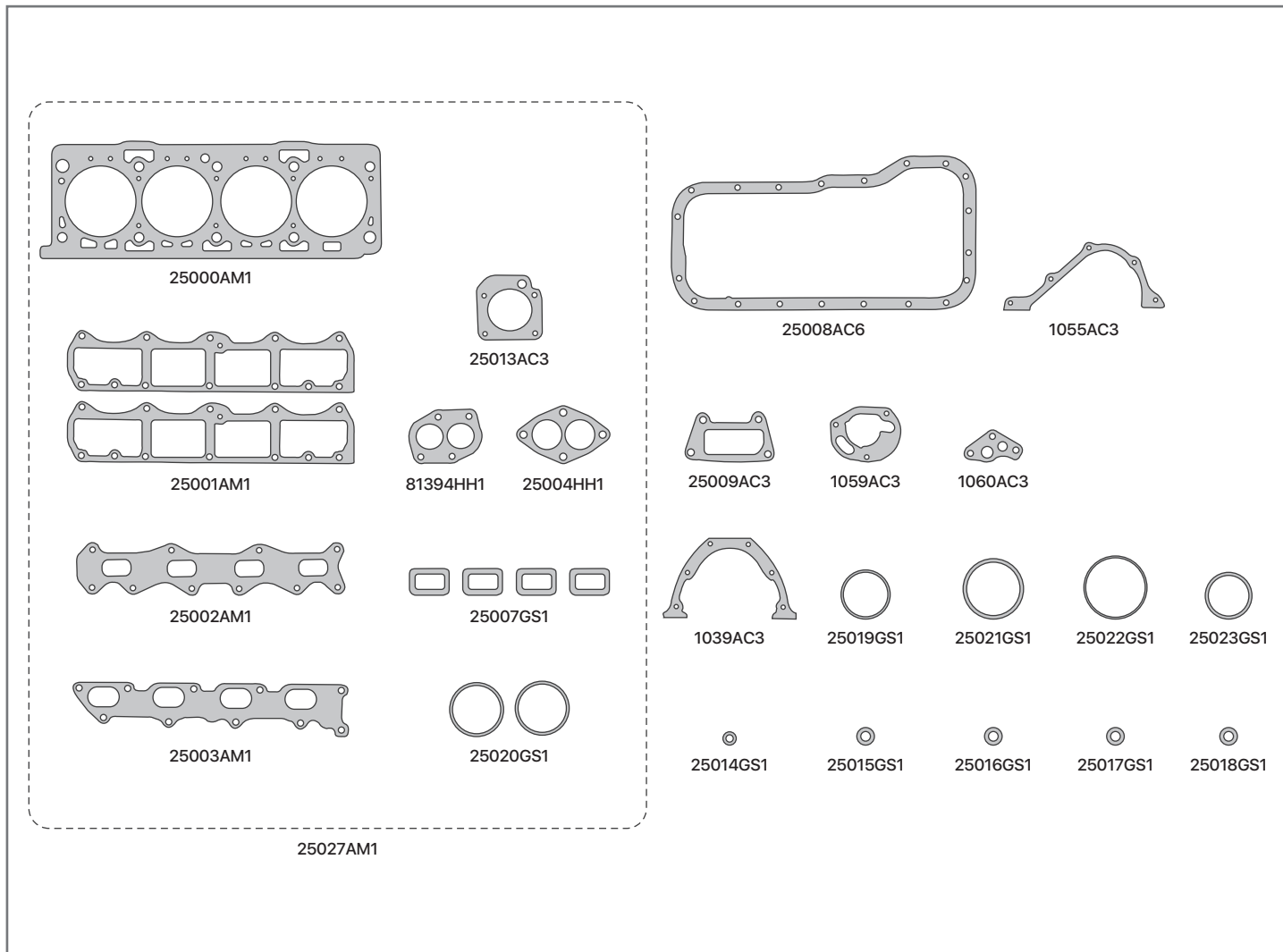

| SINONIMO | Nº ORIG | DESCRIPCIÓN |
|----------|---------|---|
| 25000AM1 | | JUNTA TAPA DE CILINDRO |
| 25001AM1 | | JUNTA TAPA DE VALVULA |
| 25008AC6 | | JUNTA PARA CARTER |
| 25002AM1 | | JUNTA MULTIPLE DE ESCAPE |
| 25003AM1 | | JUNTA MULTIPLE DE ADMISION |
| 25007GS1 | | JUNTA TOBERA ADMISION |
| 25004HH1 | | JUNTA SALIDA DE ESCAPE - PALIO |
| 25004HL1 | | JTA SALIDA DE ESC. - PALIO (LAMINAS DE CHAPA) |
| 25006HH1 | | JUNTA ACOPLE CATALIZADOR - SIENA |
| 25006HL1 | | JTA ACOPLE CATALIZ - SIENA (LAMINAS DE CHAPA) |
| 81394HH1 | | JUNTA SALIDA DE ESCAPE |
| 81394HL1 | | JTA SALIDA DE ESC. (LAMINAS DE CHAPA) |
| 1039AC3 | | JUNTA PORTA RETEN BANCADA TRASERA |
| 1055AC3 | | JUNTA TAPA DE DISTRIBUCION |
| 1059AC3 | | JTA PORTA RETEN PUNTA DE CIGÜEÑAL |
| 1060AC3 | | JUNTA BOMBA DE ACEITE |
| 25009AC3 | | JUNTA BASE BOMBA DE AGUA |

| SINONIMO | Nº ORIG | DESCRIPCIÓN |
|----------|---------|--|
| 25012AC2 | | JUNTA TAPA BOMBA DE ACEITE |
| 25013AC3 | | JUNTA MARIPOSA INYECCION |
| 25014GS1 | | ORING VARILLA ACEITE 6x1.7 |
| 25015GS1 | | ORING 16.8x2.7 |
| 25016GS1 | | ORING 18.4x2.7 |
| 25017GS1 | | ORING LLENADO ACEITE 26 x 3.5 |
| 25018GS1 | | ORING CAÑO BOMBA DE AGUA 31.5x3.5 |
| 25019GS1 | | ORING 53x3.6 |
| 25020GS1 | | ORING ARBOL LEVA 59.5 x 3.7 |
| 25021GS1 | | ORING 66x3.6 |
| 25022GS1 | | ORING CUERPO BOMBA DE AGUA 87.5x2.6 |
| 25023GS1 | | ORING TUBO ACEITE 50x3.5 |
| 25026VA1 | | JUEGO DESMONTAJE TAPA DE CILINDRO (SIN JTA T. DE CIL.) |
| 25027AM1 | | JUEGO DESMONTAJE TAPA DE CILINDRO |
| 25028VA1 | | JUEGO DE JUNTAS PARA MOTOR (SIN JTA T.CIL.) |
| 25029AM1 | | JUEGO DE JUNTAS PARA MOTOR COMPLETO |

25508VA1

FIAT DUCATO / IVECO 2499cc TD - MOTOR
8140.27 - 8140.47



IMPERIAL®

UNA BUENA JUNTA

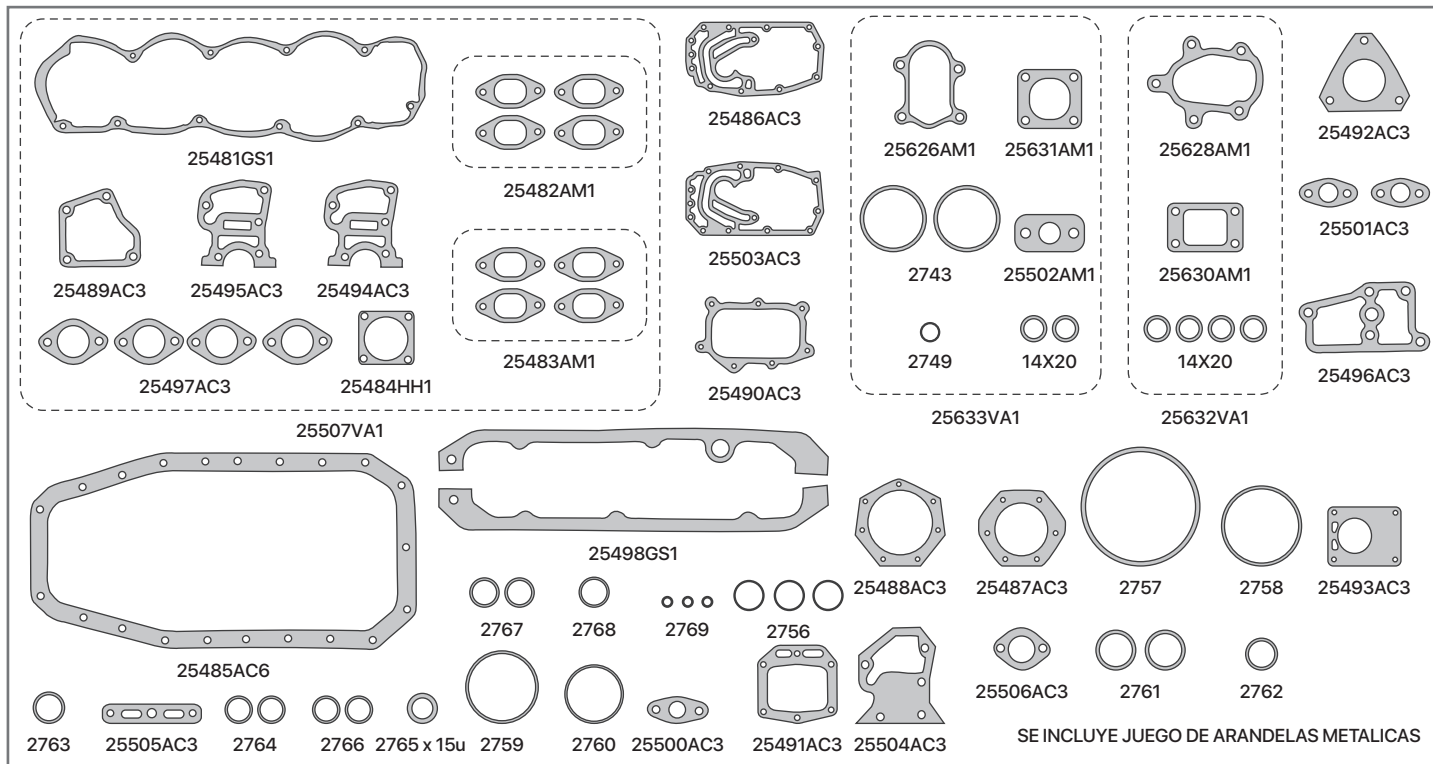

SE INCLUYE JUEGO DE ARANDELAS METALICAS

| SINONIMO | Nº ORIG | DESCRIPCIÓN |
|----------|---------|------------------------------------|
| 25481GS1 | | JUNTA TAPA DE VALVULA |
| 25485AC6 | | JUNTA PARA CARTER (COMP. 1,5mm) |
| 25485CG1 | | JUNTA PARA CARTER |
| 25482AM1 | | JUEGO DE JUNTAS MULTIPLE DE ESCAPE |
| 25483AM1 | | JUEGO DE JUNTAS MULTIPLE ADMISION |
| 25484HH1 | | JUNTA SALIDA DE ESCAPE |
| 25486AC3 | | JUNTA TAPA DISTRIBUCION |
| 25487AC3 | | JUNTA PORTA RETEN BANC DELANTERA |
| 25488AC3 | | JUNTA PORTA RETEN BANCADA TRASERA |
| 25489AC3 | | JUNTA TERMOSTATO |
| 25490AC3 | | JUNTA TAPA DELANTERA BLOCK |
| 25491AC3 | | JUNTA TAPA TRASERA BLOCK |
| 25492AC3 | | JUNTA BOMBA INYECTORA |
| 25493AC3 | | JUNTA BOMBA DE VACIO |
| 25494AC3 | | JUNTA CAMARA DE AGUA |
| 25495AC3 | | JUNTA CAMARA DE AGUA |
| 25496AC3 | | JUNTA BASE FILTRO DE ACEITE |
| 25497AC3 | | JUNTA BRIDA CAÑO DE AGUA |
| 25498GS1 | | JUEGO DE JUNTAS LATERAL DE BLOCK |
| 25500AC3 | | JUNTA |
| 25501AC3 | | JUNTA |
| 25502AC3 | | JUNTA DRENAJE ACEITE TURBO |
| 25503AC3 | | JUNTA TAPA DISTRIBUCION |
| 25504AC3 | | JUNTA CAMARA DE AGUA |
| 25505AC3 | | JUNTA |

| SINONIMO | Nº ORIG | DESCRIPCIÓN |
|----------|---------|--|
| 25506AC3 | | JUNTA |
| 25631AM1 | | JUNTA SALIDA ESCAPE TURBO |
| 25626AM1 | | JUNTA COLECTOR A TURBO |
| 25628AM1 | | JUNTA COLECTOR A TURBO |
| 25630AM1 | | JUNTA SALIDA ESCAPE TURBO |
| 25632VA1 | | JUEGO DE JUNTAS PARA TURBO |
| 25633VA1 | | JUEGO DE JUNTAS PARA TURBO |
| 2743 | | O'RING 47.2x3.5 |
| 2749 | | O'RING 18.6x3.5 |
| 2756 | | O'RING 25x1.8 |
| 2757 | | O'RING 98x3.5 |
| 2758 | | O'RING 64.7x2.6 |
| 2759 | | O'RING 56.9x1.8 |
| 2760 | | O'RING 44x2.6 |
| 2761 | | O'RING 31.4x2.6 |
| 2762 | | O'RING 23.5x2.6 |
| 2763 | | O'RING 21.9x2.6 |
| 2764 | | O'RING 21x1.7 |
| 2765 | | O'RING 20.3x2.6 |
| 2766 | | O'RING 20x2 |
| 2767 | | O'RING 18.8x1.8 |
| 2768 | | O'RING 17x2.6 |
| 2769 | | O'RING 9.2x1.8 |
| 25507VA1 | | JUEGO DESMONTAJE TAPA DE CILINDRO (SIN JTA T. DE CIL.) |
| 25508VA1 | | JUEGO DE JUNTAS PARA MOTOR (SIN JTA T.CIL.) |

25638VA1

FIAT DUCATO / IVECO DAILY / RENAULT MAS-
TER 2799cc TD - MOTOR 8140.43 - 8140.23
- S9W



IMPERIAL®

UNA BUENA JUNTA

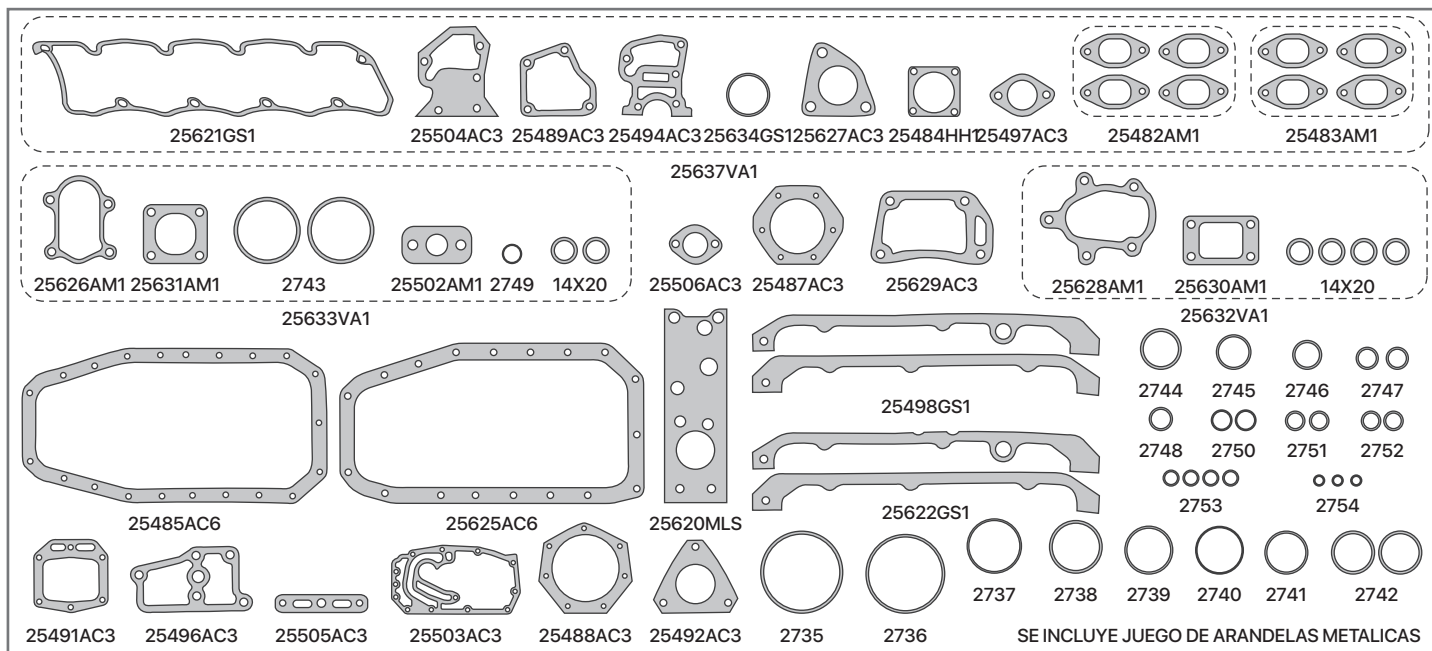

| SINONIMO | Nº ORIG | DESCRIPCIÓN |
|----------|---------|------------------------------------|
| 25621GS1 | | JUNTA TAPA DE VALVULA |
| 25485AC6 | | JUNTA PARA CARTER (COMP 1,5mm) |
| 25485CG1 | | JUNTA PARA CARTER |
| 25625AC6 | | JUNTA PARA CARTER (COMP 1,5mm) |
| 25625CG1 | | JUNTA PARA CARTER |
| 25482AM1 | | JUEGO DE JUNTAS MULTIPLE DE ESCAPE |
| 25483AM1 | | JUEGO DE JUNTAS MULTIPLE ADMISION |
| 25484HH1 | | JUNTA SALIDA DE ESCAPE |
| 25487AC3 | | JTA PORTA RETEN BANCADA DELANTERA |
| 25488AC3 | | JUNTA PORTA RETEN BANCADA TRASERA |
| 25489AC3 | | JUNTA TERMOSTATO |
| 25491AC3 | | JUNTA TAPA TRASERA BLOCK |
| 25492AC3 | | JUNTA BOMBA INYECTORA |
| 25494AC3 | | JUNTA CAMARA DE AGUA |
| 25496AC3 | | JUNTA BASE FILTRO DE ACEITE |
| 25497AC3 | | JUNTA BRIDA CAÑO DE AGUA |
| 25498GS1 | | JUEGO DE JUNTAS LATERAL DE BLOCK |
| 25503AC3 | | JUNTA TAPA DISTRIBUCION |
| 25504AC3 | | JUNTA CAMARA DE AGUA |
| 25505AC3 | | JUNTA |
| 25506AC3 | | JUNTA |
| 25627AC3 | | JUNTA COLECTOR ADMISION |
| 25629AC3 | | JUNTA T. INSPECCION BLOCK TRASERO |
| 25626AM1 | | JUNTA COLECTOR A TURBO |
| 25628AM1 | | JUNTA COLECTOR A TURBO |
| 25630AM1 | | JUNTA SALIDA ESCAPE TURBO |
| 25631AM1 | | JUNTA SALIDA ESCAPE TURBO |
| 25632VA1 | | JUEGO DE JUNTAS PARA TURBO |

| SINONIMO | Nº ORIG | DESCRIPCIÓN |
|-----------|---------|--|
| 25633VA1 | | JUEGO DE JUNTAS PARA TURBO |
| 25634 GS1 | | ANILLO TERMOSTATO |
| 25620MLS | | JUNTA SOPORTE BOMBA DE ACEITE |
| 25502AM1 | | JUNTA DRENAJE ACEITE TURBO |
| 25622GS1 | | JUEGO DE JUNTAS LATERAL DE BLOCK |
| 2735 | | O'RING 98x3.5 MM |
| 2736 | | O'RING 95x3.5 MM |
| 2737 | | O'RING 64.8x2.6 MM |
| 2738 | | O'RING 60x3.5 MM |
| 2739 | | O'RING 55.2x2.6 MM |
| 2740 | | O'RING 56.9x1.8 MM |
| 2741 | | O'RING 49x2.6 MM |
| 2742 | | O'RING 47.2x3.5 MM |
| 2743 | | O'RING 47.2x3.5 MM |
| 2744 | | O'RING 44x3.5 MM |
| 2745 | | O'RING 37.8x2.6 MM |
| 2746 | | O'RING 30x2.6 MM |
| 2747 | | O'RING 22x2.6 MM |
| 2748 | | O'RING 23.5x2.6 MM |
| 2749 | | O'RING 18.6x3.5 MM |
| 2750 | | O'RING 22x1.8MM |
| 2751 | | O'RING 18.7x2.6 MM |
| 2752 | | O'RING 17x2.6 MM |
| 2753 | | O'RING 17.2x1.8 MM |
| 2754 | | O'RING 9.25x1.8MM |
| 25637VA1 | | JUEGO DESMONTAJE TAPA DE CILINDRO (SIN JTA T. DE CIL.) |
| 25638VA1 | | JUEGO DE JUNTAS PARA MOTOR (SIN JTA T.CIL.) |

25644VA1

FIAT DUCATO - IVECO DAILY 2499cc TD - MOTOR 8140.67 - INYECCION INDIRECTA



IMPERIAL®

UNA BUENA JUNTA

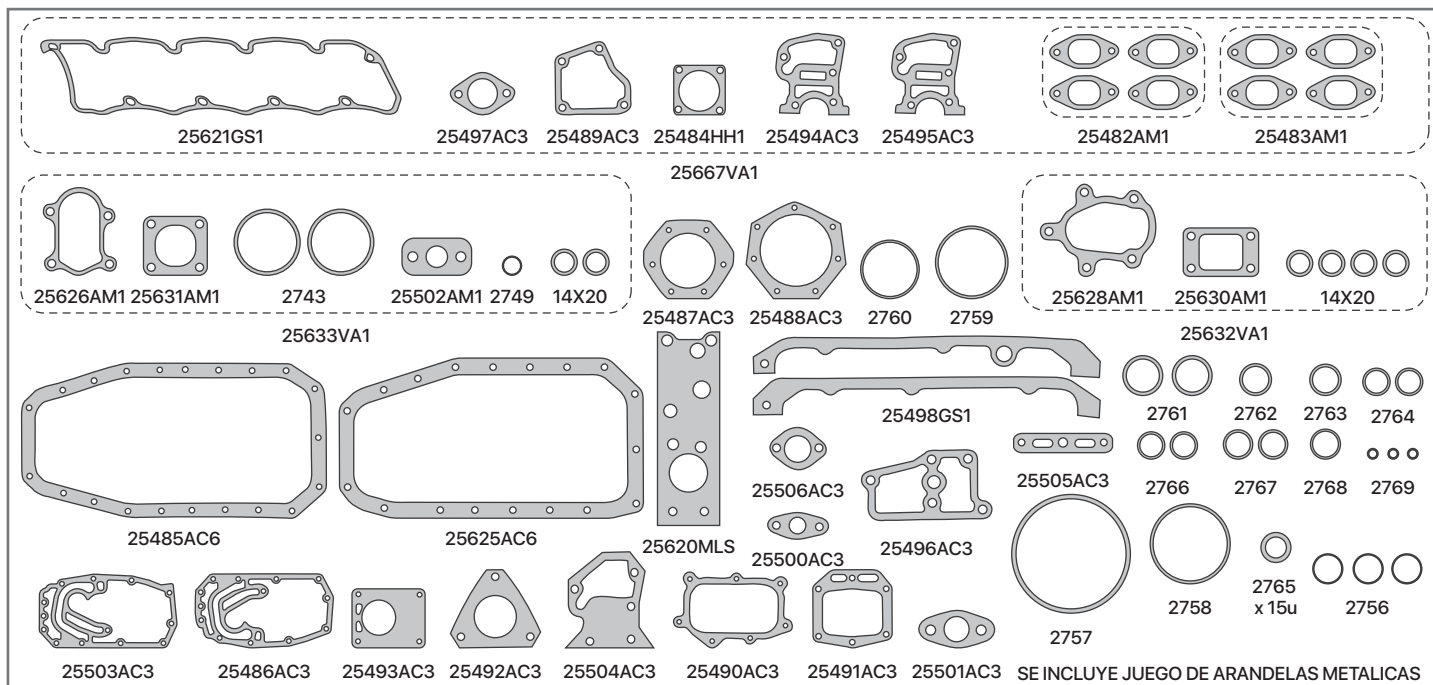

| SINONIMO | Nº ORIG | DESCRIPCIÓN |
|----------|---------|------------------------------------|
| 25621GS1 | | JUNTA TAPA DE VALVULA |
| 25485AC6 | | JUNTA PARA CARTER (COMP 1,5mm) |
| 25485CG1 | | JUNTA PARA CARTER |
| 25625AC6 | | JUNTA PARA CARTER (COMP 1,5mm) |
| 25625CG1 | | JUNTA PARA CARTER |
| 25482AM1 | | JUEGO DE JUNTAS MULTIPLE DE ESCAPE |
| 25483AM1 | | JUEGO DE JUNTAS MULTIPLE ADMISION |
| 25484HH1 | | JUNTA SALIDA DE ESCAPE |
| 25486AC3 | | JUNTA TAPA DISTRIBUCION |
| 25487AC3 | | JTA PORTA RETEN BANCADA DELANTERA |
| 25488AC3 | | JUNTA PORTA RETEN BANCADA TRASERA |
| 25489AC3 | | JUNTA TERMOSTATO |
| 25490AC3 | | JUNTA TAPA DELANTERA BLOCK |
| 25491AC3 | | JUNTA TAPA TRASERA BLOCK |
| 25492AC3 | | JUNTA BOMBA INYECTORA |
| 25493AC3 | | JUNTA BOMBA DE VACIO |
| 25494AC3 | | JUNTA CAMARA DE AGUA |
| 25495AC3 | | JUNTA CAMARA DE AGUA |
| 25496AC3 | | JUNTA BASE FILTRO DE ACEITE |
| 25497AC3 | | JUNTA BRIDA CAÑO DE AGUA |
| 25498GS1 | | JUEGO DE JUNTAS LATERAL DE BLOCK |
| 25500AC3 | | JUNTA |
| 25501AC3 | | JUNTA |
| 25502AC3 | | JUNTA DRENAJE ACEITE TURBO |
| 25503AC3 | | JUNTA TAPA DISTRIBUCION |
| 25504AC3 | | JUNTA CAMARA DE AGUA |
| 25505AC3 | | JUNTA |

| SINONIMO | Nº ORIG | DESCRIPCIÓN |
|----------|---------|--|
| 25506AC3 | | JUNTA |
| 25631AM1 | | JUNTA SALIDA ESCAPE TURBO |
| 25626AM1 | | JUNTA COLECTOR A TURBO |
| 25628AM1 | | JUNTA COLECTOR A TURBO |
| 25630AM1 | | JUNTA SALIDA ESCAPE TURBO |
| 25632VA1 | | JUEGO DE JUNTAS PARA TURBO |
| 25633VA1 | | JUEGO DE JUNTAS PARA TURBO |
| 25620MLS | | JUNTA SOPORTE BOMBA DE ACEITE |
| 2743 | | O'RING 47.2x3.5 |
| 2749 | | O'RING 18.6x3.5 |
| 2756 | | O'RING 25x1.8 |
| 2757 | | O'RING 98x3.5 |
| 2758 | | O'RING 64.7x2.6 |
| 2759 | | O'RING 56.9x1.8 |
| 2760 | | O'RING 44x2.6 |
| 2761 | | O'RING 31.4x2.6 |
| 2762 | | O'RING 23.5x2.6 |
| 2763 | | O'RING 21.9x2.6 |
| 2764 | | O'RING 21x1.7 |
| 2765 | | O'RING 20.3x2.6 |
| 2766 | | O'RING 20x2 |
| 2767 | | O'RING 18.8x1.8 |
| 2768 | | O'RING 17x2.6 |
| 2769 | | O'RING 9.2x1.8 |
| 25667VA1 | | JUEGO DESMONTAJE TAPA DE CILINDRO (SIN JTA T. DE CIL.) |
| 25644VA1 | | JUEGO DE JUNTAS PARA MOTOR (SIN JTA T.CIL.) |

25668VA1

FIAT DUCATO - IVECO DAILY 2799cc TD - MOTOR 8140.63 - INYECCION INDIRECTA



IMPERIAL®

UNA BUENA JUNTA

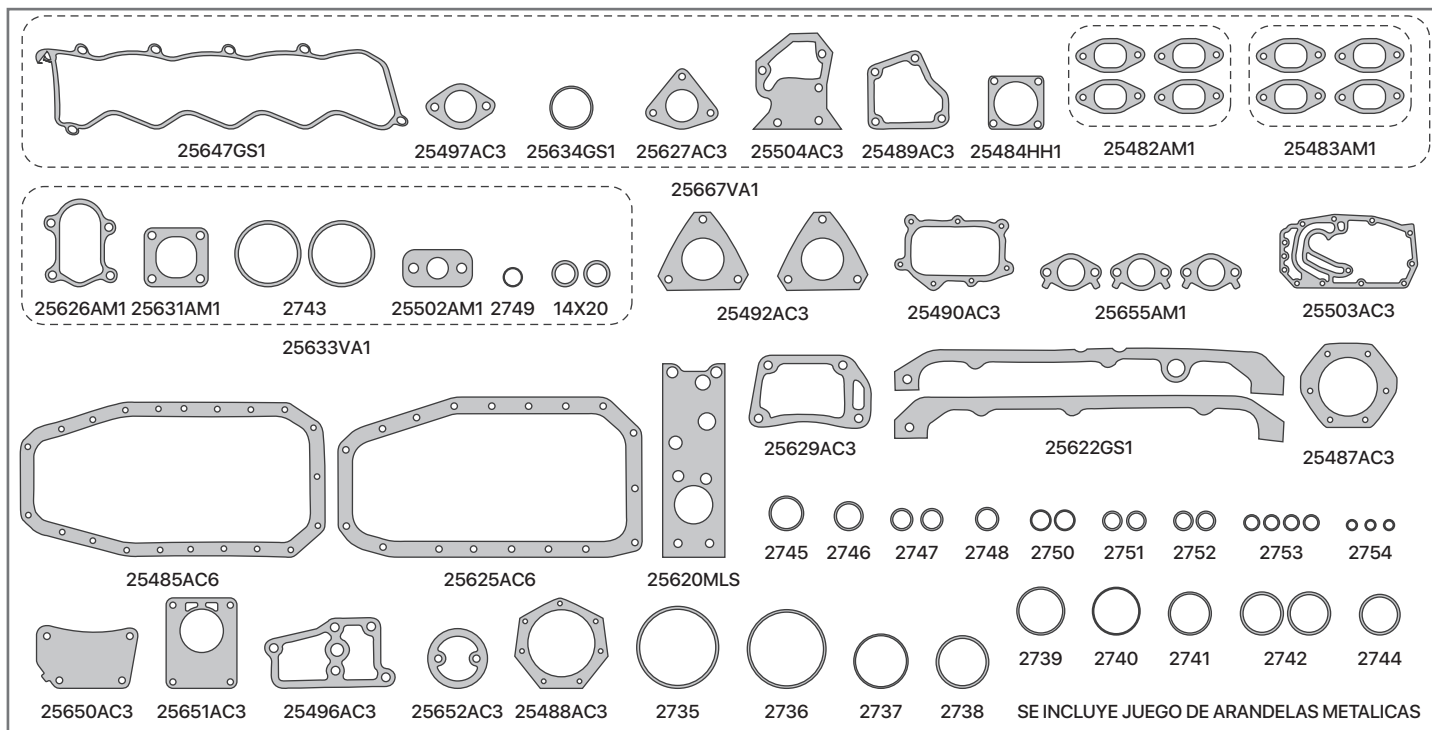

| SINONIMO | Nº ORIG | DESCRIPCIÓN |
|----------|---------|------------------------------------|
| 25647GS1 | | JUNTA TAPA DE VALVULA |
| 25485AC6 | | JUNTA PARA CARTER (COMP 1,5mm) |
| 25485CG1 | | JUNTA PARA CARTER |
| 25625AC6 | | JUNTA PARA CARTER (COMP 1,5mm) |
| 25625CG1 | | JUNTA PARA CARTER |
| 25482AM1 | | JUEGO DE JUNTAS MULTIPLE DE ESCAPE |
| 25483AM1 | | JUEGO DE JUNTAS MULTIPLE ADMISION |
| 25622GS1 | | JUEGO DE JUNTAS LATERAL DE BLOCK |
| 25487AC3 | | JTA PORTA RETEN BANCADA DELANTERA |
| 25488AC3 | | JUNTA PORTA RETEN BANCADA TRASERA |
| 25489AC3 | | JUNTA TERMOSTATO |
| 25484HH1 | | JUNTA SALIDA DE ESCAPE |
| 25490AC3 | | JUNTA TAPA DELANTERA BLOCK |
| 25492AC3 | | JUNTA BOMBA INYECTORA |
| 25496AC3 | | JUNTA BASE FILTRO DE ACEITE |
| 25497AC3 | | JUNTA BRIDA CAÑO DE AGUA |
| 25502AM1 | | JUNTA DRENAJE ACEITE TURBO |
| 25503AC3 | | JUNTA TAPA DISTRIBUCION |
| 25504AC3 | | JUNTA CAMARA DE AGUA |
| 25626AM1 | | JUNTA COLECTOR A TURBO |
| 25627AC3 | | JUNTA COLECTOR ADMISION |
| 25629AC3 | | JTA TAPA INSPECCION BLOCK TRASERO |
| 25631AM1 | | JUNTA SALIDA ESCAPE TURBO |
| 25650AC3 | | JUNTA TAPA INSPECCION PRECAMARA |
| 25651AC3 | | JUNTA BASE BOMBA DEPRESORA |
| 25652AC3 | | JUNTA INTERMEDIO CONDUCTO |

| SINONIMO | Nº ORIG | DESCRIPCIÓN |
|----------|---------|--|
| 25655AM1 | | JUNTA BRIDAS TURBO |
| 25633VA1 | | JUEGO DE JUNTAS PARA TURBO |
| 25634GS1 | | ANILLO TERMOSTATO |
| 25620MLS | | JUNTA SOPORTE BOMBA DE ACEITE |
| 2735 | | O'RING 98x3.5 MM |
| 2736 | | O'RING 95x3.5 MM |
| 2737 | | O'RING 64.8x2.6 MM |
| 2738 | | O'RING 60x3.5 MM |
| 2739 | | O'RING 55.2x2.6 MM |
| 2740 | | O'RING 56.9x1.8 MM |
| 2741 | | O'RING 49x2.6 MM |
| 2742 | | O'RING 47.2x3.5 MM |
| 2743 | | O'RING 47.2x3.5 MM |
| 2744 | | O'RING 44x3.5 MM |
| 2745 | | O'RING 37.8x2.6 MM |
| 2746 | | O'RING 30x2.6 MM |
| 2747 | | O'RING 22x2.6 MM |
| 2748 | | O'RING 23.5x2.6 MM |
| 2749 | | O'RING 18.6x3.5MM |
| 2750 | | O'RING 22x1.8 MM |
| 2751 | | O'RING 18.7x2.6 MM |
| 2752 | | O'RING 17x2.6 MM |
| 2753 | | O'RING 17.2x1.8 MM |
| 2754 | | O'RING 9.25x1.8 MM |
| 25667VA1 | | JUEGO DESMONTAJE TAPA DE CILINDRO (SIN JTA T. DE CIL.) |
| 25668VA1 | | JUEGO DE JUNTAS PARA MOTOR (SIN JTA T.CIL.) |

25913VA1

FIAT MOTOR FIRE 999cc - 1242cc 8V. PALIO /
SIENA / MILLE FIRE / UNO



IMPERIAL®

UNA BUENA JUNTA

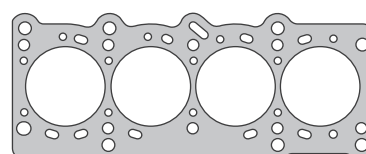
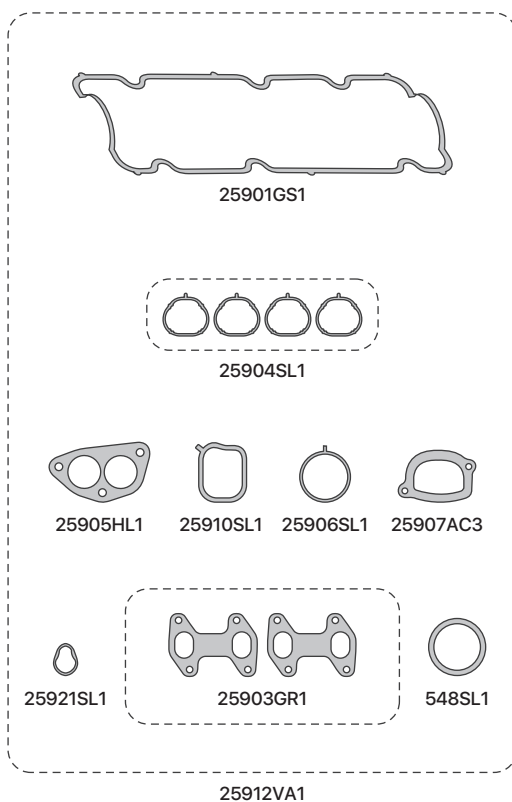

25900AM1 / 25900MLS
NO SE INCLUYE EN JUEGO DE JUNTAS

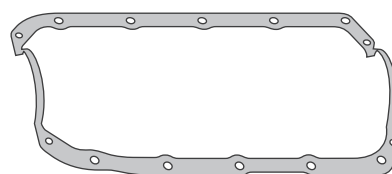

25902GS1

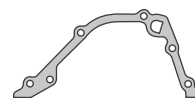

25908AC3



25909GS1



25922AC3

| SINONIMO | Nº ORIG | DESCRIPCIÓN |
|----------|---------|--------------------------------------|
| 25901GS1 | | JUNTA TAPA DE VALVULA |
| 25902GS1 | | JUNTA PARA CARTER |
| 25903GR1 | | JUEGO DE JUNTAS MULTIPLE DE ESCAPE |
| 25903HH1 | | JGO DE JTAS MULTIPLE DE ESC (C/B/C) |
| 25904SL1 | | JUEGO DE JTAS MULTIPLE DE ADMISION |
| 25905HH1 | | JUNTA SALIDA DE ESCAPE |
| 25908AC3 | | JTA SALIDA DE ESC (LAMINAS DE CHAPA) |
| 25907AC3 | | JUNTA TAPA DE DISTRIBUCION |
| 25906SL1 | | JUNTA TERMOSTATO |
| 25909GS1 | | ORING CAÑO BOMBA DE AGUA |
| 25905HL1 | | ORING 30.8x3.7 |

| SINONIMO | Nº ORIG | DESCRIPCIÓN |
|----------|---------|--|
| 25910SL1 | | JUNTA SENSOR TEMPERATURA DE AGUA |
| 25921SL1 | | JUNTA SENSOR TEMPERATURA DE AGUA |
| 548SL1 | | ORING TAPA ARBOL DE LEVAS |
| 25912VA1 | | JUEGO DESMONTAJE TAPA DE CILINDRO (SIN JTA T. DE CIL.) |
| 25913VA1 | | JUEGO DE JUNTAS PARA MOTOR (SIN JTA T.CIL.) |
| 25922AC3 | | JUNTA BOMBA DE AGUA |
| | | DEMÁS ARTICULOS RELACIONADOS AL MOTOR |
| | | NO SE INCLUYEN EN EL JUEGO DE JUNTAS |
| 25900AM1 | | JUNTA TAPA DE CILINDRO - ALMETAN |
| 25900MLS | | JUNTA TAPA DE CILINDRO - MULTILAMINA |

25929VA1

FIAT MOTOR FIRE 999cc - 1242cc 16V. PALIO /
SIENA / PALIO WEEKEND / NUEVO SIENA



IMPERIAL®

UNA BUENA JUNTA

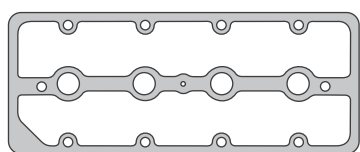

25916AM1/MLS



25918GR1

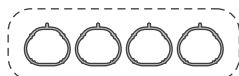

25904SL1

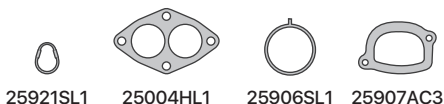

25921SL1 25004HL1 25906SL1 25907AC3

25928VA1

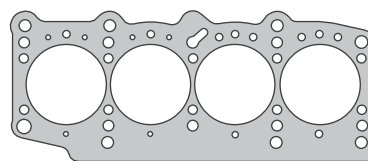

25915AM1 / 25915MLS
NO SE INCLUYE EN JUEGO DE JUNTAS

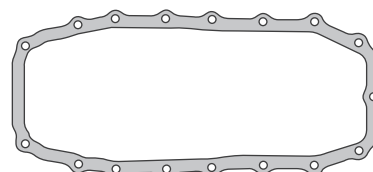

25917CG1

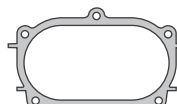

25920AC3

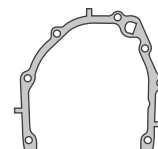

25919AC3



25909GS1



25922AC3

| SINONIMO | Nº ORIG | DESCRIPCIÓN | SINONIMO | Nº ORIG | DESCRIPCIÓN |
|----------|---------|--------------------------------------|----------|---------|--|
| 25916AM1 | | JUNTA TAPA DE VALVULA | 25921SL1 | | JUNTA SENSOR TEMPERATURA DE AGUA |
| 25916MLS | | JUNTA TAPA DE VALVULA (MULTILAMINA) | 25906SL1 | | JUNTA MARIPOSA AIRE |
| 25917CG1 | | JUNTA PARA CARTER | 25909GS1 | | ORING CAÑO BOMBA DE AGUA |
| 25918GR1 | | JUNTA MULTIPLE DE ESCAPE | 25928VA1 | | JUEGO DESMONTAJE TAPA DE CILINDRO (SIN JTA T. DE CIL.) |
| 25904SL1 | | JGO DE JUNTAS MULTIPLE DE ADMISION | 25929VA1 | | JUEGO DE JUNTAS PARA MOTOR (SIN JTA T.CIL.) |
| 25004HH1 | | JUNTA SALIDA DE ESCAPE - PALIO | 25922AC3 | | JUNTA BOMBA DE AGUA |
| 25004HL1 | | JTA SAL DE ESCAPE - PALIO (LAMINADA) | | | DEMÁS ARTICULOS RELACIONADOS AL MOTOR |
| 25907AC3 | | JUNTA TERMOSTATO | | | NO SE INCLUYEN EN EL JUEGO DE JUNTAS |
| 25919AC3 | | JUNTA TAPA DE DISTRIBUCION | 25915AM1 | | JUNTA TAPA DE CILINDRO - ALMETAN |
| 25920AC3 | | JUNTA TAPA TRASERA DISTRIBUCION | 25915MLS | | JUNTA TAPA DE CILINDRO - MULTILAMINA |

26568VA1

FIAT MOTOR FIRE 1368cc 8V. PALIO / SIENA /
FIORINO / STRADA



IMPERIAL®

UNA BUENA JUNTA

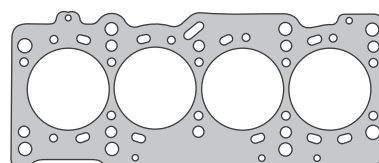
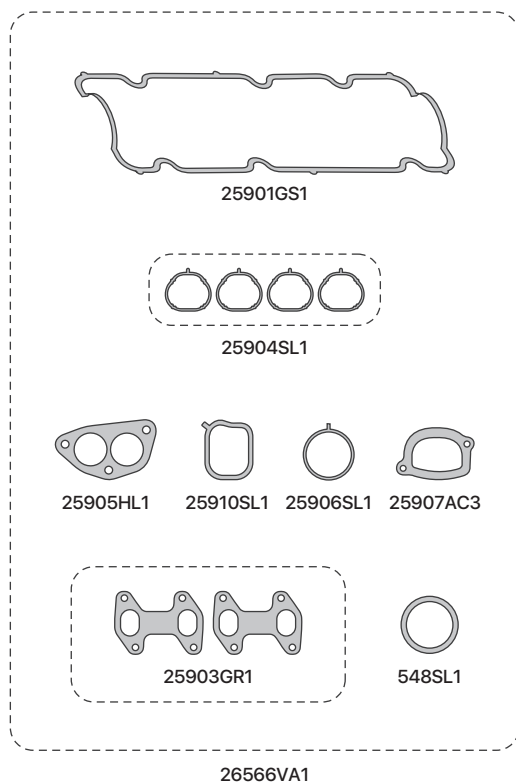

26550AM1 / 26550MLS
NO SE INCLUYE EN JUEGO DE JUNTAS

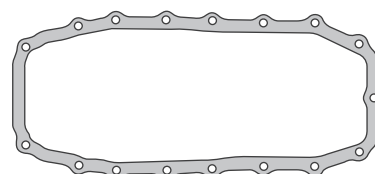

25917CG1

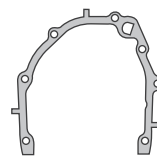

25919AC3



25909GS1



25922AC3

| SINONIMO | Nº ORIG | DESCRIPCIÓN | SINONIMO | Nº ORIG | DESCRIPCIÓN |
|----------|---------|--------------------------------------|----------|---------|--|
| 25901GS1 | | JUNTA TAPA DE VALVULA | 25910SL1 | | JUNTA SENSOR TEMPERATURA DE AGUA |
| 25917CG1 | | JUNTA PARA CARTER | 548SL1 | | ORING TAPA ARBOL DE LEVAS |
| 25903GR1 | | JUEGO DE JUNTAS MULTIPLE DE ESCAPE | 26566VA1 | | JUEGO DESMONTAJE TAPA DE CILINDRO (SIN JTA T. DE CIL.) |
| 25903HH1 | | JGO DE JTAS MULTIPLE DE ESC (C/B/C) | 26568VA1 | | JUEGO DE JUNTAS PARA MOTOR (SIN JTA T.CIL.) |
| 25904SL1 | | JUEGO DE JTAS MULTIPLE DE ADMISION | 25922AC3 | | JUNTA BOMBA DE AGUA |
| 25905HH1 | | JUNTA SALIDA DE ESCAPE | | | DEMÁS ARTICULOS RELACIONADOS AL MOTOR |
| 25905HL1 | | JTA SALIDA DE ESC (LAMINAS DE CHAPA) | | | NO SE INCLUYEN EN EL JUEGO DE JUNTAS |
| 25919AC3 | | JUNTA TAPA DE DISTRIBUCION | 26550AM1 | | JUNTA TAPA DE CILINDRO - ALMETAN |
| 25907AC3 | | JUNTA TERMOSTATO | 26550MLS | | JUNTA TAPA DE CILINDRO - MULTILAMINA |
| 25909GS1 | | ORING CAÑO BOMBA DE AGUA | | | |

26828VA1

FIAT FIRE EVO 1368CC 8V / FIRE ELX / IDEA 03/..
/ PALIO GENERATION III / SIENA GENERACION III
/ PUNTO / NUEVO UNO / 500-MOTOR 350A1000



IMPERIAL®

UNA BUENA JUNTA

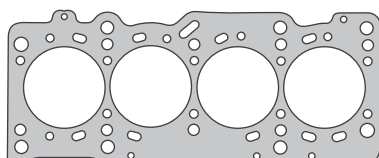

26550AM1 / 26550MLS

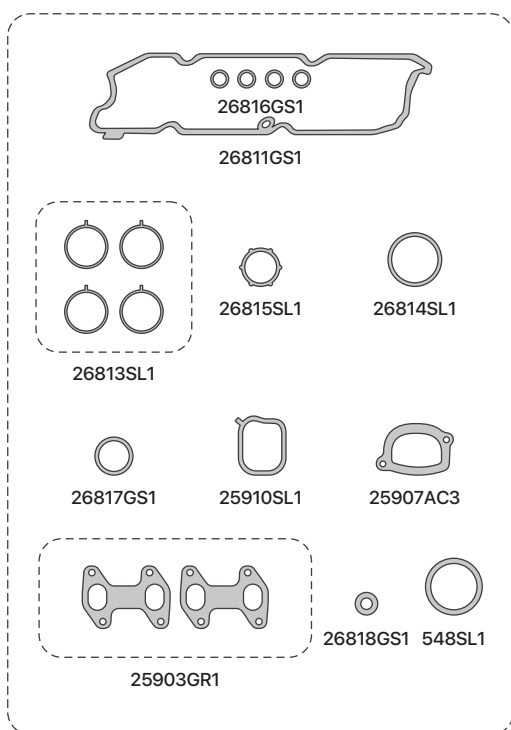

26826VA1

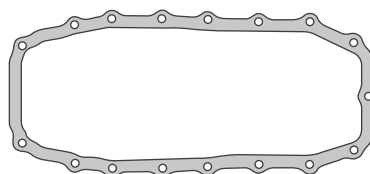

25917CG1



25922AC3

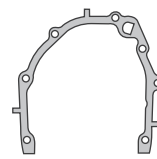

25919AC3



25909GS1

| SINONIMO | Nº ORIG | DESCRIPCIÓN |
|----------|----------|--|
| 26811GS1 | 55522898 | JUNTA TAPA DE VALVULA |
| 26813SL1 | 7086116 | JUEGO DE JUNTAS MULTIPLE DE ADMISION |
| 26814SL1 | 7086117 | JUNTA CUERPO MARIPOSA |
| 25903HH1 | 55194291 | JGO DE JUNTAS MULTIPLE DE ESCAPE (C/B/C) |
| 25903GR1 | 55194291 | JGO DE JUNTAS MULTIPLE DE ESCAPE (GRAFITO) |
| 25917CG1 | | JUNTA PARA CARTER |
| 25907AC3 | 55193766 | JUNTA TERMOSTATO |
| 25909GS1 | | ORING CAÑO BOMBA DE AGUA |
| 25910SL1 | 46824135 | JUNTA SENSOR TEMPERATURA DE AGUA |
| 25919AC3 | 7084019 | JUNTA TAPA DE DISTRIBUCION |
| 25922AC3 | | JUNTA BOMBA DE AGUA |

| SINONIMO | Nº ORIG | DESCRIPCIÓN |
|----------|-----------|--|
| 26815SL1 | 7086127 | JUNTA VALVULA CANISTER |
| 26816GS1 | | ARANDELA AJUSTE TAPA DE VALVULA |
| 26817GS1 | 7082509 | ORING VALVULA CANISTER 28,17x3,53-NUEVO UNO/FORINO/500 |
| 26818GS1 | 7082509/1 | ORING VALVULA CANISTER 7,52x3,53-NUEVO UNO/FORINO/500 |
| 548SL1 | | ORING TAPA ARBOL DE LEVAS |
| 26826VA1 | | JUEGO DESMONTAJE TAPA DE CILINDRO (SIN JTA T.CIL.) |
| 26828VA1 | | JUEGO DE JUNTAS PARA MOTOR (SIN JTA T.CIL.) |
| | | DEMÁS ARTICULOS RELACIONADOS AL MOTOR |
| | | NO SE INCLUYEN EN EL JUEGO DE JUNTAS |
| 26550AM1 | 55190882 | JUNTA TAPA DE CILINDROS - ALMETAN |
| 26550MLS | 55190882 | JUNTA TAPA DE CILINDROS - MULTILAMINA |

26958VA1

FIAT MOTOR ETORQ 1598cc 16V 178D20.11
178D22.11 / PALIO / PALIO WEEKEND / IDEA
ADVENTURE / PUNTO



IMPERIAL®

UNA BUENA JUNTA

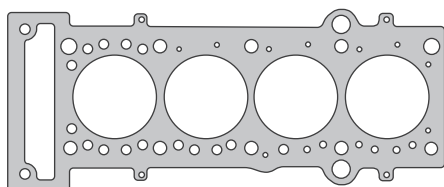

26930AM1 / 26930MLS

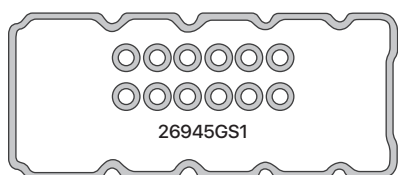

26945GS1

26931GS1

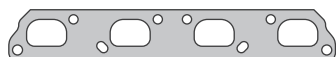

26934HJ4 / 26934GR1



26933SL1



26937SL1



25910SL1



26936GS1



26947GS1

26956VA1

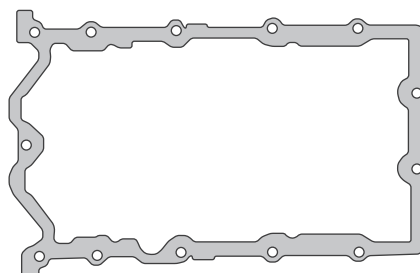

26932AC7

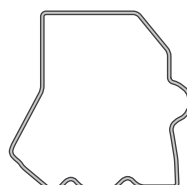

26938GS1



26940GS1



26939GS1



26941GS1



26943GS1



26942GS1



26946GS1



26944GS1

| SINONIMO | N° ORIG | DESCRIPCIÓN |
|----------|----------|--|
| 26931GS1 | 55224544 | JUNTA TAPA DE VALVULA |
| 26932AC7 | 55226126 | JUNTA PARA CARTER |
| 26933SL1 | 7087745 | JUEGO DE JUNTAS MULTIPLE DE ADMISION |
| 26934HJ4 | 55224457 | JUNTA MULTIPLE DE ESCAPE - MULTILAMINA |
| 26934GR1 | | JUNTA MULTIPLE DE ESCAPE - GRAFITO |
| 26936GS1 | 55242321 | JUNTA TERMOSTATO |
| 26937SL1 | 7087746 | JUNTA CUERPO MARIPOSA |
| 26938GS1 | 7087878 | JUNTA FRENTE MOTOR BOMBA DE ACEITE |
| 26939GS1 | 7087876 | JUNTA SALIDA BOMBA DE ACEITE |
| 26940GS1 | 7087877 | JUNTA ENTRADA BOMBA DE ACEITE |
| 26941GS1 | 55231652 | JUNTA BASE FILTRO DE ACEITE |
| 26942GS1 | 55229989 | ORING CAÑO DE ACEITE - 20,30x2,62 |

| SINONIMO | N° ORIG | DESCRIPCIÓN |
|----------|----------|--|
| 26943GS1 | 55229787 | ORING VARILLA DE ACEITE - 12,37x2,62 |
| 26944GS1 | 55231650 | JUNTA FILTRO DE ACEITE |
| 26945GS1 | | ARANDELA AJUSTE TAPA DE VALVULA |
| 26946GS1 | | ORING INYECTOR |
| 26947GS2 | 55224542 | RETEN TAPA DE VALVULA / CAP BUJIA |
| 25910SL1 | | JUNTA SENSOR TEMPERATURA DE AGUA |
| 26956VA1 | | JUEGO DESMONTAJE TAPA DE CILINDRO (SIN JTA T.CIL.) |
| 26958VA1 | | JUEGO DE JUNTAS PARA MOTOR (SIN JTA T.CIL.) |
| | | DEMÁS ARTICULOS RELACIONADOS AL MOTOR |
| | | NO SE INCLUYEN EN EL JUEGO DE JUNTAS |
| 26930AM1 | 55226527 | JUNTA TAPA DE CILINDROS - ALMETAN |
| 26930MLS | 55226527 | JUNTA TAPA DE CILINDROS - MULTILAMINA |

26968VA1

FIAT MOTOR ETORQ 1747cc 16V / IDEA / LINEA
/ PUNTO



IMPERIAL®

UNA BUENA JUNTA

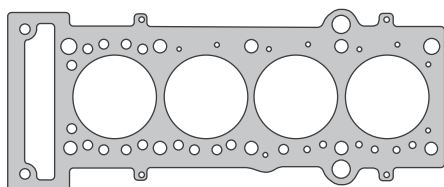

26960AM1 / 26960MLS

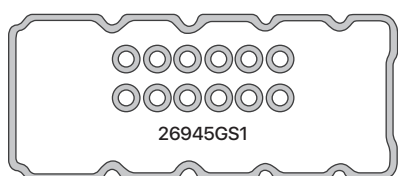

26945GS1

26931GS1

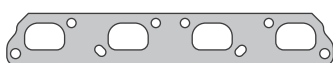

26934HJ4 / 26934GR1



26933SL1



26937SL1



25910SL1



26936GS1



26947GS1

26966VA1

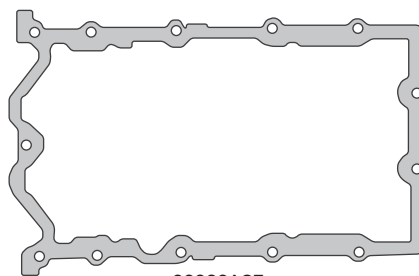

26932AC7

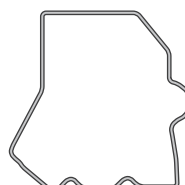

26938GS1



26940GS1



26939GS1



26941GS1



26943GS1



26942GS1



26946GS1



26944GS1

| SINONIMO | N° ORIG | DESCRIPCIÓN |
|----------|----------|--|
| 26931GS1 | 55224544 | JUNTA TAPA DE VALVULA |
| 26932AC7 | 55226126 | JUNTA PARA CARTER |
| 26933SL1 | 7087745 | JUEGO DE JUNTAS MULTIPLE DE ADMISION |
| 26934HJ4 | 55224457 | JUNTA MULTIPLE DE ESCAPE - MULTILAMINA |
| 26934GR1 | | JUNTA MULTIPLE DE ESCAPE - GRAFITO |
| 26936GS1 | 55242321 | JUNTA TERMOSTATO |
| 26937SL1 | 7087746 | JUNTA CUERPO MARIPOSA |
| 26938GS1 | 7087878 | JUNTA FRENTE MOTOR BOMBA DE ACEITE |
| 26939GS1 | 7087876 | JUNTA SALIDA BOMBA DE ACEITE |
| 26940GS1 | 7087877 | JUNTA ENTRADA BOMBA DE ACEITE |
| 26941GS1 | 55231652 | JUNTA BASE FILTRO DE ACEITE |
| 26942GS1 | 55229989 | ORING CAÑO DE ACEITE - 20,30x2,62 |

| SINONIMO | N° ORIG | DESCRIPCIÓN |
|----------|----------|--|
| 26943GS1 | 55229787 | ORING VARILLA DE ACEITE - 12,37x2,62 |
| 26944GS1 | 55231650 | JUNTA FILTRO DE ACEITE |
| 26945GS1 | | ARANDELA AJUSTE TAPA DE VALVULA |
| 26946GS1 | | ORING INYECTOR |
| 26947GS2 | 55224542 | RETEN TAPA DE VALVULA / CAP BUJIA |
| 25910SL1 | | JUNTA SENSOR TEMPERATURA DE AGUA |
| 26966VA1 | | JUEGO DESMONTAJE TAPA DE CILINDRO (SIN JTA T.CIL.) |
| 26968VA1 | | JUEGO DE JUNTAS PARA MOTOR (SIN JTA T.CIL.) |
| | | DEMÁS ARTICULOS RELACIONADOS AL MOTOR |
| | | NO SE INCLUYEN EN EL JUEGO DE JUNTAS |
| 26960AM1 | 55231762 | JUNTA TAPA DE CILINDROS - ALMETAN |
| 26960MLS | 55231762 | JUNTA TAPA DE CILINDROS - MULTILAMINA |

27399AM1

FIAT ARGO / CRONOS 1332cc 8 V. - MOTOR
FIREFLY



IMPERIAL®

UNA BUENA JUNTA

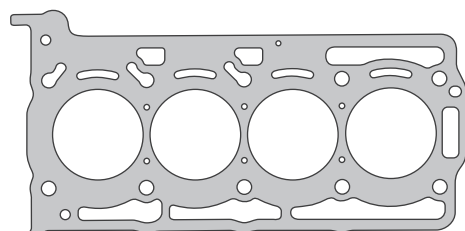

27380AM1

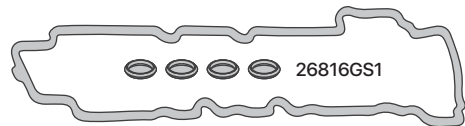

27381GS1



27383HH1

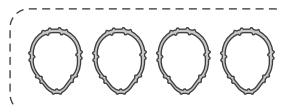

27384GS1



27386GS1



27387AC3



27393GS1



27392GS1

27397AM1

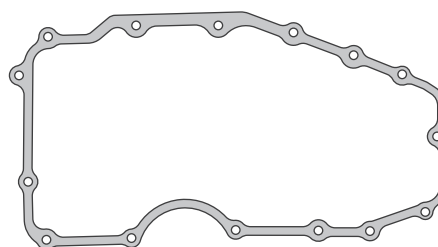

27382AC6



27385GS1



27390GS1



27391GS1



27388GS1



27389GS1

27395GS1

| SINONIMO | Nº ORIG | DESCRIPCIÓN |
|----------|-----------------|-------------------------------|
| 27380AM1 | 55268170 | JUNTA TAPA DE CILINDRO |
| 27381GS1 | 7090246 | JUNTA TAPA DE VALVULAS |
| 27382AC6 | | JUNTA CARTER DE ACEITE |
| 27383HH1 | 52042058 | JUNTA MULTIPLE DE ESCAPE |
| 27384GS1 | 7093200/7090209 | JUNTA MULTIPLE DE ADMISION |
| 27385GS1 | 7092977 | JUNTA TAPA BOMBA DE AGUA |
| 27386GS1 | 55267985 | JUNTA PORTA TERMOSTATO |
| 27387AC3 | 73504484 | JUNTA CANO BOMBA DE AGUA |
| 27388GS1 | 7090244/7094873 | JUNTA BOMBA ACEITE TRIANGULAR |
| 27389GS1 | 7090243/7092920 | JUNTA BOMBA ACEITE REDONDA |

| SINONIMO | Nº ORIG | DESCRIPCIÓN |
|----------|-----------------|---|
| 27390GS1 | 7090242/7094874 | JUNTA BOMBA ACEITE TRAPEZOIDAL |
| 27391GS1 | 55267960 | JUNTA BOMBA ACEITE OVALADA |
| 27392GS1 | 7090213 | ORING INYECTOR |
| 27393GS1 | 7090215 | JUNTA CAJA MARIPOSA |
| 27395GS1 | | JUEGO DE JUNTAS BBA ACEITE/DISTRIBUCIÓN |
| 27396VA1 | | JUEGO DE JUNTAS DESMONTAJE TAPA DE CILINDRO (S/JTA T.CIL) |
| 27397AM1 | | JUEGO DE JUNTAS DESMONTAJE TAPA DE CILINDRO |
| 27398VA1 | | JUEGO DE JUNTAS PARA MOTOR (S/JTA T.CIL) |
| 27399AM1 | | JUEGO DE JUNTAS PARA MOTOR |

27408VA1

FIORINO 1368cc 2016/2018 - MOTOR EVO
(TAPA DE VALVULA PLASTICA)



IMPERIAL®

UNA BUENA JUNTA

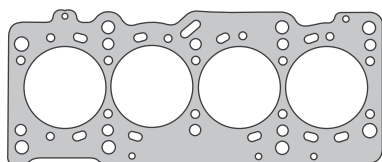

26550AM1 / 26550MLS
NO SE INCLUYE EN JUEGO DE JUNTAS

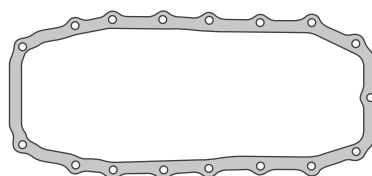
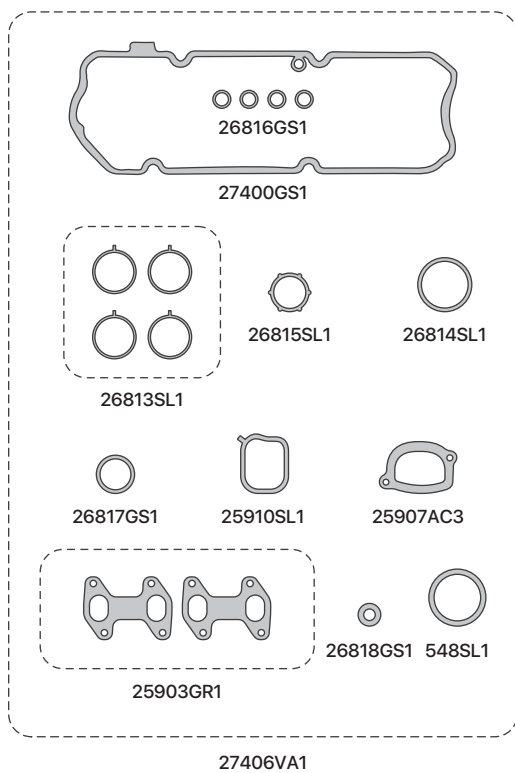

25917CG1



25922AC3

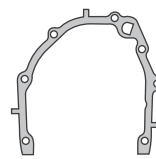

25919AC3



25909GS1

| SINONIMO | Nº ORIG | DESCRIPCIÓN |
|----------|----------|--|
| 27400GS1 | 55247076 | JUNTA TAPA DE VALVULA |
| 26813SL1 | 7086116 | JUEGO DE JUNTAS MULTIPLE DE ADMISION |
| 26814SL1 | 7086117 | JUNTA CUERPO MARIPOSA |
| 25903HH1 | 55194291 | JGO DE JUNTAS MULTIPLE DE ESCAPE (C/B/C) |
| 25903GR1 | 55194291 | JGO DE JUNTAS MULTIPLE DE ESCAPE (GRAFITO) |
| 25917CG1 | | JUNTA PARA CARTER |
| 25907AC3 | 55193766 | JUNTA TERMOSTATO |
| 25909GS1 | 14463580 | ORING CAÑO BOMBA DE AGUA |
| 25910SL1 | 46824135 | JUNTA SENSOR TEMPERATURA DE AGUA |
| 25919AC3 | 7084019 | JUNTA TAPA DE DISTRIBUCION |
| 25922AC3 | | JUNTA BOMBA DE AGUA |

| SINONIMO | Nº ORIG | DESCRIPCIÓN |
|----------|-----------|---|
| 26815SL1 | 7086127 | JUNTA VALVULA CANISTER |
| 26816GS1 | | ARANDELA AJUSTE TAPA DE VALVULA |
| 26817GS1 | 7082509 | ORINGVALVULACANISTER28,17x3,53-NUEVO(UNO)/FIORINO/500 |
| 26818GS1 | 7082509/1 | ORINGVALVULACANISTER7,52x3,53-NUEVO(UNO)/FIORINO/500 |
| 548SL1 | 55190882 | ORING TAPA ARBOL DE LEVAS |
| 27406VA1 | 55190882 | JUEGO DESMONTAJE TAPA DE CILINDRO (SIN JTA T.CIL.) |
| 27408VA1 | | JUEGO DE JUNTAS PARA MOTOR (SIN JTA T.CIL.) |
| | | DEMÁS ARTICULOS RELACIONADOS AL MOTOR |
| | | NO SE INCLUYEN EN EL JUEGO DE JUNTAS |
| 26550AM1 | 55190882 | JUNTA TAPA DE CILINDROS - ALMETAN |
| 26550MLS | 55190882 | JUNTA TAPA DE CILINDROS - MULTILAMINA |

27508VA1

FIAT MOTOR ETORQ EVO 1598cc 16V. -

G.SIENA / PALIO / STRADA 2013/...

FIAT MOTORETORQ EVO 1747cc 16V. - LINEA 2015/...



IMPERIAL®

UNA BUENA JUNTA

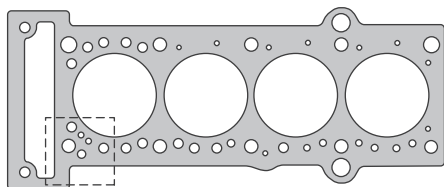

27500AM1
DIAMETRO 78.3mm
NO SE COLOCA EN JUEGO DE JUNTAS

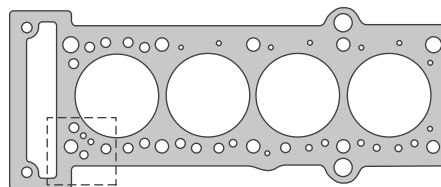

27510AM1
DIAMETRO 82.6mm
NO SE COLOCA EN JUEGO DE JUNTAS

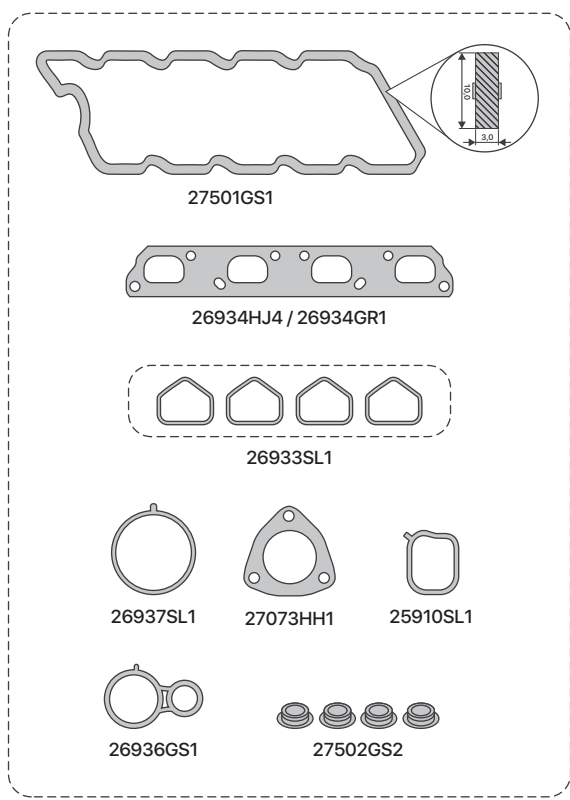

27506VA1

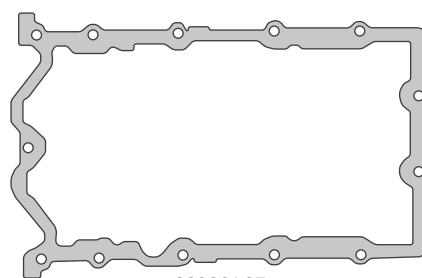

26932AC7



26938GS1



26940GS1



26939GS1



26941GS1



26943GS1



26942GS1



26946GS1



26944GS1

| SINONIMO | N° ORIG | DESCRIPCIÓN |
|----------|----------|--|
| 27501GS1 | 55242412 | JUNTA TAPA DE VALVULA |
| 26932AC7 | 55226126 | JUNTA PARA CARTER |
| 26933SL1 | 7087745 | JUEGO DE JUNTAS MULTIPLE DE ADMISION |
| 26934HJ4 | 55224457 | JUNTA MULTIPLE DE ESCAPE - MULTILAMINA |
| 26934GR1 | | JUNTA MULTIPLE DE ESCAPE - GRAFITO |
| 27073HH1 | | JUNTA SALIDA DE ESCAPE |
| 26936GS1 | 55242321 | JUNTA TERMOSTATO |
| 26937SL1 | 7087746 | JUNTA CUERPO MARIPOSA |
| 26938GS1 | 7087878 | JUNTA FRENTE MOTOR BOMBA DE ACEITE |
| 26939GS1 | 7087876 | JUNTA SALIDA BOMBA DE ACEITE |
| 26940GS1 | 7087877 | JUNTA ENTRADA BOMBA DE ACEITE |
| 26941GS1 | 55231652 | JUNTA BASE FILTRO DE ACEITE |

| SINONIMO | N° ORIG | DESCRIPCIÓN |
|----------|----------|--|
| 26942GS1 | 55229989 | ORING CAÑO DE ACEITE - 20,30x2,62 |
| 26943GS1 | 55229787 | ORING VARILLA DE ACEITE - 12,37x2,62 |
| 26944GS1 | 55231650 | JUNTA FILTRO DE ACEITE |
| 26946GS1 | | ORING INYECTOR |
| 25910SL1 | | JUNTA SENSOR TEMPERATURA DE AGUA |
| 27506VA1 | | JUEGO DESMONTAJE TAPA DE CILINDRO (SIN JTA T.CIL.) |
| 27508VA1 | | JUEGO DE JUNTAS PARA MOTOR (SIN JTA T.CIL.) |
| | | DEMÁS ARTICULOS RELACIONADOS AL MOTOR |
| | | NO SE INCLUYEN EN EL JUEGO DE JUNTAS |
| 27500AM1 | 55263732 | JUNTA TAPA DE CILINDROS PARA MOTORES 1598cc |
| 27510AM1 | 55262874 | JUNTA TAPA DE CILINDROS PARA MOTORES 1747cc |

27518VA1

FIAT MOTOR ETORQ EVO FLEX 1598cc 16V. - G. SIENA 2016... - PALIO 2015/... - STRADA TREKKING 2014/...
 FIAT MOTOR ETORQ EVO FLEX 1747cc 16V. - ARGO 2017/22 - CRONOS 2018/23 - TORO 2016/23 - JEEP RENEGADE 2015/22



IMPERIAL®

UNA BUENA JUNTA

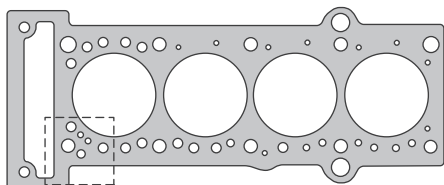

27500AM1
 DIAMETRO 78.3mm
 NO SE COLOCA EN JUEGO DE JUNTAS

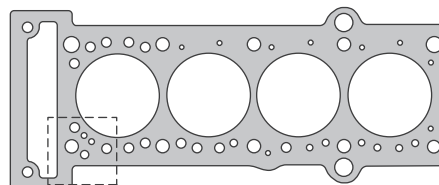

27510AM1
 DIAMETRO 82.6mm
 NO SE COLOCA EN JUEGO DE JUNTAS

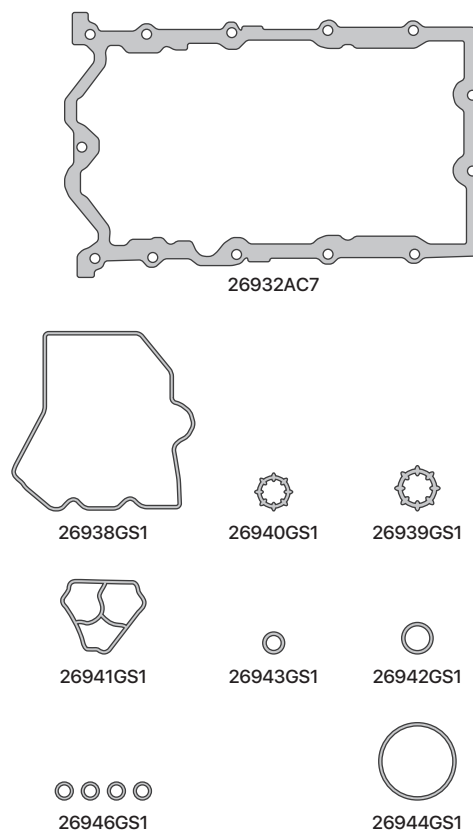
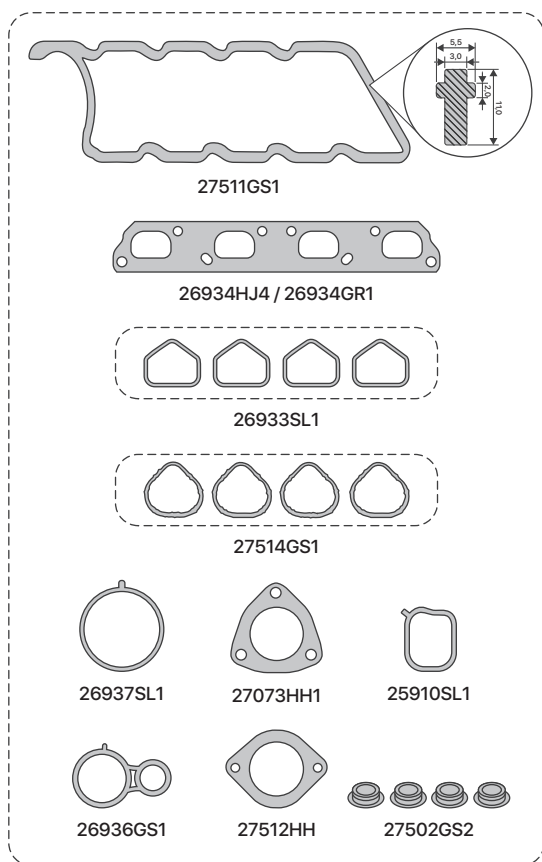

| SINONIMO | Nº ORIG | DESCRIPCIÓN |
|----------|----------|--|
| 27511GS1 | 55247838 | JUNTA TAPA DE VALVULA |
| 26932AC7 | 55226126 | JUNTA PARA CARTER |
| 26933SL1 | 7087745 | JUEGO DE JUNTAS MULTIPLE DE ADMISION |
| 27514GS1 | 7090012 | JUEGO DE JUNTAS MULTIPLE DE ADMISION |
| 26934HJ4 | 55224457 | JUNTA MULTIPLE DE ESCAPE - MULTILAMINA |
| 26934GR1 | | JUNTA MULTIPLE DE ESCAPE - GRAFITO |
| 27073HH1 | | JUNTA SALIDA DE ESCAPE |
| 27512HH1 | 51799495 | JUNTA SALIDA DE ESCAPE-FIAT TORO |
| 26936GS1 | 55242321 | JUNTA TERMOSTATO |
| 26937SL1 | 7087746 | JUNTA CUERPO MARIPOSA |
| 26938GS1 | 7087878 | JUNTA FRENTE MOTOR BOMBA DE ACEITE |
| 26939GS1 | 7087876 | JUNTA SALIDA BOMBA DE ACEITE |
| 26940GS1 | 7087877 | JUNTA ENTRADA BOMBA DE ACEITE |

| SINONIMO | Nº ORIG | DESCRIPCIÓN |
|----------|----------|--|
| 26941GS1 | 55231652 | JUNTA BASE FILTRO DE ACEITE |
| 26942GS1 | 55229989 | ORING CAÑO DE ACEITE - 20,30x2,62 |
| 26943GS1 | 55229787 | ORING VARILLA DE ACEITE - 12,37x2,62 |
| 26944GS1 | 55231650 | JUNTA FILTRO DE ACEITE |
| 26946GS1 | | ORING INYECTOR |
| 25910SL1 | | JUNTA SENSOR TEMPERATURA DE AGUA |
| 27516VA1 | | JUEGO DESMONTAJE TAPA DE CILINDRO (SIN JTA T.CIL.) |
| 27518VA1 | | JUEGO DE JUNTAS PARA MOTOR (SIN JTA T.CIL.) |
| | | DEMÁS ARTICULOS RELACIONADOS AL MOTOR |
| | | NO SE INCLUYEN EN EL JUEGO DE JUNTAS |
| 27500AM1 | 55263732 | JUNTA TAPA DE CILINDROS MOTORES 1598cc |
| 27510AM1 | 55262874 | JUNTA TAPA DE CILINDROS MOTORES 1747cc |

| Ford

| | | | |
|----------------|---|-----------------|---|
| 1836AM1 | FORD FALCON 7 BANCADAS / FAIRLANE / F-100 3052cc / 3075cc / 3618cc - MOTOR 187/188/221 - DESDE 1969/... | 2110AM1 | FORD SIERRA L 1597cc - MOTOR OHC - DESDE 1984/... |
| 1843AM1 | FORD FALCON SP / SPRINT 3618cc - MOTOR 221 SPRINT 7B - DESDE 1973/... | 2148VA1 | FORD 1398cc TDCI - TD FIESTA / ECOSPORT - MOTOR F6JA / F6JB / DV4TD - DURATORQ - CITROEN C3 / PEUGEOT 206 / 307 |
| 1879AM1 | FORD FALCON / F-100 3618cc - MOTOR MAX ECONO 7B - DESDE 1989/... | 25328AM1 | FORD MONDEO / ESCORT / FIESTA / ORION 1796cc 16V - MOTOR ZETEC |
| 1941AM1 | FORD F-100 / 350 / 600 / FAIRLANE V8 FASE I 4458cc / 4785cc - MOTOR 272 / 292 - DESDE 1961/70 | 25329AM1 | FORD MONDEO / ESCORT / FIESTA / ORION 1979cc 16V - MOTOR ZETEC |
| 1959AM1 | FORD FIESTA / KA / COURIER 1297cc - MOTOR ENDURA OHV-HCS - DESDE 1991/... | 25448VA1 | FORD TRANSIT 2496cc DIESEL - MOTOR 4EB/BC/CA/FB/HC/EA/HB/EC/CB/GA/GB/GD |
| 1965AM1 | FORD F-100 / 350 / 600 / FAIRLANE V8 FASE II 4785cc - DESDE 1969/76 | 25619VA1 | FORD 1753cc TDCI / TDI FOCUS / FIESTA - MOTOR BHDA-BHDB DURATORQ - DESDE 1998/... |
| 1989AM1 | FORD ESCORT L - GL 1555cc / VW SAVEIRO / GOL - MOTOR CHT | 25898AM1 | FORD KA / FIESTA 999cc - MOTOR ZETEC ROCAM - DESDE 1999/... |
| 2004AM1 | FORD TAUNUS L - GXL 1990 cc - MOTOR OHC - DESDE 1974/... | 25899AM1 | FORD KA / FIESTA / ECO SPORT 1598cc - MOTOR ZETEC ROCAM - DESDE 1997/... |
| 2018AM1 | FORD TAUNUS / SIERRA / SIERRA XR4 / FALCON 2299cc - MOTOR OHC - DESDE 1975/... | 26318VA1 | FORD FOCUS 1796cc 16V - MOTOR ZETEC-E - DESDE 1998/... |
| 2039VA1 | FORD 1753cc DIESEL-TD / FIESTA / ESCORT / COURIER / ORION / MONDEO - MOTOR ENDURA D18 T/TI - DESDE 1991/... | 26319VA1 | FORD FOCUS 1796cc 16V - MOTOR ZETEC E/EYDB - DESDE 1998/2004 FORD FOCUS 1989cc 16V - MOTOR ZETEC YF/EDBA/EDBB - DESDE 1999/2002 |
| 2079VA1 | FORD F-100 / F-150 4.9 INYECCION MOTOR 300 CID | | |

[← VOLVER A LINEA LIVIANA](#)

[IR A PAGINA SIGUIENTE →](#)

| Ford

- 26358VA1** FORD FIESTA - COURIER 1388cc
16V - MOTOR ZETEC-SE
- 26468VA1** FORD MONDEO / ECOSPORT
1999cc 16V - MOTOR DURATEC
HE/CJBA - DESDE 2001/...
- 27019AM1** FORD FIESTA 2010/.. - FOCUS
2013/... - ECOSPORT 2013/...
KINETIC DESIGN 1589cc 16V
MOTOR SIGMA
- 27069AM1** FORD FIESTA 2003/.. - FOCUS
2004/... 1589cc 16V MOTOR
SIGMA / HWDA/HWDB/FYJA
- 27218VA1** FORD RANGER 2,2 16V TDCi
- XL 4x2 / 4x4 MOTOR PUMA
4HU / 4HV 2198cc 4 CIL. DEL
2013/... - FORD TRANSIT TDCi
2006/...
- 27238VA1** FORD RANGER 3,2 20V TDCi -
XLS/XLST 4x2 / 4x4 MOTOR
PUMA 3198cc DEL 2013/...
- 27478VA1** FORD FOCUS/ECOSPORT 1999cc
16 VALVULAS - MOTOR DURATEC
MGDA-DESDE 2012/...
- 27498VA1** FORD ECOSPORT / FIESTA 1497cc
16V. - 2016/.... - MOTOR DRAGON

[← VOLVER A LINEA LIVIANA](#)

[IR A PAGINA ANTERIOR →](#)

1836AM1

FORD FALCON 7 BANCADAS / FAIRLANE /
F-100 3052cc / 3075cc / 3618cc - MOTOR
187/188/221 - DESDE 1969/...



IMPERIAL®

UNA BUENA JUNTA

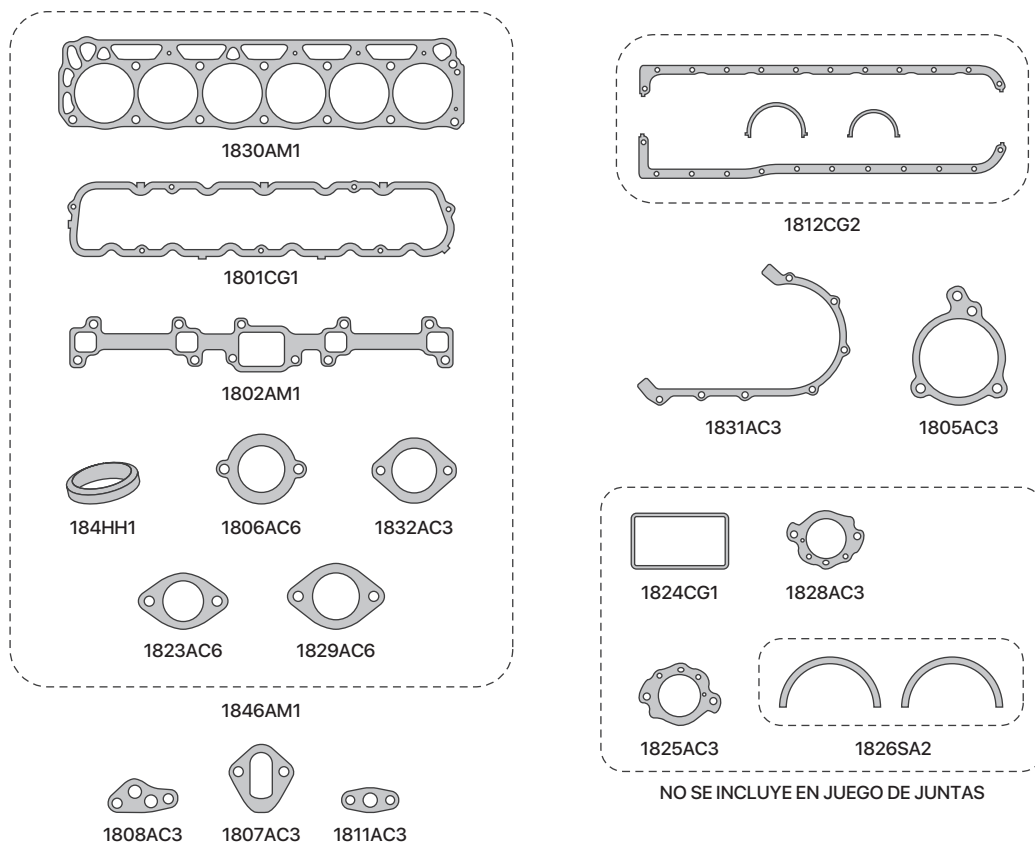

NO SE INCLUYE EN JUEGO DE JUNTAS

| SINONIMO | Nº ORIG | DESCRIPCIÓN |
|----------|---------|--------------------------------------|
| 1830AM1 | | JUNTA TAPA DE CILINDRO |
| 1830AR1 | | JTA TAPA DE CIL - COMPETICION 0,7mm |
| 1830AR2 | | JTA TAPA DE CIL - COMPETICION 0,8mm |
| 1830AR3 | | JTA TAPA DE CIL - COMPETICION 1,0mm |
| 1830AR4 | | JTA TAPA DE CIL - COMPETICION 1,2mm |
| 1830AR5 | | JTA TAPA DE CIL - COMPETICION 1,4mm |
| 1801CG1 | | JUNTA TAPA DE VALVULA |
| 1801CG4 | | JUNTA TAPA DE VALVULA - CON TELA |
| 1812CG2 | | JUEGO DE JUNTAS PARA CARTER |
| 1812CG5 | | JUEGO DE JTAS PARA CARTER - CON TELA |
| 1802AM1 | | JUNTA ADMISION Y ESCAPE |
| 1802HH1 | | JUNTA ADMISION Y ESCAPE |
| 184HH1 | | JUNTA SALIDA DE ESCAPE |
| 1805AC3 | | JUNTA BOMBA DE AGUA |
| 1805AD3 | | JUNTA BOMBA DE AGUA |
| 1806AC6 | | JUNTA TAPA TERMOSTATO |
| 1806AD4 | | JUNTA TAPA TERMOSTATO |
| 1807AC3 | | JUNTA BOMBA DE NAFTA |
| 1808AC3 | | JUNTA BOMBA DE ACEITE |

| SINONIMO | Nº ORIG | DESCRIPCIÓN |
|----------|---------|--|
| 1811AC3 | | JUNTA CHUPADOR BOMBA DE ACEITE |
| 1823AC6 | | JTA BASE DE CARBURADOR HOLLEY CHICO |
| 1829AC6 | | JTA BASE DE CARBURAD HOLLEY GRANDE |
| 1831AC3 | | JUNTA TAPA DE DISTRIBUCION |
| 1831AD3 | | JUNTA TAPA DE DISTRIBUCION |
| 1832AC3 | | JUNTA BASE CALEFACTOR |
| 1846AM1 | | JGO DESMONTAJE P. TAPA DE CILINDRO |
| 1835VA1 | | JGO DE JTAS P/MOTOR (SIN JUNTA T.CIL.) |
| 1836AM1 | | JUEGO DE JTAS PARA MOTOR COMPLETO |
| | | DEMÁS ARTICULOS RELACIONADOS AL MOTOR |
| | | NO SE INCLUYEN EN EL JUEGO DE JUNTAS |
| 1824CG1 | | JUNTA CUBA DE CARBURADOR |
| 1825AC3 | | JTA INTER. CARBURADOR HOLLEY CHICO |
| 1826SA2 | | JGO EMPAQ. DE BANCADA (GRAFITO PURO) |
| 1828AC3 | | JTA INTER. CARBURADOR HOLLEY GRANDE |
| 1817VA1 | | JGO DE CARBU. HOLLEY 1 BOCA - CHICO |
| 1833VA1 | | JGO DE CARBU. HOLLEY 1 BOCA - GRANDE |
| 1834VA1 | | JGO DE CARBURADOR GALILEO 1 BOCA |
| 1838VA1 | | JGO DE CARBURADOR ARGELITE 1 BOCA |

1843AM1

FORD FALCON SP / SPRINT 3618cc - MOTOR
221 SPRINT 7B - DESDE 1973/...



IMPERIAL®

UNA BUENA JUNTA

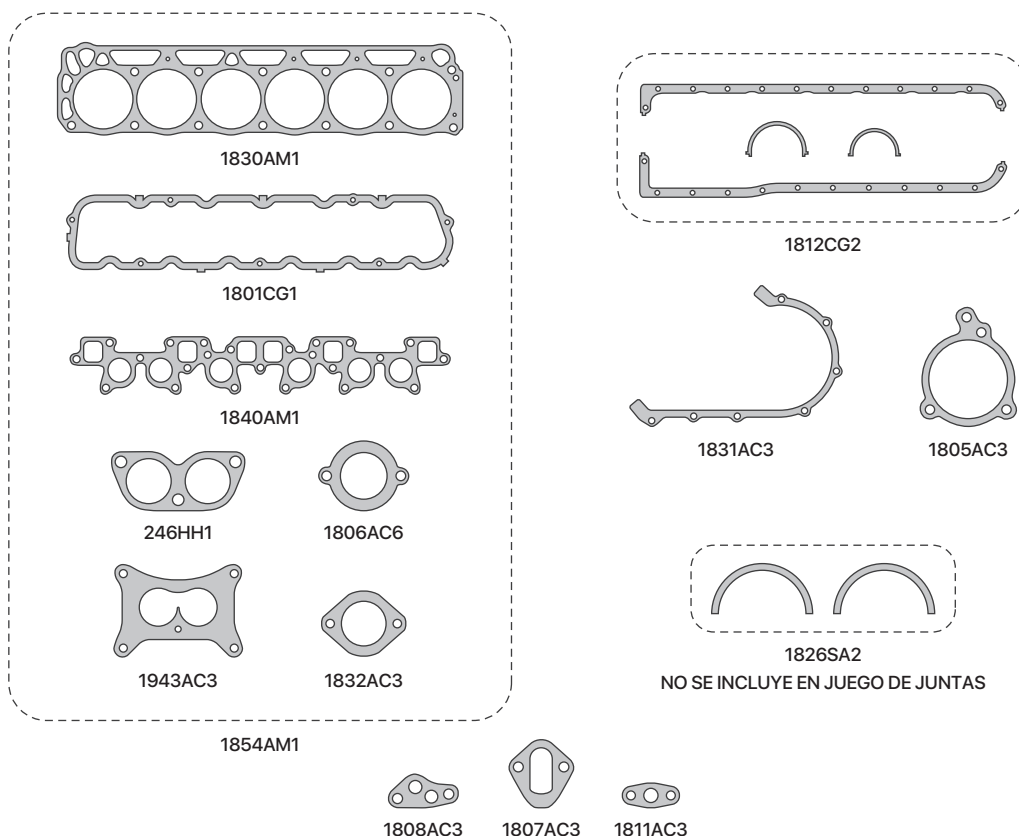

| SINONIMO | Nº ORIG | DESCRIPCIÓN | SINONIMO | Nº ORIG | DESCRIPCIÓN |
|----------|---------|--------------------------------------|----------|---------|--|
| 1830AM1 | | JUNTA TAPA DE CILINDRO | 1806AC6 | | JUNTA TAPA TERMOSTATO |
| 1830AR1 | | JTA TAPA DE CIL - COMPETICION 0,7mm | 1806AD4 | | JUNTA TAPA TERMOSTATO |
| 1830AR2 | | JTA TAPA DE CIL - COMPETICION 0,8mm | 1807AC3 | | JUNTA BOMBA DE NAFTA |
| 1830AR3 | | JTA TAPA DE CIL - COMPETICION 1,0mm | 1808AC3 | | JUNTA BOMBA DE ACEITE |
| 1830AR4 | | JTA TAPA DE CIL - COMPETICION 1,2mm | 1811AC3 | | JUNTA CHUPADOR BOMBA DE ACEITE |
| 1830AR5 | | JTA TAPA DE CIL - COMPETICION 1,4mm | 1831AC3 | | JUNTA TAPA DE DISTRIBUCION |
| 1801CG1 | | JUNTA TAPA DE VALVULA | 1831AD3 | | JUNTA TAPA DE DISTRIBUCION |
| 1801CG4 | | JUNTA TAPA DE VALVULA - CON TELA | 1832AC3 | | JUNTA BASE CALEFACTOR |
| 1812CG2 | | JUEGO DE JUNTAS PARA CARTER | 1943AC3 | | JTA BASE DE CARBUR. HOLLEY - 2 BOCA |
| 1812CG5 | | JUEGO DE JTAS PARA CARTER - CON TELA | 1854AM1 | | JGO DESMONTAJE P. TAPA DE CILINDRO |
| 1840AM1 | | JUNTA ADMISION Y ESCAPE | 1843AM1 | | JGO DE JUNTAS PARA MOTOR COMPLETO |
| 1840HH1 | | JUNTA ADMISION Y ESCAPE | | | DEMÁS ARTICULOS RELACIONADOS AL MOTOR |
| 246HH1 | | JUNTA SALIDA DE ESCAPE | | | NO SE INCLUYEN EN EL JUEGO DE JUNTAS |
| 1805AC3 | | JUNTA BOMBA DE AGUA | 1826SA2 | | JGO EMPAQ. DE BANCADA (GRAFITO PURO) |
| 1805AD3 | | JUNTA BOMBA DE AGUA | 1841VA1 | | JUEGO DE CARBURADOR HOLLEY 2 BOCA |

1879AM1

FORD FALCON / F-100 3618cc - MOTOR MAX
ECONO 7B - DESDE 1989/...



IMPERIAL®

UNA BUENA JUNTA

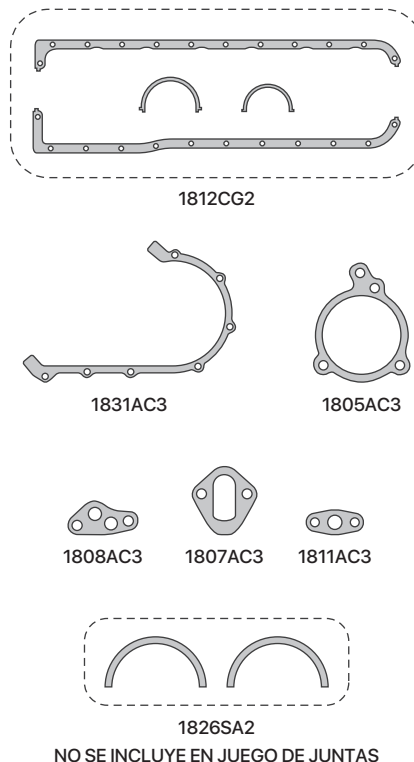
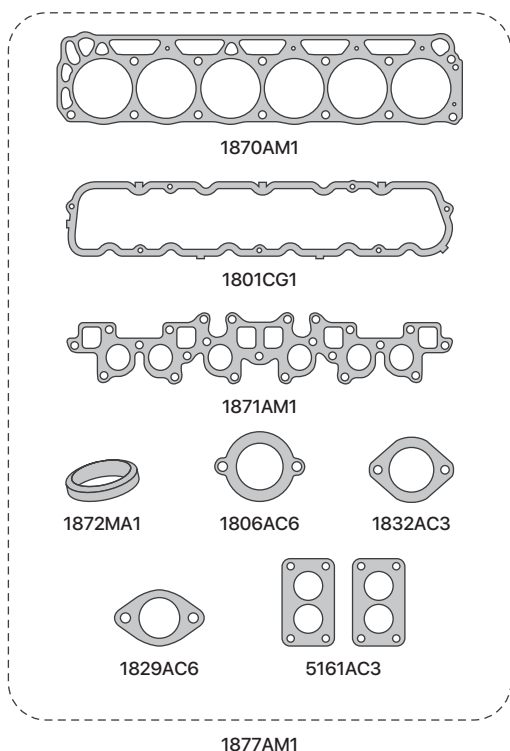

| SINONIMO | Nº ORIG | DESCRIPCIÓN |
|----------|---------|--------------------------------------|
| 1870AM1 | | JUNTA TAPA DE CILINDRO |
| 1801CG1 | | JUNTA TAPA DE VALVULA |
| 1801CG4 | | JUNTA TAPA DE VALVULA - CON TELA |
| 1812CG2 | | JUEGO DE JUNTAS PARA CARTER |
| 1812CG5 | | JUEGO DE JTAS PARA CARTER - CON TELA |
| 1871AM1 | | JUNTA ADMISION Y ESCAPE |
| 1871HH1 | | JUNTA ADMISION Y ESCAPE |
| 1872MA1 | | JUNTA SALIDA DE ESCAPE |
| 1805AC3 | | JUNTA BOMBA DE AGUA |
| 1805AD3 | | JUNTA BOMBA DE AGUA |
| 1806AC6 | | JUNTA TAPA TERMOSTATO |
| 1806AD4 | | JUNTA TAPA TERMOSTATO |
| 1807AC3 | | JUNTA BOMBA DE NAFTA |
| 1808AC3 | | JUNTA BOMBA DE ACEITE |

| SINONIMO | Nº ORIG | DESCRIPCIÓN |
|----------|---------|--|
| 1811AC3 | | JUNTA CHUPADOR BOMBA DE ACEITE |
| 1829AC6 | | JTA BASE DE CARBUR. HOLLEY GRANDE |
| 1831AC3 | | JUNTA TAPA DE DISTRIBUCION |
| 1831AD3 | | JUNTA TAPA DE DISTRIBUCION |
| 1832AC3 | | JUNTA BASE CALEFACTOR |
| 5161AC3 | | JTA BASE DE CARBURAD. SOLEX - 2 BOCA |
| 1877AM1 | | JGO DESMONTAJE P. TAPA DE CILINDRO |
| 1878VA1 | | JGO DE JTAS P/MOTOR (SIN JTA T. CIL.) |
| 1879AM1 | | JGO DE JUNTAS PARA MOTOR COMPLETO |
| | | DEMÁS ARTICULOS RELACIONADOS AL MOTOR |
| | | NO SE INCLUYEN EN EL JUEGO DE JUNTAS |
| 1826SA2 | | JGO EMPAQ. DE BANCADA (GRAFITO PURO) |
| 1873VA1 | | JUEGO DE CARBURADOR SOLEX 2 BOCA |

1941AM1

FORD F-100 / 350 / 600 /

FAIRLANE V8 FASE I 4458cc / 4785cc -

MOTOR 272 / 292 - DESDE 1961/70



IMPERIAL®

UNA BUENA JUNTA

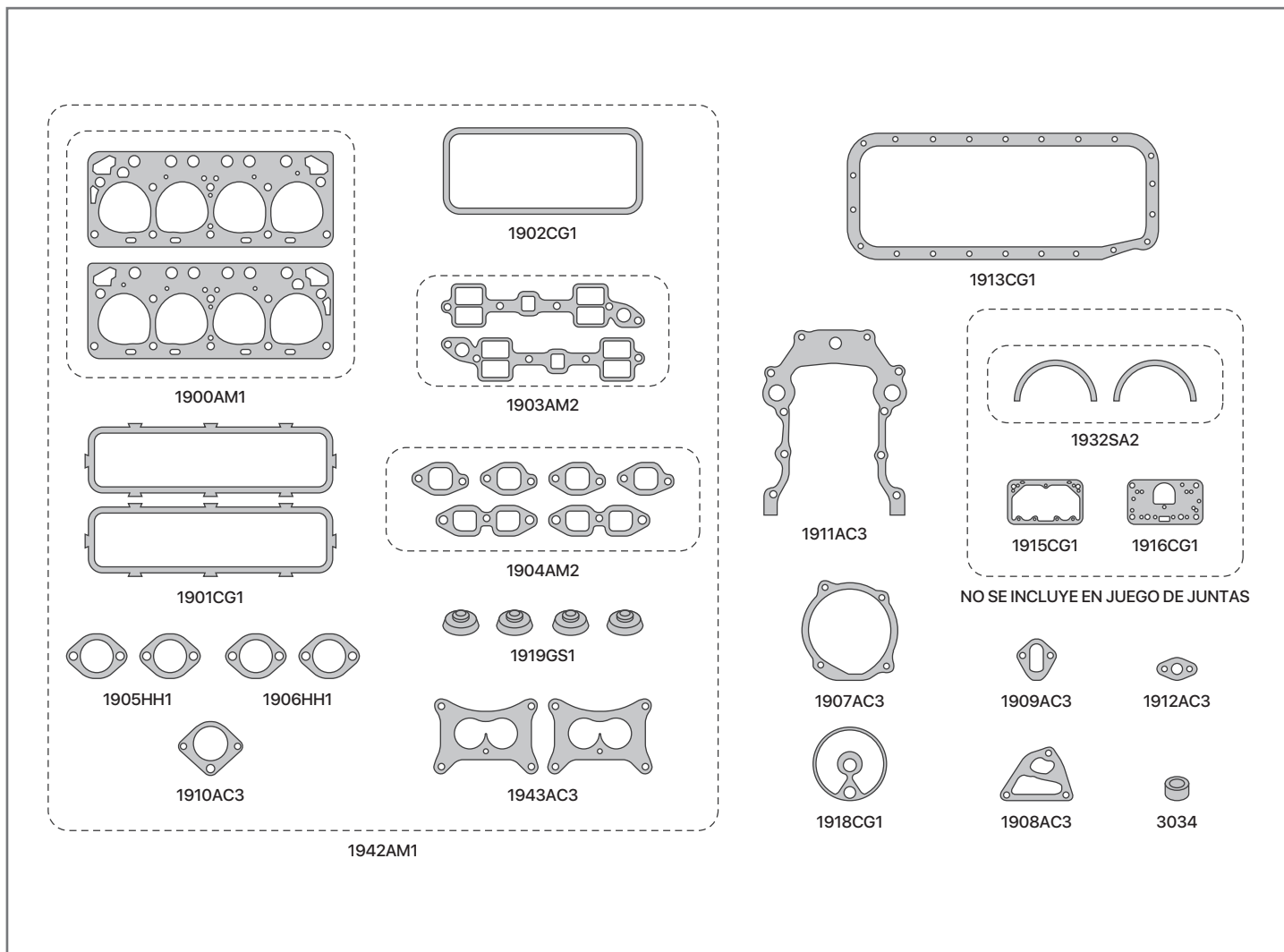

| SINONIMO | Nº ORIG | DESCRIPCIÓN |
|----------|---------|--|
| 1900AM1 | | JUNTA TAPA DE CILINDRO |
| 1901CG1 | | JUNTA TAPA DE VALVULA |
| 1902CG1 | | JTA TAPA BOTAD. - TORTUGA ADMISION |
| 1913CG1 | | JUNTA PARA CARTER |
| 1903AM2 | | JUEGO DE JUNTAS MULTIPLE ADMISION |
| 1904AM2 | | JUEGO DE JUNTAS MULTIPLE ESCAPE |
| 1905HH1 | | JUNTA SALIDA DE ESCAPE |
| 1905HL1 | | JTA SALIDA DE ESCAPE - LAM. DE CHAPA |
| 1906HH1 | | JUNTA ACOPLE SALIDA DE ESCAPE |
| 1906HL1 | | JTA ACOP. SAL. DE ESC. - LAM. DE CHAPA |
| 1907AC3 | | JUNTA BOMBA DE AGUA |
| 1907AD3 | | JUNTA BOMBA DE AGUA |
| 1908AC3 | | JUNTA BOMBA DE ACEITE |
| 1909AC3 | | JUNTA BOMBA DE NAFTA |
| 1910AC3 | | JUNTA TAPA TERMOSTATO |
| 1911AC3 | | JUNTA TAPA DE DISTRIBUCION |
| 1911AD3 | | JUNTA TAPA DE DISTRIBUCION |

| SINONIMO | Nº ORIG | DESCRIPCIÓN |
|----------|---------|--|
| 1912AC3 | | JUNTA BRIDA BOMBA DE AGUA |
| 1915AD4 | | JTA CUBA DE CARBUR. HOLLEY - ABIERTA |
| 1915CG1 | | JTA CUBA DE CARBUR. HOLLEY - ABIERTA |
| 1916AD4 | | JTA CUBA DE CARBUR. HOLLEY - CERRADA |
| 1916CG1 | | JTA CUBA DE CARBUR. HOLLEY - CERRADA |
| 1918CG1 | | JUNTA BASE FILTRO DE ACEITE |
| 1919GS1 | | ARANDELA AJUSTE TAPA DE VALVULA |
| 1943AC3 | | JTA BASE DE CARBUR. HOLLEY - 2 BOCA |
| 3034 | | BUJE BOMBA DE ACEITE |
| 1942AM1 | | JGO DESMONTAJE P. TAPA DE CILINDRO |
| 1940VA1 | | JGO DE JTAS P/MOTOR (SIN JTA T. CIL.) |
| 1941AM1 | | JGO DE JUNTAS PARA MOTOR COMPLETO |
| | | DEMÁS ARTICULOS RELACIONADOS AL MOTOR |
| | | NO SE INCLUYEN EN EL JUEGO DE JUNTAS |
| 1921VA1 | | JUEGO DE CARBURADOR HOLLEY - 2 BOCA |
| 1932SA2 | | JGO EMPAQ. DE BANCADA (GRAFITO PURO) |

1959AM1

FORD FIESTA / KA / COURIER 1297cc -
MOTOR ENDURA OHV-HCS - DESDE 1991/...



IMPERIAL®

UNA BUENA JUNTA

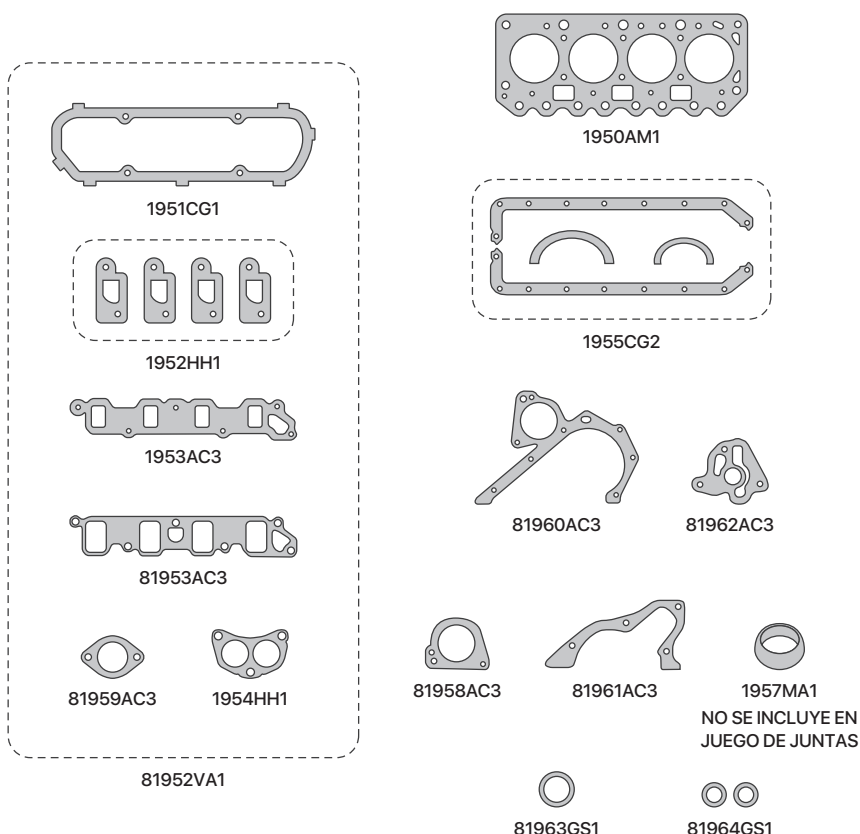

| SINONIMO | Nº ORIG | DESCRIPCIÓN |
|----------|---------|---|
| 1950AM1 | | JUNTA TAPA DE CILINDRO |
| 1951CG1 | | JUNTA TAPA DE VALVULA |
| 1955CG2 | | JUEGO DE JUNTAS PARA CARTER |
| 1952AM1 | | JUEGO DE JTAS MULTIPLE DE ESCAPE |
| 1952HH1 | | JGO DE JTAS MULT.DE ESC-CHA/B/CHA |
| 1952HL1 | | JGO DE JTAS MULT.DE ESC-LAM. CHAPA |
| 1953AC3 | | JUNTA MULTIPLE DE ADMISION - HASTA 1995 |
| 81953AC3 | | JUNTA MULTIPLE DE ADMISION - DESDE 1995/... |
| 1954HH1 | | JUNTA SALIDA DE ESCAPE |
| 1954HL1 | | JTA SALIDA DE ESCAPE - LAM. DE CHAPA |
| 1957MA1 | | JUNTA ANILLO ACOPLE CAÑO DE ESCAPE |

| SINONIMO | Nº ORIG | DESCRIPCIÓN |
|----------|---------|--|
| 81958AC3 | | JUNTA BOMBA DE AGUA |
| 81959AC3 | | JUNTA TAPA TERMOSTATO |
| 81960AC3 | | JUNTA TAPA DE DISTRIBUCION |
| 81961AC3 | | JUNTA BANCADA TRASERA |
| 81962AC3 | | JUNTA BOMBA DE ACEITE |
| 81963GS1 | | ORING BOMBA DE ACEITE |
| 81964GS1 | | ORING BOMBA DE NAFTA |
| 81952VA1 | | JGO DESMONTAJE P. TAPA DE CILINDRO (SIN JTA T. CIL.) |
| 1958VA1 | | JGO DE JTAS P/MOTOR (SIN JTA T. CIL.) |
| 1959AM1 | | JGO DE JUNTAS PARA MOTOR COMPLETO |

1965AM1

FORD F-100 / 350 / 600 /

FAIRLANE V8 FASE II 4785cc - DESDE 1969/76



IMPERIAL®

UNA BUENA JUNTA

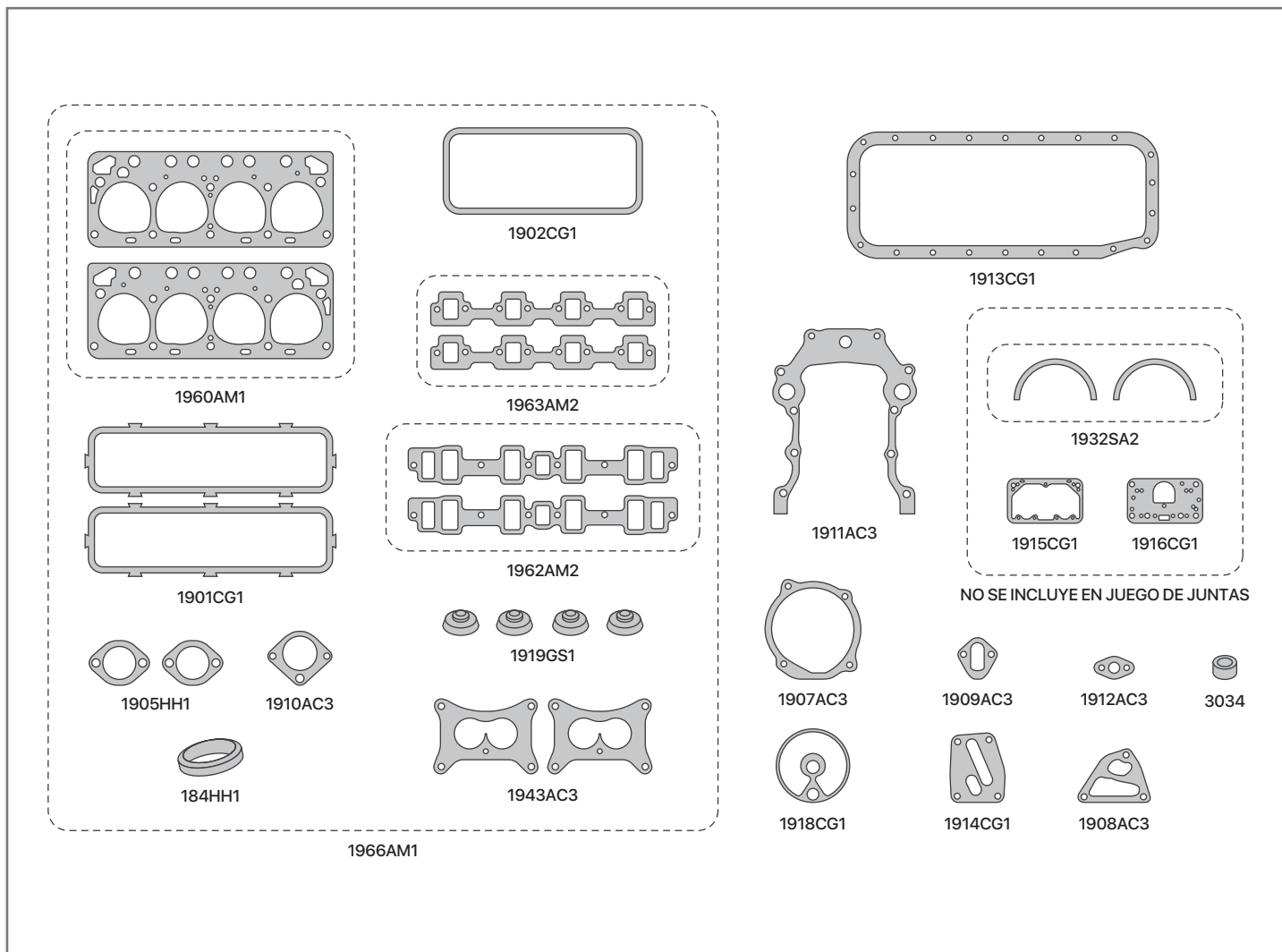

| SINONIMO | Nº ORIG | DESCRIPCIÓN |
|----------|---------|---|
| 1960AM1 | | JUNTA TAPA DE CILINDRO |
| 1901CG1 | | JUNTA TAPA DE VALVULA |
| 1902CG1 | | JTA TAPA BOTAD. - TORTUGA ADMISIONJUNTA |
| 1913CG1 | | PARA CARTER |
| 1962AM2 | | JUEGO DE JUNTAS MULTIPLE ADMISION |
| 1963AM2 | | JUEGO DE JUNTAS MULTIPLE ESCAPE |
| 1905HH1 | | JUNTA SALIDA DE ESCAPE |
| 1905HL1 | | JTA SALIDA DE ESCAPE - LAM. DE CHAPA |
| 184HH1 | | JUNTA SALIDA DE ESCAPE - ANILLO |
| 1907AC3 | | JUNTA BOMBA DE AGUA |
| 1907AD3 | | JUNTA BOMBA DE AGUA |
| 1908AC3 | | JUNTA BOMBA DE ACEITE |
| 1909AC3 | | JUNTA BOMBA DE NAFTA |
| 1910AC3 | | JUNTA TAPA TERMOSTATO |
| 1911AC3 | | JUNTA TAPA DE DISTRIBUCION |
| 1911AD3 | | JUNTA TAPA DE DISTRIBUCION |
| 1912AC3 | | JUNTA BRIDA BOMBA DE AGUA |

| SINONIMO | Nº ORIG | DESCRIPCIÓN |
|----------|---------|--|
| 1914CG1 | | JUNTA ACOPLE FILTRO DE ACEITE |
| 1915AD4 | | JTA CUBA DE CARBUR. HOLLEY - ABIERTA |
| 1915CG1 | | JTA CUBA DE CARBUR. HOLLEY - ABIERTA |
| 1916AD4 | | JTA CUBA DE CARBUR. HOLLEY - CERRADA |
| 1916CG1 | | JTA CUBA DE CARBUR. HOLLEY - CERRADA |
| 1918CG1 | | JUNTA BASE FILTRO DE ACEITE |
| 1919GS1 | | ARANDELA AJUSTE TAPA DE VALVULA |
| 1943AC3 | | JTA BASE DE CARBUR. HOLLEY - 2 BOCA |
| 3034 | | BUJE BOMBA DE ACEITE |
| 1966AM1 | | JGO DESMONTAJE P. TAPA DE CILINDRO |
| 1964VA1 | | JGO DE JTAS P/MOTOR (SIN JTA T. CIL.) |
| 1965AM1 | | JGO DE JUNTAS PARA MOTOR COMPLETO |
| | | DEMÁS ARTICULOS RELACIONADOS AL MOTOR |
| | | NO SE INCLUYEN EN EL JUEGO DE JUNTAS |
| 1967VA1 | | JUEGO DE CARBURADOR HOLLEY - 2 BOCA |
| 1932SA2 | | JGO EMPAQ. DE BANCADA (GRAFITO PURO) |

1989AM1

FORD ESCORT L - GL 1555cc /
VW SAVEIRO / GOL - MOTOR CHT



IMPERIAL®

UNA BUENA JUNTA

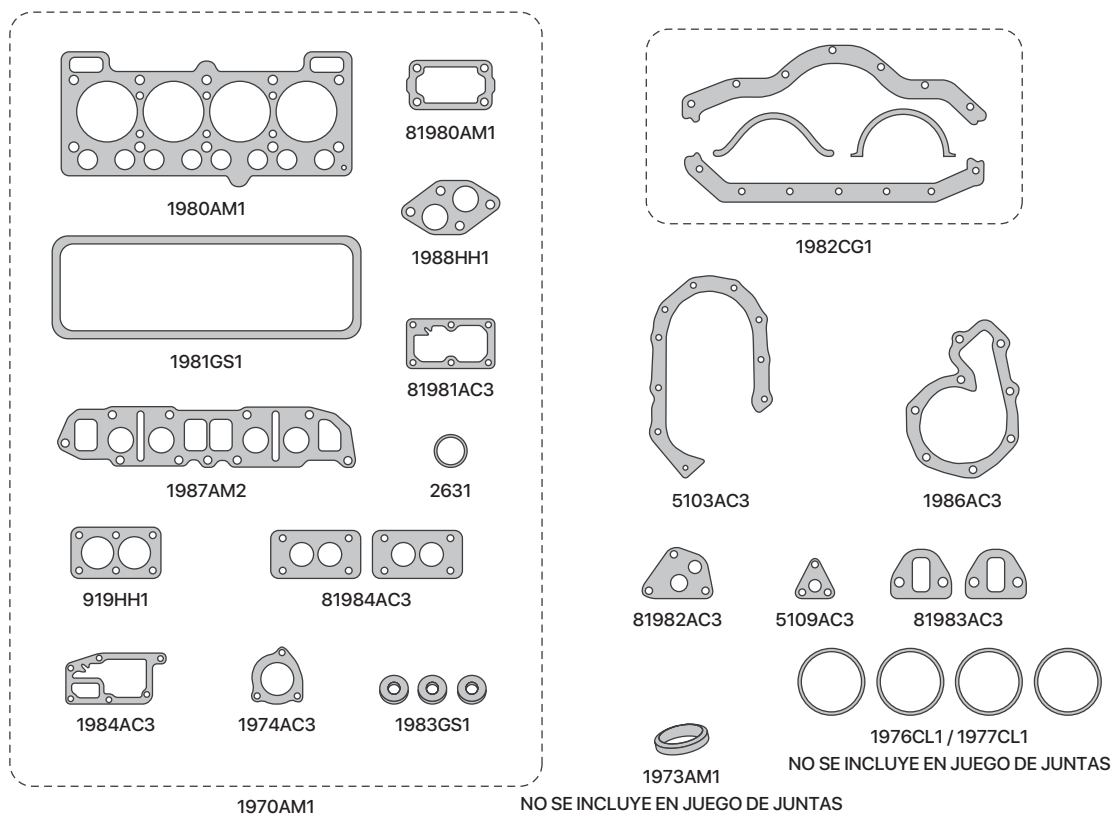

| SINONIMO | Nº ORIG | DESCRIPCIÓN |
|----------|---------|--------------------------------------|
| 1980AM1 | | JUNTA TAPA DE CILINDRO |
| 1981GS1 | | JUNTA TAPA DE VALVULA |
| 1982CG2 | | JUEGO DE JUNTAS PARA CARTER |
| 1982CG4 | | JGO DE JUNTAS PARA CARTER - CON TELA |
| 1987AM2 | | JUNTA ADMISION Y ESCAPE |
| 81980AM1 | | JUNTA ENTREMULTIPLE ESCAPE |
| 1973MA1 | | ANILLO ACOPLE CAÑO DE ESCAPE |
| 1988HH1 | | JUNTA SALIDA DE ESCAPE - FORD |
| 919HH1 | | JUNTA SALIDA DE ESCAPE - VW |
| 1984AC3 | | JUNTA BASE BOMBA DE AGUA |
| 1986AC3 | | JUNTA CUERPO BOMBA DE AGUA |
| 81981AC3 | | JUNTA CAMARA DE AGUA |
| 1974AC3 | | JUNTA TAPA TERMOSTATO |
| 81983AC3 | | JUNTA BASE BOMBA DE NAFTA |

| SINONIMO | Nº ORIG | DESCRIPCIÓN |
|----------|---------|--|
| 81982AC3 | | JUNTA BASE BOMBA DE ACEITE |
| 1983GS1 | | ARANDELA AJUSTE TAPA DE VALVULA |
| 81984AC3 | | JUNTA BASE DE CARBURADOR |
| 5103AC3 | | JUNTA TAPA DE DISTRIBUCION |
| 5109AC3 | | JUNTA TAPA BOMBA DE ACEITE |
| 2631 | | ORING CAÑO DE AGUA |
| 1970AM1 | | JGO DESMONTAJE P. TAPA DE CILINDRO |
| 81989VA1 | | JGO DE JTAS P/MOTOR (SIN JTA T. CIL.) |
| 1989AM1 | | JGO DE JUNTAS PARA MOTOR COMPLETO |
| | | DEMÁS ARTICULOS RELACIONADOS AL MOTOR |
| | | NO SE INCLUYEN EN EL JUEGO DE JUNTAS |
| 1985VA1 | | JGO DE CARB. WEBER BRASILEIRO-2 BOC. |
| 1976CL1 | | JGO SUPLEMENTO DE CAMISA - 0,10 mm |
| 1977CL1 | | JGO SUPLEMENTO DE CAMISA - 0,12 mm |

2004AM1

FORD TAUNUS L - GXL 1990 cc - MOTOR OHC
- DESDE 1974/...



IMPERIAL®

UNA BUENA JUNTA

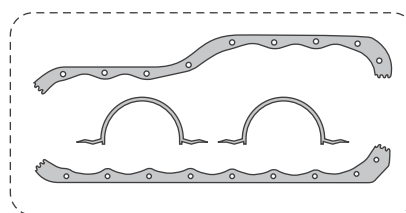
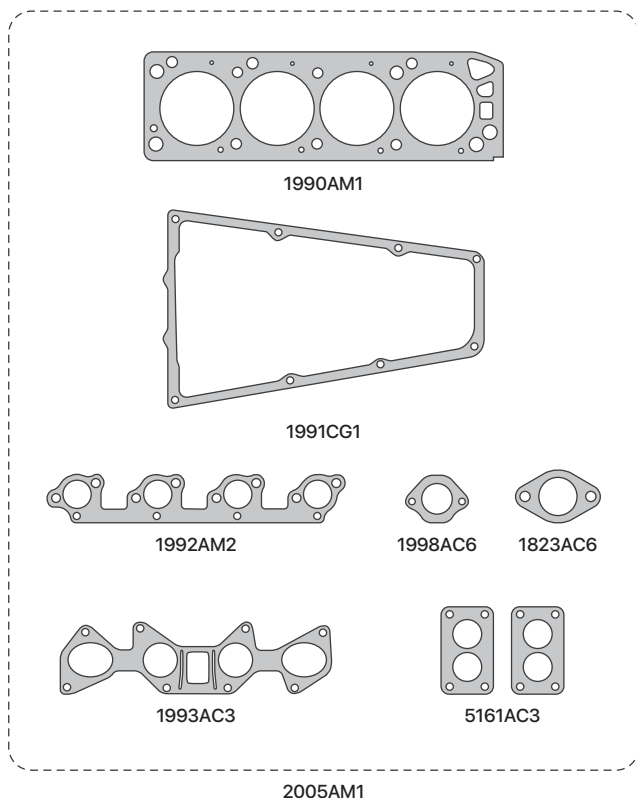

1999CG2

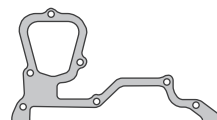

1994AC3



1995AC3



2007AC3



1996AC3



1997AC3

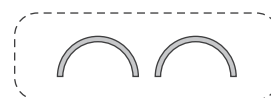

2006SA2

NO SE INCLUYE EN JUEGO DE JUNTAS

| SINONIMO | Nº ORIG | DESCRIPCIÓN | SINONIMO | Nº ORIG | DESCRIPCIÓN |
|----------|---------|--------------------------------------|----------|---------|--|
| 1990AM1 | | JUNTA TAPA DE CILINDRO | 1996AC3 | | JUNTA BOMBA DE NAFTA |
| 1991CG1 | | JUNTA TAPA DE VALVULA | 1997AC3 | | JUNTA BASE BOMBA DE ACEITE |
| 1991CG4 | | JUNTA TAPA DE VALVULA - CON TELA | 2007AC3 | | JUNTA TUBO CAÑO DE ACEITE |
| 1999CG2 | | JUEGO DE JUNTAS PARA CARTER | 1823AC6 | | JTA BASE DE CARBURADOR HOLLEY CHICO |
| 1999CG5 | | JGO DE JUNTAS PARA CARTER - CON TELA | 5161AC3 | | JTA BASE DE CARBURAD. SOLEX - 2 BOCA |
| 1992AM2 | | JUNTA MULTIPLE DE ESCAPE | 2005AM1 | | JGO DESMONTAJE P. TAPA DE CILINDRO |
| 1993AC3 | | JUNTA MULTIPLE DE ADMISION | 2003VA1 | | JGO DE JTAS P/MOTOR (SIN JTA T. CIL.) |
| 1994AC3 | | JUNTA TAPA DE DISTRIBUCION | 2004AM1 | | JGO DE JUNTAS PARA MOTOR COMPLETO |
| 1994AD3 | | JUNTA TAPA DE DISTRIBUCION | | | DEMÁS ARTICULOS RELACIONADOS AL MOTOR |
| 1995AC3 | | JUNTA BOMBA DE AGUA | | | NO SE INCLUYEN EN EL JUEGO DE JUNTAS |
| 1995AD3 | | JUNTA BOMBA DE AGUA | 2000VA1 | | JUEGO CARBURADOR ZENITH GALILEO |
| 1998AC6 | | JUNTA TAPA TERMOSTATO | 2006SA2 | | JGO EMPAQ. DE BANCADA (GRAFITO PURO) |
| 1998AD4 | | JUNTA TAPA TERMOSTATO | | | |

2018AM1

FORD TAUNUS / SIERRA / SIERRA XR4 /
FALCON 2299cc - MOTOR OHC - DESDE
1975/...



IMPERIAL®

UNA BUENA JUNTA

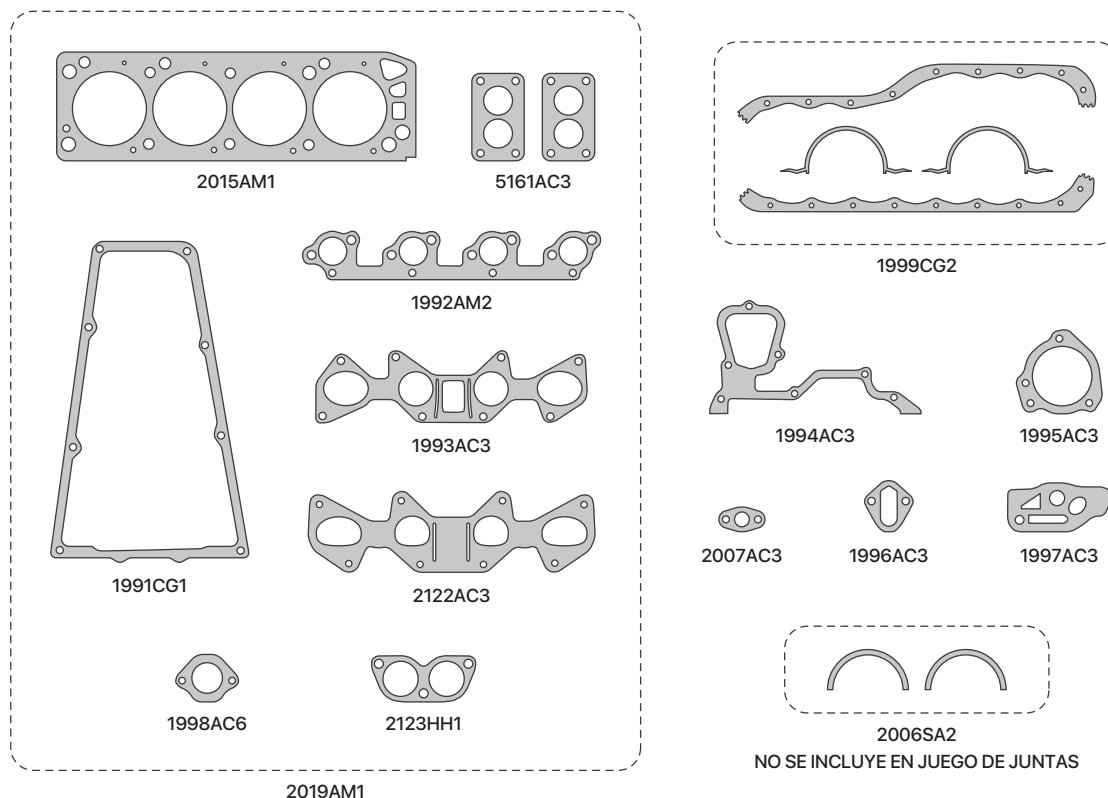

| SINONIMO | Nº ORIG | DESCRIPCIÓN |
|----------|---------|--------------------------------------|
| 2015AM1 | | JUNTA TAPA DE CILINDRO |
| 1991CG1 | | JUNTA TAPA DE VALVULA |
| 1991CG4 | | JUNTA TAPA DE VALVULA - CON TELA |
| 1999CG2 | | JUEGO DE JUNTAS PARA CARTER |
| 1999CG5 | | JGO DE JUNTAS PARA CARTER - CON TELA |
| 1992AM2 | | JUNTA MULTIPLE DE ESCAPE |
| 1993AC3 | | JUNTA MULTIPLE DE ADMISION - TAUNUS |
| 2122AC3 | | JUNTA MULTIPLE DE ADMISION - SIERRA |
| 2123HH1 | | JUNTA SALIDA DE ESCAPE |
| 2123HL1 | | JTA SALIDA DE ESCAPE - LAM. DE CHAPA |
| 1994AC3 | | JUNTA TAPA DE DISTRIBUCION |
| 1994AD3 | | JUNTA TAPA DE DISTRIBUCION |
| 1995AC3 | | JUNTA BOMBA DE AGUA |
| 1995AD3 | | JUNTA BOMBA DE AGUA |
| 1998AC6 | | JUNTA TAPA TERMOSTATO |

| SINONIMO | Nº ORIG | DESCRIPCIÓN |
|----------|---------|--|
| 1998AD4 | | JUNTA TAPA TERMOSTATO |
| 1996AC3 | | JUNTA BOMBA DE NAFTA |
| 1997AC3 | | JUNTA BASE BOMBA DE ACEITE |
| 2007AC3 | | JUNTA TUBO CAÑO DE ACEITE |
| 5161AC3 | | JTA BASE DE CARBURAD. SOLEX - 2 BOCA |
| 2019AM1 | | JGO DESMONTAJE P. TAPA DE CILINDRO |
| 2120VA1 | | JGO DE JTAS P/MOTOR (SIN JTA T. CIL.) |
| 2018AM1 | | JGO DE JUNTAS PARA MOTOR COMPLETO |
| | | DEMÁS ARTICULOS RELACIONADOS AL MOTOR |
| | | NO SE INCLUYEN EN EL JUEGO DE JUNTAS |
| 2016VA1 | | JGO CARB. SOLEX-2 BOC.-TAUNUS GT/GXL |
| 2025VA1 | | JGO CARB. SOLEX-2 BOC.-TAUNUS GHIA/SP |
| 2102VA1 | | JGO CARB. SOLEX-2 BOC.-TAU.L/SIER. GHIA |
| 2124VA1 | | JGO CARB. SOLEX TEIE-2 BOC.-SIERRA |

2039VA1

FORD 1753cc DIESEL-TD / FIESTA / ESCORT
/ COURIER / ORION / MONDEO - MOTOR
ENDURA D18 T/TI - DESDE 1991/...



IMPERIAL®

UNA BUENA JUNTA

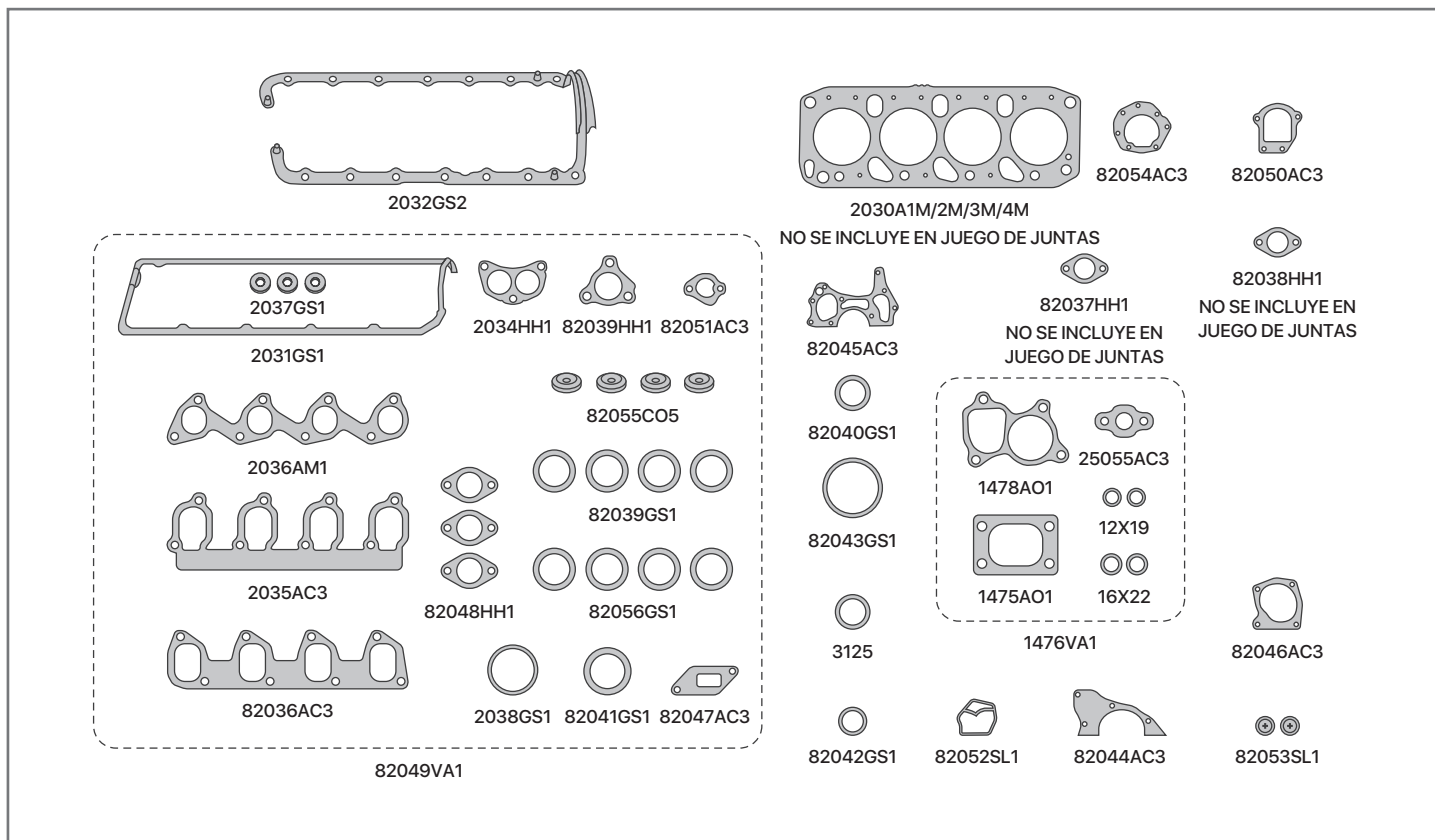

| SINONIMO | Nº ORIG | DESCRIPCIÓN |
|----------|---------|---|
| 2031GS1 | | JUNTA TAPA DE VALVULA |
| 2032GS2 | | JUNTA PARA CARTER |
| 2032SL2 | | JUNTA PARA CARTER - SILICONA |
| 2035AC3 | | JUNTA MULTIPLE DE ADMISION |
| 2036AM1 | | JUNTA MULTIPLE DE ESCAPE |
| 2036HH1 | | JUNTA MULTIPLE DE ESCAPE - CHA/B/CHA |
| 82036AC3 | | JTA MULTIPLE DE ADMIS. - MOTOR TURBO |
| 2034HH1 | | JUNTA SALIDA DE ESCAPE |
| 2034HL1 | | JTA SALIDA DE ESCAPE - LAM. DE CHAPA |
| 82037HH1 | | JTA ACOP. SAL. DE ESC - ESCORT |
| 82038HH1 | | JTA ACOP. SAL. DE ESC. - FIESTA/COURIER |
| 2037GS1 | | ARANDELA AJUSTE TAPA DE VALVULA |
| 2038GS1 | | ANILLO TERMOSTATO |
| 82039HH1 | | JUNTA SALIDA DE ESCAPE A TURBO |
| 82044AC3 | | JUNTA BANCADA TRASERA |
| 82045AC3 | | JUNTA BANCADA DELANTERA |
| 82046AC3 | | JUNTA BOMBA DE AGUA |
| 82047AC3 | | JUNTA MANDO BOMBA DE VACIO |
| 82048HH1 | | JUNTA VALVULA REGULADORA DE GASES |
| 82050AC3 | | JUNTA PORTA RETEN MANDO AUXILIAR |
| 82051AC3 | | JUNTA TERMOSTATO |
| 82052SL1 | | JUNTA BOMBA DE ACEITE |
| 82054AC3 | | JUNTA PORTA RETEN BANCADA TRASERA |

| SINONIMO | Nº ORIG | DESCRIPCIÓN |
|----------|---------|--|
| 82039GS1 | | ORING 46.2x3.5 |
| 82040GS1 | | ORING 40x3 |
| 82041GS1 | | ORING 52.4x2.6 |
| 82042GS1 | | ORING 20.5x2.5 |
| 82043GS1 | | ORING 91x1.8 |
| 82053SL1 | | ORING TAPON DISTRIBUCION |
| 82055CO5 | | JUEGO ARANDELA INYECTORES |
| 82056GS1 | | ORING ENTRADA ADMISION |
| 1475AO1 | | JUNTA BASE TURBO |
| 1476VA1 | | JUEGO DE JUNTAS PARA TURBO |
| 1478AO1 | | JUNTA TURBO |
| 25055AC3 | | JUNTA DRENAJE ACEITE TURBO |
| 3125 | | OINRG 52x3 BOMBA DEPRESORA |
| 82049VA1 | | JGO DESM. P/TAPA DE CIL. (SIN JTA T. CIL.) |
| 2039SW1 | | JGO DE JTAS P/MOTOR (SIN JTA T. CIL.) |
| 2039VA1 | | JGO DE JTAS P/MOTOR (SIN JTA T. CIL.) |
| | | DEMÁS ARTICULOS RELACIONADOS AL MOTOR |
| | | NO SE INCLUYEN EN EL JUEGO DE JUNTAS |
| 2030A1M | | JTA TAPA DE CILIND. - 1 MUESCA 1,36mm |
| 2030A2M | | JTA TAPA DE CILIND. - 2 MUESCA 1,47mm |
| 2030A3M | | JTA TAPA DE CILIND. - 3 MUESCA 1,55mm |
| 2030A4M | | JTA TAPA DE CILIND. - 4 MUESCA 1,64mm |

2079VA1

FORD F-100 / F-150 4.9 INYECCION
MOTOR 300 CID



IMPERIAL®

UNA BUENA JUNTA

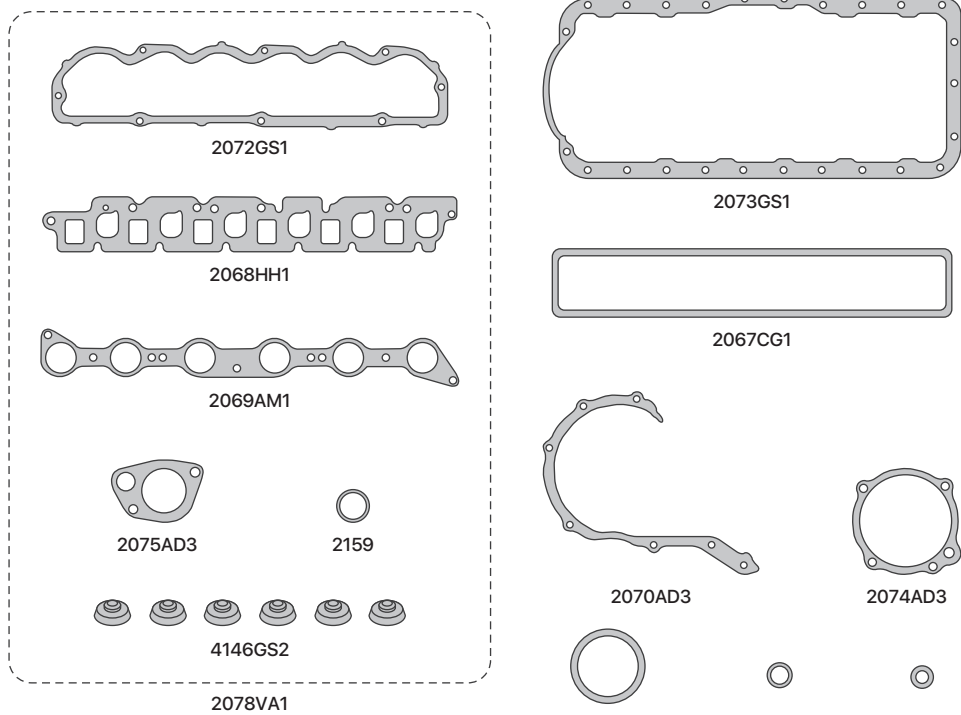

| SINONIMO | Nº ORIG | DESCRIPCIÓN |
|----------|---------|----------------------------|
| 2072GS1 | | JUNTA TAPA DE VALVULA |
| 2067CG1 | | JUNTA TAPA DE BOTADORES |
| 2073GS1 | | JUNTA PARA CARTER |
| 2068HH1 | | JUNTA MULTIPLE DE ESCAPE |
| 2069AM1 | | JUNTA MULTIPLE DE ADMISION |

| SINONIMO | Nº ORIG | DESCRIPCIÓN |
|----------|---------|--|
| 2070AD3 | | JUNTA TAPA DE DISTRIBUCION |
| 2074AD3 | | JUNTA BOMBA DE AGUA |
| 2075AD3 | | JUNTA TERMOSTATO |
| 2078VA1 | | JGO DESM. P/TAPA DE CIL. (SIN JTA T. CIL.) |
| 2079VA1 | | JGO DE JTAS P/MOTOR (SIN JTA T. CIL.) |

2110AM1

FORD SIERRA L 1597cc - MOTOR OHC - DESDE 1984/...



IMPERIAL
UNA BUENA JUNTA

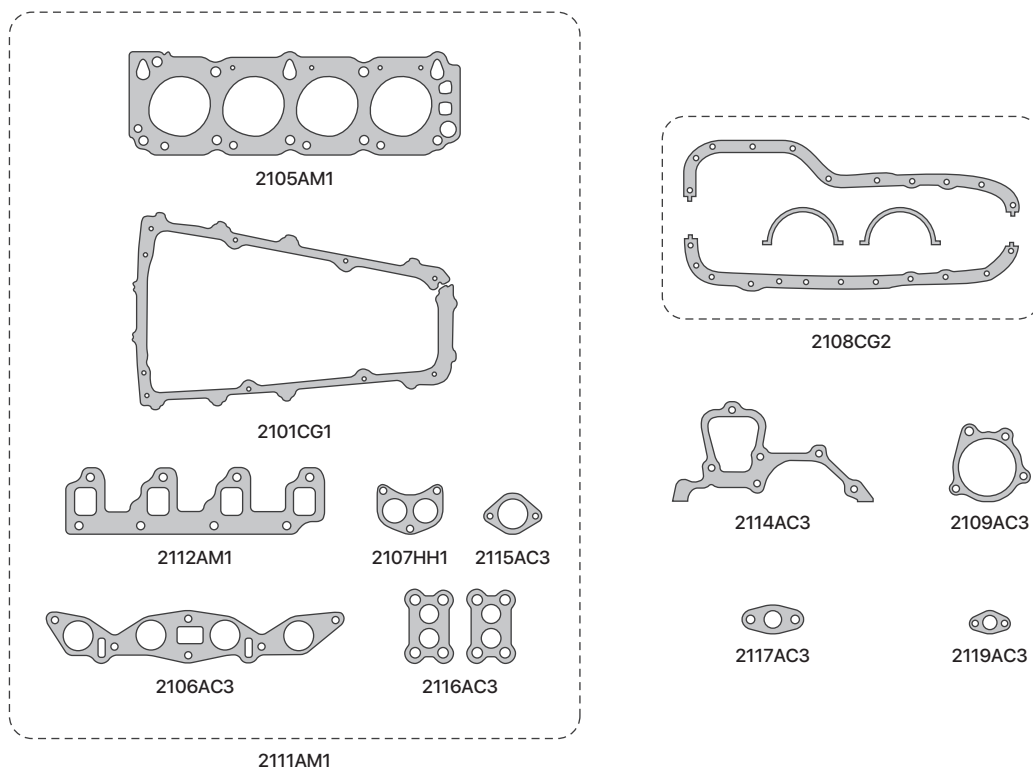

| SINONIMO | Nº ORIG | DESCRIPCIÓN |
|----------|---------|----------------------------------|
| 2105AM1 | | JUNTA TAPA DE CILINDRO |
| 2101CG1 | | JUNTA TAPA DE VALVULA |
| 2101CG4 | | JUNTA TAPA DE VALVULA - CON TELA |
| 2108CG2 | | JUEGO DE JUNTAS PARA CARTER |
| 2106AC3 | | JUNTA MULTIPLE DE ADMISION |
| 2112AM2 | | JUNTA MULTIPLE DE ESCAPE |
| 2107HH1 | | JUNTA SALIDA DE ESCAPE |
| 2114AC3 | | JUNTA TAPA DE DISTRIBUCION |
| 2109AC3 | | JUNTA BOMBA DE AGUA |
| 2115AC3 | | JUNTA TAPA TERMOSTATO |

| SINONIMO | Nº ORIG | DESCRIPCIÓN |
|----------|---------|--|
| 2119AC3 | | JUNTA BOMBA DE NAFTA |
| 2117AC3 | | JUNTA BASE BOMBA DE ACEITE |
| 2116AC3 | | JUNTA BASE DE CARBURADOR |
| 2111AM1 | | JGO DESMONTAJE P. TAPA DE CILINDROJGO |
| 2118VA1 | | DE JTAS P/MOTOR (SIN JTA T. CIL.) |
| 2110AM1 | | JGO DE JUNTAS PARA MOTOR COMPLETO |
| | | DEMÁS ARTICULOS RELACIONADOS AL MOTOR |
| | | NO SE INCLUYEN EN EL JUEGO DE JUNTAS |
| 2100VA1 | | JGO DE CARB. WEBER 84HF 1984-2 BOC. |
| 2113VA1 | | JGO DE CARB. WEBER BRASIL.1987-2 BOC. |

2148VA1

FORD 1398cc TDCI - TD FIESTA / ECOSPORT
 - MOTOR F6JA / F6JB / DV4TD - DURATORQ
 - CITROEN C3 / PEUGEOT 206 / 307



IMPERIAL®

UNA BUENA JUNTA

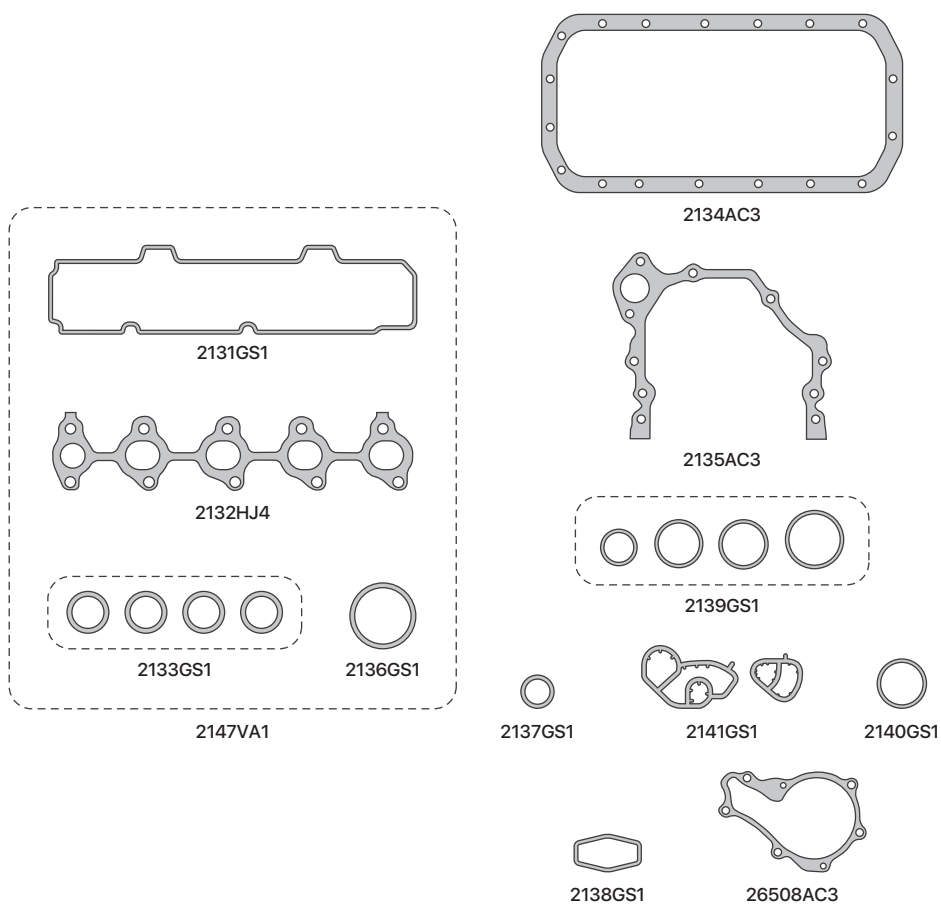

| SINONIMO | Nº ORIG | DESCRIPCIÓN |
|----------|---------|--------------------------------|
| 2131GS1 | | JUNTA TAPA DE VALVULAS |
| 2134AC3 | | JUNTA PARA CARTER |
| 2132AM1 | | JUNTA MULTIPLE DE ESCAPE |
| 2132HJ4 | | JUNTA MULTIPLE DE ESCAPE-ACERO |
| 2133GS1 | | JUEGO ORING MULTIPLE ADMISION |
| 2135AC3 | | JUNTA TAPA DE DISTRIBUCION |
| 2137GS1 | | ORING BOMBA DE ACEITE |
| 26508AC3 | | JUNTA BOMBA DE AGUA |

| SINONIMO | Nº ORIG | DESCRIPCIÓN |
|----------|---------|---|
| 2138GS1 | | ORING CHUPADOR ACEITE |
| 2136GS1 | | ORING CAJA MARIPOSA |
| 2139GS1 | | JUEGO ORING REFRIGERADOR DE ACEITE |
| 2140GS1 | | ORING CAÑO BOMBA VACIO |
| 2141GS1 | | JUEGO ADAPTADOR FILTRO DE ACEITE |
| 2147VA1 | | JGO DESM. P/TAPA DE CIL. (SIN JTA T. CIL) |
| 2148VA1 | | JGO DE JTAS P/MOTOR (SIN JTA T. CIL.) |

25328AM1

FORD MONDEO / ESCORT / FIESTA /
ORION 1796cc 16V - MOTOR ZETEC



IMPERIAL®

UNA BUENA JUNTA

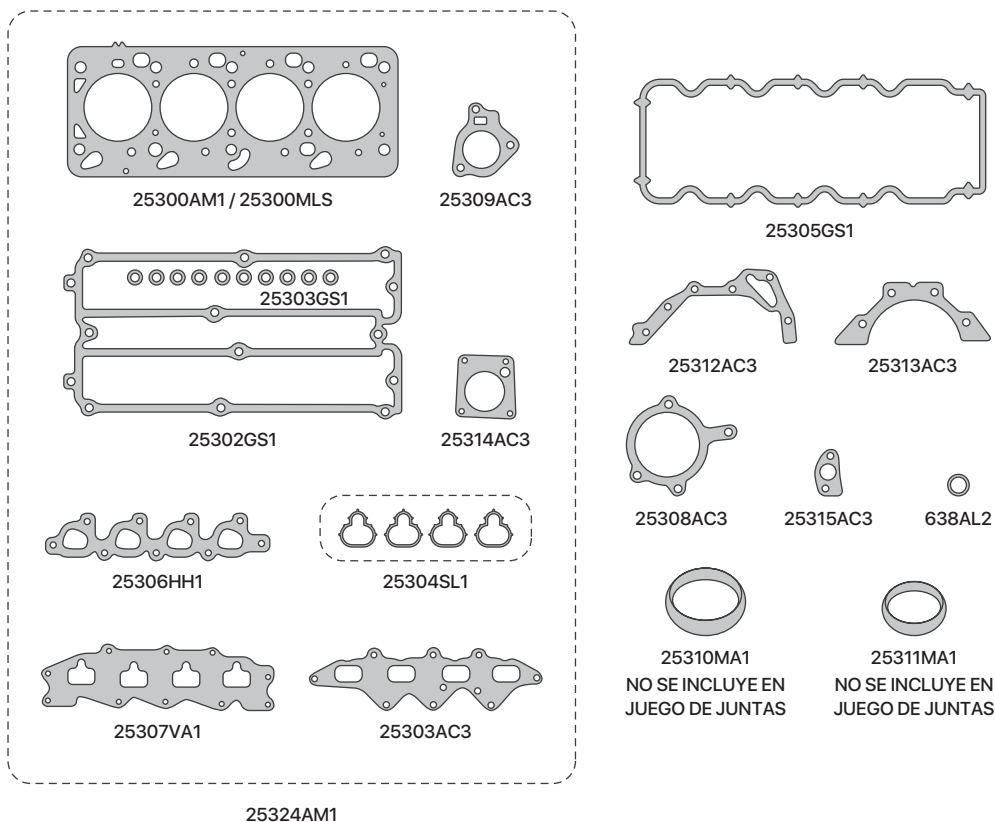

| SINONIMO | Nº ORIG | DESCRIPCIÓN | SINONIMO | Nº ORIG | DESCRIPCIÓN |
|----------|---------|------------------------------------|----------|---------|--|
| 25300AM1 | | JUNTA TAPA DE CILINDRO | 25308AC3 | | JUNTA BOMBA DE AGUA |
| 25300MLS | | JTA TAPA DE CILIND. - MULTILAMINA | 25309AC3 | | JUNTA TERMOSTATO |
| 25302GS1 | | JUNTA TAPA DE VALVULA - NITRILO | 25315AC3 | | JUNTA BOMBA DE ACEITE |
| 25302SL1 | | JUNTA TAPA DE VALVULA - SILICONA | 25312AC3 | | JTA BOMBA ACEITE - FRENTE MOTOR |
| 25305GS1 | | JUNTA PARA CARTER - NITRILO | 25313AC3 | | JUNTA BANCADA TRASERA |
| 25305SL1 | | JUNTA PARA CARTER - SILICONA | 25303GS1 | | TUBO AJUSTE TAPA DE VALVULA |
| 25303AC3 | | JUNTA MULTIPLE DE ADMISION | 638AL2 | | ARANDELA TAPON CARTER 16x22x1 |
| 25304SL1 | | JGO MULTIPLE DE ADMISION-1997/.... | 25314AC3 | | JUNTA PARA MARIPOSA |
| 25306AM1 | | JUNTA MULTIPLE DE ESCAPE | 25324AM1 | | JGO DESMONTAJE P.TAPA DE CILINDRO |
| 25306HH1 | | JUNTA MULTIPLE DE ESCAPE CHA/B/CHA | 25326VA1 | | JGO DESM. P/TAPA DE CIL. (SIN JTA T. CIL.) |
| 25307VA1 | | JUNTA AISLANTE ADMISION | 25327VA1 | | JGO DE JTAS P/MOTOR (SIN JTA T. CIL.) |
| 25310MA1 | | JUNTA SALIDA DE ESCAPE - MONDEO | 25328AM1 | | JGO DE JUNTAS PARA MOTOR COMPLETO |
| 25311MA1 | | JUNTA SALIDA DE ESCAPE - ESCORT | | | |

25329AM1

FORD MONDEO / ESCORT / FIESTA / ORION
1979cc 16V - MOTOR ZETEC



IMPERIAL®

UNA BUENA JUNTA

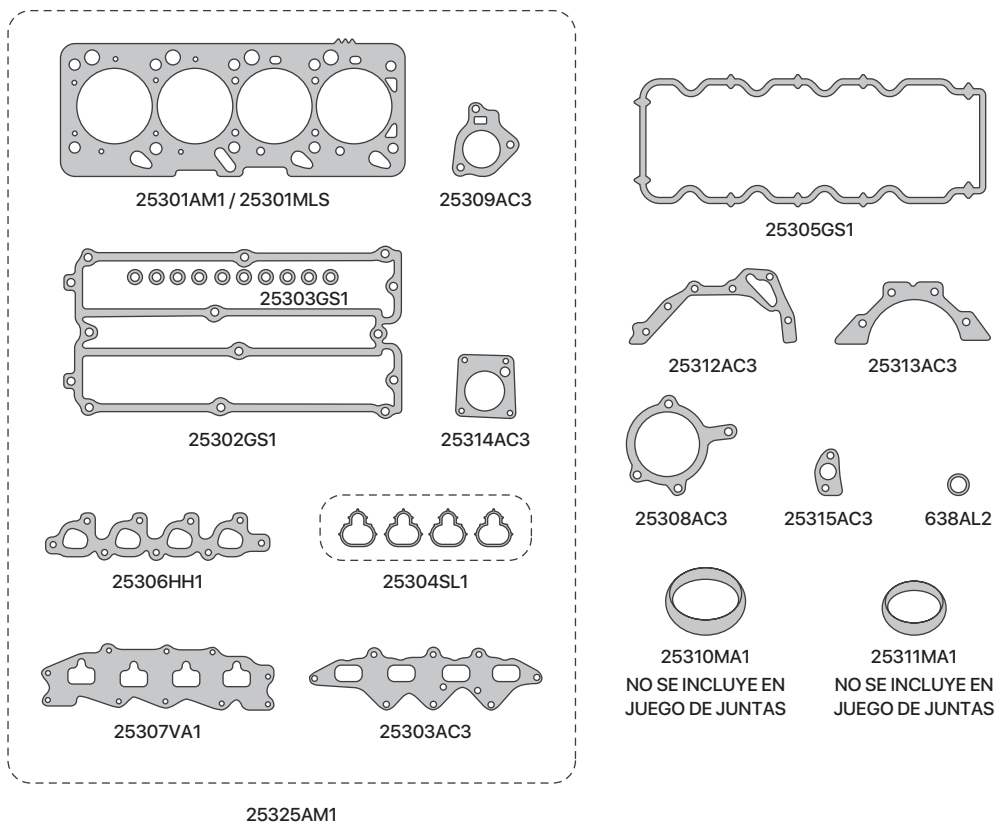

| SINONIMO | Nº ORIG | DESCRIPCIÓN | SINONIMO | Nº ORIG | DESCRIPCIÓN |
|----------|---------|-------------------------------------|----------|---------|---|
| 25301AM1 | | JUNTA TAPA DE CILINDRO | 25308AC3 | | JUNTA BOMBA DE AGUA |
| 25301MLS | | JTA TAPA DE CILIND. - MULTILAMINA | 25309AC3 | | JUNTA TERMOSTATO |
| 25302GS1 | | JUNTA TAPA DE VALVULA - NITRILO | 25315AC3 | | JUNTA BOMBA DE ACEITE |
| 25302SL1 | | JUNTA TAPA DE VALVULA - SILICONA | 25312AC3 | | JUNTA BOMBA ACEITE - FRENTE MOTOR |
| 25305GS1 | | JUNTA PARA CARTER - NITRILO | 25313AC3 | | JUNTA BANCADA TRASERA |
| 25305SL1 | | JUNTA PARA CARTER - SILICONA | 25303GS1 | | TUBO AJUSTE TAPA DE VALVULA |
| 25303AC3 | | JUNTA MULTIPLE DE ADMISION | 638AL2 | | ARANDELA TAPON CARTER 16x22x1 |
| 25304SL1 | | JGO MULTIPLE DE ADMISION -1997/.... | 25314AC3 | | JUNTA PARA MARIPOSA |
| 25306AM1 | | JUNTA MULTIPLE DE ESCAPE | 25326VA1 | | JGO DESM. P/TAPA DE CIL. (SIN JTA T. CIL) |
| 25306HH1 | | JUNTA MULTIPLE DE ESCAPE CHA/B/CHA | 25325AM1 | | JGO DESMONTAJE P. TAPA DE CILINDRO |
| 25307VA1 | | JUNTA AISLANTE ADMISION | 25327VA1 | | JGO DE JTAS P/MOTOR (SIN JTA T. CIL.) |
| 25310MA1 | | JUNTA SALIDA DE ESCAPE - MONDEO | 25329AM1 | | JGO DE JUNTAS PARA MOTOR COMPLETO |
| 25311MA1 | | JUNTA SALIDA DE ESCAPE - ESCORT | | | |

25448VA1

FORD TRANSIT 2496cc DIESEL - MOTOR
4EB/BC/CA/FB/HC/EA/HB/EC/CB/GA/GB/GD



IMPERIAL®

UNA BUENA JUNTA

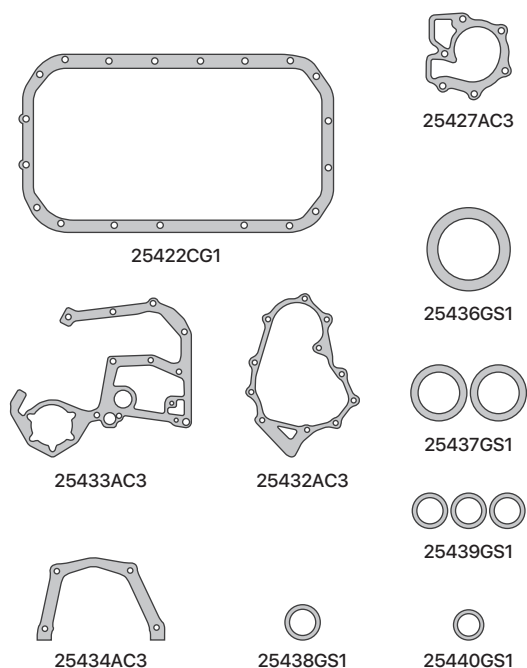
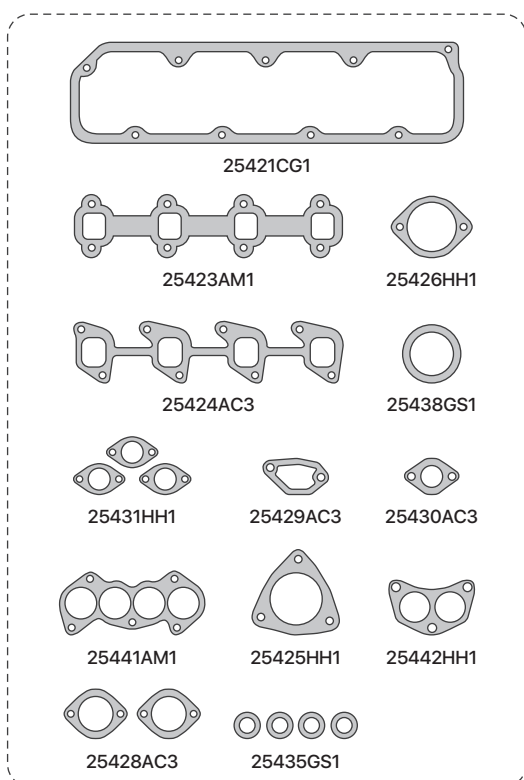

SE INCLUYE JUEGO DE ARANDELAS METALICAS

| SINONIMO | Nº ORIG | DESCRIPCIÓN |
|----------|---------|-----------------------------------|
| 25421CG1 | | JUNTA TAPA DE VALVULA |
| 25422CG1 | | JUNTA PARA CARTER |
| 25423AM1 | | JUNTA MULTIPLE DE ESCAPE |
| 25424AC3 | | JUNTA MULTIPLE DE ADMISION |
| 25441AM1 | | JUNTA ENTREMULTIPLE DE ESCAPE |
| 25425HH1 | | JTA SALIDA DE ESCAPE - TRIANGULAR |
| 25426HH1 | | JUNTA SALIDA DE ESCAPE - BRIDA |
| 25442HH1 | | JUNTA SALIDA DE ESCAPE |
| 25432AC3 | | JUNTA TAPA DE DISTRIBUCION |
| 25433AC3 | | JUNTA PLACA DE DISTRIBUCION |
| 25427AC3 | | JUNTA BOMBA DE AGUA |
| 25428AC3 | | JUNTA TERMOSTATO |

| SINONIMO | Nº ORIG | DESCRIPCIÓN |
|----------|---------|--|
| 25429AC3 | | JUNTA COPLE TERMOSTATO |
| 25430AC3 | | JUNTA CALEFACTOR |
| 25431HH1 | | JTA VALVULA REGULADORA DE GASES |
| 25434AC3 | | JTA PORTA RETEN BANCAD TRASERA |
| 25435GS1 | | ARANDELA AJUSTE TAPA DE VALVULA |
| 25436GS1 | | ORING 69.5x3.5 |
| 25437GS1 | | ORING 30x3.5 |
| 25438GS1 | | ORING 21x3 |
| 25439GS1 | | ORING 19x3 |
| 25440GS1 | | ORING 18x3 |
| 25447VA1 | | JGO DESM. P/TAPA DE CIL. (SIN JTA T. CIL.) |
| 25448VA1 | | JGO DE JTAS P/MOTOR (SIN JTA T. CIL.) |

25619VA1

FORD 1753cc TDCI / TDI FOCUS/ FIESTA -
MOTOR BHDA-BHDB DURATORQ - DESDE
1998/...



IMPERIAL®

UNA BUENA JUNTA

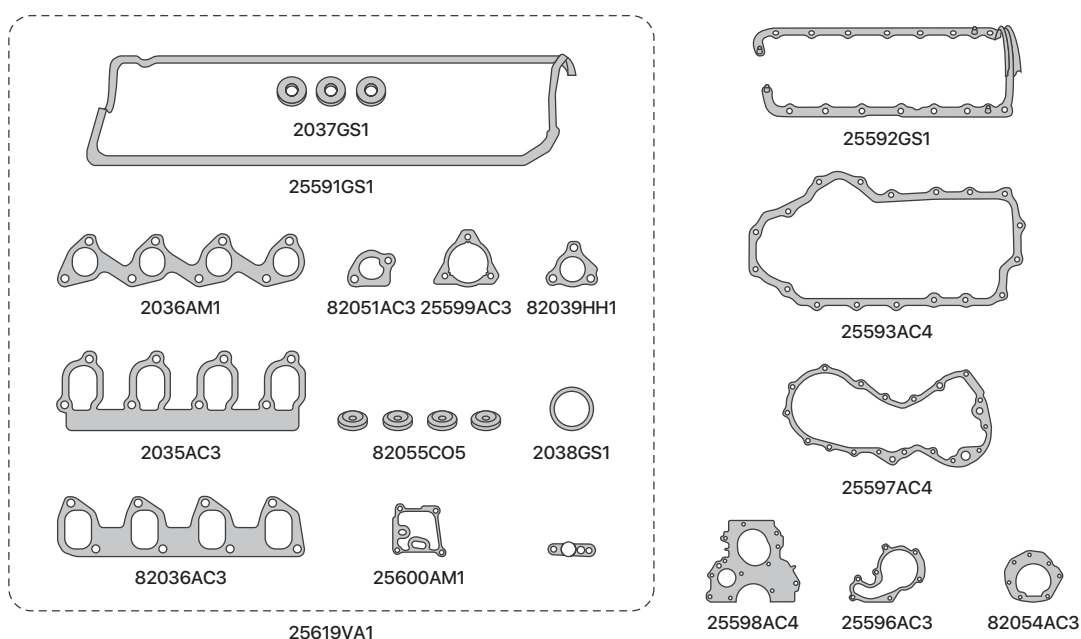

| SINONIMO | Nº ORIG | DESCRIPCIÓN |
|----------|---------|---------------------------------------|
| 25591GS1 | | JUNTA TAPA DE VALVULA |
| 2035AC3 | | JUNTA MULTIPLE DE ADMISION |
| 2036AM1 | | JUNTA MULTIPLE DE ESCAPE |
| 2036HH1 | | JUNTA MULTIPLE DE ESCAPE - CHA/B/CHA |
| 82036AC3 | | JTA MULTIPLE DE ADMIS. - MOTOR TURBO |
| 82039HH1 | | JUNTA SALIDA DE ESCAPE A TURBO |
| 25592GS2 | | JUNTA PARA CARTER |
| 25593AC4 | | JUNTA PARA CARTER INFERIOR |
| 25596AC3 | | JUNTA BOMBA DE AGUA |
| 25597AC4 | | JTA FRENTE DISTRIB. - BOMBA DE ACEITE |

| SINONIMO | Nº ORIG | DESCRIPCIÓN |
|----------|---------|---|
| 25598AC4 | | JUNTA FRENTE MOTOR |
| 25599AC3 | | JUNTA BOMBA INYECTORA |
| 25600AM1 | | JUNTA INTERCOOLER |
| 82051AC3 | | JUNTA TERMOSTATO |
| 82054AC3 | | JUNTA PORTA RETEN BANCADA TRASERA |
| 82055CO5 | | JUEGO ARANDELA INYECTORES |
| 2037GS1 | | ARANDELA AJUSTE TAPA DE VALVULA |
| 2038GS1 | | ANILLO TERMOSTATO |
| 25618VA1 | | JGO DESM. P/TAPA DE CIL. (SIN JTA T. CIL) |
| 25619VA1 | | JGO DE JTAS P/MOTOR (SIN JTA T. CIL.) |

25898AM1

FORD KA / FIESTA 999cc - MOTOR ZETEC
 ROCAM - DESDE 1999/...



IMPERIAL®

UNA BUENA JUNTA

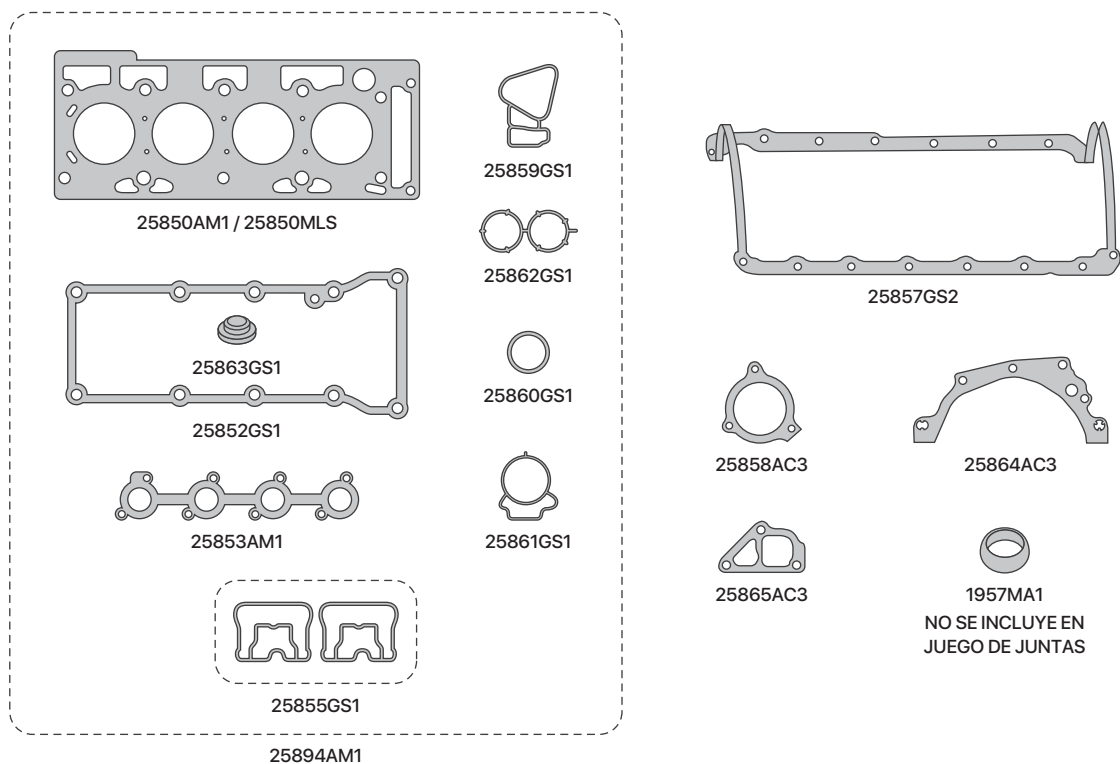

| SINONIMO | Nº ORIG | DESCRIPCIÓN | SINONIMO | Nº ORIG | DESCRIPCIÓN |
|----------|---------|------------------------------------|----------|---------|---|
| 25850AM1 | | JUNTA TAPA DE CILINDRO | 25864AC3 | | JTA BOMBA DE ACEITE - FRENTE MOTOR |
| 25850MLS | | JTA TAPA DE CILINDRO - MULTILAMINA | 25865AC3 | | JUNTA FILTRO DE ACEITE |
| 25852GS1 | | JUNTA TAPA DE VALVULA | 25861GS1 | | JUNTA VALVULA MARIPOSA |
| 25857GS2 | | JUNTA PARA CARTER | 25862GS1 | | JUNTA VALVULA IAC |
| 25853AM1 | | JUNTA MULTIPLE DE ESCAPE | 25863GS1 | | JUNTA SALIDA DE GASES |
| 1957MA1 | | JTA ANILLO ACOPLE CAÑO DE ESCAPE | 25892VA1 | | JGO DESM. P/TAPA DE CIL. (SIN JTA T. CIL) |
| 25855GS1 | | JGO DE JUNTAS MULTIPLE ADMISION | 25894AM1 | | JGO DESMONTAJE P. TAPA DE CILINDRO |
| 25858AC3 | | JUNTA BOMBA DE AGUA | 25896VA1 | | JGO DE JTAS P/MOTOR (SIN JTA T. CIL.) |
| 25859GS1 | | JUNTA CARCAZA TERMOSTATO | 25898AM1 | | JGO DE JUNTAS PARA MOTOR COMPLETO |
| 25860GS1 | | ORING TERMOSTATO | | | |

25899AM1

FORD KA / FIESTA / ECO SPORT 1598cc -
MOTOR ZETEC ROCAM - DESDE 1997/...



IMPERIAL®

UNA BUENA JUNTA

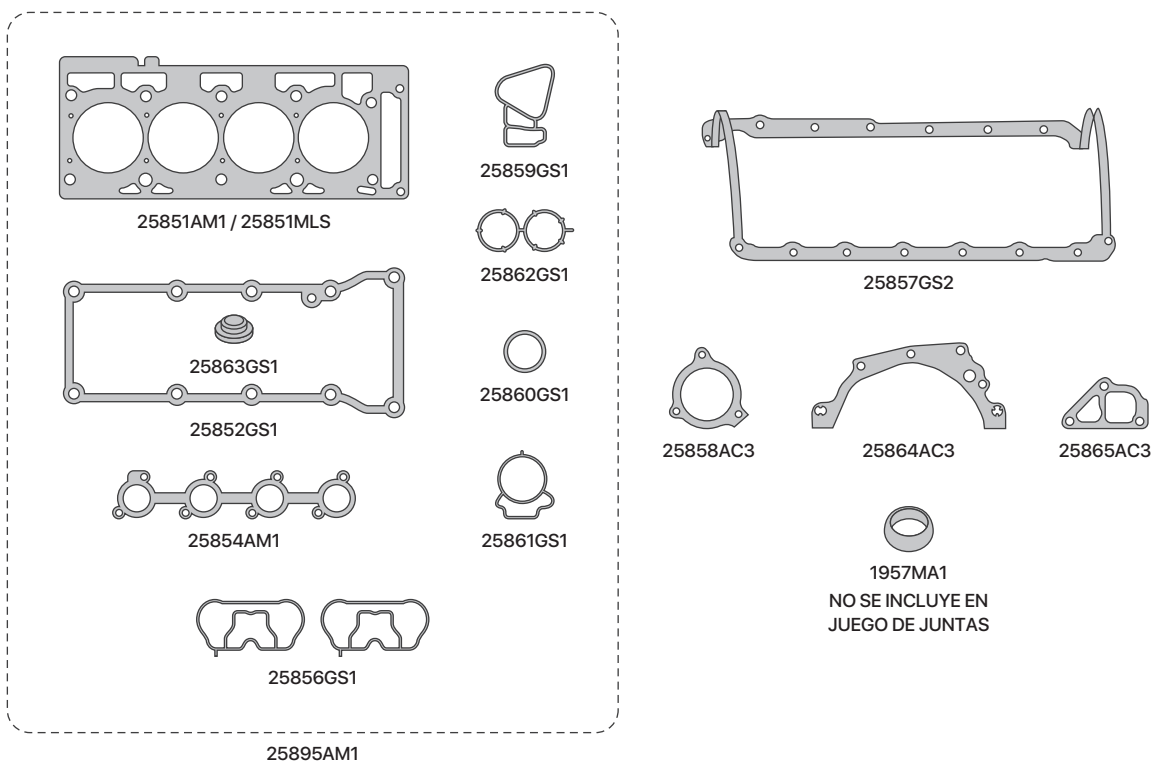

| SINONIMO | Nº ORIG | DESCRIPCIÓN |
|----------|---------|------------------------------------|
| 25851AM1 | | JUNTA TAPA DE CILINDRO |
| 25851MLS | | JTA TAPA DE CILINDRO - MULTILAMINA |
| 25852GS1 | | JUNTA TAPA DE VALVULA |
| 25857GS2 | | JUNTA PARA CARTER |
| 25854AM1 | | JUNTA MULTIPLE DE ESCAPE |
| 25856GS1 | | JUEGO DE JUNTAS MULTIPLE ADMISION |
| 1957MA1 | | JUNTA ANILLO ACOPLA CAÑO DE ESCAPE |
| 25858AC3 | | JUNTA BOMBA DE AGUA |
| 25859GS1 | | JUNTA CARCAZA TERMOSTATO |
| 25860GS1 | | ORING TERMOSTATO |

| SINONIMO | Nº ORIG | DESCRIPCIÓN |
|----------|---------|---|
| 25864AC3 | | JTA BOMBA DE ACEITE - FRENTE MOTOR |
| 25865AC3 | | JUNTA FILTRO DE ACEITE |
| 25861GS1 | | JUNTA VALVULA MARIPOSA |
| 25862GS1 | | JUNTA VALVULA IAC |
| 25863GS1 | | JUNTA SALIDA DE GASES |
| 25893VA1 | | JGO DESM. P/TAPA DE CIL. (SIN JTA T. CIL) |
| 25895AM1 | | JGO DESMONTAJE P. TAPA DE CILINDRO |
| 25897VA1 | | JGO DE JTAS P/MOTOR (SIN JTA T. CIL.) |
| 25899AM1 | | JGO DE JUNTAS PARA MOTOR COMPLETO |

26318VA1

FORD FOCUS 1796cc 16V - MOTOR ZETEC-E -
DESDE 1998/...



IMPERIAL®

UNA BUENA JUNTA

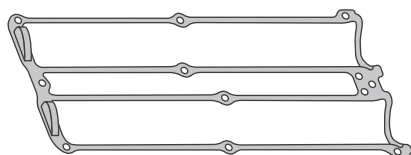

26301GS1

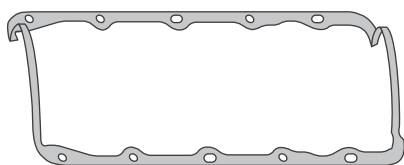

26302GS1

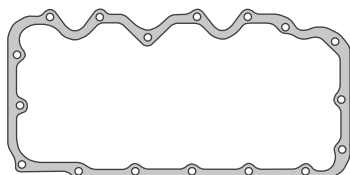

26303AC4



26304HH1

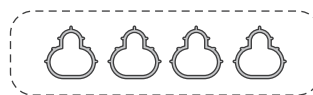

25304SL1



26308AC3



26313GS1



26309AC3



26310GS1

| SINONIMO | Nº ORIG | DESCRIPCIÓN |
|----------|---------|---------------------------------------|
| 26301GS1 | | JUNTA TAPA DE VALVULAS |
| 26302GS1 | | JUNTA PARA CARTER |
| 26303AC4 | | JUNTA PARA CARTER INFERIOR |
| 26304AM1 | | JUNTA MULTIPLE DE ESCAPE |
| 26304HH1 | | JTA MULTIPLE DE ESC. - CHA/BEATER/CHA |
| 25304SL1 | | JUEGO MULTIPLE DE ADMISION |

| SINONIMO | Nº ORIG | DESCRIPCIÓN |
|----------|---------|---------------------------------------|
| 26310GS1 | | ORING BOMBA DE AGUA |
| 26313GS1 | | ORING TERMOSTATO |
| 26308AC3 | | JUNTA FRENTE MOTOR |
| 26309AC3 | | JUNTA BANCADA TRASERA |
| 26318VA1 | | JGO DE JTAS P/MOTOR (SIN JTA T. CIL.) |

26319VA1

FORD FOCUS 1796cc 16V - MOTOR ZETEC E/EYDB
 - DESDE 1998/2004 FORD FOCUS 1989cc 16V -
 MOTOR ZETEC YF/EDBA/EDBB - DESDE 1999/2002



IMPERIAL®

UNA BUENA JUNTA

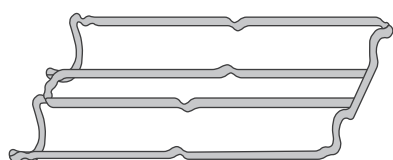

26305GS1

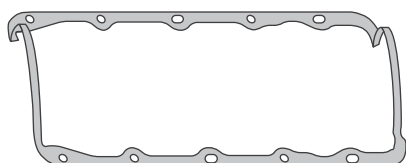

26302GS1

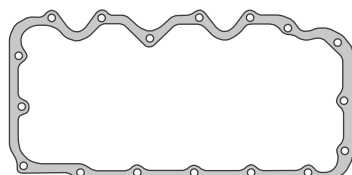

26303AC4



26304HH1



26307GS1



26308AC3



26309AC3



25862GS1



26313GS1



26310GS1

| SINONIMO | Nº ORIG | DESCRIPCIÓN |
|----------|---------|--------------------------------------|
| 26305GS1 | | JUNTA TAPA DE VALVULAS |
| 26302GS1 | | JUNTA PARA CARTER |
| 26303AC4 | | JUNTA PARA CARTER INFERIOR |
| 26304AM1 | | JUNTA MULTIPLE DE ESCAPE |
| 26304HH1 | | JTA MULTIP. DE ESCAPE-CHA/BEATER/CHA |
| 26307GS1 | | JUEGO MULTIPLE DE ADMISION |

| SINONIMO | Nº ORIG | DESCRIPCIÓN |
|----------|---------|--|
| 26310GS1 | | ORING BOMBA DE AGUA |
| 26313GS1 | | ORING TERMOSTATO |
| 26308AC3 | | JUNTA FRENTE MOTOR |
| 26309AC3 | | JUNTA BANCADA TRASERA |
| 25862GS1 | | JUNTA VALVULA IAC |
| 26319VA1 | | JGO DE JTAS P/MOTOR (SIN JTA T. CIL.)Eperarici sum |

26358VA1

FORD FIESTA - COURIER 1388cc 16V -
MOTOR ZETEC-SE



IMPERIAL®

UNA BUENA JUNTA

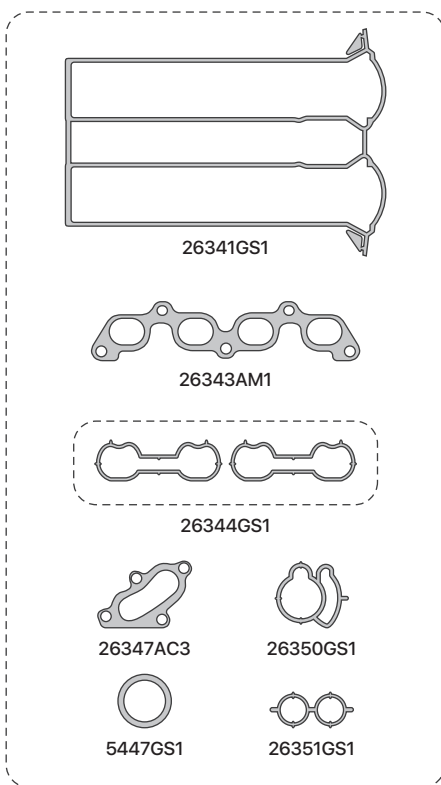

26356VA1

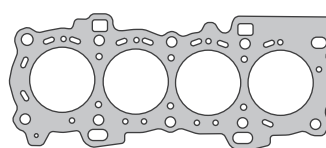

26340MLS

NO SE INCLUYE EN JUEGO DE JUNTAS

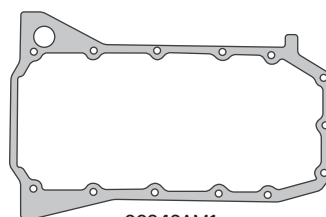

26342AM1

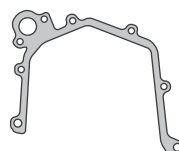

26346AM1



26345AC3



26352GS1



638AL2

| SINONIMO | Nº ORIG | DESCRIPCIÓN |
|----------|---------|--------------------------------|
| 26341GS1 | | JUNTA TAPA DE VALVULAS |
| 26342AM1 | | JUNTA PARA CARTER |
| 26343AM1 | | JUNTA MULTIPLE DE ESCAPE |
| 26344GS1 | | JUEGO JUNTAS MULTIPLE ADMISION |
| 26346AM1 | | JUNTA TAPA DE DISTRIBUCION |
| 26345AC3 | | JUNTA BOMBA DE AGUA |
| 26347AC3 | | JUNTA TERMOSTATO |
| 26350GS1 | | JUNTA CAJA MARIPOSA |

| SINONIMO | Nº ORIG | DESCRIPCIÓN |
|----------|---------|--|
| 26351GS1 | | JUNTA VALVULA IAC |
| 26352GS1 | | JUNTA |
| 5447GS1 | | ORING TERMOSTATO |
| 26356VA1 | | JGO DESM. P/TAPA DE CIL. (SIN JTA T. CIL) |
| 26358VA1 | | JGO DE JTAS P/MOTOR (SIN JTA T. CIL.) |
| | | DEMÁS ARTICULOS RELACIONADOS AL MOTOR |
| | | NO SE INCLUYEN EN EL JUEGO DE JUNTAS |
| 26340MLS | | JUNTA TAPA DE CILINDROS - MULTILAMINA |

26468VA1

FORD MONDEO / ECOSPORT 1999cc 16V
- MOTOR DURATEC HE/CJBA - DESDE 2001/...



IMPERIAL®

UNA BUENA JUNTA

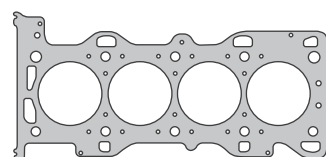
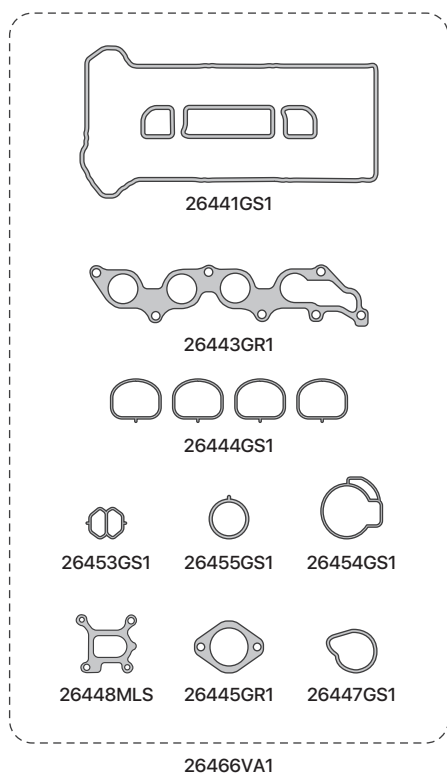

26440MLS
NO SE INCLUYE EN JUEGO DE JUNTAS



26456GS1

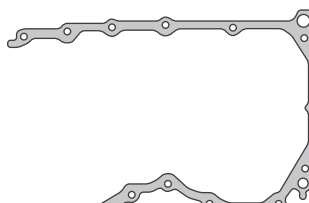

26442AC4



26450MLS



26451GS1

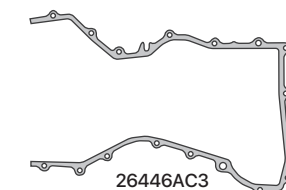

26446AC3



26449MLS

| SINONIMO | Nº ORIG | DESCRIPCIÓN |
|----------|---------|-----------------------------------|
| 26441GS1 | | JUNTA TAPA DE VALVULAS |
| 26442AC4 | | JUNTA DE CARTER |
| 26443GR1 | | JUNTA MULTIPLE DE ESCAPE |
| 26444GS1 | | JUEGO DE JUNTAS MULTIPLE ADMISION |
| 26445GR1 | | JUNTA SALIDA DE ESCAPE |
| 26446AC3 | | JUNTA FRENTE MOTOR |
| 26447GS1 | | ORING TERMOSTATO |
| 26448MLS | | JUNTA SALIDA DE AGUA |
| 26449MLS | | JUNTA BASE BOMBA DE ACEITE |
| 26450MLS | | JUNTA BASE FILTRO DE ACEITE |

| SINONIMO | Nº ORIG | DESCRIPCIÓN |
|----------|---------|--|
| 26451GS1 | | JUNTA SEPARADOR BOMBA DE ACEITE |
| 26453GS1 | | JUNTA VALVULA REGULADORA |
| 26454GS1 | | JUNTA VALVULA MARIPOSA |
| 26455GS1 | | JUNTA |
| 26456GS1 | | ORING BOMBA DE AGUA |
| 26466VA1 | | JGO DESM. P/TAPA DE CIL. (SIN JTA T. CIL.) |
| 26468VA1 | | JGO DE JTAS P/MOTOR (SIN JTA T. CIL.) |
| | | DEMÁS ARTICULOS RELACIONADOS AL MOTOR |
| | | NO SE INCLUYEN EN EL JUEGO DE JUNTAS |
| 26440MLS | | JUNTA TAPA DE CILINDROS - MULTILAMINA |

27019AM1

FORD FIESTA 2010/... - FOCUS 2013/... -
ECOSPORT 2013/... KINETIC DESIGN 1589cc
16V MOTOR SIGMA



IMPERIAL®

UNA BUENA JUNTA

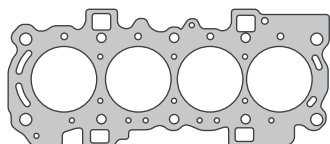

27050AM1 / 27050MLS

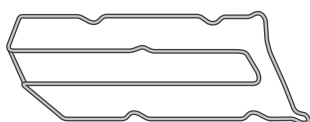

27001GS1



27053HJ4 / 27053HH1



27054SL1



27055HH1



27057GS1



26352GS1



27059GS1



26276GS1



5447GS1

27016VA1

27017AM1

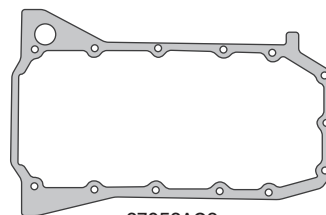

27052AC6

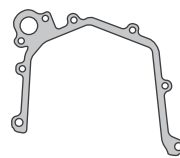

26346AM1



26345AC3

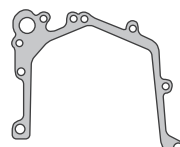

27056AC5



14x20

| SINONIMO | Nº ORIG | DESCRIPCIÓN |
|----------|---------|---|
| 27050AM1 | | JUNTA TAPA DE CILINDROS |
| 27050MLS | | JUNTA TAPA DE CILINDROS - MULTILAMINA |
| 27001GS1 | | JUNTA TAPA DE VALVULAS |
| 27052AC6 | | JUNTA PARA CARTER |
| 27053HH1 | | JUNTA MULTIPLE DE ESCAPE - CHA/BEATER/CHAPA |
| 27053HJ4 | | JUNTA MULTIPLE DE ESCAPE - MULTILAMINA |
| 27054SL1 | | JUEGO DE JUNTAS MULTIPLE DE ADMISION |
| 27055HH1 | | JUNTA SALIDA DE ESCAPE |
| 27056AC5 | | JUNTA FRENTE MOTOR - DISTRIBUCION |
| 26346AM1 | | JUNTA FRENTE MOTOR - DISTRIBUCION |
| 26345AC3 | | JUNTA BOMBA DE AGUA |

| SINONIMO | Nº ORIG | DESCRIPCIÓN |
|----------|---------|---|
| 27057GS1 | | JUNTA CUERPO TERMOSTATO |
| 26352GS1 | | JUNTA BASE TERMOSTATAO |
| 5447GS1 | | JUNTA TERMOSTATO |
| 27059GS1 | | JUNTA CUERPO MARIPOSA |
| 26276GS1 | | ORING INYECTOR 7,52 x 3,53 |
| 14.20 | | ARANDELA ALUMINIO |
| 27016VA1 | | JUEGO DE JUNTAS DESMONTAJE TAPA DE CILINDRO (S/JTA T.CIL) |
| 27017AM1 | | JUEGO DESMONTAJE TAPA DE CILINDRO |
| 27018VA1 | | JUEGO DE JUNTAS PARA MOTOR (S/JTA T.CIL) |
| 27019AM1 | | JUEGO DE JTAS PARA MOTOR COMPLETO |

27069AM1

FORD FIESTA 2003/.. - FOCUS 2004/... 1589cc
16V MOTOR SIGMA / HWDA/HWDB/FYJA



IMPERIAL®

UNA BUENA JUNTA

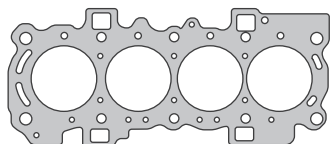

27050AM1 / 27050MLS

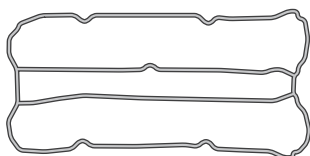

27051GS1



27053HJ4 / 27053HH1



27054SL1

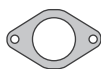

27055HH1



27057GS1



26352GS1



27059GS1



26276GS1



5447GS1

27066VA1

27067AM1

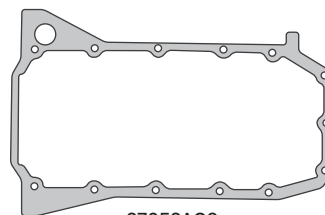

27052AC6

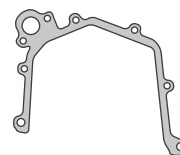

26346AM1



26345AC3

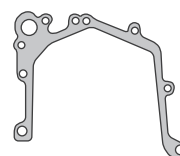

27056AC5



14x20

| SINONIMO | Nº ORIG | DESCRIPCIÓN |
|----------|---------|---|
| 27050AM1 | | JUNTA TAPA DE CILINDROS |
| 27050MLS | | JUNTA TAPA DE CILINDROS - MULTILAMINA |
| 27051GS1 | | JUNTA TAPA DE VALVULAS |
| 27052AC6 | | JUNTA PARA CARTER |
| 27053HH1 | | JUNTA MULTIPLE DE ESCAPE - CHA/BEATER/CHAPA |
| 27053HJ4 | | JUNTA MULTIPLE DE ESCAPE - MULTILAMINA |
| 27054SL1 | | JUEGO DE JUNTAS MULTIPLE DE ADMISION |
| 27055HH1 | | JUNTA SALIDA DE ESCAPE |
| 27056AC5 | | JUNTA FRENTE MOTOR - DISTRIBUCION |
| 26346AM1 | | JUNTA FRENTE MOTOR - DISTRIBUCION |
| 26345AC3 | | JUNTA BOMBA DE AGUA |

| SINONIMO | Nº ORIG | DESCRIPCIÓN |
|----------|---------|---|
| 27057GS1 | | JUNTA CUERPO TERMOSTATO |
| 26352GS1 | | JUNTA BASE TERMOSTATAO |
| 5447GS1 | | JUNTA TERMOSTATO |
| 27059GS1 | | JUNTA CUERPO MARIPOSA |
| 26276GS1 | | ORING INYECTOR 7,52 x 3,53 |
| 14.20 | | ARANDELA ALUMINIO |
| 27066VA1 | | JUEGO DE JUNTAS DESMONTAJE TAPA DE CILINDRO (S/JTA T.CIL) |
| 27067AM1 | | JUEGO DESMONTAJE TAPA DE CILINDRO |
| 27068VA1 | | JUEGO DE JUNTAS PARA MOTOR (S/JTA T.CIL) |
| 27069AM1 | | JUEGO DE JTAS PARA MOTOR COMPLETO |

27218VA1

FORD RANGER 2,2 16V TDCi - XL 4x2 / 4x4
 MOTOR PUMA 4HU / 4HV 2198cc 4 CIL. DEL
 2013/... - FORD TRANSIT TDCi 2006/...



IMPERIAL®

UNA BUENA JUNTA

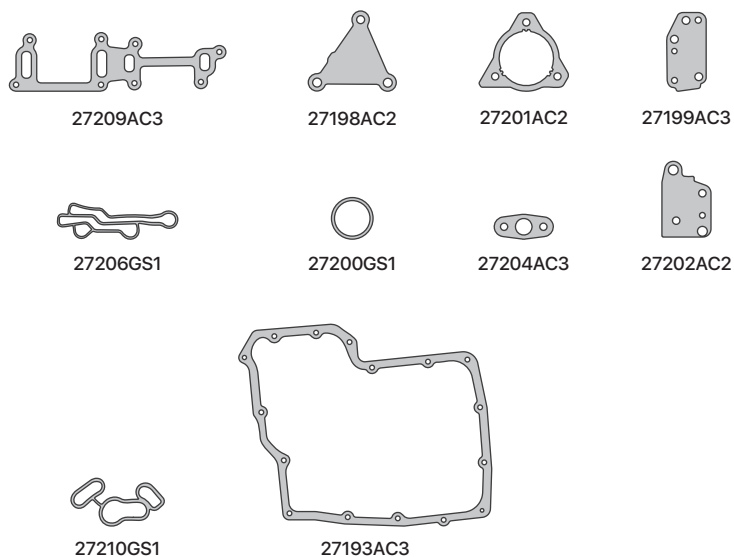
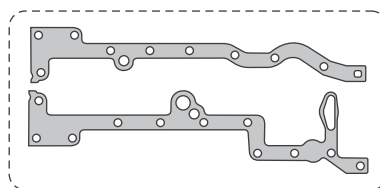
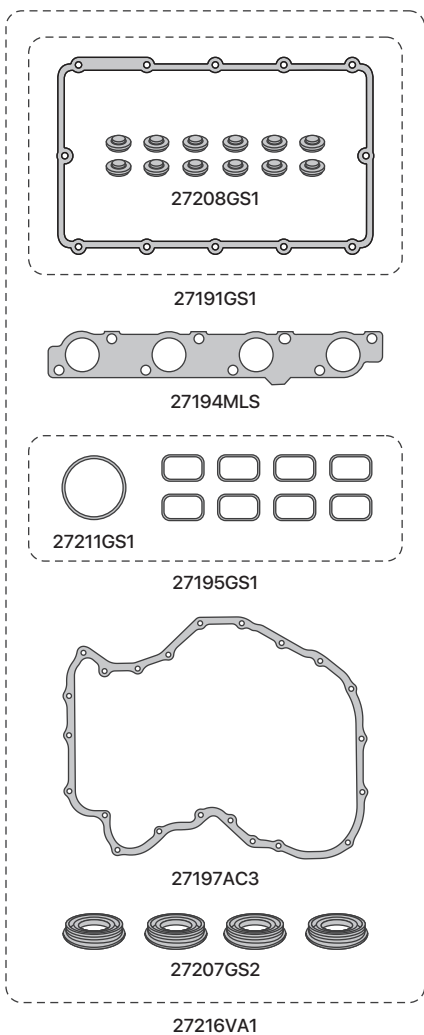

| SINONIMO | Nº ORIG | DESCRIPCIÓN |
|----------|---------|--------------------------------------|
| 27191GS1 | | JUNTA TAPA DE VALVULA |
| 27192STL | | JUEGO DE JUNTAS PARA CARTER |
| 27193AC3 | | JUNTA PARA CARTER INFERIOR |
| 27194MLS | | JUNTA MULTIPLE DE ESCAPE-MULTILAMINA |
| 27194GR1 | | JUNTA MULTIPLE DE ESCAPE-GRAFITO |
| 27195GS1 | | JUEGO DE JUNTAS MULTIPLE ADMISION |
| 27197AC3 | | JUNTA TAPA DE DISTRIBUCION |
| 27198AC2 | | JUNTA TAPA DE DISTRIBUCION A BLOCK |
| 27199AC3 | | JUNTA CUERPO BOMBA DE AGUA |
| 27200GS1 | | ORING TERMOSTATO |
| 27201AC2 | | JUNTA BOMBA INYECTORA |

| SINONIMO | Nº ORIG | DESCRIPCIÓN |
|----------|---------|--|
| 27202AC2 | | JUNTA BOMBA DE VACIO |
| 27204AC3 | | JUNTA DRENAJE ACEITE A TURBO |
| 27206GS1 | | JUNTA BASE FILTRO DE ACEITE |
| 27207GS2 | | RETEN CIERRE TAPA DE VALVULA - INYECTOR |
| 27209AC3 | | JUNTA COLECTOR SALIDA DE AGUA |
| 27208GS1 | | ARANDELA AJUSTE TAPA DE VALVULAS |
| 27210GS1 | | JUNTA ENFRIADOR DE ACEITE |
| 27211GS1 | | ORING ADMISION |
| 27216VA1 | | JUEGO DE JUNTAS PARA DESMONTAJE - SIN JTA T.CIL. |
| 27218VA1 | | JUEGO DE JUNTAS PARA MOTOR - SIN JTA T.CIL. |

27238VA1

FORD RANGER 3,2 20V TDCi - XLS/XLST 4x2 /
4x4 MOTOR PUMA 3198cc DEL 2013/...



IMPERIAL®

UNA BUENA JUNTA

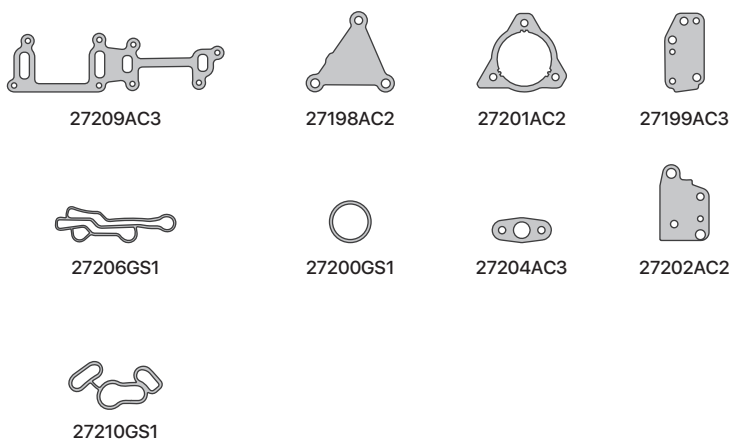
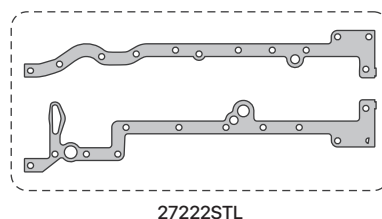
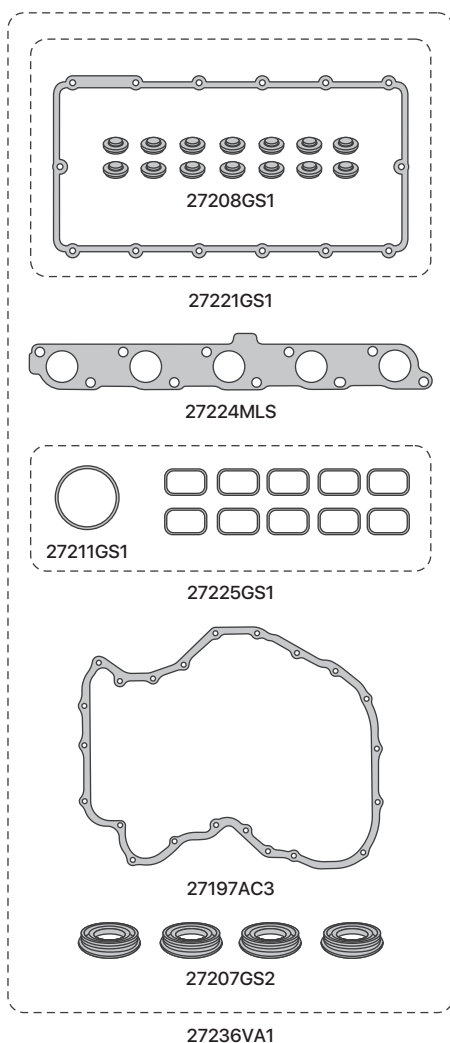

| SINONIMO | Nº ORIG | DESCRIPCIÓN |
|----------|---------|--------------------------------------|
| 27221GS1 | | JUNTA TAPA DE VALVULA |
| 27222STL | | JUEGO DE JUNTAS PARA CARTER |
| 27224MLS | | JUNTA MULTIPLE DE ESCAPE-MULTILAMINA |
| 27224GR1 | | JUNTA MULTIPLE DE ESCAPE-GRAFITO |
| 27225GS1 | | JUEGO DE JUNTAS MULTIPLE ADMISION |
| 27197AC3 | | JUNTA TAPA DE DISTRIBUCION |
| 27198AC2 | | JUNTA TAPA DE DISTRIBUCION A BLOCK |
| 27199AC3 | | JUNTA CUERPO BOMBA DE AGUA |
| 27200GS1 | | ORING TERMOSTATO |
| 27201AC2 | | JUNTA BOMBA INYECTORA |

| SINONIMO | Nº ORIG | DESCRIPCIÓN |
|----------|---------|--|
| 27202AC2 | | JUNTA BOMBA DE VACIO |
| 27204AC3 | | JUNTA DRENAJE ACEITE A TURBO |
| 27206GS1 | | JUNTA BASE FILTRO DE ACEITE |
| 27207GS2 | | RETEN CIERRE TAPA DE VALVULA - INYECTOR |
| 27208GS1 | | ARANDELA AJUSTE TAPA DE VALVULAS |
| 27209AC3 | | JUNTA COLECTOR SALIDA DE AGUA |
| 27211GS1 | | ORING ADMISION |
| 27210GS1 | | JUNTA ENFRIADOR DE ACEITE |
| 27236VA1 | | JUEGO DE JUNTAS PARA DESMONTAJE - SIN JTA T.CIL. |
| 27238VA1 | | JUEGO DE JUNTAS PARA MOTOR - SIN JTA T.CIL. |

27478VA1

FORD FOCUS/ECOSPORT 1999cc 16 VALVULAS
MOTOR DURATEC MGDA-DESDE 2012/...



IMPERIAL®

UNA BUENA JUNTA

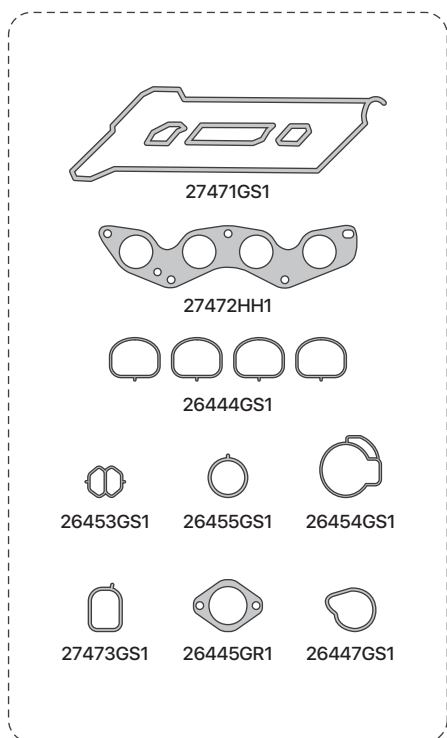

27470AM1
NO SE INCLUYE EN JUEGO DE JUNTAS

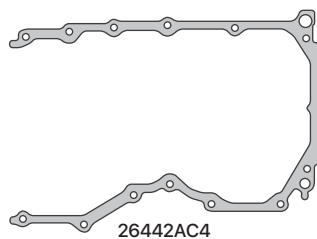

26442AC4

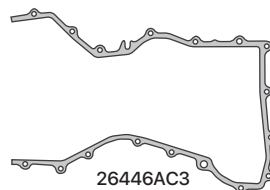

26446AC3



26456GS1



26450MLS



26451GS1



26449MLS



27474GS1

| SINONIMO | Nº ORIG | DESCRIPCIÓN |
|----------|---------|-----------------------------------|
| 27471GS1 | | JUNTA TAPA DE VALVULAS |
| 26442AC4 | | JUNTA DE CARTER |
| 27472HH1 | | JUNTA MULTIPLE DE ESCAPE |
| 26444GS1 | | JUEGO DE JUNTAS MULTIPLE ADMISION |
| 26445GR1 | | JUNTA SALIDA DE ESCAPE |
| 26446AC3 | | JUNTA FRENTE MOTOR |
| 26447GS1 | | ORING TERMOSTATO |
| 27473GS1 | | JUNTA SALIDA DE AGUA |
| 26449MLS | | JUNTA BASE BOMBA DE ACEITE |
| 26450MLS | | JUNTA BASE FILTRO DE ACEITE |
| 26451GS1 | | JUNTA SEPARADOR BOMBA DE ACEITE |

| SINONIMO | Nº ORIG | DESCRIPCIÓN |
|----------|---------|--|
| 26453GS1 | | JUNTA VALVULA REGULADORA |
| 26454GS1 | | JUNTA VALVULA MARIPOSA |
| 26455GS1 | | JUNTA |
| 26456GS1 | | ORING BOMBA DE AGUA |
| 27474GS1 | | JUNTA BOMBA DE ALTA PRESION |
| 27476VA1 | | JGO DESM. P/TAPA DE CIL. (SIN JTA T. CIL.) |
| 27478VA1 | | JGO DE JTAS P/MOTOR (SIN JTA T. CIL.) |
| | | DEMÁS ARTICULOS RELACIONADOS AL MOTOR |
| | | NO SE INCLUYEN EN EL JUEGO DE JUNTAS |
| 27470MLS | | JUNTA TAPA DE CILINDROS - MULTILAMINA |
| 27470AM1 | | JUNTA TAPA DE CILINDROS |

27498VA1

FORD ECOSPORT / FIESTA 1497cc 16v. - 2016/....
MOTOR DRAGON



IMPERIAL®

UNA BUENA JUNTA

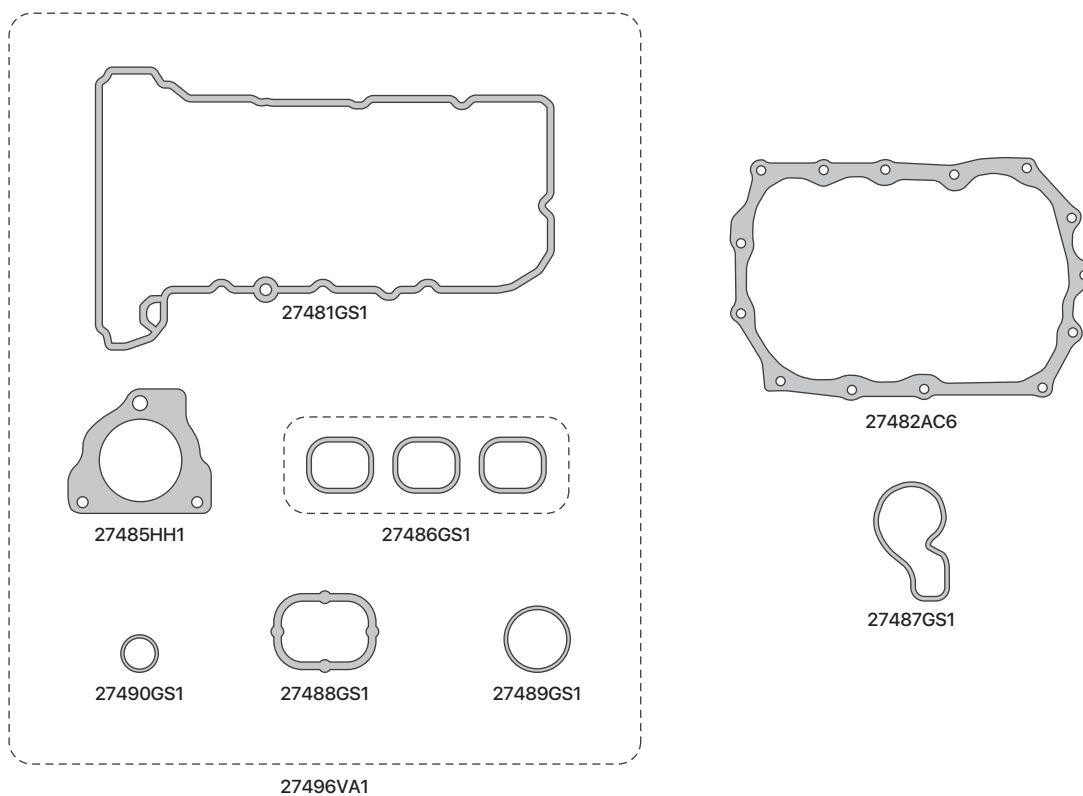

| SINONIMO | Nº ORIG | DESCRIPCIÓN | SINONIMO | Nº ORIG | DESCRIPCIÓN |
|----------|---------|--------------------------------------|----------|---------|---|
| 27481GS1 | | JUNTA TAPA DE VALVULAS | 27488GS1 | | JUNTA TERMOSTATO |
| 27482AC6 | | JUNTA PARA CARTER DE ACEITE | 27489GS1 | | ORING TBI |
| 27485HH1 | | JUNTA MULTIPLE DE ESCAPE | 27490GS1 | | ORING CAÑO DE AGUA |
| 27486GS1 | | JUEGO DE JUNTAS MULTIPLE DE ADMISION | 27496VA1 | | JUEGO DE JUNTAS DESMONTAJE TAPA DE CILINDRO (S/JTA T.CIL) |
| 27487GS1 | | JUNTA BOMBA DE AGUA | 27498VA1 | | JUEGO DE JUNTAS PARA MOTOR (S/JTA T.CIL) |

| Indenor

- 4714AM1** INDENOR XDP 4.88 1948cc
(APLICACIÓN RASTROJERO
52HP PEUGEOT 404)
- 4771AM1** INDENOR XDP 6.90 3168cc
(APLICACIÓN PICK-UP
CAMIONES LIVIANOS)
- 4787VA1** INDENOR XD2 / XD3 2498cc
(APLICACIÓN PEUGEOT 504 -
505)

[← VOLVER A LINEA LIVIANA](#)

4714AM1

INDENOR XDP 4.88 1948cc

(APLICACIÓN RASTROJERO 52HP PEUGEOT 404)



IMPERIAL®

UNA BUENA JUNTA

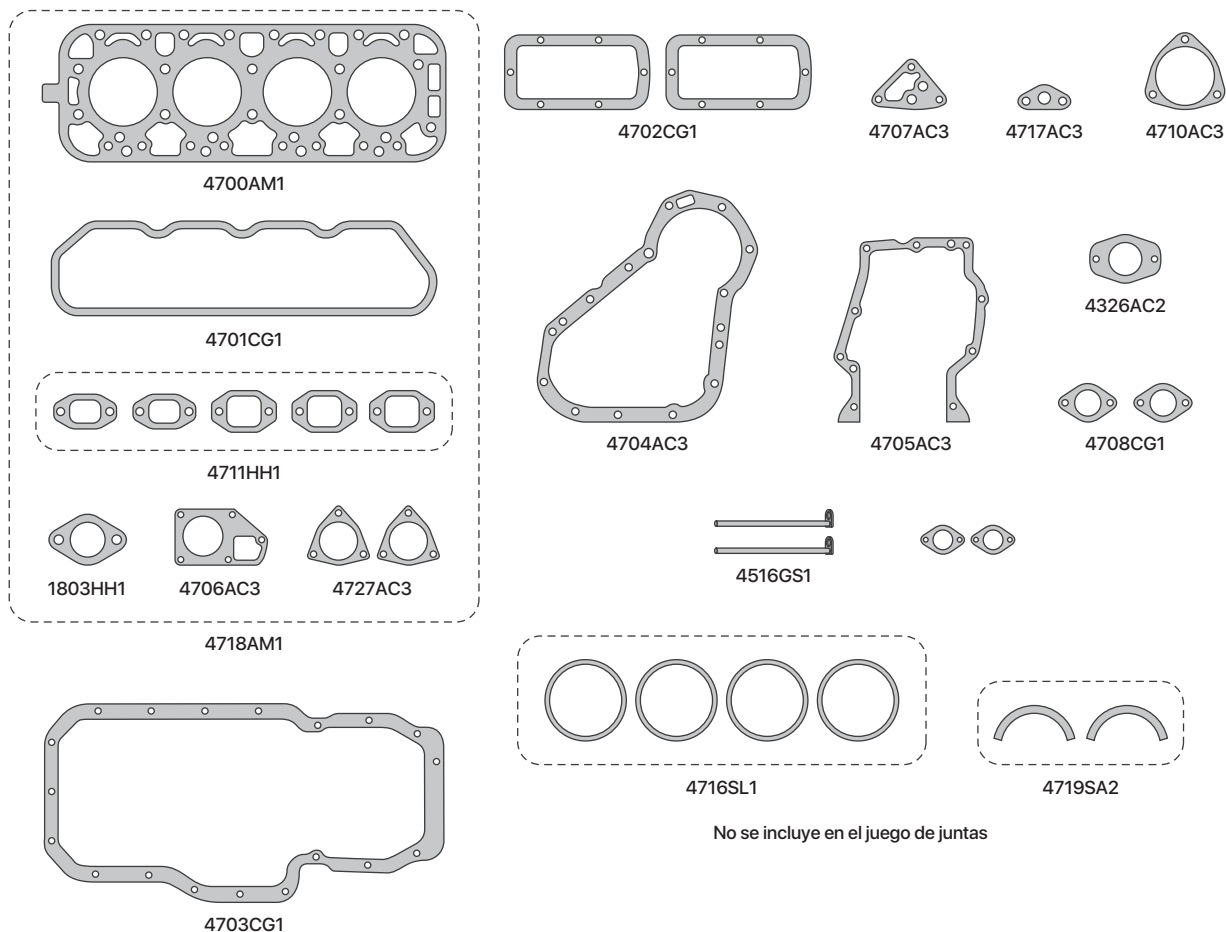

SE INCLUYE JUEGO DE ARANDELAS METALICAS

| SINONIMO | Nº ORIG | DESCRIPCIÓN | SINONIMO | Nº ORIG | DESCRIPCIÓN |
|----------|---------|--|----------|---------|--|
| 4700AM1 | | JUNTA TAPA DE CILINDROS | 4706AC3 | | JUNTA BOMBA DE AGUA |
| 4700AM3 | | JUNTA TAPA DE CILINDROS - SUPERMEDIDA | 4706AD3 | | JUNTA BOMBA DE AGUA |
| 4700CC1 | | JUNTA TAPA DE CILINDROS - COBRE/A/COBRE | 4707AC3 | | JUNTA BASE FILTRO DE ACEITE |
| 4700AL2 | | SUPLEMENTO PARA TAPA DE CILINDRO - 1,0mm | 4708CG1 | | JUNTA TUBO RESPIRADERO ACEITE MOTOR |
| 4700AL3 | | SUPLEMENTO PARA TAPA DE CILINDRO - 1,5mm | 4710AC3 | | JUNTA BOMBA INYECTORA |
| 4700AL4 | | SUPLEMENTO PARA TAPA DE CILINDRO - 2,0mm | 4326AC3 | | JUNTA BOMBA INYECTORA |
| 4702CG1 | | JUNTA TAPA DE BOTADORES | 4717AC3 | | JUNTA BASE FILTRO ACEITE A BOMBA |
| 4703AC6 | | JUNTA PARA CARTER | 4727AC3 | | JUNTA CAMARA DE AGUA |
| 4703AD4 | | JUNTA PARA CARTER | 4516GS1 | | CIERRE BANCADA |
| 4703CG1 | | JUNTA PARA CARTER | 4718AM1 | | JUEGO DESMONTAJE PARA TAPA DE CILINDRO |
| 4703CG4 | | JUNTA PARA CARTER | 4713VA1 | | JUEGO DE JUNTAS PARA MOTOR SIN JTA T.C. |
| 4711HH1 | | JUEGO DE JUNTAS ADMISION Y ESCAPE | 4714AM1 | | JUEGO DE JUNTAS PARA MOTOR COMPLETO |
| 1803HH1 | | JUNTA SALIDA DE ESCAPE | | | DEMÁS ARTICULOS RELACIONADOS AL MOTOR |
| 4704AC3 | | JUNTA TAPA DE DISTRIBUCION | | | NO SE INCLUYEN EN EL JUEGO DE JUNTAS |
| 4704AD3 | | JUNTA TAPA DE DISTRIBUCION | 4716SL1 | | JUEGO ANILLO DE CAMISAS |
| 4705AC3 | | JUNTA PLACA DE DISTRIBUCION | 4719SA2 | | JUEGO EMPAQUETADURA DE BANCADA CIGUEÑAL |

4771AM1

INDENOR XDP 6.90 3168cc

(APLICACIÓN PICK-UP CAMIONES LIVIANOS)



IMPERIAL®

UNA BUENA JUNTA

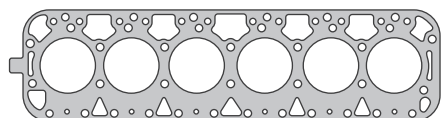

4750AM1



4751CG1

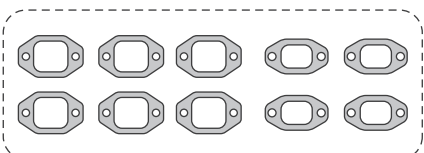

4754HH1



1803HH1

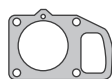

4755AC3

4769AM1

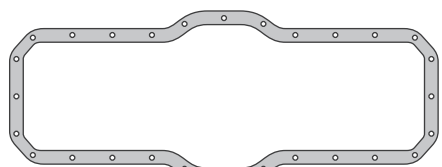

4753CG1



4752CG1



4707AC3



4710AC3

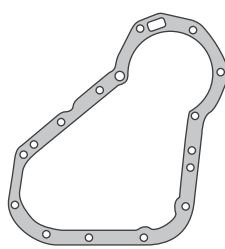

4704AC3

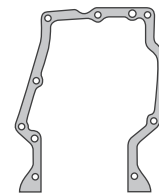

4705AC3



4717AC3



4708CG1



4516GS1



4719SA2

No se incluye en el juego de juntas

SE INCLUYE JUEGO DE ARANDELAS METALICAS

| SINONIMO | Nº ORIG | DESCRIPCIÓN |
|----------|---------|-----------------------------------|
| 4750AM1 | | JUNTA TAPA DE CILINDROS |
| 4751CG1 | | JUNTA TAPA DE VALVULAS |
| 4752CG1 | | JUNTA TAPA DE BOTADORES |
| 4753AC6 | | JUNTA PARA CARTER |
| 4753CG1 | | JUNTA PARA CARTER |
| 4754HH1 | | JUEGO DE JUNTAS ADMISION Y ESCAPE |
| 1803HH1 | | JUNTA SALIDA DE ESCAPE |
| 4704AC3 | | JUNTA TAPA DE DISTRIBUCION |
| 4704AD3 | | JUNTA TAPA DE DISTRIBUCION |
| 4705AC3 | | JUNTA PLACA DE DISTRIBUCION |
| 4755AC3 | | JUNTA BOMBA DE AGUA |
| 4755AD3 | | JUNTA BOMBA DE AGUA |

| SINONIMO | Nº ORIG | DESCRIPCIÓN |
|----------|---------|--|
| 4707AC3 | | JUNTA BASE FILTRO DE ACEITE |
| 4708CG1 | | JUNTA TUBO RESPIRADERO ACEITE MOTOR |
| 4710AC3 | | JUNTA BOMBA INYECTORA |
| 4717AC3 | | JUNTA BASE FILTRO ACEITE A BOMBA |
| 4516GS1 | | CIERRE BANCADA |
| 4769AM1 | | JUEGO DESMONTAJE PARA TAPA DE CILINDRO |
| 4770VA1 | | JUEGO DE JUNTAS PARA MOTOR SIN JTA T.C. |
| 4771AM1 | | JUEGO DE JUNTAS PARA MOTOR COMPLETO |
| | | DEMÁS ARTICULOS RELACIONADOS AL MOTOR |
| | | NO SE INCLUYEN EN EL JUEGO DE JUNTAS |
| 4719SA2 | | JUEGO EMPAQUETADURA DE BANCADA CIGUEÑAL |

4787VA1

INDENOR XD2 / XD3 2498cc
(APLICACIÓN PEUGEOT 504 - 505)



IMPERIAL®

UNA BUENA JUNTA

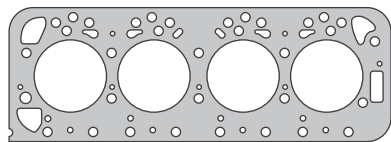

4781TO2 / 4781TO3 / 4781TO4
NO SE COLOCA EN JUEGO DE JUNTAS

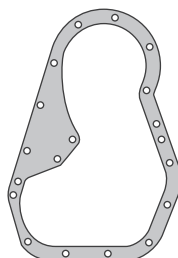
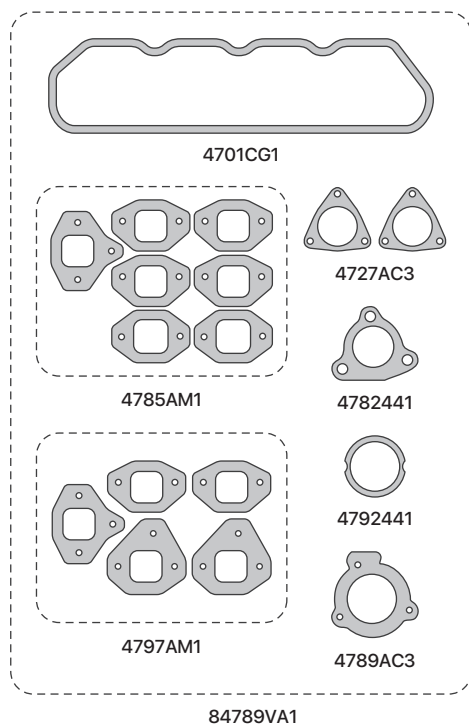

4783AC3

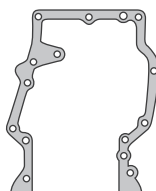

4784AC3



4707AC3



4717AC3



4326AC3

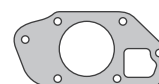

4790AC3



4791AC6



4726AC3

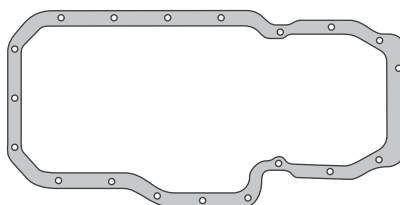

4703CG1



4794GS1



4537

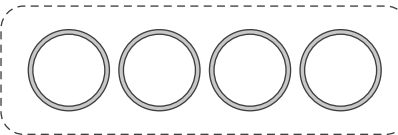

4716SL1

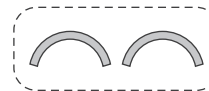

4788SA2

No se incluye en el juego de juntas

SE INCLUYE JUEGO DE ARANDELAS METALICAS

| SINONIMO | Nº ORIG | DESCRIPCIÓN | SINONIMO | Nº ORIG | DESCRIPCIÓN |
|----------|---------|---|----------|---------|---|
| 4701CG1 | | JUNTA TAPA DE VALVULAS | 4727AC3 | | JUNTA CAMARA DE AGUA |
| 4701CG4 | | JUNTA TAPA DE VALVULAS | 4789AC3 | | JUNTA TAPA CAMARA DE AGUA |
| 4791AC6 | | JUNTA TAPA DE BOTADORES | 4707AC3 | | JUNTA BASE FILTRO DE ACEITE |
| 4785AM1 | | JUEGO DE JUNTAS ADMISION Y ESCAPE - XD2 | 4717AC3 | | JUNTA BASE FILTRO ACEITE A BOMBA |
| 4797AM1 | | JUEGO DE JUNTAS ADMISION Y ESCAPEXD3 | 4326AC3 | | JUNTA BOMBA INYECTORA |
| 4703AC6 | | JUNTA PARA CARTER | 4794GS1 | | CIERRE BANCADA |
| 4703AD4 | | JUNTA PARA CARTER | 4537 | | ORING 101,32x1,78 |
| 4703CG1 | | JUNTA PARA CARTER | 84789VA1 | | JUEGO DESMONTAJE PARA TAPA DE CILINDRO - SIN JTA T.C. |
| 4703CG4 | | JUNTA PARA CARTER | 4787SW1 | | JUEGO DE JUNTAS PARA MOTOR SIN JTA T.C. |
| 4782HH1 | | JUNTA SALIDA DE ESCAPE | 4787VA1 | | JUEGO DE JUNTAS PARA MOTOR COMPLETO |
| 4792HH1 | | JUNTA SALIDA DE ESCAPE | | | DEMÁS ARTICULOS RELACIONADOS AL MOTOR |
| 4783AC3 | | JUNTA TAPA DE DISTRIBUCION | | | NO SE INCLUYEN EN EL JUEGO DE JUNTAS |
| 4783AD3 | | JUNTA TAPA DE DISTRIBUCION | 4781TO2 | | JUNTA TAPA DE CILINDROS - 1,58mm |
| 4784AC3 | | JUNTA PLACA DE DISTRIBUCION | 4781TO3 | | JUNTA TAPA DE CILINDROS - 1,70mm |
| 4784AD3 | | JUNTA PLACA DE DISTRIBUCION | 4781TO4 | | JUNTA TAPA DE CILINDROS - 1,80mm |
| 4790AC3 | | JUNTA BOMBA DE AGUA | 4716SL1 | | JUEGO ANILLO DE CAMISAS |
| 4790AD3 | | JUNTA BOMBA DE AGUA | 4788SA2 | | JUEGO EMPAQUETADURA DE BANCADA CIGUEÑAL |
| 4726AC3 | | JUNTA BOMBA INYECTORA | | | |

| Maxion

- 2989AM1** MAXION MOTOR S4 - S4T - S4TPLUS 3990cc - APLICACIÓN CHEV. D-20 / D-40
- 25058VA1** MAXION MOTOR ROVER 2495cc - APLICACION CHEVROLET S-10 / BLAZER - M.BENZ SPRINTER - FORD RANGER MAXION MOTOR ROVER 2758cc POWERSTROKE - APLICACION FORD RANGER
- 26547VA1** MAXION 2968cc 16V POWERSTROKE APLICACION FORD RANGER DESDE 2005 A 2007
- 26549VA1** MAXION 2968cc 16V POWERSTROKE APLICACION FORD RANGER DESDE 2008 EN ADELANTE

[← VOLVER A LINEA LIVIANA](#)

2989AM1

MAXION MOTOR S4 - S4T - S4TPLUS 3990cc
- APLICACIÓN CHEV. D-20 / D-40



IMPERIAL®

UNA BUENA JUNTA

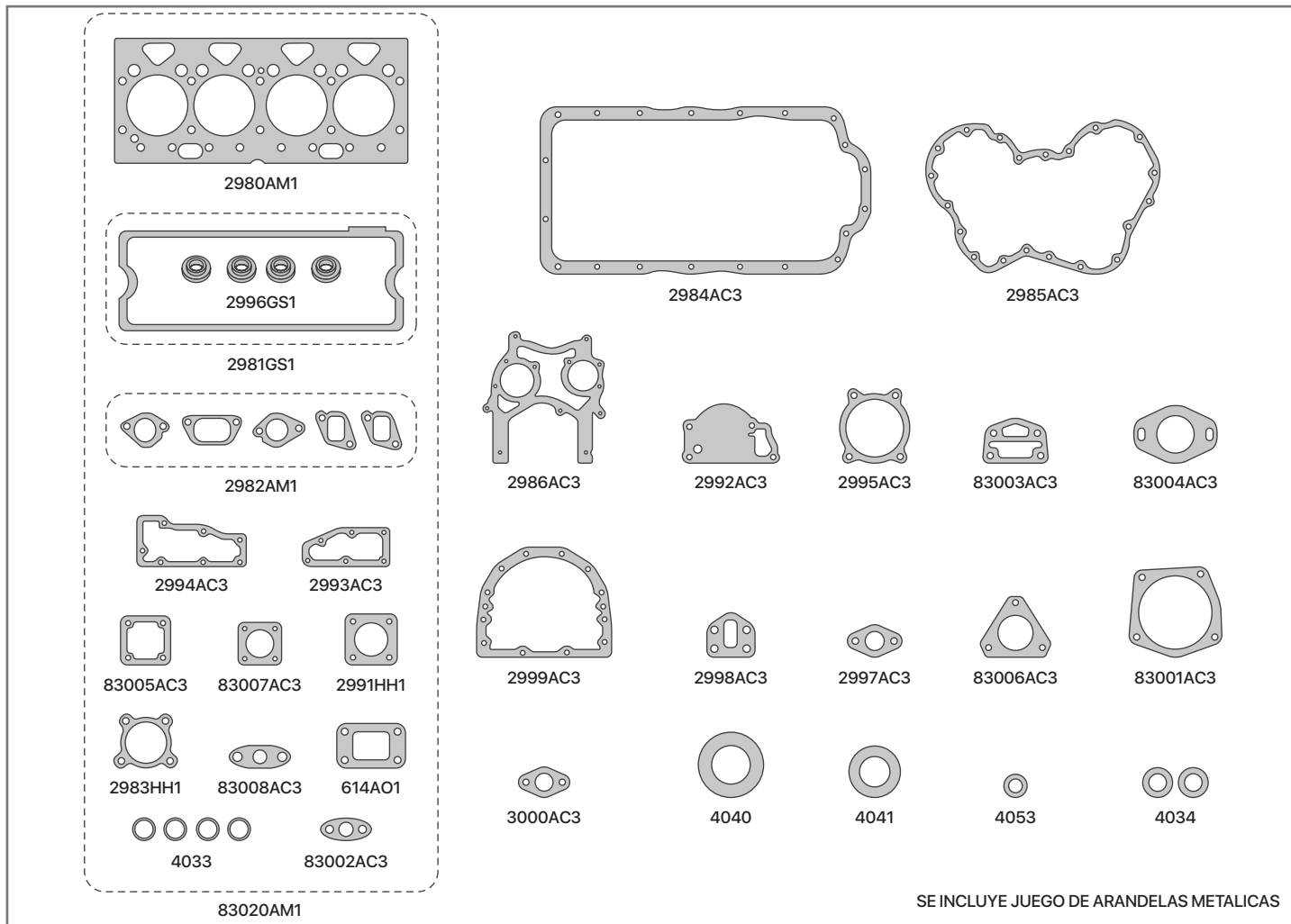

| SINONIMO | Nº ORIG | DESCRIPCIÓN | SINONIMO | Nº ORIG | DESCRIPCIÓN |
|----------|---------|---------------------------------------|----------|---------|---|
| 2980AM1 | | JUNTA TAPA DE CILINDRO | 83004AC3 | | JUNTA BOMBA INYECTORA |
| 2981GS1 | | JUNTA TAPA DE VALVULA | 83005AC3 | | JUNTA CAJA ADMISION |
| 2984AC3 | | JUNTA PARA CARTER | 83006AC3 | | JUNTA BOMBA INYECTORA A DISTRIBUCION |
| 2982AM1 | | JUEGO DE JUNTAS ADMISION Y ESCAPE | 2996GS1 | | ARANDELA AJUSTE TAPA DE VALVULA |
| 2983HH1 | | JUNTA SALIDA DE ESCAPE | 614AO1 | | JUNTA BASE TURBO |
| 2985AC3 | | JUNTA TAPA DE SITRIBUCION | 2991HH1 | | JUNTA TURBO A CAÑO DE ESCAPE |
| 2986AC3 | | JUNTA PLACA DE DISTRIBUCION | 83002AC3 | | JUNTA LUBRICACION TURBO |
| 2992AC3 | | JUNTA BASE BOMBA DE AGUA | 83008AC3 | | JUNTA TUBO ACEITE A TURBO |
| 2995AC3 | | JUNTA CUERPO BOMBA DE AGUA | 83019VA1 | | JUEGO DESMONTAJE PARA TAPA DE CILINDRO - SIN JTA T.C. |
| 83007AC3 | | JUNTA VALVULA TERMOSTATO | 83020AM1 | | JUEGO DESMONTAJE PARA TAPA DE CILINDRO |
| 2998AC3 | | JUNTA BOMBA COMBUSTIBLE | 4033 | | ORING 15,6x1,8 |
| 2997AC3 | | JUNTA CAÑO BOMBA DE ACEITE | 4034 | | ORING 18,7x1,8 |
| 83003AC3 | | JUNTA FILTRO DE ACEITE | 4040 | | ORING 83,5x73x9 |
| 2993AC3 | | JUNTA TAPA TRASERA TAPA DE CILINDRO | 4041 | | ORING 41,5x47,5x7 |
| 2994AC3 | | JUNTA TAPA DELANTERA TAPA DE CILINDRO | 4053 | | ORING 10,1x6,,2x6,1 |
| 2999AC3 | | JUNTA PORTA RETEN BANCADA TRASERA | 2988VA1 | | JUEGO DE JUNTAS PARA MOTOR SIN JTA T.C. |
| 3000AC3 | | JUNTA TUBO VALVULA ALIVIO | 2989AM1 | | JUEGO DE JUNTAS PARA MOTOR COMPLETO |
| 83001AC3 | | JUNTA BOMBA DE VACIO | | | |

25058VA1

MAXION MOTOR ROVER 2495cc - APLICACION CHEVROLET S-10

/ BLAZER - M.BENZ SPRINTER - FORD RANGER MAXION MOTOR

ROVER 2758cc POWERSTROKE - APLICACION FORD RANGER



IMPERIAL®

UNA BUENA JUNTA

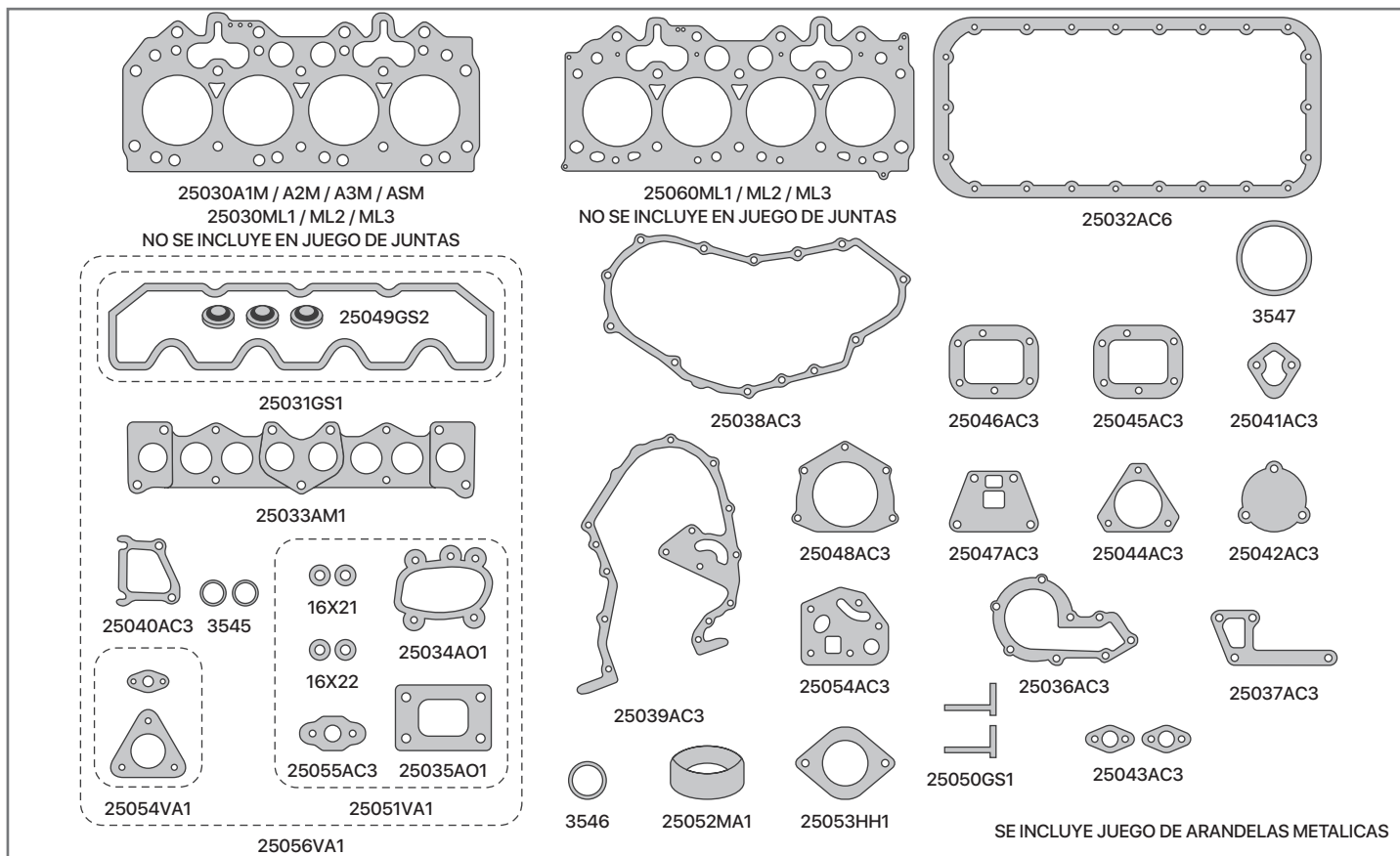

| SINONIMO | Nº ORIG | DESCRIPCIÓN |
|----------|---------|---------------------------------------|
| 25031GS1 | | JUNTA TAPA DE VALVULA |
| 25032AC6 | | JUNTA PARA CARTER |
| 25032AS5 | | JUNTA PARA CARTER |
| 25033AM1 | | JUNTA ADMISION Y ESCAPE |
| 25052MA1 | | JUNTA SALIDA DE ESCAPE (FORD RANGER) |
| 25053HH1 | | JUNTA SALIDA DE ESCAPE (CHEV. S-10) |
| 25038AC3 | | JUNTA TAPA DE DISTRIBUCION |
| 25039AC3 | | JUNTA PLACA DE DISTRIBUCION |
| 25036AC3 | | JUNTA CUERPO BOMBA DE AGUA |
| 25037AC3 | | JUNTA BASE BOMBA DE AGUA |
| 25040AC3 | | JUNTA TERMOSTATO |
| 25041AC3 | | JUNTA BOMBA COMBUSTIBLE |
| 25047AC3 | | JUNTA FILTRO ACEITE (MOTOR 2,5) |
| 25054AC3 | | JUNTA FILTRO ACEITE (MOTOR 2,8) |
| 25042AC3 | | JUNTA FRENTE DISTRIBUCION |
| 25043AC3 | | JUNTA CAÑO DE ACEITE |
| 25044AC3 | | JUNTA BOMBA INYECTORA |
| 25045AC3 | | JUNTA FRENTE TAPA BOMBA VACIO |
| 25046AC3 | | JUNTA BOMBA DE VACIO |
| 25048AC3 | | JUNTA PORTA RETEN BANCADA TRASERA |
| 25049GS2 | | ARANDELA AJUSTE TAPA DE VALVULA |
| 25050GS1 | | CIERRE LATERAL BANCADA |

| SINONIMO | Nº ORIG | DESCRIPCIÓN |
|----------|---------|---|
| 25034AO1 | | JUNTA ESCAPE TURBO |
| 25035AO1 | | JUNTA BASE TURBO |
| 25051VA1 | | JUEGO DE JUNTAS PARA TURBO (MOTOR 2,5) |
| 25054VA1 | | JUEGO DE JUNTAS PARA TURBO (MOTOR 2,8) |
| 25055AC3 | | JUNTA DRENAJE ACEITE TURBO |
| 3545 | | ORING 23x3 |
| 3546 | | ORING 37x4 |
| 3547 | | ORING 67x74x3 |
| 25056VA1 | | JUEGO DESMONTAJE PARA TAPA DE CILINDRO - SIN JTA T.C. |
| 25058VA1 | | JUEGO DE JUNTAS PARA MOTOR SIN JTA T.C. |
| | | DEMÁS ARTICULOS RELACIONADOS AL MOTOR |
| | | NO SE INCLUYEN EN EL JUEGO DE JUNTAS |
| 25030A1M | | JUNTA TAPA DE CILINDRO 1M - 1,40mm |
| 25030A2M | | JUNTA TAPA DE CILINDRO 1M - 1,50mm |
| 25030A3M | | JUNTA TAPA DE CILINDRO 1M - 1,60mm |
| 25030ASM | | JUNTA TAPA DE CILINDRO 1M - 1,30mm |
| 25030ML1 | | JUNTA TAPA DE CILINDRO 1M - 1,35mm (MULTILAMINA) |
| 25030ML2 | | JUNTA TAPA DE CILINDRO 2M - 1,45mm (MULTILAMINA) |
| 25030ML3 | | JUNTA TAPA DE CILINDRO 3M - 1,60mm (MULTILAMINA) |
| 25060ML1 | | JUNTA TAPA DE CILINDRO 2,8 1M - 1,35mm (MULTILAMINA) |
| 25060ML2 | | JUNTA TAPA DE CILINDRO 2,8 2M - 1,45mm (MULTILAMINA) |
| 25060ML3 | | JUNTA TAPA DE CILINDRO 2,8 3M - 1,60mm (MULTILAMINA) |

26547VA1

MAXION 2968cc 16V POWERSTROKE

APLICACION FORD RANGER DESDE 2005 A 2007



IMPERIAL®

UNA BUENA JUNTA

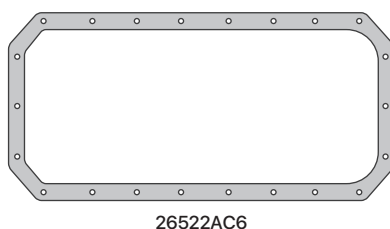
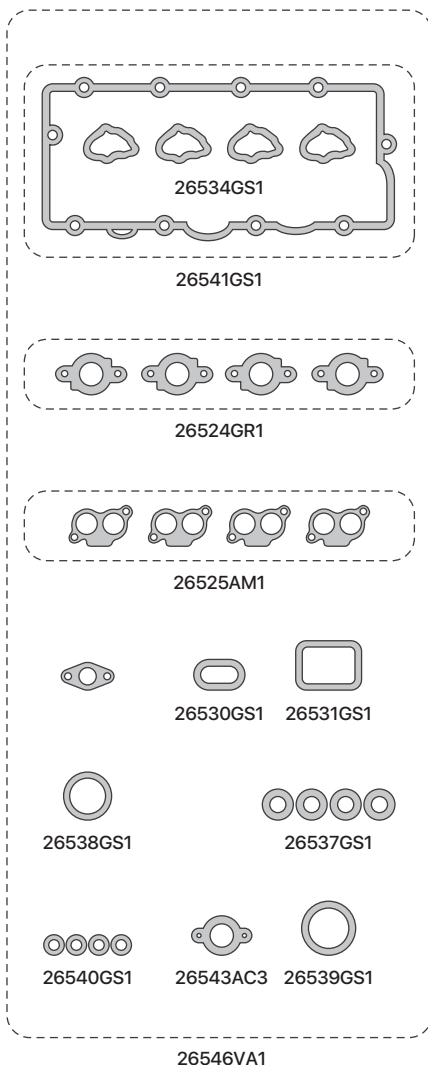

26522AC6



26528SL1

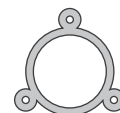

26536SL1

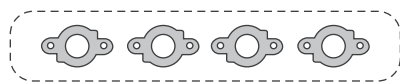

26524GR1

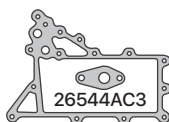

26529AC3



26537GS1



26542GS1



26535SL1

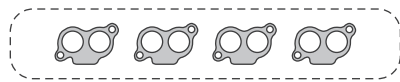

26525AM1



26530GS1



26531GS1



26538GS1



26537GS1



26540GS1



26543AC3



26539GS1

26546VA1

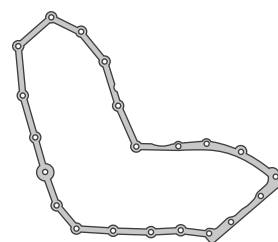

26527AC3



26532SL1



26545GS1

SE INCLUYE JUEGO DE ARANDELAS METALICAS

| SINONIMO | Nº ORIG | DESCRIPCIÓN |
|----------|---------|---|
| 26541GS1 | | JUNTA TAPA DE VALVULA (DESDE 24/01/2005 AL 07/10/2007) |
| 26522AC6 | | JUNTA PARA CARTER |
| 26524GR1 | | JUEGO DE JUNTAS MULTIPLE DE ESCAPE |
| 26525AM1 | | JUEGO DE JUNTAS MULTIPLE DE ADMISION |
| 26527AC3 | | JUNTA TAPA DE DISTRIBUCION |
| 26528SL1 | | JUNTA PLACA DE DSITRIBUCION |
| 26529AC3 | | JUNTA RADIADOR DE ACEITE |
| 26530GS1 | | JUNTA TUBO SUCCION ACEITE |
| 26531GS1 | | JUNTA ENTRADA DE AGUA |
| 26532SL1 | | JUNTA BOMBA DE AGUA |
| 26533SL1 | | JUNTA ENTRADA DE AGUA A BLOCK |
| 26534GS1 | | JUNTA ACCESO VALVULA INYECTORA |

| SINONIMO | Nº ORIG | DESCRIPCIÓN |
|----------|---------|---|
| 26535SL1 | | JUNTA CIERRE DISTRIBUCION |
| 26536SL1 | | JUNTA BOMBA INYECTORA |
| 26537GS1 | | ORING CAMISA INYECTOR |
| 26538GS1 | | ORING 37.5 x 3 |
| 26539GS1 | | ORING 43 x 3.4 |
| 26540GS1 | | ORING 10 x 1.5 |
| 26542GS1 | | ORING CIERRE DISTRIBUCION |
| 26543AC3 | | JUNTA TUBO DE AGUA A T.CILINDRO |
| 26544AC3 | | JUNTA RADIADOR ACEITE |
| 26545GS1 | | JUNTA BASE CARCAZA FILTRO DE ACEITE |
| 26546VA1 | | JUEGO DESMONTAJE PARA TAPA DE CILINDRO - SIN JTA T.C. |
| 26547VA1 | | JUEGO DE JUNTAS PARA MOTOR SIN JTA T.C. |

← VOLVER A MAXION

26549VA1

MAXION 2968cc 16V POWERSTROKE
 APLICACION FORD RANGER DESDE 2008 EN
 ADELANTE



IMPERIAL®

UNA BUENA JUNTA

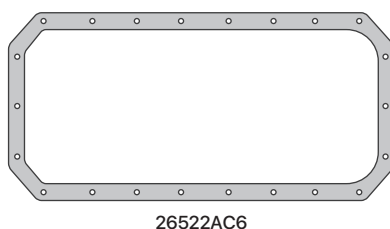
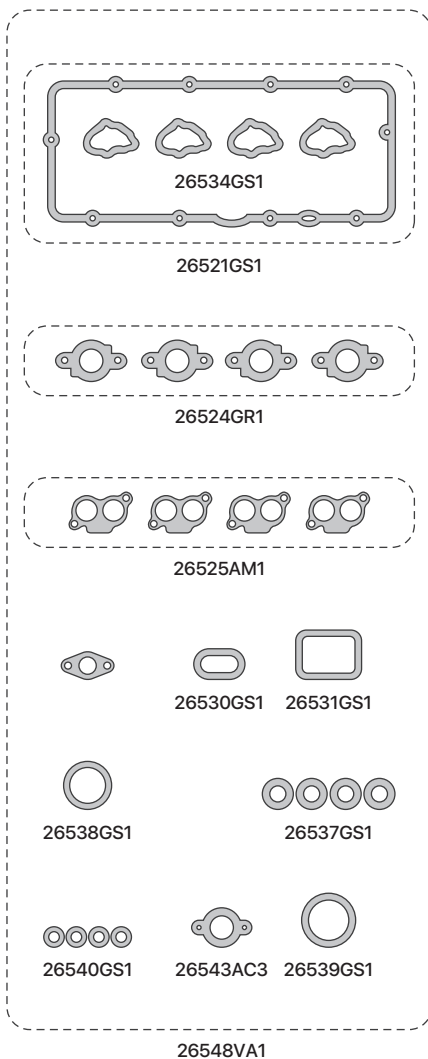

26522AC6



26528SL1

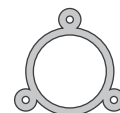

26536SL1

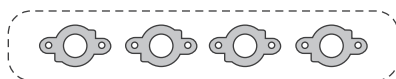

26524GR1

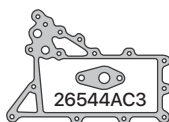

26529AC3



26533SL1



26542GS1



26535SL1

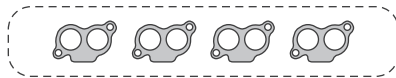

26525AM1



26530GS1



26531GS1



26538GS1



26539GS1



26540GS1



26543AC3



26539GS1

26548VA1

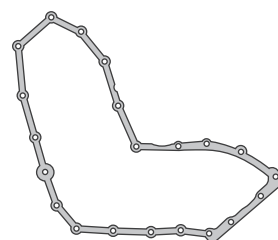

26527AC3



26532SL1



26545GS1

SE INCLUYE JUEGO DE ARANDELAS METALICAS

| SINONIMO | Nº ORIG | DESCRIPCIÓN |
|----------|---------|---|
| 26521GS1 | | JUNTA TAPA DE VALVULA (DESDE 10/08/2007) |
| 26522AC6 | | JUNTA PARA CARTER |
| 26524GR1 | | JUEGO DE JUNTAS MULTIPLE DE ESCAPE |
| 26525AM1 | | JUEGO DE JUNTAS MULTIPLE DE ADMISION |
| 26527AC3 | | JUNTA TAPA DE DISTRIBUCION |
| 26528SL1 | | JUNTA PLACA DE DSITRIBUCION |
| 26529AC3 | | JUNTA RADIADOR DE ACEITE |
| 26530GS1 | | JUNTA TUBO SUCCION ACEITE |
| 26531GS1 | | JUNTA ENTRADA DE AGUA |
| 26532SL1 | | JUNTA BOMBA DE AGUA |
| 26533SL1 | | JUNTA ENTRADA DE AGUA A BLOCK |
| 26534GS1 | | JUNTA ACCESO VALVULA INYECTORA |

| SINONIMO | Nº ORIG | DESCRIPCIÓN |
|----------|---------|---|
| 26535SL1 | | JUNTA CIERRE DISTRIBUCION |
| 26536SL1 | | JUNTA BOMBA INYECTORA |
| 26537GS1 | | ORING CAMISA INYECTOR |
| 26538GS1 | | ORING 37.5 x 3 |
| 26539GS1 | | ORING 43 x 3.4 |
| 26540GS1 | | ORING 10 x 1.5 |
| 26542GS1 | | ORING CIERRE DISTRIBUCION |
| 26543AC3 | | JUNTA TUBO DE AGUA A T.CILINDRO |
| 26544AC3 | | JUNTA RADIADOR ACEITE |
| 26545GS1 | | JUNTA BASE CARCAZA FILTRO DE ACEITE |
| 26548VA1 | | JUEGO DESMONTAJE PARA TAPA DE CILINDRO - SIN JTA T.C. |
| 26549VA1 | | JUEGO DE JUNTAS PARA MOTOR SIN JTA T.C. |

| Mercedes Benz

3239VA1 MERCEDES BENZ SPRINTER 411 /
413 CDI 16V 2151cc - MOTOR
OM611

27279VA1 MERCEDES BENZ SPRINTER
2143 CC. 16V - 2009/... -
MOTOR OM651

[← VOLVER A LINEA LIVIANA](#)

3239VA1

MERCEDES BENZ SPRINTER 411 / 413 CDI 16V
2151cc - MOTOR OM611



IMPERIAL®

UNA BUENA JUNTA

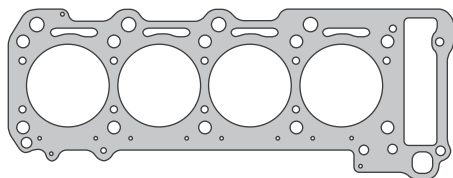

3220MLS
NO SE INCLUYE EN JUEGO DE JUNTAS



3221GS1



3224HJ4



3230GS1



3225AC3



3228SL1

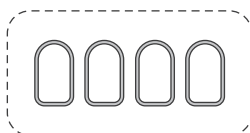

3227SL1



3236

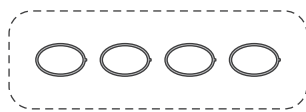

3226GS1

3238VA1



3229AC3

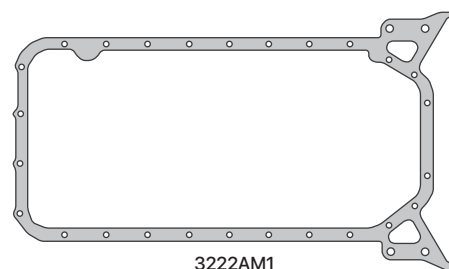

3222AM1



3233SL1

SE INCLUYE JUEGO DE ARANDELAS METALICAS

| SINONIMO | Nº ORIG | DESCRIPCIÓN | SINONIMO | Nº ORIG | DESCRIPCIÓN |
|----------|---------|--|----------|---------|---|
| 3221GS1 | | JUNTA TAPA DE VALVULAS | 3232GS1 | | JUNTA PROTECTOR DE BUJIA |
| 3222AM1 | | JUNTA PARA CARTER | 3228SL1 | | JUNTA COSTADO COLECTOR DE ADMISION |
| 3226GS1 | | JUEGO COLECTOR DE ADMISION | 3233SL1 | | JUNTA ENFRIADOR DE ACEITE |
| 3227SL1 | | JUEGO COLECTOR DE ADMISION | 3236 | | ORING 44 X 3 |
| 3224HJ4 | | JUNTA MULTIPLE DE ESCAPE-LAMINA DE CHAPA | 3238VA1 | | JUEGO DE JUNTAS PARA DESMONTAJE (S / JTA T.CIL) |
| 3224AM1 | | JUNTA MULTIPLE DE ESCAPE | 3239VA1 | | JUEGO DE JUNTAS PARA MOTOR (S / JTA T.CIL) |
| 3225AC3 | | JUNTA MULTIPLE DE ADMISION | | | DEMÁS ARTICULOS RELACIONADOS AL MOTOR |
| 3229AC3 | | JUNTA CUERPO BOMBA DE AGUA | | | NO SE INCLUYEN EN EL JUEGO DE JUNTAS |
| 3230GS1 | | JUNTA TERMOSTATO | 3220MLS | | JUNTA TAPA DE CILINDROS |
| 3231GS1 | | ARANDELA AJUSTE TAPA DE VALVULAS | | | |

27279VA1

MERCEDES BENZ SPRINTER 2143 CC.
16V - 2009/... - MOTOR OM651



IMPERIAL®

UNA BUENA JUNTA

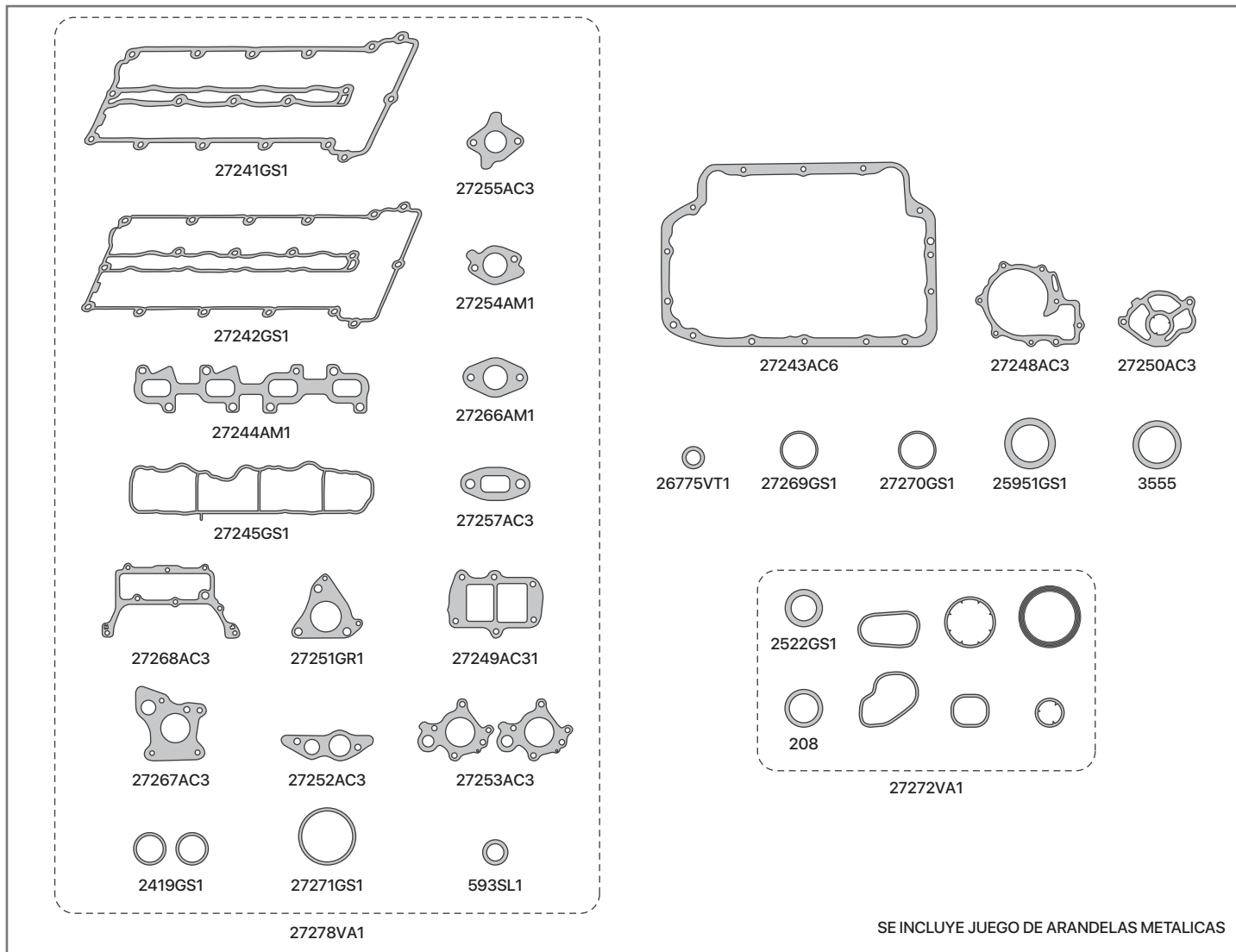

| SINONIMO | Nº ORIG | DESCRIPCIÓN |
|----------|------------|---|
| 27241GS1 | 6510160021 | JUNTA TAPA DE VALVULA - MODELO 2007/2011 |
| 27242GS1 | 6510160321 | JUNTA TAPA DE VALVULA - MODELO 2012/.. |
| 27243AC3 | 6510140028 | JUNTA PARA CARTER |
| 27244AM1 | 6511420580 | JUNTA MULTIPLE DE ESCAPE |
| 27245GS1 | 6510910060 | JUNTA MULTIPLE DE ADMISION |
| 27248AC3 | 6512010180 | JUNTA BOMBA DE AGUA |
| 27249AC3 | 6511422480 | JUNTA INTERCAMBIADOR DE CALOR |
| 27250AC3 | 6512380180 | JUNTA BOMBA DEPRESORA |
| 27251GR1 | 6510960480 | JUNTA SALIDA ESCAPE A TURBO |
| 27252AC3 | 6511421280 | JUNTA CARCAZA COLECTOR ADMISION |
| 27253AC3 | 6511422380 | JUNTA EGR ENTRE VALVULA Y LINEA CIRCULACION |
| 27254AM1 | 6511422680 | JUNTA RECIRCULADOR GASES DE ESCAPE |
| 27255AC3 | 6511420480 | JUNTA RECIRCULADOR GASES DE ESCAPE |
| 27256AC3 | 6510960380 | JUNTA DRENAJE ACEITE TURBO |
| 27257AC3 | 6510960280 | JUNTA DRENAJE ACEITE TURBO |
| 27258GS1 | 6512030480 | JUNTA BASE CUERPO TERMOSTATO |

| SINONIMO | Nº ORIG | DESCRIPCIÓN |
|----------|------------|---|
| 27266AM1 | 6510420380 | JUNTA CONDUCTO VALVULA RECIRCULACION |
| 27267AC3 | 6511421380 | JUNTA EGR ENTRE VALVULA Y LINEA CIRCULACION |
| 27268AC3 | 6510961480 | JUNTA DISTRIBUCION A TAPA DE CILINDRO |
| 27272VA1 | | JUEGO ORING REFRIGERADOR DE ACEITE |
| 26775VT1 | | ORING 11x3 (VITON) |
| 593SL1 | | ORING 8x3 (SILICONA) |
| 208 | | ORING 15,47x3,53 (NITRILO) |
| 27269GS1 | | ORING 33x2 (NITRILO) |
| 27270GS1 | | ORING 36x2 (NITRILO) |
| 2522GS1 | | ORING 21,82x3,53 (NITRILO) |
| 25951GS1 | | ORING 24,99x3,53 (NITRILO) |
| 3555 | | ORING 44x3 (NITRILO) |
| 27271GS1 | | ORING 100,97x3,53 (NITRILO) |
| 2419GS1 | | ORING 46,99x5,33 (NITRILO) |
| 27278VA1 | | JUEGO DE JUNTAS DESMONTAJE TAPA DE CIL. (S/ JTA.T.CIL.) |
| 27279VA1 | | JUEGO DE JUNTAS PARA MOTOR (S/ JTA.T.CIL.) |

| Mwm - Sprint

25716VA1 MWM - SPRINT 6.07 TD 4200cc
APLICACIÓN: CHEVROLET
SILVERADO / GRAN BLAZER

25717VA1 MWM - SPRINT 4.07-CA/4.07
TCE DTI 2796cc APLICACIÓN
CHEVROLET BLAZER / S-10 -
NISSAN FRONTIER - AGRALE

[← VOLVER A LINEA LIVIANA](#)

25716VA1

MWM - SPRINT 6.07 TD 4200cc

APLICACIÓN: CHEVROLET SILVERADO / GRAN BLAZER



IMPERIAL®

UNA BUENA JUNTA

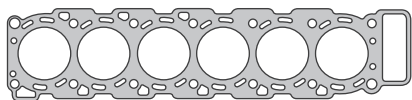

25670AM1 / AM3
NO SE INCLUYE EN JUEGO DE JUNTAS

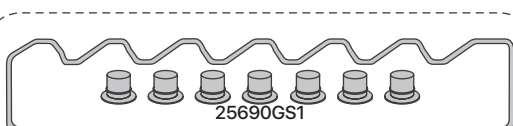

25690GS1
25672GS1



25676CG1



25678AM1 / HH1



25685AC6



25686AC6



25035AO1



25712AO1



638AL2 12 X 19



25687AC3

25713VA1

25714VA1



25674AC6

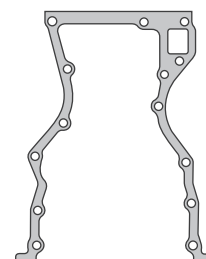

25680AC2

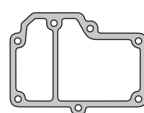

25683AM1

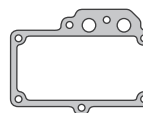

25692AC3

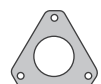

25684AC3



25682AC3

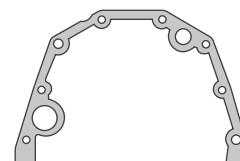

25688AC2



2164



2150

2153

2154



4014GS1



655SL1



2156



2158



2159



2160



2155



25691GS1



2161

SE INCLUYE JUEGO DE ARANDELAS METALICAS

| SINONIMO | Nº ORIG | DESCRIPCIÓN |
|----------|---------|-------------------------------------|
| 25670AM1 | | JUNTA TAPA DE CILINDROS (ESP 1,4MM) |
| 25670AM3 | | JUNTA TAPA DE CILINDROS (ESP 1,7MM) |
| 25672GS1 | | JUNTA TAPA DE VALVULAS |
| 25674AC6 | | JUNTA PARA CARTER |
| 25676CG1 | | JUNTA MULTIPLE DE ADMISION |
| 25678AM1 | | JUEGO DE JUNTAS MULTIPLE DE ESCAPE |
| 25678HH1 | | JUEGO DE NUNTAS MULTIPLE DE ESCAPE |
| 25680AC2 | | JUNTA TAPA DE DISTRIBUCION |
| 25682AC3 | | JUNTA T. RADIADOR DE ACEITE |
| 25683AM1 | | JUNTA RADIADOR DE ACEITE |
| 25684AC3 | | JUNTA BOMBA INYECTORA |
| 25685AC6 | | JUNTA TAPA TERMOSTATO |
| 25686AC6 | | JUNTA BASE TERMOSTATO |
| 25688AC2 | | JUNTA BOMBA DE ACEITE |
| 25692AC3 | | JUNTA ENFRIADOR DE ACEITE |
| 25687AC3 | | JUNTA RETORNODE ACEITE TURBO |
| 25713VA1 | | JUEGO DE JUNTAS P/TURBO |
| 25035AO1 | | JUNTA ENTRADA A TURBO |
| 25712AO1 | | JUNTA SALIDA A TURBO |

| SINONIMO | Nº ORIG | DESCRIPCIÓN |
|----------|---------|--|
| 638AL2 | | ARANDELA 16 X 22 (ALUMINIO) |
| | | ARANDELA 12 X 19 (ALUMINIO) |
| 25690GS1 | | AJUSTE TAPA DE VALVULAS |
| 2164 | | CIERRE INYECTOR |
| 4014GS1 | | ORING 82 X 3,5 |
| 655SL1 | | ORING 80 X 3 |
| 2150 | | ORING 105,5 X 3,5 |
| 2153 | | ORING 66,5 X 3,5 |
| 2155 | | ORING 44 X 2,8 |
| 2156 | | ORING 40 X 5 |
| 2154 | | ORING 40,6 X 3,5 |
| 2158 | | ORING 31 X 2,7 |
| 2159 | | ORING 28 X 3,5 |
| 2160 | | ORING 22 X 2,6 |
| 25691GS1 | | ORING P/ TERMOSTATO |
| 2161 | | ORING 13 X 1,8 |
| 25714VA1 | | JUEGO DESMONTAJE TAPA DE CILINDROS (S/JTA T.CIL) |
| 25716VA1 | | JUEGO DE JUNTAS PARA MOTOR (S/ JTA T.CIL) |

25717VA1

MWM - SPRINT 4.07-CA/4.07 TCE DTI 2796cc

APLICACIÓN CHEVROLET BLAZER / S-10 -

NISSAN FRONTIER - AGRALE



IMPERIAL®

UNA BUENA JUNTA

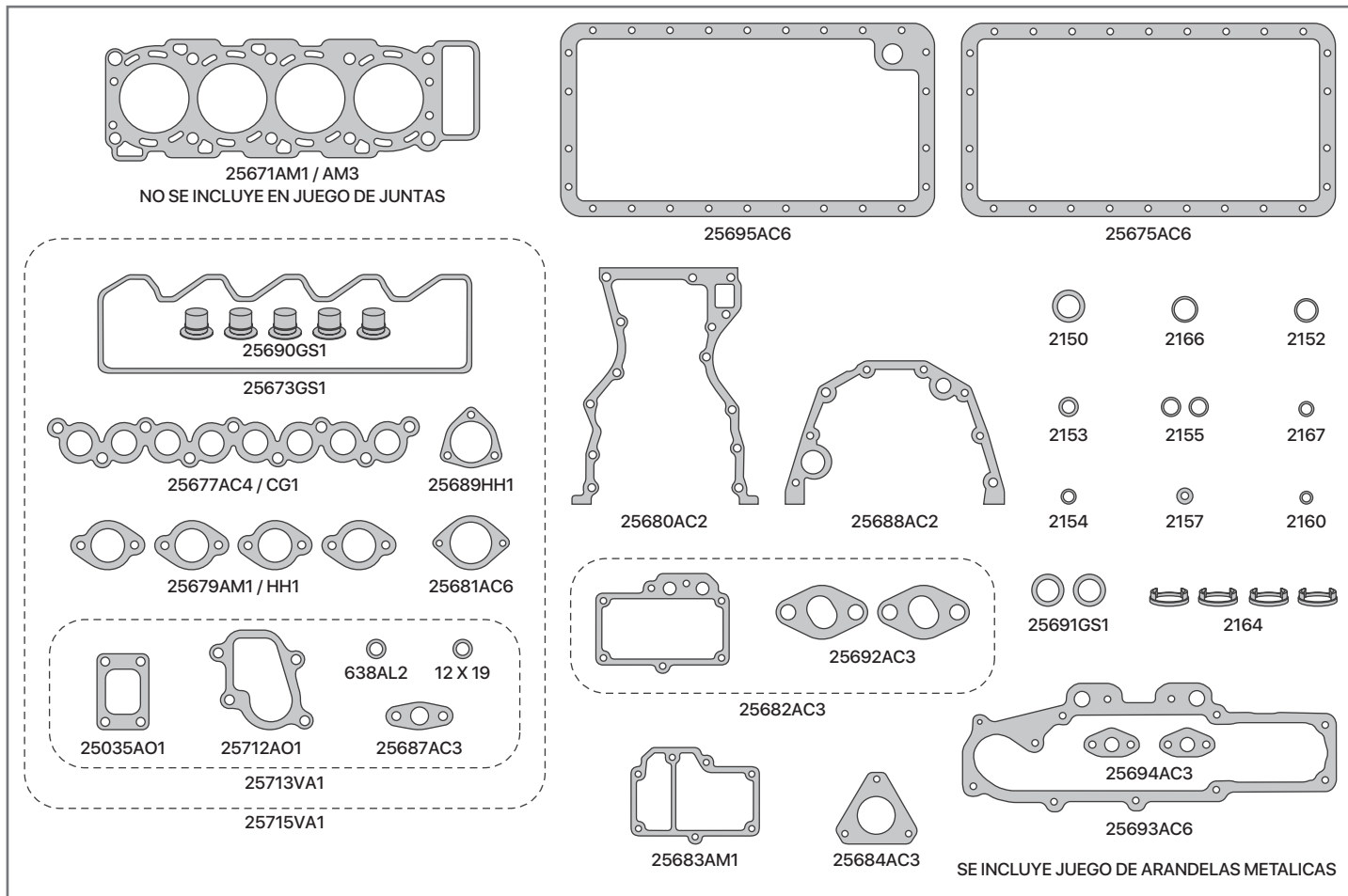

| SINONIMO | Nº ORIG | DESCRIPCIÓN |
|----------|---------|--|
| 25671AM1 | | JUNTA TAPA DE CILINDROS (ESP 1,4 MM) |
| 25671AM3 | | JUNTA TAPA DE CILINDROS (ESP 1,7 MM) |
| 25673GS1 | | JUNTA TAPA DE VALVULAS |
| 25675AC6 | | JUNTA PARA CARTER - CHEVROLET S-10 |
| 25695AC6 | | JUNTA PARA CARTER - NISSAN FRONTIER |
| 25677CG1 | | JUNTA MULTIPLE DE ADMISION |
| 25677AC4 | | JUNTA MULTIPLE DE ADMISION (ELECTRONICO) |
| 25679AM1 | | JUEGO DE JUNTAS MULTIPLE DE ESCAPE |
| 25679HH1 | | JUEGO DE JUNTAS MULTIPLE DE ESCAPE |
| 25689HH1 | | JUNTA SALIDA DE ESCAPE |
| 25680AC2 | | JUNTA TAPA DE DISTRIBUCION |
| 25688AC2 | | JUNTA BOMBA DE ACEITE |
| 25682AC3 | | JUNTA TAPA RADIADOR ACEITE |
| 25683AM1 | | JUNTA RADIADOR ACEITE |
| 25684AC3 | | JUNTA BOMBA INYECTORA |
| 25681AC6 | | JUNTA TERMOSTATO |
| 25692AC3 | | JUNTA ENFRIADOR DE ACEITE |
| 25693AC6 | | JUNTA TAPA RADIADOR ACEITE 4.07TCE |
| 25694AC3 | | JUNTA RADIADOR ACEITE 4.07TCE |
| 25687AC3 | | JUNTA RETORNO DE ACEITE TURBO |

| SINONIMO | Nº ORIG | DESCRIPCIÓN |
|----------|---------|--|
| 25713VA1 | | JUEGO DE JUNTAS P/TURBO |
| 25035AO1 | | JUNTA ENTRADA A TURBO |
| 25712AO1 | | JUNTA SALIDA A TURBO |
| 638AL2 | | ARANDELA 16 X 22 (ALUMINIO) |
| | | ARANDELA 12 X 19 (ALUMINIO) |
| 25690GS1 | | ORING P/ TERMOSTATO |
| 25691GS1 | | AJUSTE TAPA DE VALVULAS |
| 2164 | | CIERRE INYECTOR |
| 2150 | | ORING 105,5 X 3,5 |
| 2166 | | ORING 82,2 X 2,6 |
| 2152 | | ORING 76 X 2,5 |
| 2153 | | ORING 66,5 X 3,5 |
| 2155 | | ORING 44 X 2,8 |
| 2167 | | ORING 45 X 2,5 |
| 2154 | | ORING 40,6 X 3,5 |
| 2157 | | ORING 32,5 X 3,5 |
| 2160 | | ORING 22 X 2,6 |
| 25715VA1 | | JUEGO DESMONTAJE TAPA DE CILINDROS (S/JTA T.CIL) |
| 25717VA1 | | JUEGO DE JUNTAS PARA MOTOR (S/JTA T.CIL) |

| Peugeot

| | | | |
|-----------------|---|-----------------|--|
| 4546AM1 | PEUGEOT 404 / 504 1600 cc - 1962/80 MOTOR XC7-XC7P | 26168VA1 | PEUGEOT 206 / 306 / 406 / BOXER / EXPERT / PARTNER HDI 1997cc - MOTOR DW10TD / DW10ATED 1998/... CITROEN JUMPER / XSARA / PICASSO / BERLINGO |
| 4556AM1 | PEUGEOT 504 XE-XSE-XL 1800 cc - 1973/78 MOTOR XC7-X7M | 26228VA1 | PEUGEOT 206 / 307 / PARTNER 1567cc 16V - MOTOR TU5JP4 CITROEN BERLINGO / C3 / XSARA PICASSO |
| 4576AM1 | PEUGEOT 504 GES - XNA 1976/80 / 505 GR - SR 1980/82 1971 cc MOTOR XN1-XN2 | 26338VA1 | PEUGEOT BOXER 2445cc 12V - MOTOR DJ5 / DJ5T CITROEN JUMPER |
| 4635AM1 | PEUGEOT 505 2000 cc - GAMMA MOTOR XN2-XN6 | 26438VA1 | PEUGEOT 206 / 306 1587cc 8V - MOTOR TU5JP / TU5J2 |
| 4649AM1 | PEUGEOT 306 / 405 / 406 / PARTNER 1761cc - MOTOR XU7JB-XU7JP CITROEN XASARA / BERLINGO 1992 / 97 | 26498VA1 | PEUGEOT 307 / 406 / 407 / EXPERT 1997cc 16V - MOTOR EW10J4 - 2001/... - CITROEN XSARA PICASSO / C5 |
| 4680AM1 | PEUGEOT 306 / 405 1905cc - MOTOR XU92 1986 / 93 | 26518VA1 | PEUGEOT 307 / 407 HDI 1560cc 16V 2004/... - MOTOR DV6TED4 |
| 4696VA1 | PEUGEOT 205 / 306 / 405 / BOXER 1905cc DIESEL - MOTOR XUD7/XUD9/XUD9TE - CITROEN XSARA / JUMPER | 27298VA1 | PEUGEOT 208 1499cc MOTOR TU4M 8 VALVULAS / CITROEN C3 - DESDE 2012 EN ADELANTE |
| 25259VA1 | PEUGEOT 206 / 307 / PARTNER 1360cc - MOTOR TU3JP CITROEN C3 | 27318VA1 | PEUGEOT PARTNER/207/308/3008/5008 HDI 8 VALVULAS - 1560CC MOTOR DV6C/DV6DTDE DEL 2009/... CITROEN BERLINGO/C3/DS3/C4 PICASSO |
| 25269VA1 | PEUGEOT 106 / 205 / 306 / 405 1124cc / 1294cc / 1360cc - MOTOR TU1M - TU2M - TU3M / CITROEN SAXO | 27358VA1 | PEUGEOT 207/308/3008/508 5008 THP 1598cc 16V. TURBO - MOTOR EPD6T / CITROEN C4/C4 PICASSO/C5 |
| 25589VA1 | PEUGEOT 206 / 306 / EXPERT / PARTNER 1868cc - 1998/... MOTOR DW8 - CITROEN BERLINGO / XSARA / JUMPY | | |
| 26149AM1 | PEUGEOT 306 / 406 1761cc 16V 1996/98 - MOTOR XU7JP4 | | |

[← VOLVER A LINEA LIVIANA](#)

[IR A PAGINA SIGUIENTE →](#)

| Peugeot

84690AM1 PEUGEOT 306 / 405 1998cc
INYECCION - MOTOR XU10J2C
1992/... CITROEN ZX

[← VOLVER A LINEA LIVIANA](#)

[IR A PAGINA ANTERIOR →](#)

4546AM1

PEUGEOT 404 / 504 1600 cc - 1962/80 MO-
TOR XC7-XC7P



IMPERIAL®

UNA BUENA JUNTA

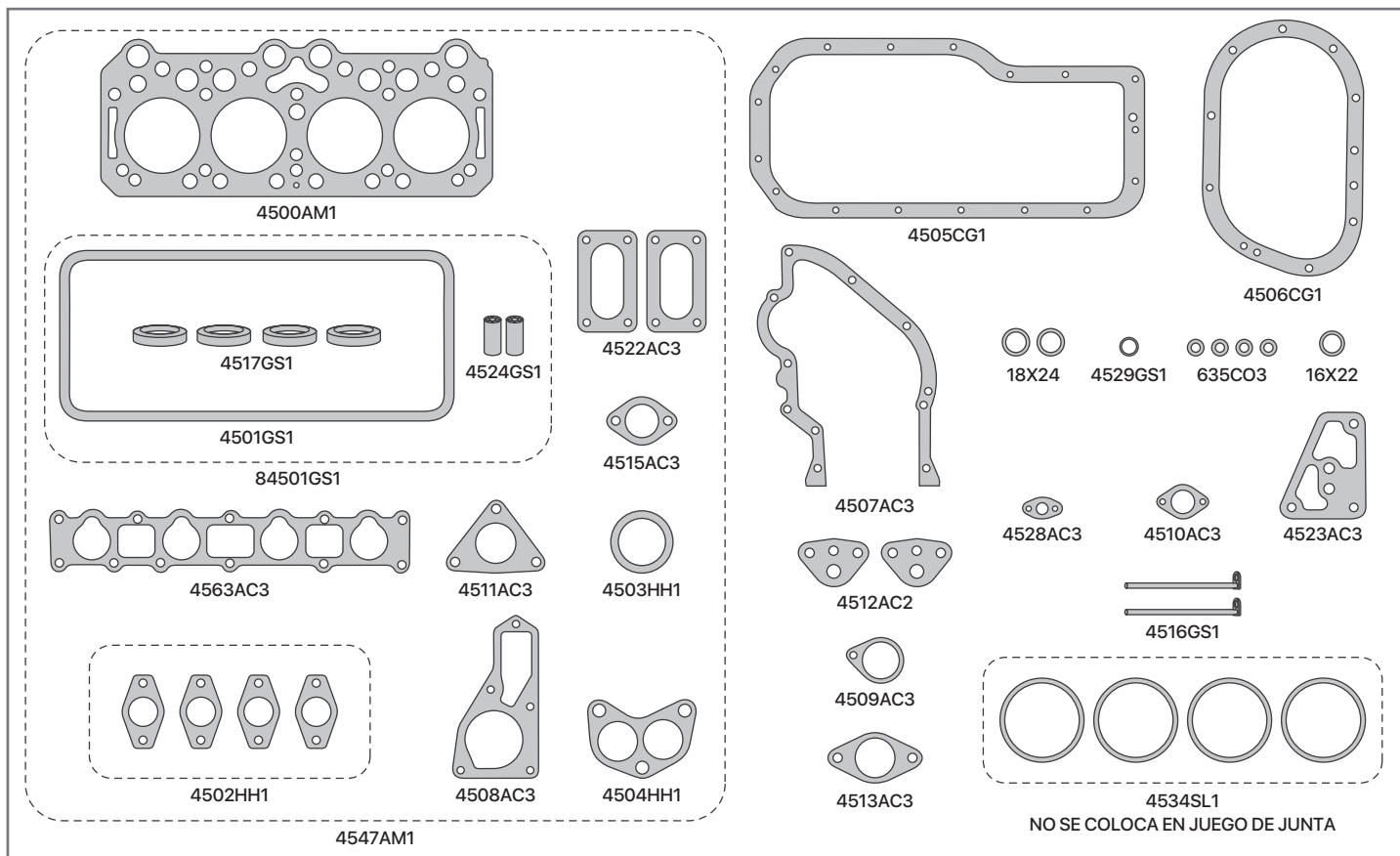

| SINONIMO | Nº ORIG | DESCRIPCIÓN |
|----------|---------|--|
| 4500AM1 | | JUNTA TAPA DE CILINDROS |
| 4500AM3 | | JUNTA TAPA DE CILINDROS (SUPERMEDIDA 2,0MM) |
| 4501GS1 | | JUNTA TAPA DE VALVULAS |
| 84501GS1 | | KIT JUNTA TAPA DE VALVULAS |
| 4502HH1 | | JUEGO DE JUNTAS MULTIPLE DE ESCAPE |
| 4511AC3 | | JUNTA MULTIPLE DE ADMISION - 404 |
| 4563AC3 | | JUNTA MULTIPLE DE ADMISION - 504 |
| 4503HH1 | | JUNTA SALIDA DE ESCAPE |
| 4504HH1 | | JUNTA SALIDA DE ESCAPE |
| 4505AC6 | | JUNTA PARA CARTER - LIBRE DE AMIANTO COMPRIMIDO |
| 4505AD4 | | JUNTA PARA CARTER - ADAMITE |
| 4505CG1 | | JUNTA PARA CARTER - CORCHO Y GOMA |
| 4505CG4 | | JUNTA PARA CARTER - CORCHO Y GOMA CON TELA |
| 4506AC6 | | JUNTA TAPA DE DISTRIBUCION - LIBRE DE AMIANTO COMPRIMIDO |
| 4506CG1 | | JUNTA TAPA DE DISTRIBUCION - CORCHO Y GOMA |
| 4506CG4 | | JUNTA TAPA DE DISTRIBUCION - CORCHO Y GOMA CON TELA |
| 4507AC3 | | JUNTA PLACA DE DISTRIBUCION |
| 4508AC3 | | JUNTA BOMBA DE AGUA - LIBRE DE AMIANTO COMPRIMIDO |
| 4508AD3 | | JUNTA BOMBA DE AGUA - ADAMITE |
| 4509AC3 | | JUNTA BASE DISTRIBUIDOR |
| 4510AC3 | | JUNTA TUBO LLENADO ACEITE |
| 4512AC2 | | JUNTA BOMBA DE NAFTA |

| SINONIMO | Nº ORIG | DESCRIPCIÓN |
|----------|---------|--|
| 4513AC3 | | JUNTA RESPIRADERO CARTER |
| 4515AC3 | | JUNTA BASE CARBURADOR |
| 4516GS1 | | CIERRE DE BANCADA |
| 4517GS1 | | ANILLO DE BUJIA |
| 4522AC3 | | JUNTA BASE CARBURADOR |
| 4523AC3 | | JUNTA FILTRO DE ACEITE |
| 4523AC3 | | JUNTA FILTRO DE ACEITE |
| 4524GS1 | | SEPARADOR DE BALANCINES |
| 4528AC3 | | JUNTA GRIFO CALEFACCION |
| 4529GS1 | | ORING BOMBA DE ACEITE |
| 635CO3 | | ARANDELA CAÑERIA DE ACEITE |
| | | ARANDELA 16x22mm BLINDADA |
| | | ARANDELA 18x24mm BLINDADA |
| 4547AM1 | | JUEGO DE JUNTAS PARA DESMONTAJE TAPA DE CILINDRO |
| 4545VA1 | | JUEGO DE JUNTAS PARA MOTOR (S/ JTA T.CIL) |
| 4546AM1 | | JUEGO DE JUNTAS PARA MOTOR COMPLETO |
| | | DEMÁS ARTICULOS RELACIONADOS AL MOTOR |
| | | NO SE INCLUYEN EN EL JUEGO DE JUNTAS |
| 4534SL1 | | JUEGO ANILLOS DE CAMISA |
| 4518VA1 | | JUEGO CARBURADOR SOLEX 1 BOCA 32/34 PBICA - 404 |
| 4541VA1 | | JUEGO CARBURADOR SOLEX 1 BOCA C34 PAIA 4 - 504 |

4556AM1

PEUGEOT 504 XE-XSE-XL 1800 cc - 1973/78
MOTOR XC7-X7M



IMPERIAL®

UNA BUENA JUNTA

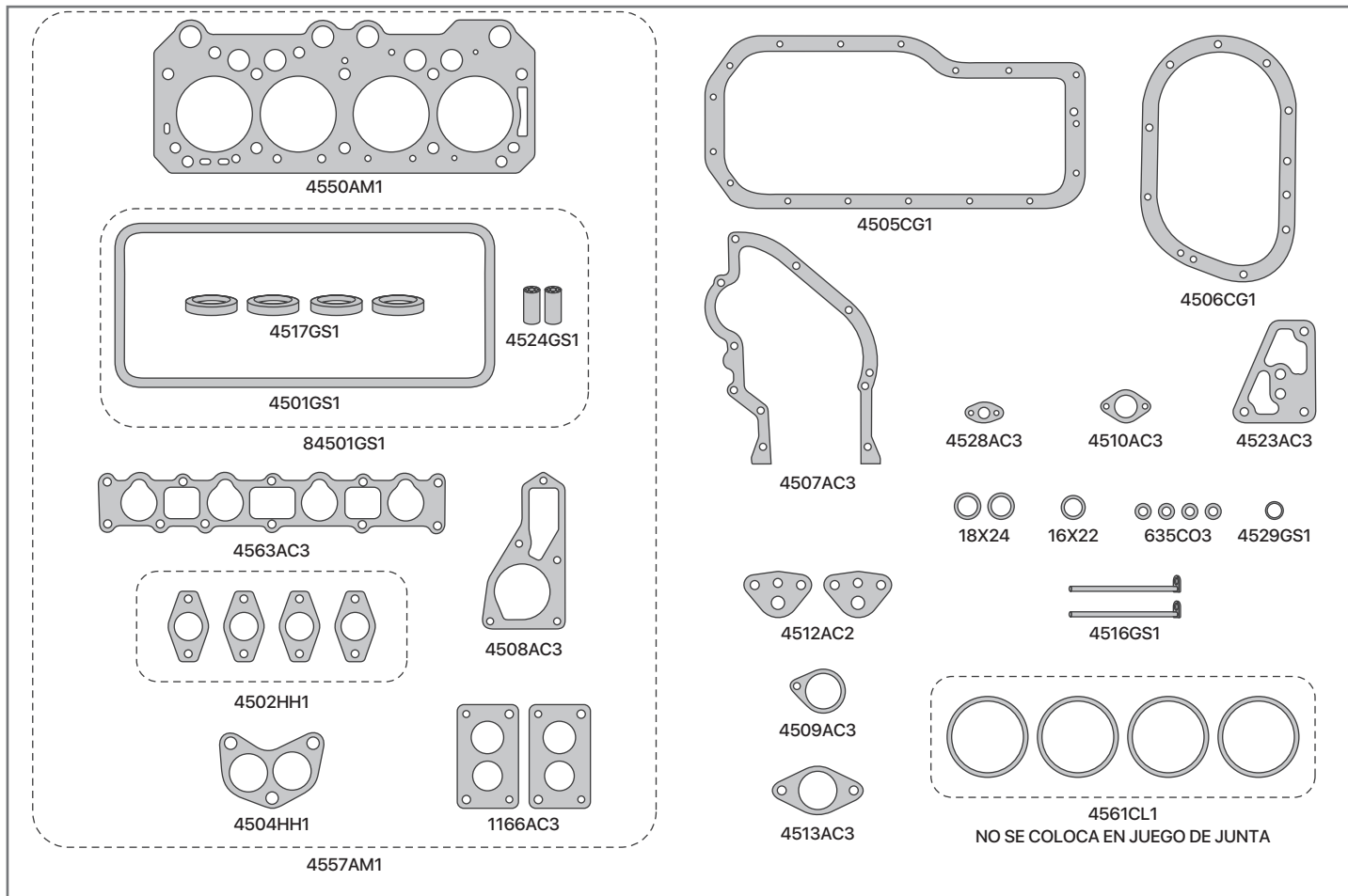

| SINONIMO | Nº ORIG | DESCRIPCIÓN |
|----------|---------|--|
| 4550AM1 | | JUNTA TAPA DE CILINDROS |
| 4550AM3 | | JUNTA TAPA DE CILINDROS (SUPERMEDIDA 2,0MM) |
| 4501GS1 | | JUNTA TAPA DE VALVULAS |
| 84501GS1 | | KIT JUNTA TAPA DE VALVULAS |
| 4502HH1 | | JUEGO DE JUNTAS MULTIPLE DE ESCAPE |
| 4563AC3 | | JUNTA MULTIPLE DE ADMISION |
| 4504HH1 | | JUNTA SALIDA DE ESCAPE |
| 4505AC6 | | JUNTA PARA CARTER - LIBRE DE AMIANTO COMPRIMIDO |
| 4505AD4 | | JUNTA PARA CARTER - ADAMITE |
| 4505CG1 | | JUNTA PARA CARTER - CORCHO Y GOMA |
| 4505CG4 | | JUNTA PARA CARTER - CORCHO Y GOMA CON TELA |
| 4506AC6 | | JUNTA TAPA DE DISTRIBUCION - LIBRE DE AMIANTO COMPRIMIDO |
| 4506CG1 | | JUNTA TAPA DE DISTRIBUCION - CORCHO Y GOMA |
| 4506CG4 | | JUNTA TAPA DE DISTRIBUCION - CORCHO Y GOMA CON TELA |
| 4507AC3 | | JUNTA PLACA DE DISTRIBUCION |
| 4508AC3 | | JUNTA BOMBA DE AGUA - LIBRE DE AMIANTO COMPRIMIDO |
| 4508AD3 | | JUNTA BOMBA DE AGUA - ADAMITE |
| 4509AC3 | | JUNTA BASE DISTRIBUIDOR |
| 4510AC3 | | JUNTA TUBO LLENADO ACEITE |
| 4512AC2 | | JUNTA BOMBA DE NAFTA |

| SINONIMO | Nº ORIG | DESCRIPCIÓN |
|----------|---------|--|
| 4513AC3 | | JUNTA RESPIRADERO CARTER |
| 4516GS1 | | CIERRE DE BANCADA |
| 4517GS1 | | ANILLO DE BUJIA |
| 4523AC3 | | JUNTA FILTRO DE ACEITE |
| 4524GS1 | | SEPARADOR DE BALANCINES |
| 4528AC3 | | JUNTA GRIFO CALEFACCION |
| 4529GS1 | | ORING BOMBA DE ACEITE |
| 1166AC3 | | JUNTA BASE CARBURADOR |
| 635CO3 | | ARANDELA CAÑERIA DE ACEITE |
| | | ARANDELA 16x22mm BLINDADA |
| | | ARANDELA 18x24mm BLINDADA |
| 4557AM1 | | JUEGO DE JUNTAS PARA DESMONTAJE TAPA DE CILINDRO |
| 4555VA1 | | JUEGO DE JUNTAS PARA MOTOR (S/ JTA T.CIL) |
| 4556AM1 | | JUEGO DE JUNTAS PARA MOTOR COMPLETO |
| | | DEMÁS ARTICULOS RELACIONADOS AL MOTOR |
| | | NO SE INCLUYEN EN EL JUEGO DE JUNTAS |
| 4561CL1 | | JUEGO SUPLEMENTO DE CAMISAS 0,10 |
| 4562CL1 | | JUEGO SUPLEMENTO DE CAMISAS 0,125 |
| 4551VA1 | | JUEGO DE CARBURADOR SOLEX 2 BOCAS 34 EIES 7 |

4576AM1

PEUGEOT 504 GES - XNA 1976/80 / 505 GR -
SR 1980/82 1971 cc MOTOR XN1-XN2



IMPERIAL®

UNA BUENA JUNTA

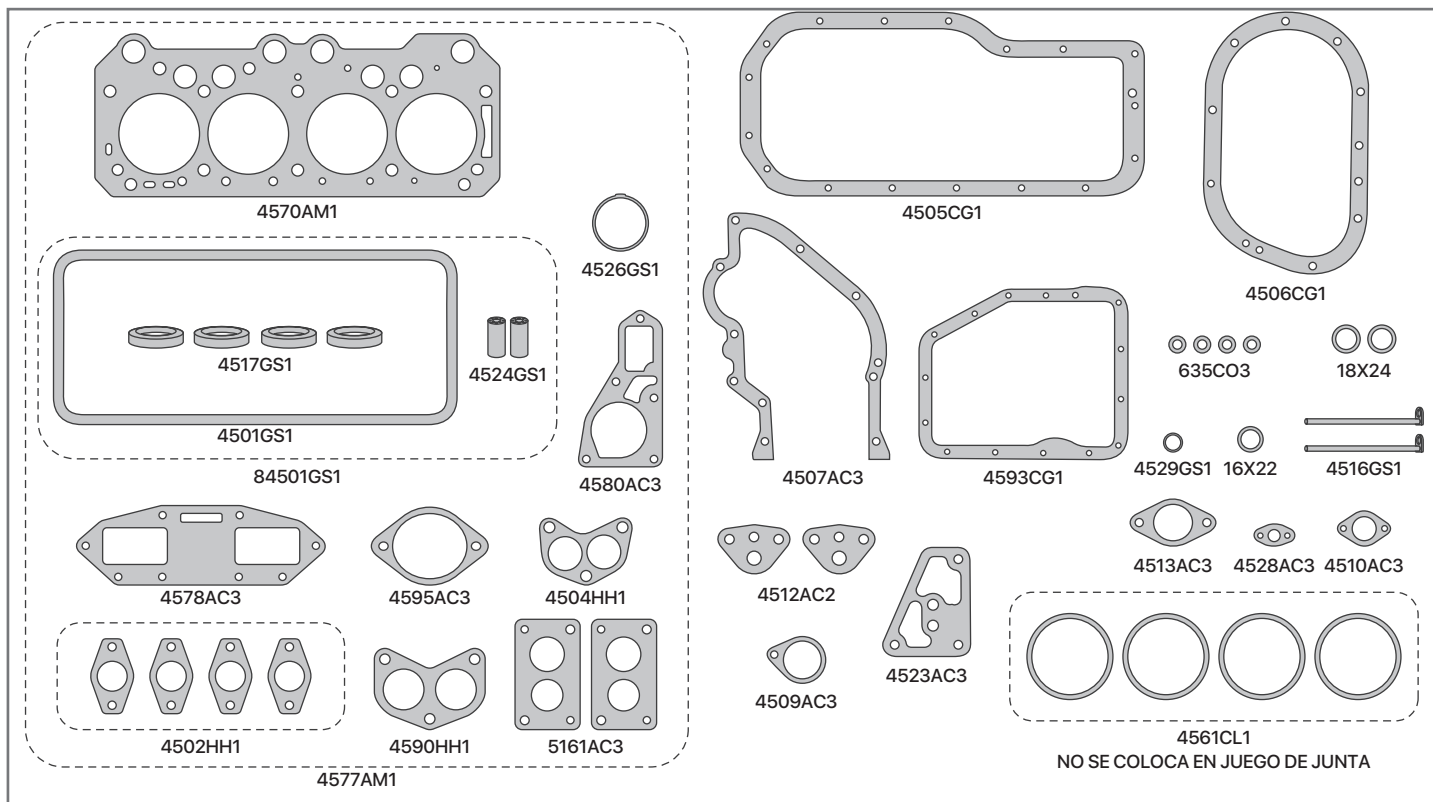

| SINONIMO | Nº ORIG | DESCRIPCIÓN |
|----------|---------|--|
| 4570AM1 | | JUNTA TAPA DE CILINDROS |
| 4570AM3 | | JUNTA TAPA DE CILINDROS (SUPERMEDIDA 2,0MM) |
| 4501GS1 | | JUNTA TAPA DE VALVULAS |
| 84501GS1 | | KIT JUNTA TAPA DE VALVULAS |
| 4502HH1 | | JUEGO DE JUNTAS MULTIPLE DE ESCAPE |
| 4578AC3 | | JUNTA MULTIPLE DE ADMISION |
| 4504HH1 | | JUNTA SALIDA DE ESCAPE - 504 |
| 4504HL1 | | JUNTA SALIDA DE ESCAPE - 504 - LAMINAS DE CHAPA |
| 4590HH1 | | JUNTA SALIDA DE ESCAPE - 505 |
| 4590HL1 | | JUNTA SALIDA DE ESCAPE - 505 - LAMINAS DE CHAPA |
| 4505AC6 | | JUNTA PARA CARTER - LIBRE DE AMIANTO COMPRIMIDO |
| 4505AD4 | | JUNTA PARA CARTER - ADAMITE |
| 4505CG1 | | JUNTA PARA CARTER - CORCHO Y GOMA |
| 4505CG4 | | JUNTA PARA CARTER - CORCHO Y GOMA CON TELA |
| 4593AC4 | | JUNTA PARA CARTER CHICO - LIBRE DE AMIANTO COMPRIMIDO |
| 4593CG1 | | JUNTA PARA CARTER CHICO - CORCHO Y GOMA |
| 4593CG4 | | JUNTA PARA CARTER CHICO - CORCHO Y GOMA CON TELA |
| 4506AC4 | | JUNTA TAPA DE DISTRIBUCION - LIBRE DE AMIANTO COMPRIMIDO |
| 4506CG1 | | JUNTA TAPA DE DISTRIBUCION - CORCHO Y GOMA |
| 4506CG4 | | JUNTA TAPA DE DISTRIBUCION - CORCHO Y GOMA CON TELA |
| 4507AC3 | | JUNTA PLACA DE DISTRIBUCION |
| 4509AC3 | | JUNTA BASE DISTRIBUIDOR |
| 4510AC3 | | JUNTA TUBO LLENADO ACEITE |
| 4512AC2 | | JUNTA BOMBA DE NAFTA |

| SINONIMO | Nº ORIG | DESCRIPCIÓN |
|----------|---------|---|
| 4513AC3 | | JUNTA RESPIRADERO CARTER |
| 4516GS1 | | CIERRE DE BANCADA |
| 4517GS1 | | ANILLO DE BUJIA |
| 4523AC3 | | JUNTA FILTRO DE ACEITE |
| 4524GS1 | | SEPARADOR DE BALANCINES |
| 4526GS1 | | ANILLO PARA TERMOSTATO |
| 4528AC3 | | JUNTA GRIFO CALEFACCION |
| 4529GS1 | | ORING BOMBA DE ACEITE |
| 4580AC3 | | JUNTA BOMBA DE AGUA - LIBRE DE AMIANTO COMPRIMIDO |
| 4580AD3 | | JUNTA BOMBA DE AGUA - ADAMITE |
| 4595AC3 | | JUNTA TAPA TERMOSTATO |
| 5161AC3 | | JUNTA BASE CARBURADOR |
| 635CO3 | | ARANDELA CAÑERIA DE ACEITE |
| | | ARANDELA 16x22mm BLINDADA |
| | | ARANDELA 18x24mm BLINDADA |
| 4577AM1 | | JUEGO DE JUNTAS PARA DESMONTAJE TAPA DE CILINDRO |
| 4575VA1 | | JUEGO DE JUNTAS PARA MOTOR (S/ JTA T.CIL) |
| 4576AM1 | | JUEGO DE JUNTAS PARA MOTOR COMPLETO |
| | | DEMÁS ARTICULOS RELACIONADOS AL MOTOR |
| | | NO SE INCLUYEN EN EL JUEGO DE JUNTAS |
| 4561CL1 | | JUEGO SUPLEMENTO DE CAMISAS 0,10 |
| 4562CL1 | | JUEGO SUPLEMENTO DE CAMISAS 0,125 |
| 4571VA1 | | JUEGO DE CARBURADOR SOLEX 2 BOCA 34 EIES - 504 |
| 4572VA1 | | JUEGO DE CARBURADOR SOLEX 1 BOCA 32 PBICA - 504 |

4635AM1

PEUGEOT 505 2000 cc - GAMMA MOTOR
XN2-XN6



IMPERIAL®

UNA BUENA JUNTA

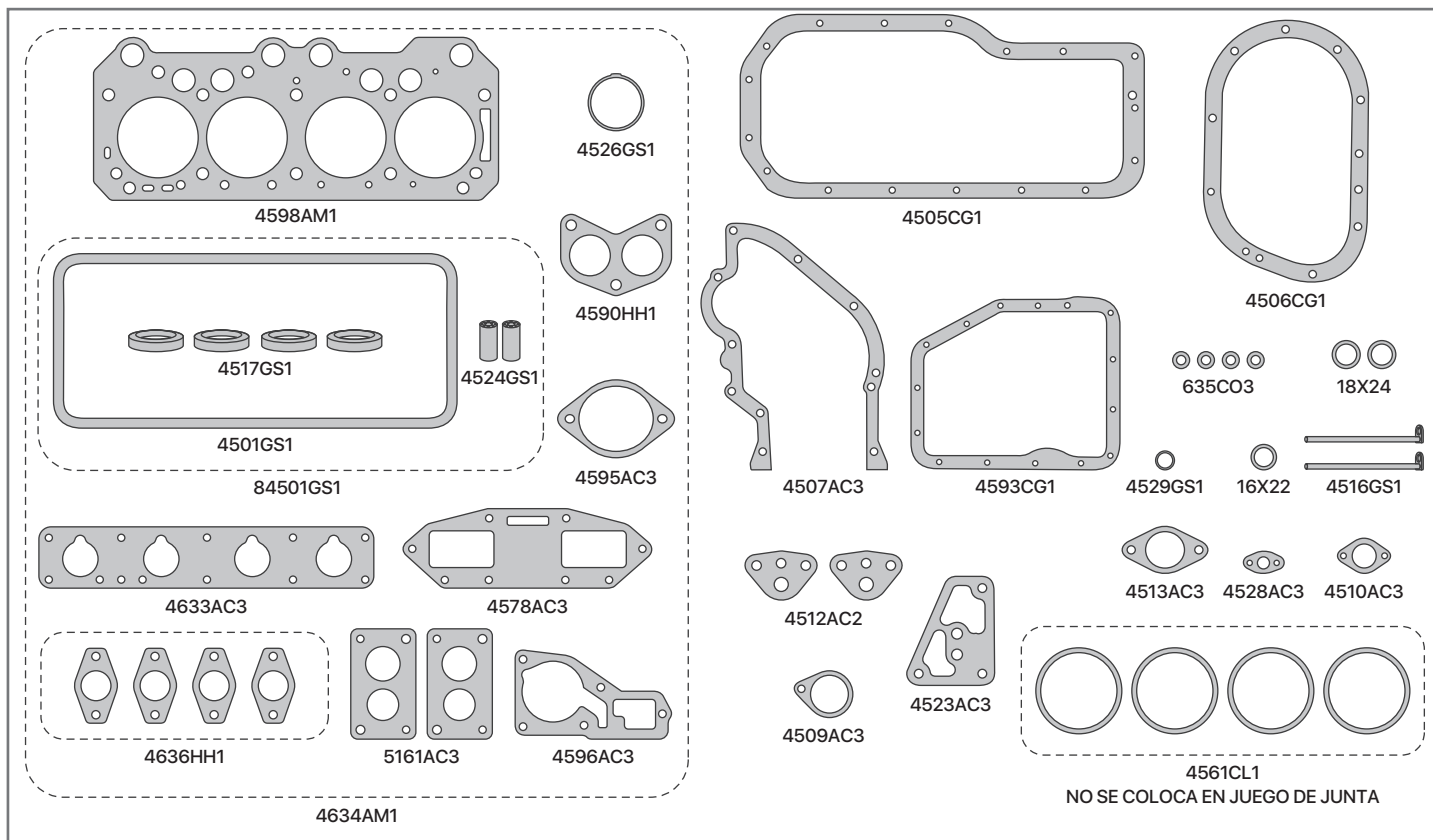

| SINONIMO | Nº ORIG | DESCRIPCIÓN |
|----------|---------|--|
| 4598AM1 | | JUNTA TAPA DE CILINDROS - 1,8 mm |
| 4501GS1 | | JUNTA TAPA DE VALVULAS |
| 84501GS1 | | KIT JUNTA TAPA DE VALVULAS |
| 4636HH1 | | JUEGO DE JUNTAS MULTIPLE DE ESCAPE |
| 4578AC3 | | JUNTA MULTIPLE DE ADMISION |
| 4633AC3 | | JUNTA MULTIPLE DE ADMISION |
| 4590HH1 | | JUNTA SALIDA DE ESCAPE |
| 4590HL1 | | JUNTA SALIDA DE ESCAPE - LAMINAS DE CHAPA |
| 4593AC4 | | JUNTA PARA CARTER CHICO - LIBRE DE AMIANTO COMPRIMIDO |
| 4593CG1 | | JUNTA PARA CARTER CHICO - CORCHO Y GOMA |
| 4593CG4 | | JUNTA PARA CARTER CHICO - CORCHO Y GOMA CON TELA |
| 4505AC6 | | JUNTA PARA CARTER - LIBRE DE AMIANTO COMPRIMIDO |
| 4505AD4 | | JUNTA PARA CARTER - ADAMITE |
| 4505CG1 | | JUNTA PARA CARTER - CORCHO Y GOMA |
| 4505CG4 | | JUNTA PARA CARTER - CORCHO Y GOMA CON TELA |
| 4506AC4 | | JUNTA TAPA DE DISTRIBUCION - LIBRE DE AMIANTO COMPRIMIDO |
| 4506CG1 | | JUNTA TAPA DE DISTRIBUCION - CORCHO Y GOMA |
| 4506CG4 | | JUNTA TAPA DE DISTRIBUCION - CORCHO Y GOMA CON TELA |
| 4507AC3 | | JUNTA PLACA DE DISTRUBUCION |
| 4509AC3 | | JUNTA BASE DISTRIBUIDOR |
| 4510AC3 | | JUNTA TUBO LLENADO ACEITE |
| 4512AC2 | | JUNTA BOMBA DE NAFTA |
| 4513AC3 | | JUNTA RESPIRADERO CARTER |

| SINONIMO | Nº ORIG | DESCRIPCIÓN |
|----------|---------|--|
| 4516GS1 | | CIERRE DE BANCADA |
| 4517GS1 | | ANILLO DE BUJIA |
| 4523AC3 | | JUNTA FILTRO DE ACEITE |
| 4524GS1 | | SEPARADOR DE BALANCINES |
| 4526GS1 | | ANILLO PARA TERMOSTATO |
| 4528AC3 | | JUNTA GRIFO CALEFACCION |
| 4529GS1 | | ORING BOMBA DE ACEITE |
| 4595AC3 | | JUNTA TAPA TERMOSTATO |
| 4596AC3 | | JUNTA BOMBA DE AGUA |
| 5161AC3 | | JUNTA BASE CARBURADOR |
| 635CO3 | | ARANDELA CAÑERIA DE ACEITE |
| | | ARANDELA 16x22mm BLINDADA |
| | | ARANDELA 18x24mm BLINDADA |
| 4634AM1 | | JUEGO DE JUNTAS PARA DESMONTAJE TAPA DE CILINDRO |
| 4635AM1 | | JUEGO DE JUNTAS PARA MOTOR COMPLETO |
| | | DEMÁS ARTICULOS RELACIONADOS AL MOTOR |
| | | NO SE INCLUYEN EN EL JUEGO DE JUNTAS |
| 4561CL1 | | JUEGO SUPLEMENTO DE CAMISAS 0,10 |
| 4562CL1 | | JUEGO SUPLEMENTO DE CAMISAS 0,125 |
| 4594VA1 | | JUEGO DE CARBURADOR SOLEX2 BOCAS - 504 GR II |
| 4630VA1 | | JUEGO CARBURADOR SOLEX2 BOCAS - EIES 504/505 |
| 4631VA1 | | JUEGO DE CARBURADOR SOLEX 32-35 MINS A |
| 4632VA1 | | JUEGO DE CARBURADOR SOLEX 2 BOCAS - GAMMA |

4649AM1

PEUGEOT 306 / 405 / 406 / PARTNER 1761cc
 - MOTOR XU7JB-XU7JP CITROEN XASARA /
 BERLINGO 1992 / 97



IMPERIAL®

UNA BUENA JUNTA

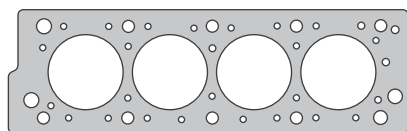

4690AM1



84681GS1



4646SL1



4651



4678AC3

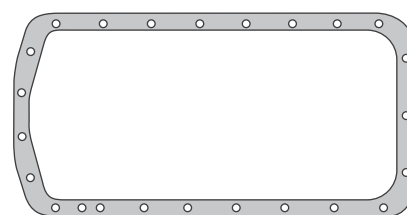

4682AC6

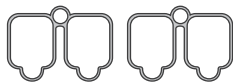

4645SL1



84686SL1



4686AC3



25572GS1



84683HH1



4672MA1



4637



4616AC4



4674GS1



1008

4647AM1

SE INCLUYE JUEGO DE ARANDELAS METALICAS

| SINONIMO | Nº ORIG | DESCRIPCIÓN | SINONIMO | Nº ORIG | DESCRIPCIÓN |
|----------|---------|---|----------|---------|--|
| 4690AM1 | | JUNTA TAPA DE CILINDROS | 4674GS1 | | ANILLO TERMOSTATO |
| 84681GS1 | | JUNTA TAPA DE VALVULAS | 4678AC3 | | JUNTA ALOJAMIENTO TERMOSTATO |
| 84681SL1 | | JUNTA TAPA DE VALVULAS - SILICONA | 4686AC3 | | JUNTA BOMBA DE AGUA |
| 4682AC6 | | JUNTA PARA CARTER - LIBRE DE AMAINTO COMPRIMIDO | 25572GS1 | | CIERRE DE BANCADA |
| 4682AD4 | | JUNTA PARA CARTER - ADAMITE | 4637 | | ANILLO DISTRIBUIDOR DE AGUA |
| 84683AM1 | | JUNTA MULTIPLE DE ESCAPE | 1008 | | ORING 4,47 x 1,78 |
| 84683HH1 | | JUNTA MULTIPLE DE ESCAPE | 4651 | | ORING CAJA MARIPOSA |
| 4645SL1 | | JUEGO MULTIPLE DE ADMISION - 306 / 405 / XSARA | 4644VA1 | | JUEGO DE JUNTAS DESMONTAJE TAPA DE CIL. (S/JTA T.CIL.) |
| 4646SL1 | | JUEGO MULTIPLE DE ADMISION - BERLINGO / PARTNER | 4647AM1 | | JUEGO DE JUNTAS DESMONTAJE TAPA DE CILINDRO |
| 84686SL1 | | JUEGO MULTIPLE DE ADMISION - 406 | 4648VA1 | | JUEGO DE JUNTAS PARA MOTOR (S/JTA T.CIL.) |
| 4672MA1 | | JUNTA SALIDA DE ESCAPE - 79x67mm | 4649AM1 | | JUEGO DE JUNTAS PARA MOTOR COMPLETO |
| 4616AC4 | | JUNTA TAPA IMSPECCION A BLOCK | | | |

← VOLVER A PEUGEOT

4680AM1

PEUGEOT 306 / 405 1905cc - MOTOR XU92
1986 / 93



IMPERIAL®

UNA BUENA JUNTA

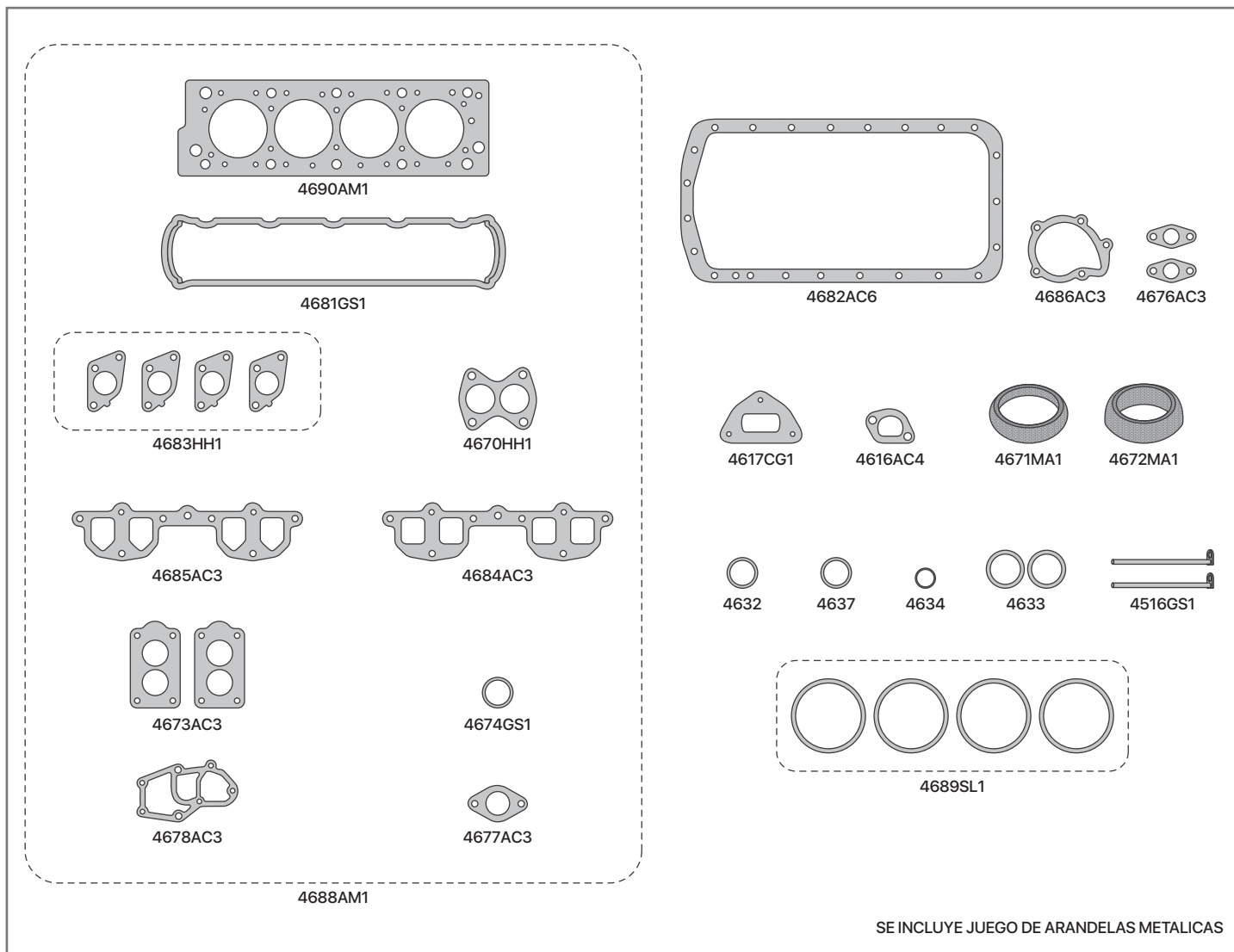

SE INCLUYE JUEGO DE ARANDELAS METALICAS

| SINONIMO | Nº ORIG | DESCRIPCIÓN |
|----------|---------|---|
| 4690AM1 | | JUNTA TAPA DE CILINDROS |
| 4681GS1 | | JUNTA TAPA DE VALVULAS |
| 4682AC6 | | JUNTA PARA CARTER - LIBRE DE AMAINTO COMPRIMIDO |
| 4682AD4 | | JUNTA PARA CARTER - ADAMITE |
| 4683HH1 | | JUEGO DE JUNTAS MULTIPLE DE ESCAPE |
| 4670HH1 | | JUNTA SALIDA DE ESCAPE |
| 4684AC3 | | JUNTA MULTIPLE DE ADMISION - SR |
| 4685AC3 | | JUNTA MULTIPLE DE ADMISION - SRI |
| 4516GS1 | | CIERRE DE BANCADA |
| 4616AC4 | | JUNTA TAPA INSP. BLOCK LADO VOLANTE |
| 4617CG1 | | JUNTA LATERAL CARTER |
| 4673AC3 | | JUNTA BASE DE CARBURADOR |
| 4674GS1 | | ANILLO TERMOSTATO |
| 4676AC3 | | JUNTA BOMBA DE NAFTA |
| 4677AC3 | | JUNTA COLECTOR TUBO DE AGUA |
| 4678AC3 | | JUNTA ALOJAMIENTO TERMOSTATO |

| SINONIMO | Nº ORIG | DESCRIPCIÓN |
|----------|---------|--|
| 4686AC3 | | JUNTA BOMBA DE AGUA |
| 4637 | | ANILLO DISTRIBUIDOR DE AGUA |
| 4632 | | ORING 36,5 x 3,1 |
| 4633 | | ORING 32 x 3,5 |
| 4634 | | ORING 19,2 x 2,5 |
| 4688AM1 | | JUEGO DE JUNTAS DESMONTAJE TAPA DE CILINDRO |
| 84640VA1 | | JUEGO DE JUNTAS DESMONTAJE TAPA DE CIL. (S/JTA T.CIL.) |
| 4679VA1 | | JUEGO DE JUNTAS PARA MOTOR (S/JTA T.CIL.) |
| 4680AM1 | | JUEGO DE JUNTAS PARA MOTOR COMPLETO |
| | | DEMÁS ARTICULOS RELACIONADOS AL MOTOR |
| | | NO SE INCLUYEN EN EL JUEGO DE JUNTAS |
| 4689SL1 | | JUEGO ORING DE CAMISAS |
| 4687VA1 | | JUEGO DE CARBURADOR SOLEX 2 BOCA - 405 SR |
| 4671AM1 | | JUNTA SALIDA DE ESCAPE SRI - ANILLO 83,5x71mm |
| 4672AM1 | | JUNTA SALIDA DE ESCAPE SR - ANILLO 79x67mm |

4696VA1

PEUGEOT 205 / 306 / 405 / BOXER 1905cc
DIESEL - MOTOR XUD7/XUD9/XUD9TE - CI-
TROEN XSARA / JUMPER



IMPERIAL®

UNA BUENA JUNTA

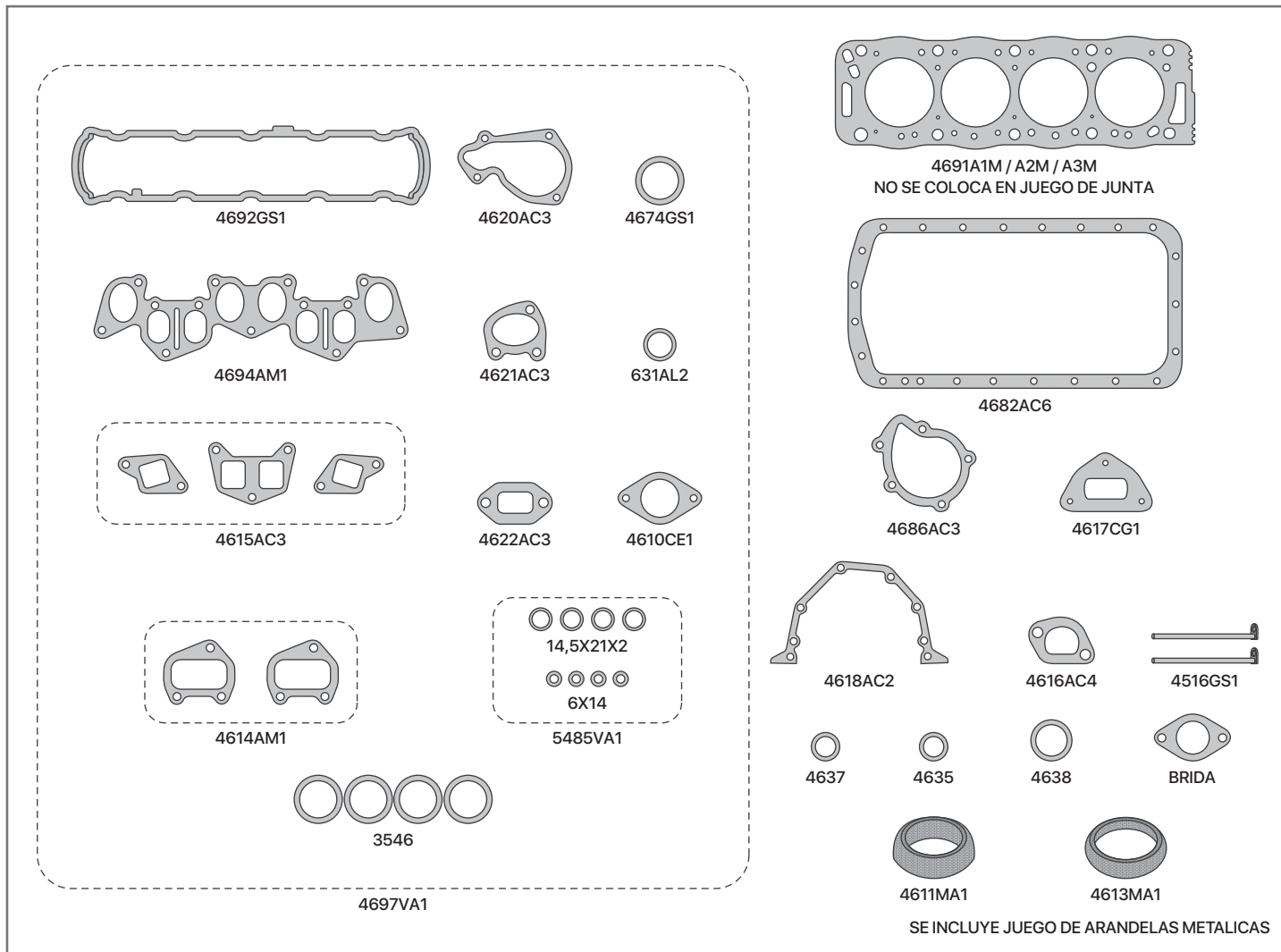

| SINONIMO | Nº ORIG | DESCRIPCIÓN |
|----------|---------|---|
| 4692GS1 | | JUNTA TAPA DE VALVULAS |
| 4682AC6 | | JUNTA PARA CARTER - LIBRE DE AMAINTO COMPRIMIDO |
| 4682AD4 | | JUNTA PARA CARTER - ADAMITE |
| 4614AM1 | | JUEGO DE JUNTAS MULTIPLE DE ESCAPE |
| 4615AC3 | | JUEGO DE JUNTAS MULTIPLE DE ADMISION |
| 4694AM1 | | JUNTA ADMISION Y ESCAPE - TURBO DIESEL |
| 4610HH1 | | JUNTA SALIDA DE ESCAPE |
| 4610CE1 | | JUNTA SALIDA DE ESCAPE - CHAPA ESTAMPADA |
| 4616AC4 | | JUNTA TAPA INSPECCION BLOCK LADO VOLANTE |
| 4617CG1 | | JUNTA LATERAL CARTER |
| 4618AC2 | | JUNTA PORTA RETEN DE BANCADA |
| 4620AC3 | | JUNTA CUERPO TERMOSTATO |
| 4621AC3 | | JUNTA BASE CAJA TERMOSTATO |
| 4622AC3 | | JUNTA INSP TAPA DE CILINDROS |
| 4686AC3 | | JUNTA BOMBA DE AGUA |
| | | JUNTA BRIDA INSPECCION |
| 4516GS1 | | CIERRE DE BANCADA |

| SINONIMO | Nº ORIG | DESCRIPCIÓN |
|----------|---------|---|
| 4674GS1 | | ANILLO TERMOSTATO |
| 3546 | | ORING 37 x 4 CAMARA ADMISION |
| 4635 | | ORING 44 x 48 x 2 |
| 4637 | | ANILLO DISTRIBUIDOR DE AGUA |
| 4638 | | ORING 16 x 2 |
| 631AL2 | | ARANDELA 22 x 27 |
| 5485VA1 | | JUEGO ARANDELAS INYECTORES / PARALLAMAS |
| 4697VA1 | | JUEGO DE JUNTAS DESMONTAJE TAPA DE CIL. (S/JTA T.CIL) |
| 4696VA1 | | JUEGO DE JUNTAS PARA MOTOR (S/JTA T.CIL) |
| | | DEMÁS ARTICULOS RELACIONADOS AL MOTOR |
| | | NO SE INCLUYEN EN EL JUEGO DE JUNTAS |
| 4691A1M | | JUNTA TAPA DE CILINDROS (ESP 1,5MM) |
| 4691A2M | | JUNTA TAPA DE CILINDROS (ESP 1,6MM) |
| 4691A3M | | JUNTA TAPA DE CILINDROS (ESP 1,7MM) |
| 4611MA1 | | JUNTA SALIDA DE ESCAPE 306 / 405 - 59,8x46,2mm |
| 4613MA1 | | JUNTA SALIDA DE ESCAPE 306 TD - 71,8x58,1mm |

25259VA1

PEUGEOT 206 / 307 / PARTNER 1360cc - MOTOR TU3JP CITROEN C3



IMPERIAL®

UNA BUENA JUNTA



25241GS1

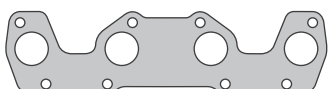

25244AM1

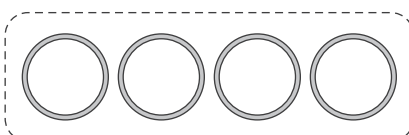

25245GS1

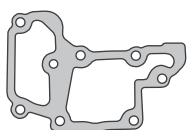

27294AC3



25248GS1



25251GS1



25256GS1



25249GS1



25257AC3

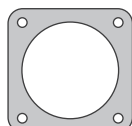

25247HH1

25258VA1

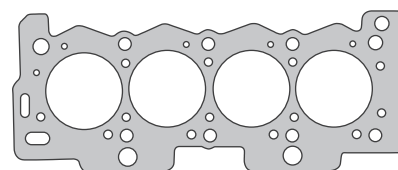

25240AM1

NO SE COLOCA EN JUEGO DE JUNTA

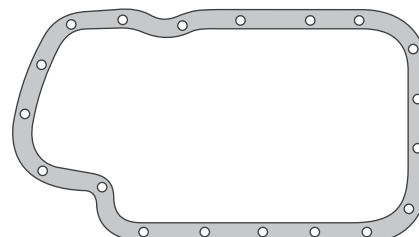

25243AC6



25254GS1



25255GS1



26210GS2



25252GS1



25246MA1

NO SE COLOCA EN JUEGO DE JUNTA



BRIDA

| SINONIMO | Nº ORIG | DESCRIPCIÓN |
|----------|---------|--------------------------------------|
| 25241GS1 | | JUNTA TAPA DE VALVULAS |
| 25243AC6 | | JUNTA PARA CARTER |
| 25244AM1 | | JUNTA MULTIPLE DE ESCAPE |
| 25245GS1 | | JUEGO ORING MULTIPLE DE ADMISION |
| 25247HH1 | | JUNTA SALIDA DE ESCAPE A CATALIZADOR |
| 25242GS2 | | ARANDELA AJUSTE TAPA DE VALVULAS |
| 25248GS1 | | JUNTA CAJA DE ADMISION |
| 25249GS1 | | JUNTA CAJA DE ADMISION |
| 25251GS1 | | ORING TERMOSTATO |
| 25252GS1 | | JUNTA BASE FILTRO DE ACEITE |
| 25254GS1 | | ORING TAPON BOMBA DE AGUA |

| SINONIMO | Nº ORIG | DESCRIPCIÓN |
|----------|---------|--|
| 25255GS1 | | ORING CUERPO DISTR BOMBA DE AGUA |
| 25256GS1 | | ORING CUBO BOMBA DE AGUA |
| 25257AC3 | | JUNTA BOMBA DE AGUA |
| 26210GS2 | | ARANDELA BULBO PRESION DE ACEITE |
| 27294AC3 | | JUNTA CAJA TERMOSTATO |
| 25258VA1 | | JUEGO DE JUNTAS DESMONTAJE TAPA DE CIL. (S/ JTA T.CIL) |
| 25259VA1 | | JUEGO DE JUNTAS PARA MOTOR (S/ JTA T.CIL) |
| | | DEMÁS ARTICULOS RELACIONADOS AL MOTOR |
| | | NO SE INCLUYEN EN EL JUEGO DE JUNTAS |
| 25240AM1 | | JUNTA TAPA DE CILINDROS |
| 25246MA1 | | JUNTA SALIDA DE ESCAPE - 58,4x46,15mm |

25269VA1

PEUGEOT 106 / 205 / 306 / 405 1124cc /
1294cc / 1360cc - MOTOR TU1M - TU2M -
TU3M / CITROEN SAXO



IMPERIAL®

UNA BUENA JUNTA

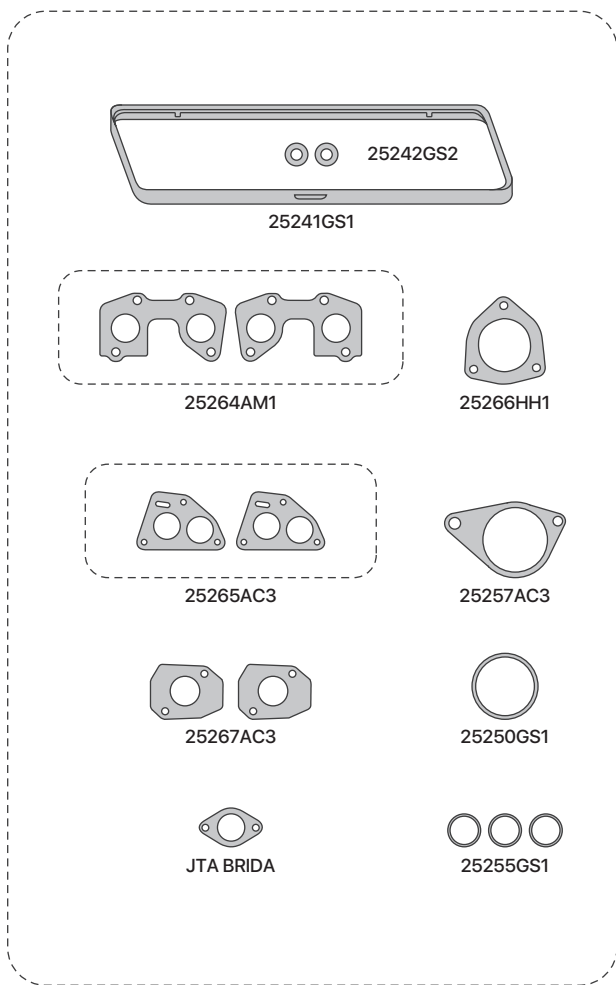

25268VA1

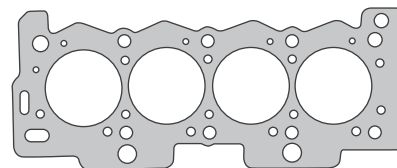

25240AM1

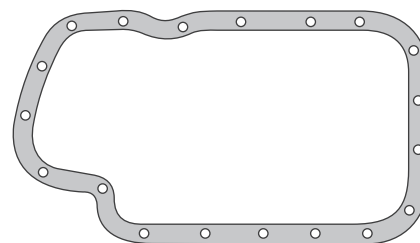

25243AC6



25254GS1



25256GS1



2522GS1



80171GS1

SE INCLUYE JUEGO DE ARANDELAS METALICAS

| SINONIMO | Nº ORIG | DESCRIPCIÓN |
|----------|---------|--------------------------------------|
| 25241GS1 | | JUNTA TAPA DE VALVULAS |
| 25243AC6 | | JUNTA PARA CARTER |
| 25264AM1 | | JUEGO DE JUNTAS MULTIPLE DE ESCAPE |
| 25265AC3 | | JUEGO DE JUNTAS MULTIPLE DE ADMISION |
| 25266HH1 | | JUNTA SALIDA DE ESCAPE |
| 25242GS2 | | ARANDELA AJUSTE TAPA DE VALVULAS |
| 25257AC3 | | JUNTA BOMBA DE AGUA |
| 25267AC3 | | JUNTA BASE DE CARBURADOR |
| 25250GS1 | | ANILLO TERMOSTATO |
| 25254GS1 | | ORING TAPON BOMBA DE AGUA |
| 25255GS1 | | ORING CUERPO DISTR BOMBA DE AGUA |

| SINONIMO | Nº ORIG | DESCRIPCIÓN |
|----------|---------|--|
| 25256GS1 | | ORING CUBO BOMBA DE AGUA |
| 25267AC3 | | JUNTA BASE DE CARBURADOR |
| 2522GS1 | | ORING 21,82 x 3,53 |
| 80171GS1 | | ORING 80 X 3 |
| | | JUNTA BRIDA |
| 25268VA1 | | JUEGO DE JUNTAS DESMONTAJE TAPA DE CIL. (S/ JTA T.CIL) |
| 25269VA1 | | JUEGO DE JUNTAS PARA MOTOR (S/ JTA T.CIL) |
| | | DEMÁS ARTICULOS RELACIONADOS AL MOTOR |
| | | NO SE INCLUYEN EN EL JUEGO DE JUNTAS |
| 25240AM1 | | JUNTA TAPA DE CILINDROS |

25589VA1

PEUGEOT 206 / 306 / EXPERT / PARTNER
1868cc - 1998/... MOTOR DW8 - CITROEN
BERLINGO / XSARA / JUMPY



IMPERIAL®

UNA BUENA JUNTA

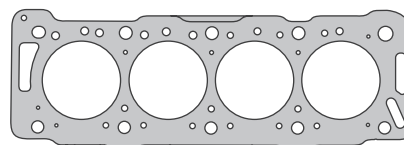
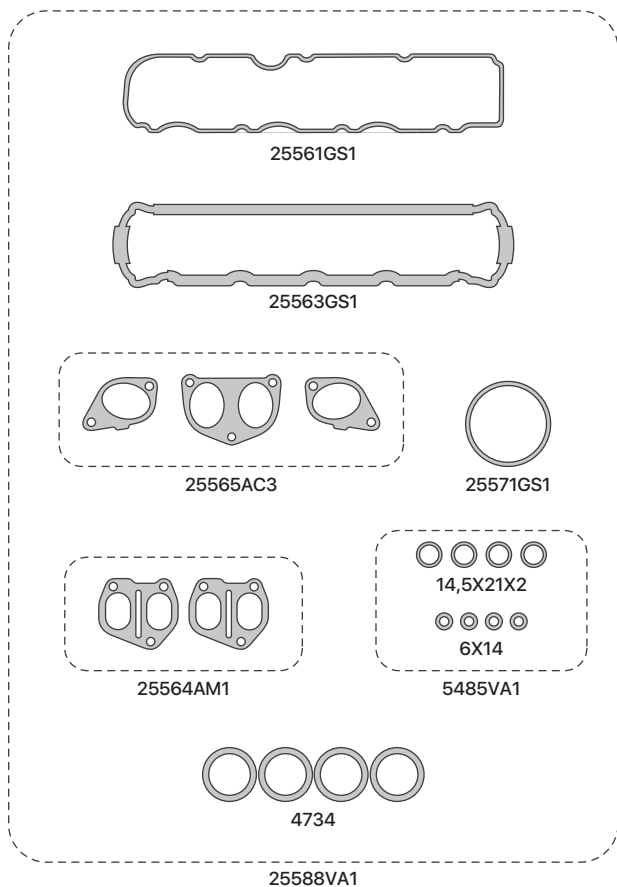

25560A1M / A2M / A3M / A4M / A5M
NO SE COLOCA EN JUEGO DE JUNTA

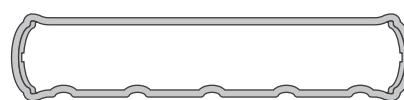

25562GS1
NO SE COLOCA EN JUEGO DE JUNTA

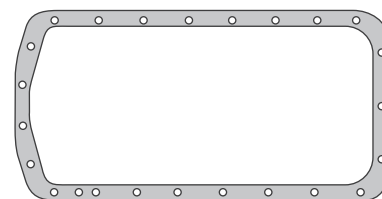

4682AC6

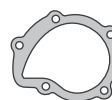

4686AC3



4616AC4



4617CG1



25572GS1



25570GS1



4733

SE INCLUYE JUEGO DE ARANDELAS METALICAS

| SINONIMO | Nº ORIG | DESCRIPCIÓN |
|----------|---------|---|
| 25561GS1 | | JUNTA TAPA DE VALVULAS SUPERIOR |
| 25563GS1 | | JUNTA TAPA DE VALVULAS INFERIOR - REFORMA |
| 4682AC6 | | JUNTA PARA CARTER - LIBRE DE AMAINTO COMPRIMIDO |
| 4682AD4 | | JUNTA PARA CARTER - ADAMITE |
| 25564AM1 | | JUEGO DE JUNTAS MULTIPLE DE ESCAPE |
| 25565AC3 | | JUEGO DE JUNTAS MULTIPLE DE ADMISION |
| 4686AC3 | | JUNTA BOMBA DE AGUA |
| 4616AC4 | | JUNTA TAPA INSPECCION BLOCK LADO VOLANTE |
| 4617CG1 | | JUNTA LATERAL CARTER |
| 25570GS1 | | ANILLO DISTRIBUDOR DE AGUA |
| 25571GS1 | | ANILLO TERMOSTATO |
| 25572GS1 | | CIERRE DE BANCADA |
| 5485VA1 | | JUEGO ARANDELAS INYECTORES / PARALLAMAS |

| SINONIMO | Nº ORIG | DESCRIPCIÓN |
|----------|---------|--|
| 4733 | | ARANDELA GOMA METAL 19 x 30 x 3 |
| 4734 | | ORING CAMARA ADMISION |
| 25588VA1 | | JUEGO DE JUNTAS DESMONTAJE TAPA DE CIL. (S/ JTA T.CIL) |
| 25589VA1 | | JUEGO DE JUNTAS PARA MOTOR (S/JTA T.CIL) |
| | | DEMÁS ARTICULOS RELACIONADOS AL MOTOR |
| | | NO SE INCLUYEN EN EL JUEGO DE JUNTAS |
| 25560A1M | | JUNTA TAPA DE CILINDROS ESP 1,26 (MM) |
| 25560A2M | | JUNTA TAPA DE CILINDROS ESP 1,30 (MM) |
| 25560A3M | | JUNTA TAPA DE CILINDROS ESP 1,34 (MM) |
| 25560A4M | | JUNTA TAPA DE CILINDROS ESP 1,38 (MM) |
| 25560A5M | | JUNTA TAPA DE CILINDROS ESP 1,42 (MM) |
| 25562GS1 | | JUNTA TAPA DE VALVULAS INFERIOR |

26149AM1

PEUGEOT 306 / 406 1761cc 16V 1996/98 -
MOTOR XU7JP4



IMPERIAL®

UNA BUENA JUNTA

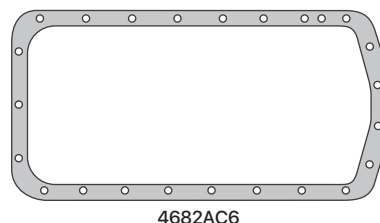
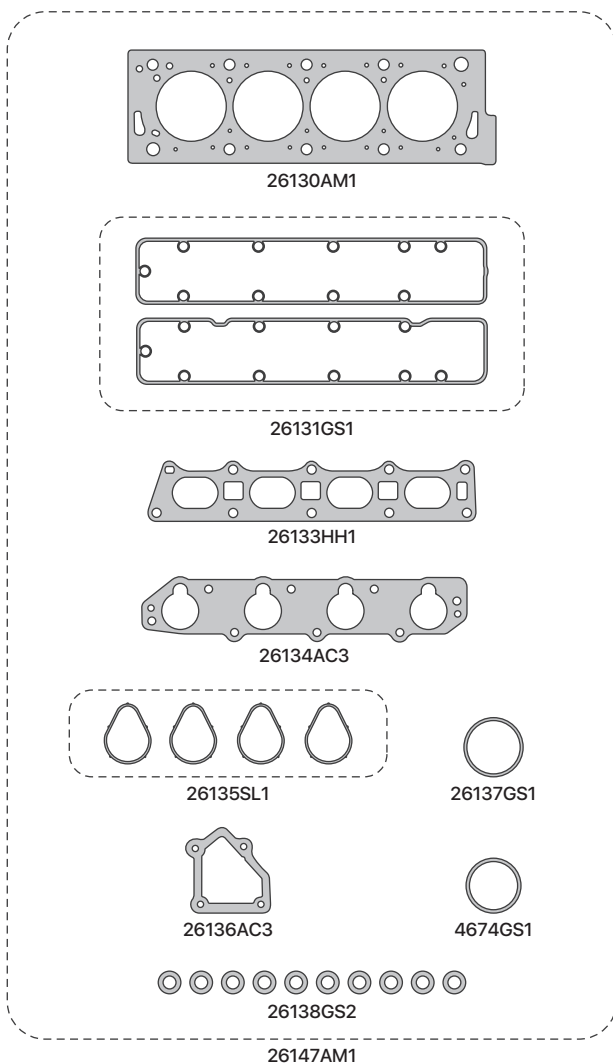

4682AC6



4686AC3



25572GS1



4637



012

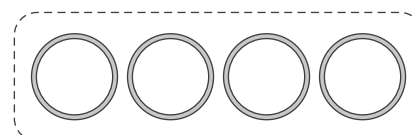

4689SL1

SE INCLUYE JUEGO DE ARANDELAS METALICAS

| SINONIMO | Nº ORIG | DESCRIPCIÓN |
|----------|---------|---|
| 26130AM1 | | JUNTA TAPA DE CILINDROS |
| 26131GS1 | | JUNTAS TAPA DE VALVULAS |
| 4682AC6 | | JUNTA PARA CARTER - LIBRE DE AMAINTO COMPRIMIDO |
| 4682AD4 | | JUNTA PARA CARTER - ADAMITE |
| 26133AM1 | | JUNTA MULTIPLE DE ESCAPE |
| 26133HH1 | | JUNTA MULTIPLE DE ESCAPE |
| 26134AC3 | | JUNTA MULTIPLE DE ADMISION |
| 26135SL1 | | JUEGO DE JUNTAS MULTIPLE ADMISION |
| 25572GS1 | | CIERRE DE BANCADA |
| 26136AC3 | | JUNTA BASE TERMOSTASTO |
| 26137GS1 | | JUNTA CAJA MARIPOSA |
| 26138GS2 | | ARANDELA GOMA METAL |

| SINONIMO | Nº ORIG | DESCRIPCIÓN |
|----------|---------|---|
| 4674GS1 | | ANILLO TERMOSTATO |
| 4686AC3 | | JUNTA BOMBA DE AGUA |
| 4637 | | ANILLO DISTRIBUIDOR DE AGUA |
| 12 | | ORING 9,25 x 1,78mm |
| 26146VA1 | | JUEGO DE JUNTAS DESMONTAJE TAPA DE CIL. (S/JTA T.CIL) |
| 26147AM1 | | JUEGO DE JUNTAS DESMONTAJE TAPA DE CILINDRO |
| 26148VA1 | | JUEGO DE JUNTAS PARA MOTOR (S/JTA T.CIL) |
| 26149AM1 | | JUEGO DE JUNTAS PARA MOTOR COMPLETO |
| | | DEMAS ARTICULOS RELACIONADOS AL MOTOR |
| | | NO SE INCLUYEN EN EL JUEGO DE JUNTAS |
| 4689SL1 | | JUEGO ORING DE CAMISAS |

26168VA1

PEUGEOT 206 / 306 / 406 / BOXER / EXPERT / PARTNER

HDI 1997cc - MOTOR DW10TD / DW10ATED 1998/...

CITROEN JUMPER / XSARA / PICASSO / BERLINGO



IMPERIAL®

UNA BUENA JUNTA

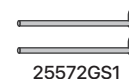
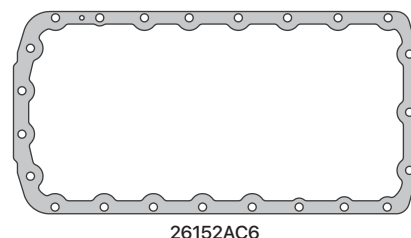
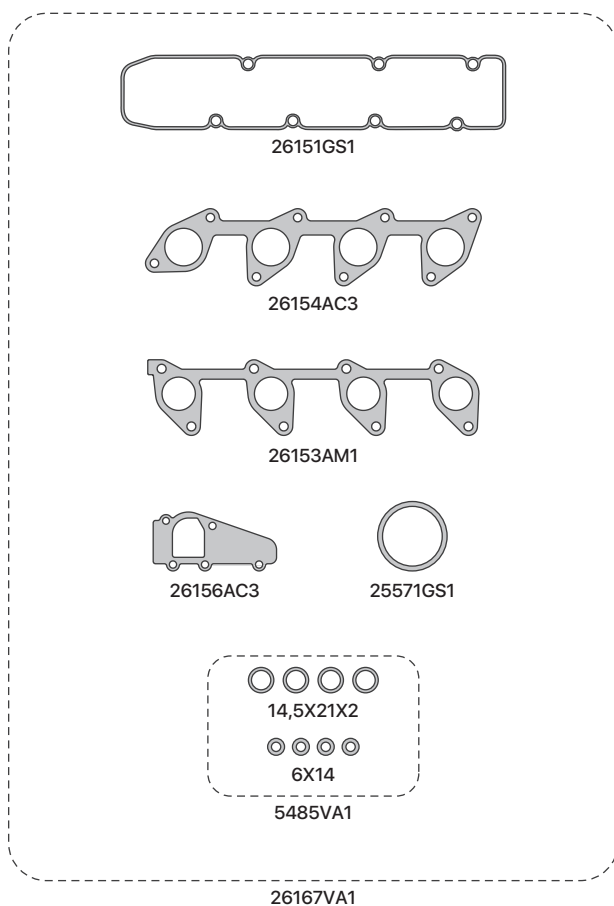

SE INCLUYE JUEGO DE ARANDELAS METALICAS

| SINONIMO | Nº ORIG | DESCRIPCIÓN |
|----------|---------|--|
| 26151GS1 | | JUNTA TAPA DE VALVULAS |
| 26152AC6 | | JUNTA PARA CARTER |
| 26153AM1 | | JUNTA MULTIPLE DE ESCAPE |
| 26153HJ4 | | JUNTA MULTIPLE DE ESCAPE - LAMINA DE CHAPA |
| 26154AC3 | | JUNTA MULTIPLE DE ADMISION |
| 25570GS1 | | ANILLO DISTRIBUDOR DE AGUA |
| 25571GS1 | | ANILLO TERMOSTATO |

| SINONIMO | Nº ORIG | DESCRIPCIÓN |
|----------|---------|--|
| 25572GS1 | | CIERRE DE BANCADA |
| 26156AC3 | | JUNTA BASE PARA TERMOSTATO |
| 4686AC3 | | JUNTA BOMBA DE AGUA |
| 5485VA1 | | JUEGO ARANDELAS INYECTORES / PARALLAMAS |
| 26167VA1 | | JUEGO DE JUNTAS DESMONTAJE TAPA DE CIL. (S/ JTA T.CIL) |
| 26168VA1 | | JUEGO DE JUNTAS PARA MOTOR (S/JTA T.CIL) |

26228VA1

PEUGEOT 206 / 307 / PARTNER 1567cc 16V
MOTOR TU5JP4 N6A / NFU - CITROEN BER-
LINGO / C3 / XSARA PICASSO



IMPERIAL®

UNA BUENA JUNTA

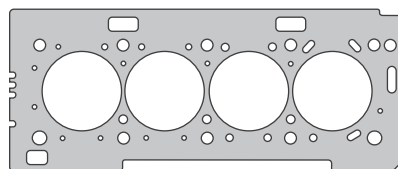
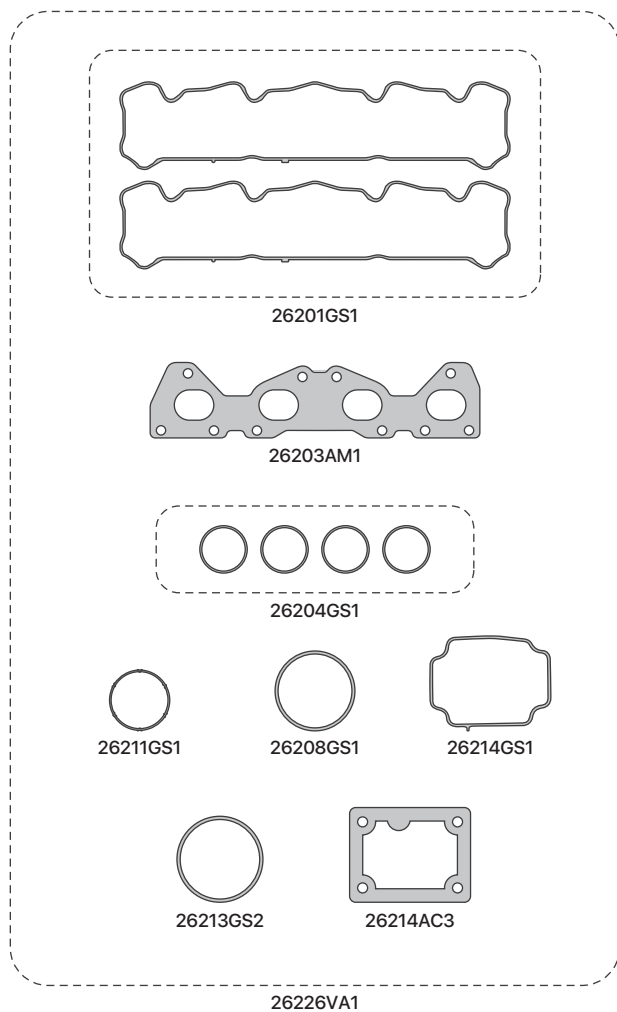

26200AM1
NO SE COLOCA EN JUEGO DE JUNTA

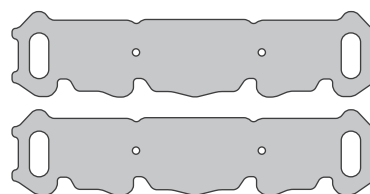

26215PL1

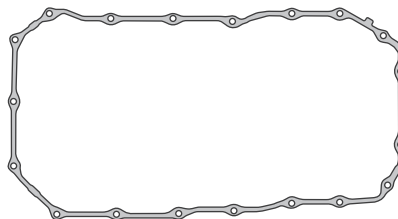

26202GS1



26207GS1



26209GS1



26212GS2

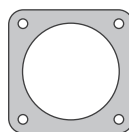

25247HH1



26210GS2



25572GS1

| SINONIMO | Nº ORIG | DESCRIPCIÓN |
|----------|---------|--|
| 26201GS1 | | JUNTAS TAPA DE VALVULAS |
| 26202GS1 | | JUNTA PARA CARTER |
| 26203AM1 | | JUNTA MULTIPLE DE ESCAPE |
| 26203HJ3 | | JUNTA MULTIPLE DE ESCAPE - LAMINA DE CHAPA |
| 26204GS1 | | JUEGO MULTIPLE DE ADMISION |
| 25247HH1 | | JUNTA SALIDA DE ESCAPE A CATALIZADOR |
| 26214AC3 | | JUNTA BASE TERMOSTATO |
| 26214GS1 | 1336Z1 | JUNTA BASE TERMOSTATO (TIPO ORING) |
| 20207GS1 | | ORING BOMBA DE AGUA |
| 26208GS1 | | ANILLO TERMOSTATO |
| 26209GS1 | | ORING CARGA DE ACEITE |
| 26210GS2 | | ARANDELA BULBO PRESION DE ACEITE |

| SINONIMO | Nº ORIG | DESCRIPCIÓN |
|----------|---------|--|
| 26211GS1 | | ORING INYECCION 7,3x3,5mm |
| 26212GS2 | | ORING DISTRIBUCION DE AGUA |
| 26213GS2 | | ORING CAJA COMANDO INYECCION |
| 25572GS1 | | CIERRE DE BANCADA |
| 26226VA1 | | JUEGO DE JUNTAS DESMONTAJE TAPA DE CIL. (S/ JTA T.CIL) |
| 26228VA1 | | JUEGO DE JUNTAS PARA MOTOR (S/ JTA T.CIL) |
| | | DEMÁS ARTICULOS RELACIONADOS AL MOTOR |
| | | NO SE INCLUYEN EN EL JUEGO DE JUNTAS |
| 26200AM1 | | JUNTA TAPA DE CILINDROS |
| 26200MLS | | JUNTA TAPA DE CILINDROS - MULTILAMINA |
| 26215PL1 | | JUNTA TAPA DE VALVULAS (PLASTICO) |

26338VA1

PEUGEOT BOXER 2445cc 12V - MOTOR DJ5 /
DJ5T CITROEN JUMPER



IMPERIAL®

UNA BUENA JUNTA

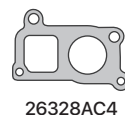
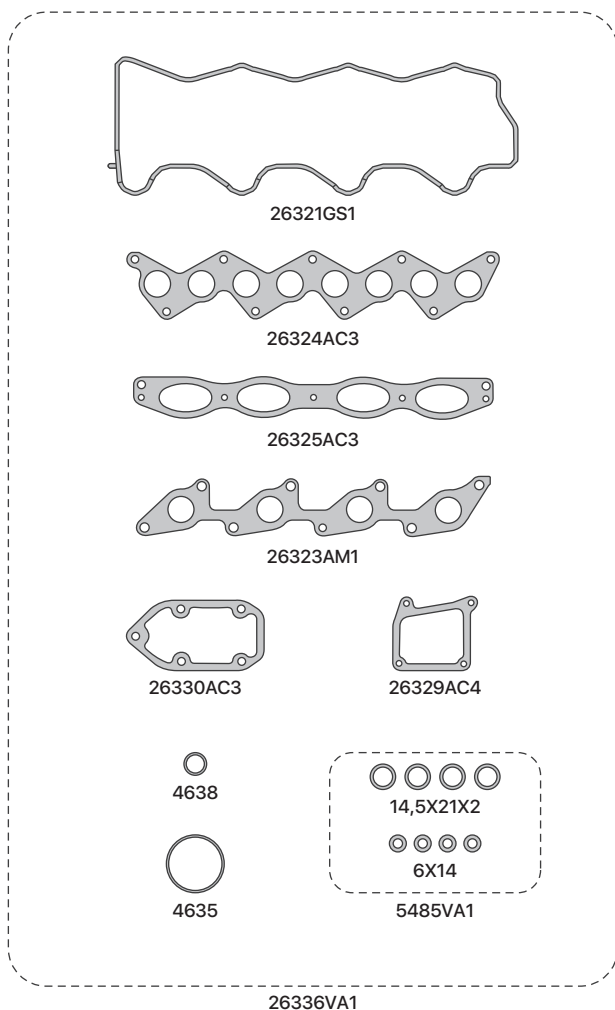

26328AC4



4616AC4



26327AC4



26331AC4



26333GS1



4638



4635



14,5X21X2

6X14

5485VA1

26336VA1

SE INCLUYE JUEGO DE ARANDELAS METALICAS

| SINONIMO | Nº ORIG | DESCRIPCIÓN | SINONIMO | Nº ORIG | DESCRIPCIÓN |
|----------|---------|--|----------|---------|--|
| 26321GS1 | | JUNTA TAPA DE VALVULAS | 26331AC4 | | JUNTA ACOPLA BOMBA DE AGUA |
| 26324AC3 | | JUNTA MULTIPLE DE ADMISION | 4616AC4 | | JUNTA INSPECCION BLOCK LADO VOLANTE |
| 26325AC3 | | JUNTA ENTRE MULTIPLE DE ADMISION | 26333GS1 | | ORING 28,3 x 1,78 |
| 26323AM1 | | JUNTA MULTIPLE DE ESCAPE | 4635 | | ORING 44 x 48 x 2 |
| 26323HJ3 | | JUNTA MULTIPLE DE ESCAPE - LAMINA DE CHAPA | 4638 | | ORING 16 x 2 |
| 26327AC4 | | JUNTA TAPA BOMBA DE AGUA | 5485VA1 | | JUEGO ARANDELAS INYECTORES / PARALLAMAS |
| 26328AC4 | | JUNTA LATERAL CUERPO BOMBA DE AGUA | | | |
| 26329AC4 | | JUNTA ACOPLA BOMBA DE AGUA | 26336VA1 | | JUEGO DE JUNTAS DESMONTAJE TAPA DE CIL. (S/ JTA T.CIL) |
| 26330AC3 | | JUNTA CAMARA DE AGUA | 26338VA1 | | JUEGO DE JUNTAS PARA MOTOR (S/ JTA T.CIL) |

26438VA1

PEUGEOT 206 / 306 1587cc 8V - MOTOR
TU5JP / TU5J2



IMPERIAL®

UNA BUENA JUNTA

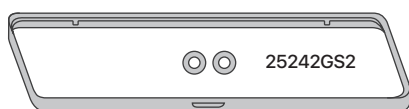

25241GS1

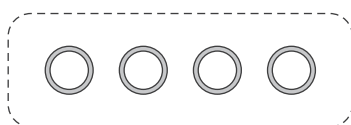

26424GS1

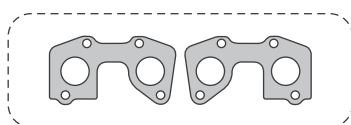

26423AM1

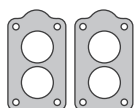

26427AC3



26425HH1



25251GS1



25250GS1

26436VA1

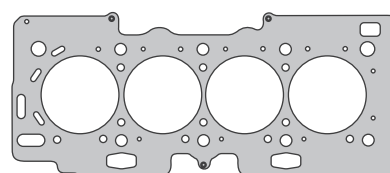

26420AM1

NO SE COLOCA EN JUEGO DE JUNTA

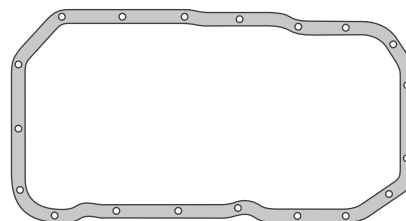

26422AC6



26429GS1



26428GS1

SE INCLUYE JUEGO DE ARANDELAS METALICAS

| SINONIMO | Nº ORIG | DESCRIPCIÓN | SINONIMO | Nº ORIG | DESCRIPCIÓN |
|----------|---------|-----------------------------------|----------|---------|--|
| 25241GS1 | | JUNTA TAPA DE VALVULAS | 26429GS1 | | ORING 75,8 X 2,6 |
| 26422AC6 | | JUNTA PARA CARTER | 26428GS1 | | ORING 36,1 X 2,6 |
| 26423AM1 | | JUEGO DE JUNTAS MULTIPLE ESCAPE | 26436VA1 | | JUEGO DE JUNTAS DESMONTAJE TAPA DE CIL. (S/ JTA T.CIL) |
| 26424GS1 | | JUEGO DE JUNTAS MULTIPLE ADMISION | 26438VA1 | | JUEGO DE JUNTAS PARA MOTOR (S/JTA T.CIL) |
| 26425HH1 | | JUNTA SALIDA DE ESCAPE | | | DEMÁS ARTICULOS RELACIONADOS AL MOTOR |
| 25250GS1 | | ANILLO TERMOSTATO | | | NO SE INCLUYEN EN EL JUEGO DE JUNTAS |
| 25251GS1 | | ANILLO TERMOSTATO - PARTNER | 26420AM1 | | JUNTA TAPA DE CILINDROS |
| 26427AC3 | | JUNTA BASE DE CARBURADOR | 26420MLS | | JUNTA TAPA DE CILINDROS - MULTILAMINA |
| 25242GS2 | | ARANDELA AJUSTE TAPA DE VALVULA | | | |

← VOLVER A PEUGEOT

26498VA1

PEUGEOT 307 / 406 / 407 / EXPERT 1997cc
16V - MOTOR EW10J4 - 2001/... - CITROEN
XSARA PICASSO / C5



IMPERIAL®

UNA BUENA JUNTA

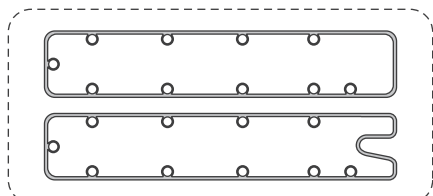

26471GS1

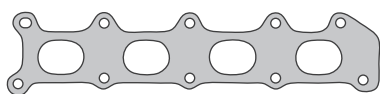

26473AM1



26474SL1

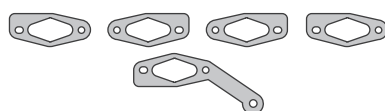

26480AC3

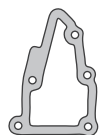

26478AC3



26479AC3



26489GS1



26475GS1

26496VA1

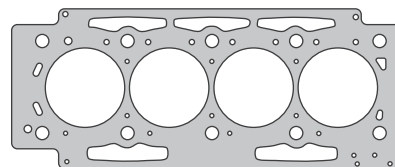

26470MLS/26470AM1
NO SE COLOCA EN JUEGO DE JUNTA

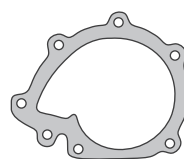

26491AC3



26481AC3



26483GS1



26485GS1



26490GS2



26486GS1



26484GS1



26482GS1



14X18 B



16X22 B,5

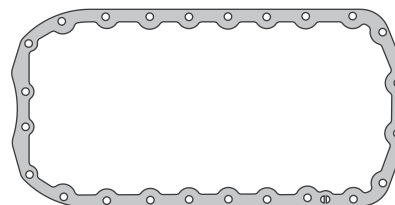

26472AC6

| SINONIMO | Nº ORIG | DESCRIPCIÓN |
|----------|---------|--|
| 26471GS1 | | JUNTA TAPA DE VALVULAS |
| 26472AC6 | | JUNTA PARA CARTER |
| 26473AM1 | | JUNTA MULTIPLE DE ESCAPE |
| 26473HJ4 | | JUNTA MULTIPLE DE ESCAPE - LAMINA DE CHAPA |
| 26474GS1 | | JUEGO DE JUNTAS MULTIPLE ADMISION |
| 26491AC3 | | JUNTA BOMBA DE AGUA |
| 26489GS1 | | ORING TERMOSTATO |
| 26481AC3 | | JUNTA SOPORTE FILTRO DE ACEITE |
| 26482GS1 | | ORING BOMBA DE ACEITE |
| 26478AC3 | | JUNTA DISTRIBUIDORA DE AGUA A T.CIL. |
| 26479AC3 | | JUNTA DISTRIBUIDORA DE AGUA A T.CIL. |
| 26480AC3 | | JUNTA DISTRIBUIDORA DE AGUA A T.CIL. |
| 26475GS1 | | ORING CAJA ADMISION |

| SINONIMO | Nº ORIG | DESCRIPCIÓN |
|----------|---------|--|
| 26483GS1 | | ORING 45 x 49 x 5 |
| 26484GS1 | | ORING TUBO BOMBA AGUA |
| 26485GS1 | | ORING 49 x 2.6 |
| 26486GS1 | | ORING 28.3 x 1.8 |
| 26490GS2 | | ARANDELA 33 x 2.4 |
| | | ARANDELA BLINDADA 14mm |
| | | ARANDELA BLINDADA 16mm |
| 26496VA1 | | JUEGO DE JUNTAS DESMONTAJE TAPA DE CIL. (S/ JTA T.CIL) |
| 26498VA1 | | JUEGO DE JUNTAS PARA MOTOR (S/ JTA T.CIL) |
| | | DEMÁS ARTICULOS RELACIONADOS AL MOTOR |
| | | NO SE INCLUYEN EN EL JUEGO DE JUNTAS |
| 26470MLS | | JUNTA TAPA DE CILINDROS - MULTILAMINA |
| 26470AM1 | | JUNTA TAPA DE CILINDROS |

26518VA1

PEUGEOT 307 / 407 HDI 1560cc 16V 2004/... -
MOTOR DV6TED4



IMPERIAL®

UNA BUENA JUNTA

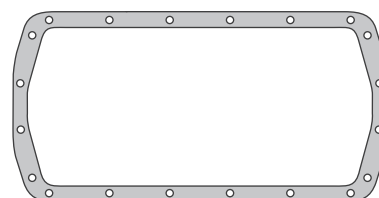
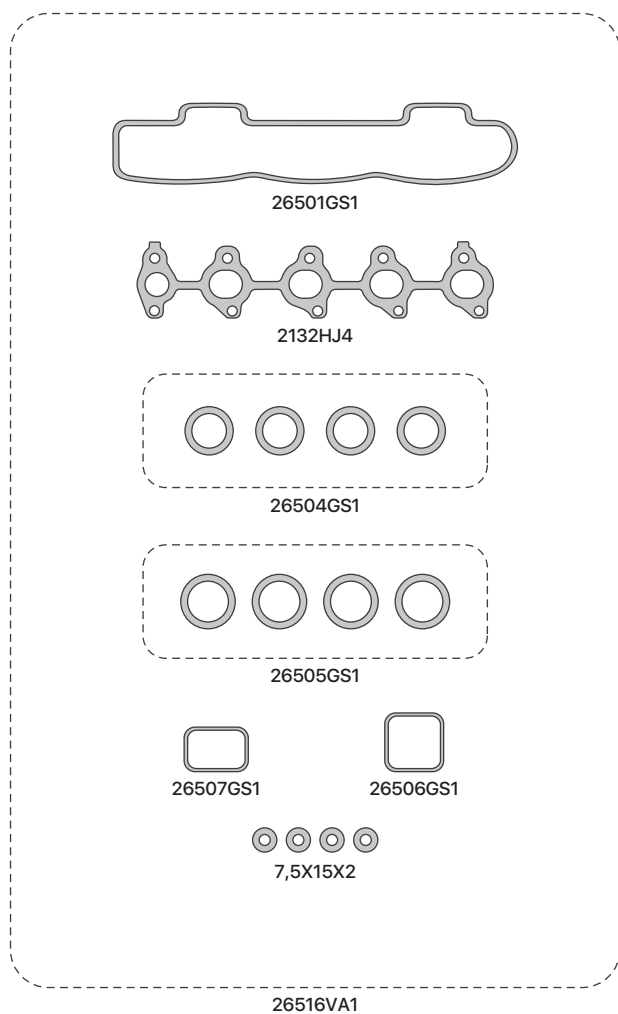

2134AC3

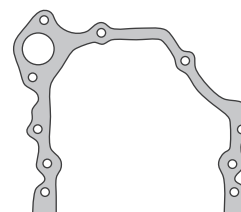

2135AC3



26508AC3



2631



2137GS1



17X20X1,5

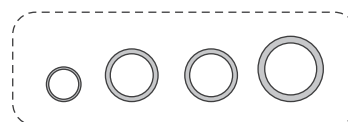

2139GS1

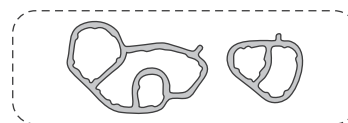

2141GS1

| SINONIMO | Nº ORIG | DESCRIPCIÓN | SINONIMO | Nº ORIG | DESCRIPCIÓN |
|----------|---------|---|----------|---------|--|
| 26501GS1 | | JUNTA TAPA DE VALVULAS | 2135AC3 | | JUNTA TAPA DE DISTRIBUCION |
| 2134AC3 | | JUNTA PARA CARTER | 2137GS1 | | ORING BOMBA DE ACEITE |
| 2132HJ4 | | JUNTA MULTIPLE DE ESCAPE - LAMINA DE CHAPA | 2139GS1 | | JUEGO ORING REFRIGERADOR ACEITE |
| 2132AM1 | | JUNTA MULTIPLE DE ESCAPE | 2141GS1 | | JUEGO ADAPTADOR FILTRO DE ACEITE |
| 26504GS1 | | JUEGO MULTIPLE DE ADMISION - DV6/DV4 | 2631 | | ORING 36 x 3 |
| 26505GS1 | | JUEGO MULTIPLE ADMISION DV6TED4 - 2004/.... | | | ARANDELA 7,5x15x2 - COBRE |
| 26506GS1 | | JUNTA ENTRADA ADMISION | | | ARANDELA 17 x 20 x 1,5 |
| 26507GS1 | | JUNTA TERMOSTATO | 26516VA1 | | JUEGO DE JUNTAS DESMONTAJE TAPA DE CIL. (S/ JTA T.CIL) |
| 26508AC3 | | JUNTA BOMBA DE AGUA | 26518VA1 | | JUEGO DE JUNTAS PARA MOTOR (S/ JTA T.CIL) |

27298VA1

PEUGEOT 208 1499cc MOTOR TU4M 8
VALVULAS / CITROEN C3 - DESDE 2012 EN
ADELANTE



IMPERIAL®

UNA BUENA JUNTA

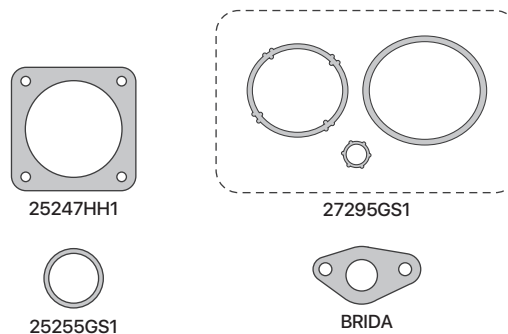
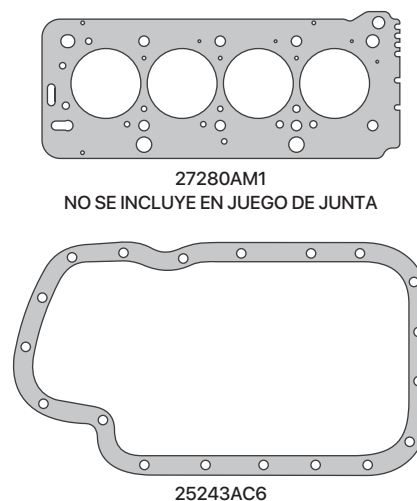
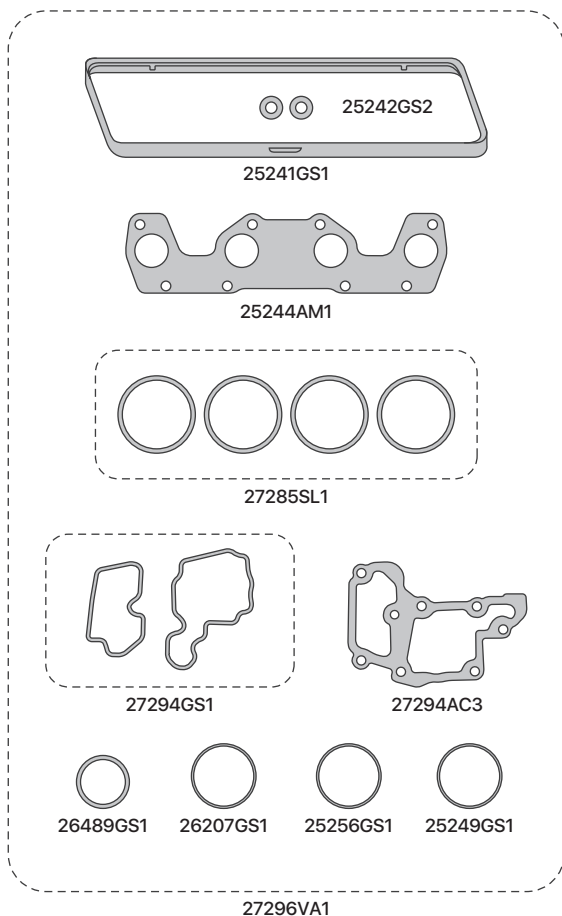

| SINONIMO | Nº ORIG | DESCRIPCIÓN |
|----------|---------|---------------------------------------|
| 25241GS1 | | JUNTA TAPA DE VALVULAS |
| 25243AC6 | | JUNTA PARA CARTER |
| 25244AM1 | | JUNTA MULTIPLE DE ESCAPE |
| 27285SL1 | | JUEGO ORING MULTIPLE DE ADMISION |
| 25246MA1 | | JUNTA SALIDA DE ESCAPE - 58,4x46,15mm |
| 25247HH1 | | JUNTA SALIDA DE ESCAPE A CATALIZADOR |
| 25242GS2 | | ARANDELA AJUSTE TAPA DE VALVULAS |
| 25249GS1 | | JUNTA CAJA DE ADMISION |
| 25255GS1 | | ORING CUERPO DISTR BOMBA DE AGUA |
| 25256GS1 | | ORING CUBO BOMBA DE AGUA |

| SINONIMO | Nº ORIG | DESCRIPCIÓN |
|----------|---------|--|
| 26207GS1 | | ORING BOMBA DE AGUA |
| 26489GS1 | | ORING TERMOSTATO |
| 27294GS1 | | JUNTA CAJA TERMOSTATO (KIT) |
| 27294AC3 | | JUNTA CAJA TERMOSTATO |
| 27295GS1 | | ORING FILTRO DE ACEITE (KIT) |
| 27296VA1 | | JUEGO DE JUNTAS DESMONTAJE TAPA DE CIL. (S/ JTA T.CIL) |
| 27298VA1 | | JUEGO DE JUNTAS PARA MOTOR (S/ JTA T.CIL) |
| | | DEMÁS ARTICULOS RELACIONADOS AL MOTOR |
| | | NO SE INCLUYEN EN EL JUEGO DE JUNTAS |
| 27280AM1 | | JUNTA TAPA DE CILINDROS |

27318VA1

PEUGEOT PARTNER/207/308/3008/5008 HDI 8
VALVULAS - 1560CC MOTOR DV6C/DV6DTDE DEL
2009/... CITROEN BERLINGO/C3/DS3/C4 PICASSO



IMPERIAL®

UNA BUENA JUNTA

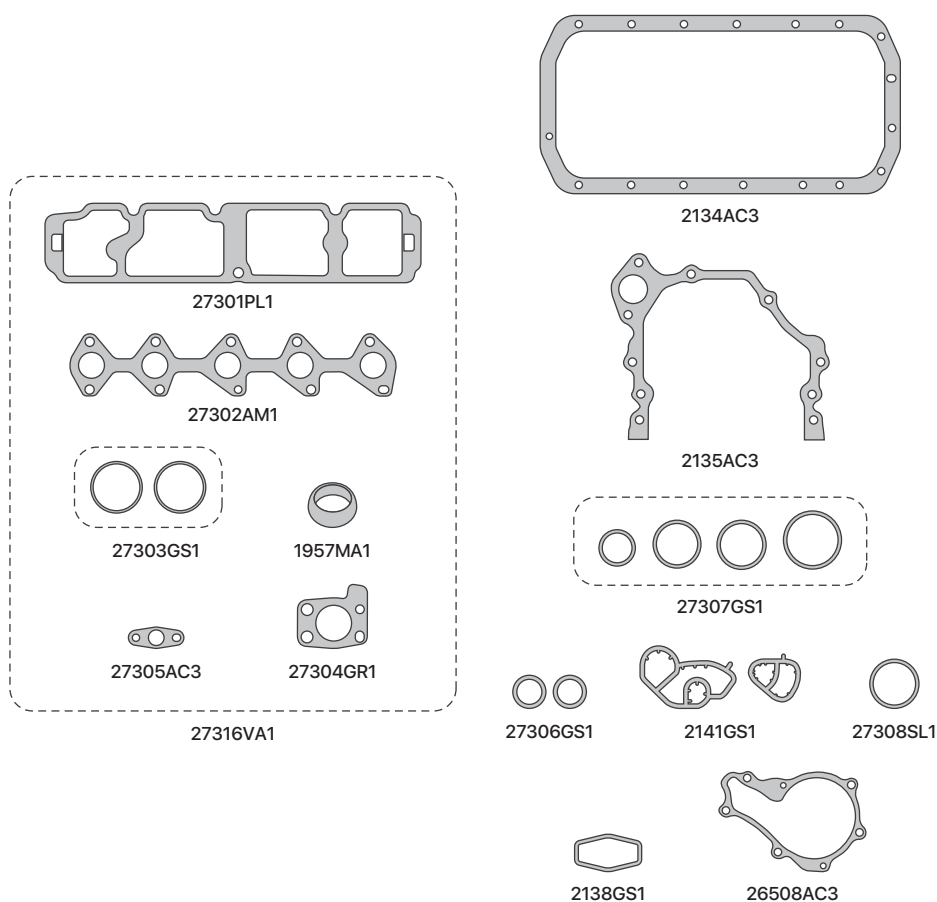

| SINONIMO | Nº ORIG | DESCRIPCIÓN |
|----------|------------|--------------------------------------|
| 27301PL1 | 0249.G2 | JUNTA TAPA DE VALVULAS |
| 27302AM1 | | JUNTA MULTIPLE DE ESCAPE |
| 27303GS1 | 0382.QW | JUEGO DE JUNTAS MULTIPLE DE ADMISION |
| 2134AC3 | | JUNTA PARA CARTER |
| 2134AD4 | | JUNTA PARA CARTER - ADAMITE |
| 26508AC3 | | JUNTA BOMBA DE AGUA |
| 27306GS1 | 9805583380 | JUNTA BOMBA DE ACEITE |
| 27307GS1 | 1104.36 | JUEGO ORING RADIADOR DE ACEITE |
| 27304GR1 | 0380.36 | JUNTA BASE TURBO COMPRESOR |

| SINONIMO | Nº ORIG | DESCRIPCIÓN |
|----------|------------|---|
| 27305AC3 | 0380.37 | JUNTA DRENAJE ACEITE TURBO |
| 27308SL1 | 9671152980 | JUNTA RACOR TUBO AIRE A TURBO |
| 1957MA1 | | JUNTA ACOPLA CAÑO DE ESCAPE |
| 2135AC3 | | JUNTA FRENTE MOTOR/BOMBA DE ACEITE |
| 2138GS1 | 1019.34 | JUNTA CHUPADOR BOMBA DE ACEITE |
| 2141GS1 | | JUEGO DE JUNTAS ENFRIADOR/FILTRO DE ACEITE |
| 27316VA1 | | JUEGO DE JUNTAS DESMONTAJE TAPA DE CIL. (S/ JTA T.CIL.) |
| 27318VA1 | | JUEGO DE JUNTAS PARA MOTOR (S/ JTA T.CIL.) |

27358VA1

PEUGEOT 207/308/3008/508/5008 THP
1598cc 16V. TURBO - MOTOR EPD6T / CI-
TROEN C4/C4 PICASSO/C5



IMPERIAL®

UNA BUENA JUNTA

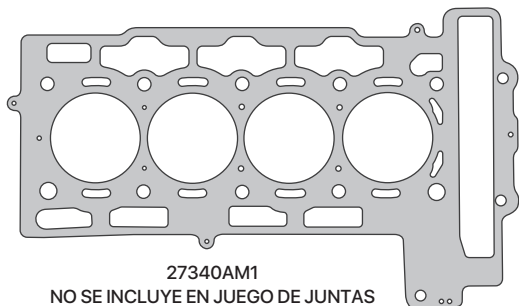

27340AM1
NO SE INCLUYE EN JUEGO DE JUNTAS

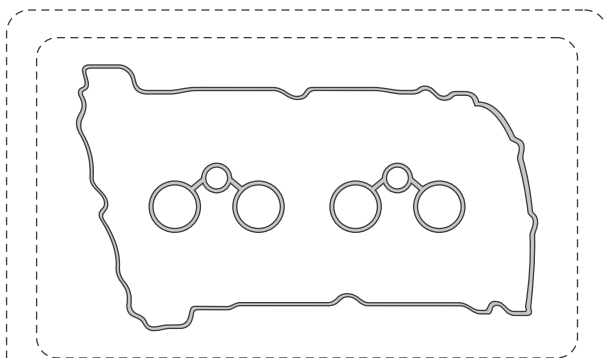

27341GS1

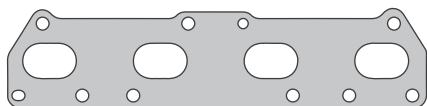

27343AM1

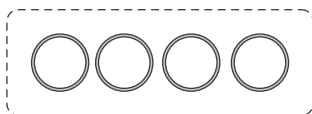

27344GS1



27347GS1



27348GS1



27349GS1

27356VA1

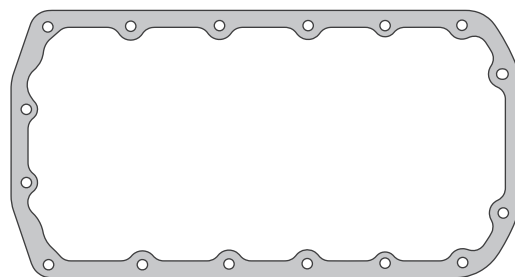

27342AC6

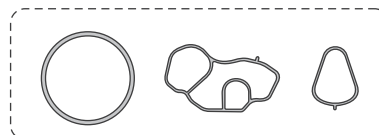

27350GS1



27346GS1



27351GS1

| SINONIMO | Nº ORIG | DESCRIPCIÓN | SINONIMO | Nº ORIG | DESCRIPCIÓN |
|----------|---------------|--------------------------------------|----------|---------|---|
| 27340AM1 | 0209 HP | JUNTA TAPA DE CILINDROS | 27348GS1 | 130489 | ORING CAJA TERMOSTATO |
| 27341GS1 | 0249E6/0249E7 | JUNTA TAPA DE VALVULAS | 27349GS1 | 0348S7 | JUNTA CAJA MARIPOSA |
| 27342AC6 | | JUNTA PARA CARTER | 27350GS1 | | JUEGO DE JUNTAS ENFRIADOR/FILTRO DE ACEITE |
| 27343AM1 | V7 616895 | JUNTA MULTIPLE DE ESCAPE | 27351GS1 | | ORING 35x2 |
| 27344GS1 | 0348 S9 | JUEGO DE JUNTAS MULTIPLE DE ADMISION | 27356VA1 | | JUEGO DE JUNTAS DESMONTAJE TAPA DE CIL. (S/ JTA T.CIL.) |
| 27346GS1 | 120E68 | JUNTA BOMBA DE AGUA | 27358VA1 | | JUEGO DE JUNTAS PARA MOTOR (S/ JTA T.CIL) |
| 27347GS1 | 130488 | JUNTA CAJA TERMOSTATO | | | |

84690AM1

PEUGEOT 306 / 405 1998cc INYECCION - MOTOR XU10J2C 1992/... CITROEN ZX



IMPERIAL®

UNA BUENA JUNTA

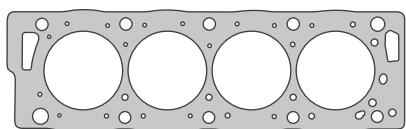

84680AM1

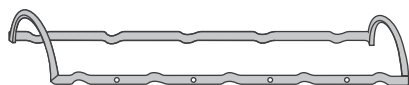

84681GS1



84683AM1



84685SL1



4674GS1

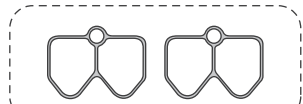

84686SL1



4678AC3



1008



4672MA1

84688AM1

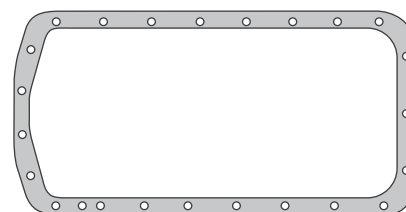

4682AC6

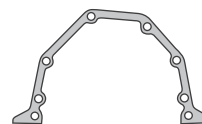

4618AC2



4686AC3



4616AC4



25572GS1



25570GS1

SE INCLUYE JUEGO DE ARANDELAS METALICAS

| SINONIMO | Nº ORIG | DESCRIPCIÓN |
|----------|---------|---|
| 84680AM1 | | JUNTA TAPA DE CILINDROS |
| 84681GS1 | | JUNTA TAPA DE VALVULAS |
| 84681SL1 | | JUNTA TAPA DE VALVULAS - SILICONA |
| 4682AC6 | | JUNTA PARA CARTER - LIBRE DE AMAINTO COMPRIMIDO |
| 4682AD4 | | JUNTA PARA CARTER - ADAMITE |
| 84683AM1 | | JUNTA MULTIPLE DE ESCAPE |
| 84683HH1 | | JUNTA MULTIPLE DE ESCAPE |
| 84685SL1 | | JUEGO DE JUNTAS MULTIPLE DE ADMISION |
| 84686SL1 | | JUEGO DE JUNTAS MULTIPLE DE ADMISION |
| 4672MA1 | | JUNTA SALIDA DE ESCAPE - 79x67mm |
| 4686AC3 | | JUNTA BOMBA DE AGUA |

| SINONIMO | Nº ORIG | DESCRIPCIÓN |
|----------|---------|--|
| 4678AC3 | | JUNTA ALOJAMIENTO TERMOSTATO |
| 4674GS1 | | ANILLO PARA TERMOSTATO |
| 4618AC2 | | JUNTA PORTA RETEN DE BANCADA |
| 4616AC4 | | JUNTA TAPA INSPECCION BLOCK LADO VOLANTE |
| 25570GS1 | | ANILLO DISTRIBUDOR DE AGUA |
| 25572GS1 | | CIERRE DE BANCADA |
| 1008 | | ORING 4,47 x 1,78 |
| 84682VA1 | | JUEGO DE JUNTAS DESMONTAJE TAPA DE CIL. (S/ JTA T.CIL) |
| 84688AM1 | | JUEGO DE JUNTAS DESMONTAJE TAPA DE CILINDRO |
| 84689VA1 | | JUEGO DE JUNTAS PARA MOTOR (S/JTA T.CIL) |
| 84690AM1 | | JUEGO DE JUNTAS PARA MOTOR COMPLETO |

| Rastrojero

4832AM1 RASTROJERO 42HP 1786cc -
MOTOR D4M 1955/66

4881AM1 RASTROJERO 52HP 1797cc -
MOTOR D301-E1D 1964/71

[← VOLVER A LINEA LIVIANA](#)

4832AM1

RASTROJERO 42HP 1786cc - MOTOR D4M
1955/66



IMPERIAL®

UNA BUENA JUNTA

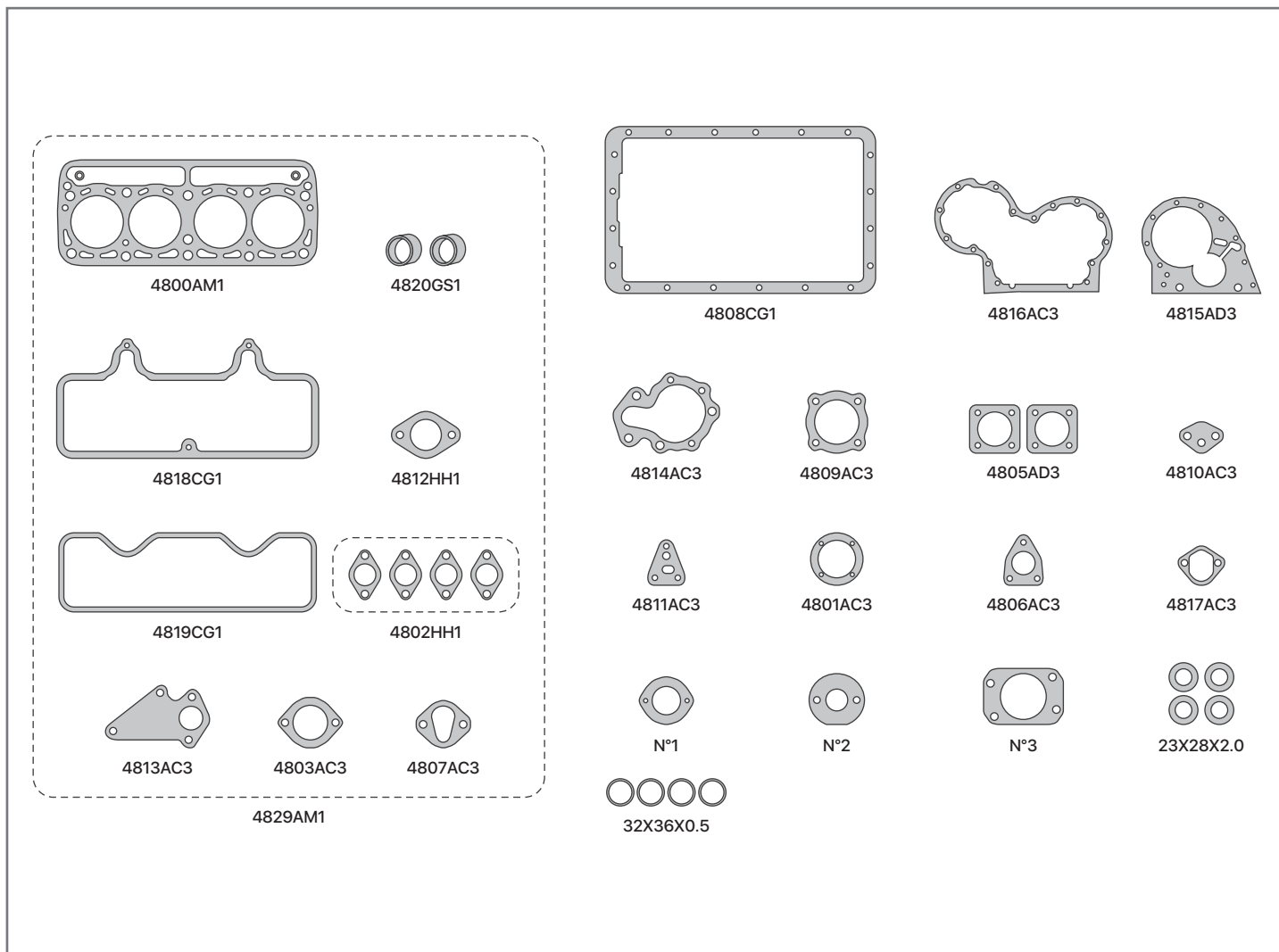

| SINONIMO | Nº ORIG | DESCRIPCIÓN |
|----------|---------|--|
| 4800AM1 | | JUNTA TAPA DE CILINDROS |
| 4800AM3 | | JUNTA TAPA DE CILINDROS - SUPERMEDIDA 2,2mm |
| 4818CG1 | | JUNTA TAPA DE VALVULAS INFERIOR |
| 4819CG1 | | JUNTA TAPA DE VALVULAS SUPERIOR |
| 4808CG1 | | JUNTA PARA CARTER |
| 4802HH1 | | JUEGO DE JUNTAS MULTIPLE ESCAPE |
| 4820GS1 | | TUBO DE ADMISION |
| 4812HH1 | | JUNTA SALIDA DE ESCAPE |
| 4801AD3 | | JUNTA TAPA BOMBA DE AGUA |
| 4803AC3 | | JUNTA TAPA TERMOSTATO |
| 4805AD3 | | JUNTA VALVULA REGULADORA |
| 4806AC3 | | JUNTA BOMBA INYECTORA |
| 4807AC3 | | JUNTA BASE TERMOSTATO |
| 4809AC3 | | JUNTA FILTRO DE ACEITE |
| 4810AC3 | | JUNTA BOMBA DE ACEITE |
| 4811AC3 | | JUNTA FILTRO DE ACEITE A BLOCK |
| 4813AC3 | | JUNTA BASE BOMBA DE AGUA-LIBRE DE AMIANTO COMPRIMIDO |

| SINONIMO | Nº ORIG | DESCRIPCIÓN |
|----------|---------|---|
| 4813AD3 | | JUNTA BASE BOMBA DE AGUA-ADAMITE |
| 4814AC3 | | JUNTA CUERPO BOMBA DE AGUA-LIBRE DE AMIANTO COMPRIMIDO |
| 4814AD3 | | JUNTA CUERPO BOMBA DE AGUA-ADAMITE |
| 4815AC3 | | JUNTA PLACA DE DISTRIBUCION-LIBRE DE AMIANTO COMPRIMIDO |
| 4815AD3 | | JUNTA PLACA DE DISTRIBUCION-ADAMITE |
| 4816AC3 | | JUNTA TAPA DE DISTRIBUCION-LIBRE DE AMIANTO COMPRIMIDO |
| 4816AD3 | | JUNTA TAPA DE DISTRIBUCION-ADAMITE |
| 4817AC3 | | JUNTA BOMBA COMBUSTIBLE |
| Nº1 | | JUNTA TUBO DESCARGA DE GASES |
| Nº2 | | JUNTA ENGRANAJE BOMBA DE ACEITE |
| Nº3 | | JUNTA AJUSTE BOMBA INYECTORA |
| | | ARANDELA TOBERA 23x28x2 |
| 4804CO3 | | ARANDELA INYECTOR 32x36x0,5 |
| 4829AM1 | | JUEGO DE JUNTAS DESMONTAJE TAPA DE CILINDROS |
| 4831VA1 | | JUEGO DE JUNTAS PARA MOTOR (S/ JTA T. CIL) |
| 4832AM1 | | JUEGO DE JUNTAS PARA MOTOR COMPLETO |

4881AM1

RASTROJERO 52HP 1797cc - MOTOR D301-
E1D 1964/71



IMPERIAL®

UNA BUENA JUNTA

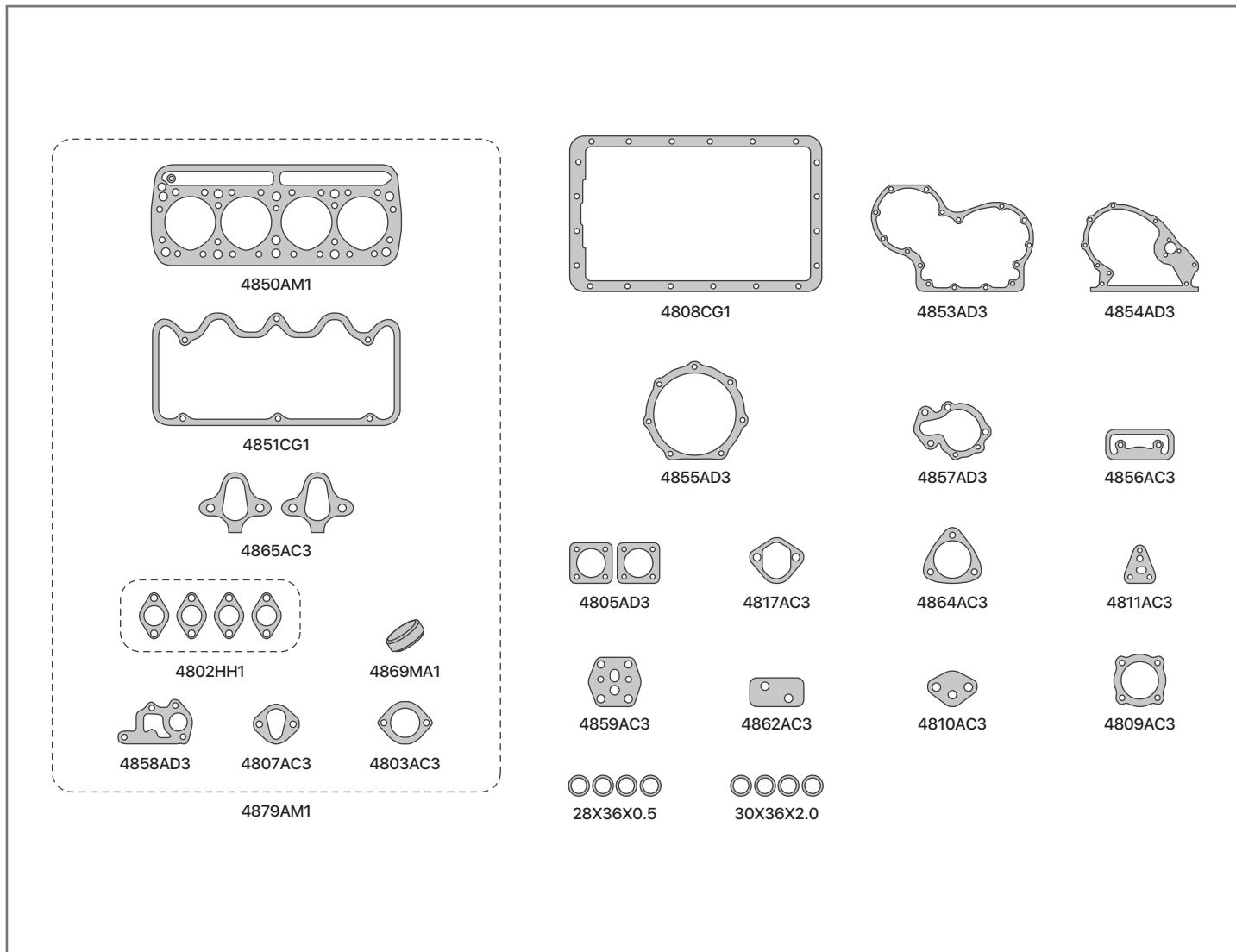

| SINONIMO | Nº ORIG | DESCRIPCIÓN | SINONIMO | Nº ORIG | DESCRIPCIÓN |
|----------|---------|--|----------|---------|---|
| 4850AM1 | | JUNTA TAPA DE CILINDROS | 4854AC3 | | JUNTA PLACA DE DISTRIBUCION-LIBRE DE AMIANTO COMPRIMIDO |
| 4850CC1 | | JUNTA TAPA DE CILINDROS-COBRE/ALMETAN/COBRE | 4854AD3 | | JUNTA PLACA DE DISTRIBUCION-ADAMITE |
| 4851CG1 | | JUNTA TAPA DE VALVULAS | 4855AD3 | | JUNTA BOMBA INYECTORA A DISTRIBUCION |
| 4808CG1 | | JUNTA PARA CARTER | 4856AC3 | | JUNTA DESCARGA DE GASES |
| 4802HH1 | | JUEGO DE JUNTAS MULTIPLE ESCAPE | 4857AC3 | | JUNTA CUERPO BOMBA DE AGUA-LIBRE DE AMIANTO COMPRIMIDO |
| 4865AC3 | | JUEGO DE JUNTAS MULTIPLE ADMISION | 4857AD3 | | JUNTA CUERPO BOMBA DE AGUA-ADAMITE |
| 4869MA1 | | JUNTA SALIDA DE ESCAPE | 4858AC3 | | JUNTA BASE BOMBA DE AGUA-LIBRE DE AMIANTO COMPRIMIDO |
| 4803AC3 | | JUNTA TAPA TERMOSTATO | 4858AD3 | | JUNTA BASE BOMBA DE AGUA-ADAMITE |
| 4805AD3 | | JUNTA VALVULA REGULADORA | 4859AC3 | | JUNTA SEPARADOR FILTRO DE ACEITE |
| 4807AC3 | | JUNTA BASE TERMOSTATO | 4862AC3 | | JUNTA SEPARADOR FILTRO DE ACEITE A BLOCK |
| 4809AC3 | | JUNTA FILTRO DE ACEITE | 4864AC3 | | JUNTA SOPORTE BOMBA INYECTORA |
| 4810AC3 | | JUNTA BOMBA DE ACEITE | 4871CO3 | | ARANDELA PRECAMARA 28x36x0,5 |
| 4811AC3 | | JUNTA FILTRO DE ACEITE A BLOCK | 4872CO3 | | ARANDELA PRECAMARA 30x36x2,0 |
| 4817AC3 | | JUNTA BOMBA DE COMBUSTIBLE | 4879AM1 | | JUEGO DE JUNTAS DESMONTAJE TAPA DE CILINDROS |
| 4853AC3 | | JUNTA TAPA DE DISTRIBUCION-LIBRE DE AMIANTO COMPRIMIDO | 4880VA1 | | JUEGO DE JUNTAS PARA MOTOR (S/ JTA T. CIL) |
| 4853AD3 | | JUNTA TAPA DE DISTRIBUCION-ADAMITE | 4881AM1 | | JUEGO DE JUNTAS PARA MOTOR COMPLETO |

| Renault

5018AM1 RENAULT 4L / 4F / DAUPHINE / GORDINI 845cc - 1960/64 MOTOR 670-680

5157AM1 RENAULT 4S / 6 / 12 1289cc - MOTOR 688.01 - 688.10 - 810.01 - 810.88 1970/76

5190AM1 RENAULT 19 / CLIO / EXPRESS 1565cc - MOTOR C3L INYECCION 1996/98

5221AM1 RENAULT 12 / 18 JUNIOR / TRAFIC 1397cc - MOTOR 847 1976/82 - JUNIOR 82/....

5240AM1 RENAULT TWINGO / CLIO / EXPRESS 1239cc - MOTOR C3G 1992/...

5299AM1 RENAULT 18 / 21 / TRAFIC/ FUEGO GTA CARBURADOR / INYECCION 2165cc - MOTOR 851-J7T 1981/...

5326AM1 RENAULT 9 / 11 / TRAFIC 1397cc - MOTOR C1J / C2J 1981/89

5330AM1 RENAULT 18 / FUEGO / TRAFIC 1995cc - MOTOR 829-J5R - J6R - J7R

5338AM1 RENAULT 9 / 11 / 12 / 18 / 19 / TRAFFIC 1595cc - MOTOR C1L - C2L - C3L CARBURADOR 1988/...

5369AM1 RENAULT MEGANE / SCENIC / CLIO / KANGOO 1598cc - MOTOR K7M 744 - 745 1998/...

5379VA1 RENAULT 18 / 21 / TRAFIC 2068cc DIESEL - MOTOR J8S - 852 1981/97

5411VA1 RENAULT CLIO / SCENIC/- MEGANE / LOGAN / SANDERO 16V - MOTOR K4M 1598cc - K4J 1390cc 1999/...

5438AM1 RENAULT CLIO / 19 / EXPRESS / KANGOO / MEGANE 1390cc - MOTOR E6J - E7J ENERGY 1990/98

5459AM1 RENAULT 19 / CLIO 1721cc - MOTOR F2N - F3N 1989/95

5460AM1 RENAULT 19 / CLIO / LAGUNA / MEGANE 1794cc - MOTOR F3P 1991/98

5475VA1 RENAULT 19 / CLIO / EXPRESS / TRAFIC / SCENIC 1870cc DIESEL - MOTOR F8Q

5476VA1 RENAULT 19 / CLIO / EXPRESS / TRAFIC / SCENIC / KANGOO / MEGANE 1870cc DIESEL - MOTOR F8Q - F8QT - CON CARTER DE ALUMINIO

5531AM1 ESTANCIERA / GLADIATOR / BAQUEANO 3705cc - MOTOR L226 1954/67

5558AM1 JEEP IKA / BERGANTIN 2470cc - MOTOR 4L-151 1954/74

5569AM1 RENAULT MEGANE / SCENIC / LAGUNA 1998cc - MOTOR F3R 722 - 729 - 796 1997/2000

5578VA1 RENAULT LAGUNA / MEGANE / SCENIC / CLIOII SPORT 16V - MOTOR F4P 1783cc / F4R 1998cc 1999/...

[← VOLVER A LINEA LIVIANA](#)

[IR A PAGINA SIGUIENTE →](#)

| Renault

5761AM1 TORINO S - L - W - TS - GS /
RAMBLER / GLADIATOR 2966cc -
MOTOR 181 / 230 / 300 / 300S /
380 4 BANCADAS 1966/73

5821AM1 TORINO GR / GS / TS / TSX
GRAND ROUTIER / COUPE ZX -
MOTOR OHC 181 - 230 - 300 -
380 7 BANCADAS 1973/...

25749VA1 RENAULT MEGANE / SCENIC /
KANGOO / LAGUNA 1870cc
TURBO DIESEL - MOTOR F9Q
INYECCION DIRECTA 1999/...

26126VA1 RENAULT MEGANE II / SANDERO /
SYMBOL/ LOGAN DCI 1461cc
TURBO DIESEL - MOTOR K9K
SERIE 794 2006/...

26128VA1 RENAULT CLIO / KANGOO /
MEGANE DCI 1461cc TURBO
DIESEL - MOTOR K9K 2001/...

26368VA1 RENAULT TWINGO / CLIO /
KANGOO 1149cc - MOTOR D7D -
D7F 700 / 701 / 710 / 730 /
734 2001/...

26384VA1 RENAULT CLIO II 1.2 2005/..
TWINGO 2004/.. 1149cc 16V -
MOTOR D4F 728 - 708 HIFLEX
2003/...

26388VA1 RENAULT CLIO / CLIOII /
KANGOO / TWINGO 1149cc 16V -
MOTOR D4D 700 - D4F 700 /
702 / 706 / 712 / 714 2001/...

26418VA1 RENAULT LAGUNA DIESEL /
TURBO DIESEL 2188cc - MOTOR
G8T D-TD 1996/...

26929AM1 RENAULT LOGAN 2004/.. -
SANDERO 2008/.. MOTOR
K7J710-714 1390cc -
K7M710-718-810-814 1598cc 8V.

27128VA1 RENAULT MASTER 2499cc -
2001/.. - MOTOR G9U

27378VA1 RENAULT FLUENCE / MEGANE
1998cc 16 VALVULAS - MOTOR
M4R - 2011/.....

27438VA1 RENAULT CAPTURE / KANGOO
2016/... 1598cc 16V - MOTOR H4M-
NISSAN TIDA / VERSA

[← VOLVER A LINEA LIVIANA](#)

[IR A PAGINA ANTERIOR →](#)

5018AM1

RENAULT 4L / 4F / DAUPHINE / GORDINI 845cc
- 1960/64 MOTOR 670-680



IMPERIAL®

UNA BUENA JUNTA

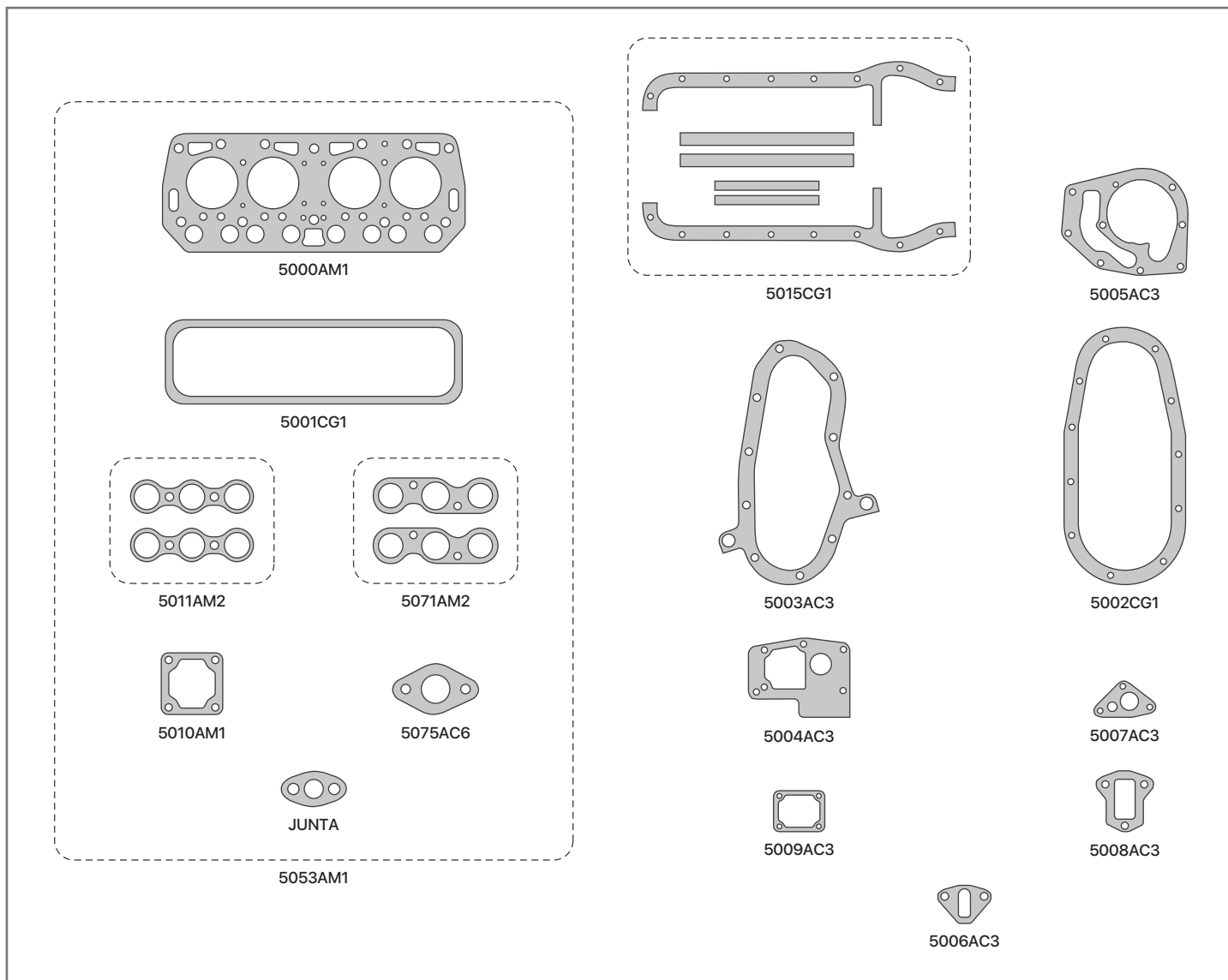

| SINONIMO | Nº ORIG | DESCRIPCIÓN |
|----------|---------|---|
| 5000AM1 | | JUNTA TAPA DE CILINDROS |
| 5000AM3 | | JUNTA TAPA DE CILINDROS (SUPERMEDIDA 2,0 MM) |
| 5001CG1 | | JUNTA TAPA DE VALVULAS |
| 5015CG1 | | JUEGO DE JUNTAS PARA CARTER - CORCHO Y GOMA |
| 5015CG4 | | JUEGO DE JUNTAS PARA CARTER - CORCHO Y GOMA CON TELA |
| 5071AM2 | | JUEGO DE JUNTAS MULTIPLE ADMISION Y ESCAPE - GORDINI |
| 5011AM2 | | JUEGO DE JUNTAS MULTIPLE ADMISION Y ESCAPE - DAUPHINE - 4L/4F |
| 5002CG1 | | JUNTA TAPA DE DISTRIBUCION |
| 5003AC3 | | JUNTA PLACA DE DISTRIBUCION - LIBRE DE AMIANTO COMPRIMIDO |
| 5003AD3 | | JUNTA PLACA DE DISTRIBUCION - ADAMITE |
| 5004AC3 | | JUNTA BASE BOMBA DE AGUA - LIBRE DE AMIANTO COMPRIMIDO |
| 5004AD3 | | JUNTA BASE BOMBA DE AGUA - ADAMITE |
| 5005AC3 | | JUNTA CUERPO BOMBA DE AGUA - LIBRE DE AMIANTO COMPRIMIDO |
| 5005AD3 | | JUNTA CUERPO BOMBA DE AGUA - ADAMITE |
| 5006AC3 | | JUNTA BOMBA DE NAFTA |

| SINONIMO | Nº ORIG | DESCRIPCIÓN |
|----------|---------|--|
| 5007AC3 | | JUNTA BOMBA ACEITE |
| 5008AC3 | | JUNTA AISLANTE BOMBA DE NAFTA |
| 5009AC3 | | JUNTA CAMARA DE AGUA |
| 5010AM1 | | JUNTA ENTREMULTIPLE |
| 5075AC6 | | JUNTA BASE CARBURADOR |
| 5053AM1 | | JUEGO DE JUNTAS DESMONTAJE TAPA DE CILINDROS |
| 5016VA1 | | JUEGO DE JUNTAS PARA MOTOR (S / JTA T.CIL) |
| 5018AM1 | | JUEGO DE JUNTAS PARA MOTOR COMPLETO |
| | | DEMÁS ARTICULOS RELACIONADOS AL MOTOR |
| | | NO SE INCLUYEN EN EL JUEGO DE JUNTAS |
| 5014VA1 | | JUEGO CARBURADOR SOLEX 1 BOCA 28 IBT - 4L/4F |
| 5060VA1 | | JUEGO CARBURADOR 1 BOCA CARTER RBS - 4L |
| 5070VA1 | | JUEGO CARBURADOR SOLEX 1 BOCA PIBT - GORDINI |
| 5027CL1 | | JUEGO SUPLEMENTO DE CAMISAS - 1,0 mm |

5157AM1

RENAULT 4S / 6 / 12 1289cc - MOTOR 688.01 -
688.10 - 810.01 - 810.88 1970/76



IMPERIAL®

UNA BUENA JUNTA

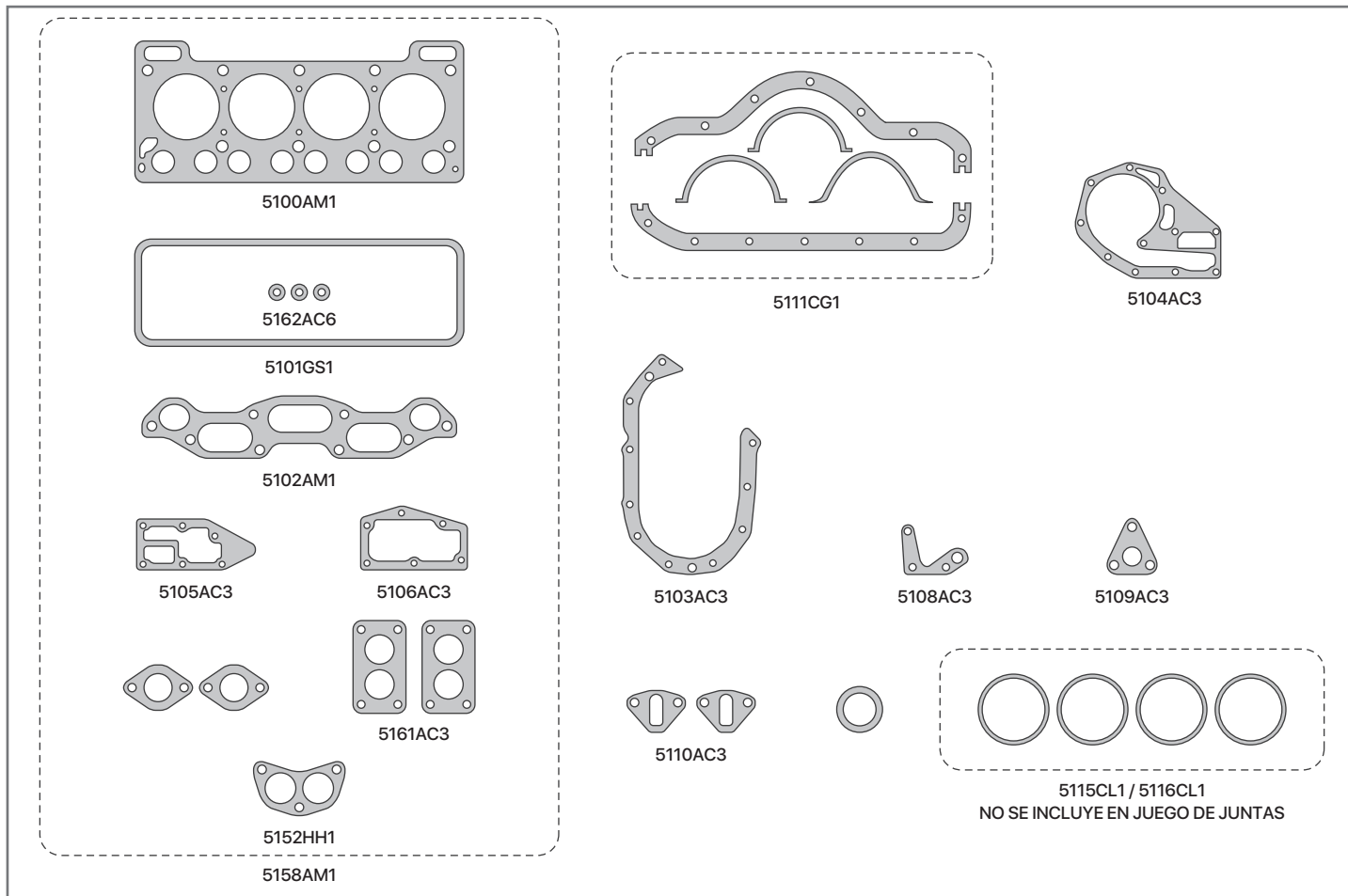

| SINONIMO | Nº ORIG | DESCRIPCIÓN |
|----------|---------|--|
| 5100AM1 | | JUNTA TAPA DE CILINDROS |
| 5100AM3 | | JUNTA TAPA DE CILINDROS (SUPERMEDIDA 2,0 MM) |
| 5101GS1 | | JUNTA TAPA DE VALVULAS |
| 5111AD4 | | JUEGO DE JUNTAS PARA CARTER - ADAMITE |
| 5111CG2 | | JUEGO DE JUNTAS PARA CARTER - CORCHO Y GOMA |
| 5111CG5 | | JUEGO DE JUNTAS PARA CARTER - CORCHO Y GOMA CON TELA |
| 5102AM2 | | JUNTA ADMISION Y ESCAPE |
| 5102HH1 | | JUNTA ADMISION Y ESCAPE |
| 5152HH1 | | JUNTA SALIDA DE ESCAPE |
| 5152HL1 | | JUNTA SALIDA DE ESCAPE - LAMINAS DE CHAPA |
| 5103AC3 | | JUNTA TAPA DE DISTRIBUCION - LIBRE DE AMIANTO COMPRIMIDO |
| 5103AD3 | | JUNTA TAPA DE DISTRIBUCION - ADAMITE |
| 5103AD4 | | JUNTA TAPA DE DISTRIBUCION - ADAMITE 1,6MM |
| 5104AC3 | | JUNTA CUERPO BOMBA DE AGUA - LIBRE DE AMIANTO COMPRIMIDO |
| 5104AD3 | | JUNTA CUERPO BOMBA DE AGUA - ADAMITE |
| 5105AC3 | | JUNTA BASE BOMBA DE AGUA - LIBRE DE AMIANTO COMPRIMIDO |
| 5105AD3 | | JUNTA BASE BOMBA DE AGUA - ADAMITE |
| 5106AC3 | | JUNTA CAMARA DE AGUA - LIBRE DE AMIANTO COMPRIMIDO |
| 5106AD3 | | JUNTA CAMARA DE AGUA - ADAMITE |
| 5108AC3 | | JUNTA BASE BOMBA DE ACEITE |

| SINONIMO | Nº ORIG | DESCRIPCIÓN |
|----------|---------|---|
| 5109AC3 | | JUNTA TAPA BOMBA DE ACEITE |
| 5110AC3 | | JUNTA BOMBA DE NAFTA |
| 5161AC3 | | JUNTA BASE CARBURADOR WEBER 2 BOCAS |
| 5162AC6 | | ARANDELA AJUSTE TAPA DE VALVULA - FIBRA |
| 5162GS2 | | ARANDELA AJUSTE TAPA DE VALVULA - GOMA METAL |
| | | JUNTA BASE CARBURADOR SOLEX 1 BOCA |
| | | JUNTA TAPA LLENADO DE ACEITE |
| 5158AM1 | | JUEGO DE JUNTAS DESMONTAJE TAPA DE CILINDROS |
| 5156VA1 | | JUEGO DE JUNTAS PARA MOTOR (S / JTA T.CIL) |
| 5157AM1 | | JUEGO DE JUNTAS PARA MOTOR COMPLETO |
| | | DEMÁS ARTICULOS RELACIONADOS AL MOTOR |
| | | NO SE INCLUYEN EN EL JUEGO DE JUNTAS |
| 5115CL1 | | JUEGO SUPLEMENTO DE CAMISAS - 0,10mm |
| 5116CL1 | | JUEGO SUPLEMENTO DE CAMISAS - 0,12mm |
| 5112VA1 | | JUEGO CARBURADOR SOLEX IBS 1 BOCA - R4S 71/72 |
| 5113VA1 | | JUEGO CARBURADOR SOLEX F32 PDIS3 1 BOCA - R6 70/71 |
| 5133VA1 | | JUEGO CARBURADOR WEBER 30 ICF 1 BOCA - R6 GTL 78/80 |
| 5134VA1 | | JUEGO CARBURADOR WEBER 30 ICF 1 BOCA - R4S 2º SERIE 1977 |
| 5153VA1 | | JUEGO CARBURADOR SOLEX 32 EISA 1 BOCA - R12 1971/73 |
| 5155VA1 | | JUEGO CARBURADOR WEBER 32 DIR 212 BOCAS - R12 BREAK 74/78 |

5190AM1

RENAULT 19 / CLIO / EXPRESS 1565cc -
MOTOR C3L INYECCION 1996/98



IMPERIAL®

UNA BUENA JUNTA

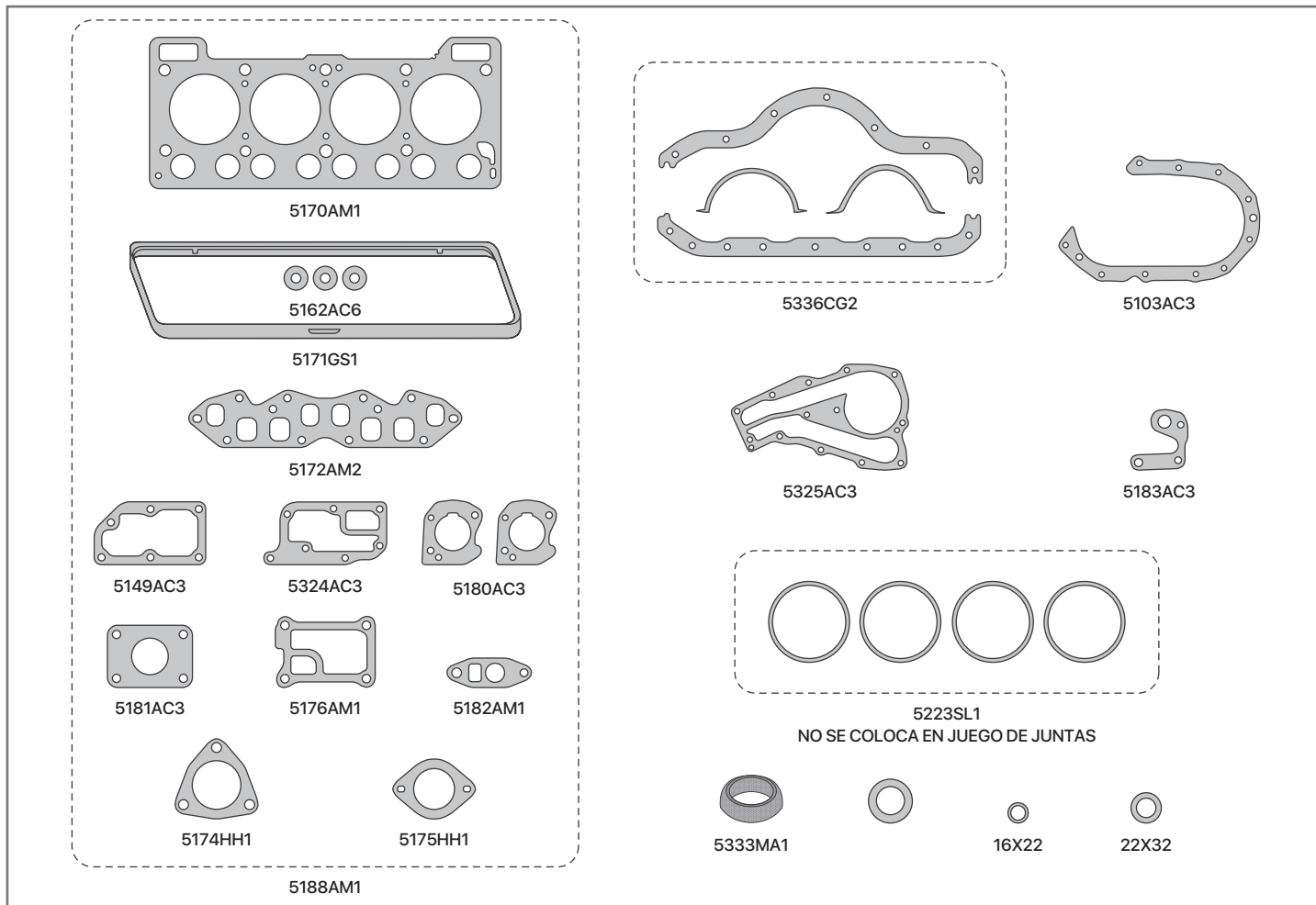

| SINONIMO | Nº ORIG | DESCRIPCIÓN |
|----------|---------|--|
| 5170AM1 | | JUNTA TAPA DE CILINDROS |
| 5171GS1 | | JUNTA TAPA DE VALVULAS |
| 5336AD4 | | JUEGO DE JUNTAS PARA CARTER - ADAMITE |
| 5336CG2 | | JUEGO DE JUNTAS PARA CARTER - CORCHO Y GOMA |
| 5336CG5 | | JUEGO DE JUNTAS PARA CARTER - CORCHO Y GOMA CON TELLA |
| 5172AM1 | | JUNTA ADMISION Y ESCAPE |
| 5172HH1 | | JUNTA ADMISION Y ESCAPE |
| 5174HH1 | | JUNTA SALIDA DE ESCAPE |
| 5174HL1 | | JUNTA SALIDA DE ESCAPE - LAMINAS DE CHAPA |
| 5175HH1 | | JUNTA ACOPLE SALIDA DE ESCAPE |
| 5175HL1 | | JUNTA ACOPLE SALIDA DE ESCAPE - LAMINAS DE CHAPA |
| 5103AC3 | | JUNTA TAPA DE DISTRIBUCION - LIBRE DE AMIANTO COMPRIMIDO |
| 5103AD3 | | JUNTA TAPA DE DISTRIBUCION - ADAMITE |
| 5103AD4 | | JUNTA TAPA DE DISTRIBUCION - ADAMITE 1,6MM |
| 5149AC3 | | JUNTA CAMARA DE AGUA |
| 5162AC6 | | ARANDELA AJUSTE TAPA DE VALVULA - FIBRA |
| 5162GS2 | | ARANDELA AJUSTE TAPA DE VALVULA - GOMA METAL |
| 5176AM1 | | JUNTA ENTREMULTIPLE |
| 5180AC3 | | JUNTA BASE CAJA MARIPOSA |

| SINONIMO | Nº ORIG | DESCRIPCIÓN |
|----------|---------|--|
| 5181AC3 | | JUNTA ENTRE BRIDA Y MULTIPLE |
| 5182AM1 | | JUNTA SOBREMULTIPLE |
| 5183AC3 | | JUNTA BOMBA DE ACEITE |
| 5324AC3 | | JUNTA BASE BOMBA DE AGUA - LIBRE DE AMIANTO COMPRIMIDO |
| 5324AD3 | | JUNTA BASE BOMBA DE AGUA - ADAMITE |
| 5325AC3 | | JUNTA CUERPO BOMBA DE AGUA - LIBRE DE AMIANTO COMPRIMIDO |
| 5325AD3 | | JUNTA CUERPO BOMBA DE AGUA - ADAMITE |
| | | ARANDELA BULBO TEMPERATURA 22x32 |
| | | JUNTA TAPA LLENADO DE ACEITE |
| | | ARANDELA 16x22mm BLINDADA |
| 5187VA1 | | JUEGO DE JUNTAS DESMONTAJE TAPA DE CIL. (S/ JTA T. CIL) |
| 5188AM1 | | JUEGO DE JUNTAS DESMONTAJE TAPA DE CILINDROS |
| 5189VA1 | | JUEGO DE JUNTAS PARA MOTOR (S/ JTA T. CIL) |
| 5190AM1 | | JUEGO DE JUNTAS PARA MOTOR COMPLETO |
| | | DEMÁS ARTICULOS RELACIONADOS AL MOTOR |
| | | NO SE INCLUYEN EN EL JUEGO DE JUNTAS |
| 5223SL1 | | JUEGO ORING DE CAMISAS - SILICONA |
| 5333MA1 | | JUNTA SALIDA DE ESCAPE - ANILLO 52,25x67 |

5221AM1

RENAULT 12 / 18 JUNIOR / TRAFIC 1397cc -
MOTOR 847 1976/82 - JUNIOR 82/....



IMPERIAL®

UNA BUENA JUNTA

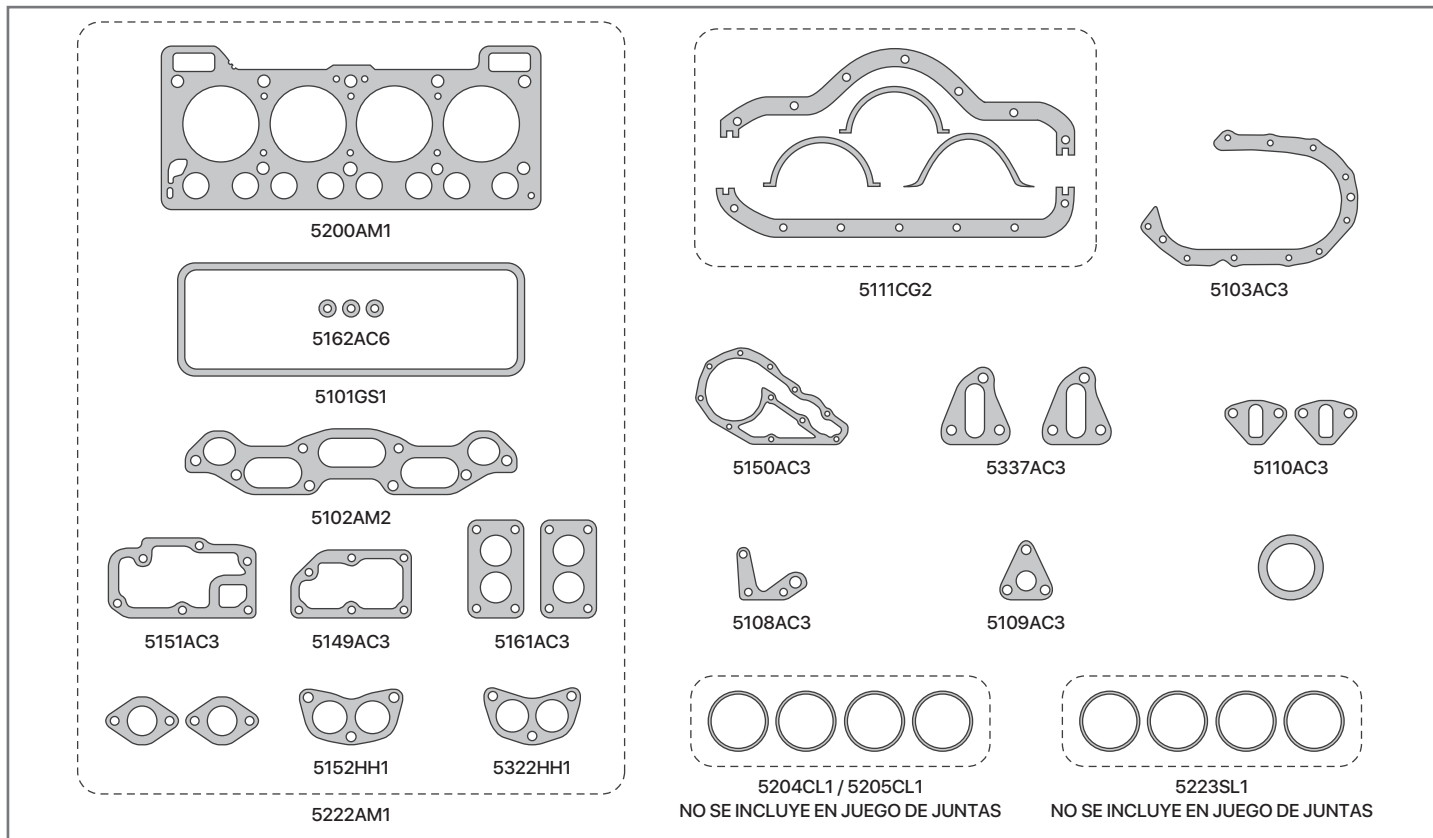

| SINONIMO | Nº ORIG | DESCRIPCIÓN |
|----------|---------|--|
| 5200AM1 | | JUNTA TAPA DE CILINDROS |
| 5200AM3 | | JUNTA TAPA DE CILINDROS (SUPERMEDIDA 2,0 MM) |
| 5200AR1 | | JUNTA TAPA DE CILINDROS (COMPETICION 0,7MM) |
| 5200AR2 | | JUNTA TAPA DE CILINDROS (COMPETICION 0,8MM) |
| 5200AR3 | | JUNTA TAPA DE CILINDROS (COMPETICION 1,0MM) |
| 5101GS1 | | JUNTA TAPA DE VALVULAS |
| 5111AD4 | | JUEGO DE JUNTAS PARA CARTER - ADAMITE |
| 5111CG2 | | JUEGO DE JUNTAS PARA CARTER - CORCHO Y GOMA |
| 5111CG5 | | JUEGO DE JUNTAS PARA CARTER - CORCHO Y GOMA CON TELA |
| 5102AM2 | | JUNTA ADMISION Y ESCAPE |
| 5102HH1 | | JUNTA ADMISION Y ESCAPE |
| 5152HH1 | | JUNTA SALIDA DE ESCAPE |
| 5152HL1 | | JUNTA SALIDA DE ESCAPE - LAMINAS DE CHAPA |
| 5322HH1 | | JUNTA SALIDA DE ESCAPE - 18 JUNIOR/TRAFIC |
| 5322HL1 | | JUNTA SALIDA DE ESCAPE - 18 JUNIOR/TRAFIC - LAMINAS DE CHAPA |
| 5103AC3 | | JUNTA TAPA DE DISTRIBUCION - LIBRE DE AMIANTO COMPRIMIDO |
| 5103AD3 | | JUNTA TAPA DE DISTRIBUCION - ADAMITE |
| 5103AD4 | | JUNTA TAPA DE DISTRIBUCION - ADAMITE 1,6MM |
| 5108AC3 | | JUNTA BASE BOMBA DE ACEITE |
| 5109AC3 | | JUNTA TAPA BOMBA DE ACEITE |
| 5110AC3 | | JUNTA BOMBA DE NAFTA |
| 5149AC3 | | JUNTA CAMARA DE AGUA |
| 5150AC3 | | JUNTA CUERPO BOMBA DE AGUA - LIBRE DE AMIANTO COMPRIMIDO |

| SINONIMO | Nº ORIG | DESCRIPCIÓN |
|----------|---------|---|
| 5150AD3 | | JUNTA CUERPO BOMBA DE AGUA - ADAMITE |
| 5151AC3 | | JUNTA BASE BOMBA DE AGUA - LIBRE DE AMIANTO COMPRIMIDO |
| 5151AD3 | | JUNTA BASE BOMBA DE AGUA - ADAMITE |
| 5162AC6 | | ARANDELA AJUSTE TAPA DE VALVULA - FIBRA |
| 5162GS2 | | ARANDELA AJUSTE TAPA DE VALVULA - GOMA METAL |
| 5337AC3 | | JUNTA AISLANTE BOMBA DE NAFTA |
| | | JUNTA BASE CARBURADOR SOLEX 1 BOCA |
| | | JUNTA TAPA LLENADO DE ACEITE |
| 5222AM1 | | JUEGO DE JUNTAS DESMONTAJE TAPA DE CILINDROS |
| 5220VA1 | | JUEGO DE JUNTAS PARA MOTOR (S/ JTA T.CIL) |
| 5221AM1 | | JUEGO DE JUNTAS PARA MOTOR COMPLETO |
| | | DEMÁS ARTICULOS RELACIONADOS AL MOTOR |
| | | NO SE INCLUYEN EN EL JUEGO DE JUNTAS |
| 5154VA1 | | JUEGO CARBURADOR SOLEX 34 EIES 2 BOCAS - R12 BREAK 73/78 |
| 5160VA1 | | JUEGO CARBURADOR WEBER C6-5 CF-11 BOCA - R12 TL 1984 |
| 5201VA1 | | JUEGO CARBURADOR CARTER RBS 1 BOCA - R12 TL 1979/83 |
| 5202VA1 | | JUEGO CARBURADOR SOLEX 34 EIES 2 BOCAS - R12 1400 BREAK 1981/82 |
| 5207VA1 | | JUEGO CARBURADOR WEBER 30-ICFA 1 BOCA - R12 TL - TRAFIC 1986/87 |
| 5208VA1 | | JUEGO CARBURADOR SOLEX EIES 2 BOCAS - RENAULT 18 GTL |
| 5309VA1 | | JUEGO CARBURADOR SOLEX ARGELITE 2 BOCAS - R18 JUNIOR 1986 |
| 5204CL1 | | JUEGO SUPLEMENTO DE CAMISAS - 0,10 mm |
| 5205CL1 | | JUEGO SUPLEMENTO DE CAMISAS - 0,12 mm |
| 5223SL1 | | JUEGO ORING DE CAMISAS - SILICONA |

5240AM1

RENAULT TWINGO / CLIO / EXPRESS 1239cc -
MOTOR C3G 1992/...



IMPERIAL®

UNA BUENA JUNTA

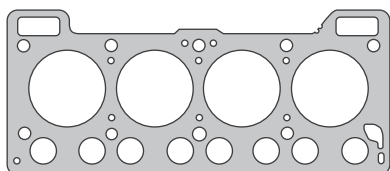

5225AM1

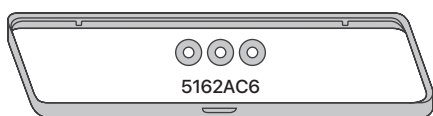

5162AC6

5171GS1



5172AM2

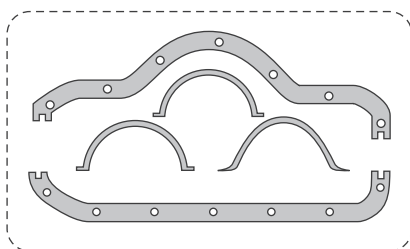

5111CG2

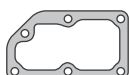

5149AC3

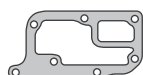

5324AC3

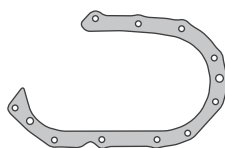

5103AC3

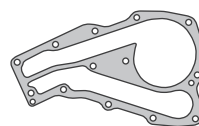

5325AC3



5183AC3



JTA 1

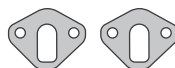

JTA 2



JTA 3



22X32



JTA 4

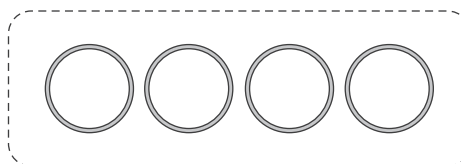

5223SL1

NO SE INCLUYE EN JUEGO DE JUNTAS



16X22

| SINONIMO | Nº ORIG | DESCRIPCIÓN |
|----------|---------|--|
| 5225AM1 | | JUNTA TAPA DE CILINDROS |
| 5171GS1 | | JUNTA TAPA DE VALVULAS |
| 5111AD4 | | JUEGO DE JUNTAS PARA CARTER - ADAMITE |
| 5111CG2 | | JUEGO DE JUNTAS PARA CARTER - CORCHO Y GOMA |
| 5111CG5 | | JUEGO DE JUNTAS PARA CARTER - CORCHO Y GOMA CON TELA |
| 5103AC3 | | JUNTA TAPA DE DISTRIBUCION - LIBRE DE AMIANTO COMPRIMIDO |
| 5103AD3 | | JUNTA TAPA DE DISTRIBUCION - ADAMITE |
| 5103AD4 | | JUNTA TAPA DE DISTRIBUCION - ADAMITE 1,6MM |
| 5172AM2 | | JUNTA ADMISION Y ESCAPE |
| 5172HH1 | | JUNTA ADMISION Y ESCAPE |
| 5149AC3 | | JUNTA CAMARA DE AGUA |
| 5162AC6 | | ARANDELA AJUSTE TAPA DE VALVULA - FIBRA |
| 5162GS2 | | ARANDELA AJUSTE TAPA DE VALVULA - GOMA METAL |
| 5183AC3 | | JUNTA BASE BOMBA DE ACEITE |

| SINONIMO | Nº ORIG | DESCRIPCIÓN |
|----------|---------|--|
| 5324AC3 | | JUNTA BASE BOMBA DE AGUA - LIBRE DE AMIANTO COMPRIMIDO |
| 5324AD3 | | JUNTA BASE BOMBA DE AGUA - ADAMITE |
| 5325AC3 | | JUNTA CUERPO BOMBA DE AGUA - LIBRE DE AMIANTO COMPRIMIDO |
| 5325AD3 | | JUNTA CUERPO BOMBA DE AGUA - ADAMITE |
| JTA 1 | | JUNTA |
| JTA 2 | | JUNTA BOMBA DE NAFTA |
| JTA 3 | | JUNTA BOMBA DE NAFTA A BLOCK |
| | | ARANDELA BULBO TEMPERATURA 22x32 |
| JTA 4 | | BASE DISTRIBUIDOR |
| | | ARANDELA 16x22mm BLINDADA |
| 5240AM1 | | JUEGO DE JUNTAS PARA MOTOR COMPLETO |
| | | DEMÁS ARTICULOS RELACIONADOS AL MOTOR |
| | | NO SE INCLUYEN EN EL JUEGO DE JUNTAS |
| 5223SL1 | | JUEGO ORING DE CAMISAS - SILICONA |

5299AM1

RENAULT 18 / 21 / TRAFIC/ FUEGO GTA
CARBURADOR / INYECCION 2165cc - MOTOR
851-J7T 1981/...



IMPERIAL®

UNA BUENA JUNTA

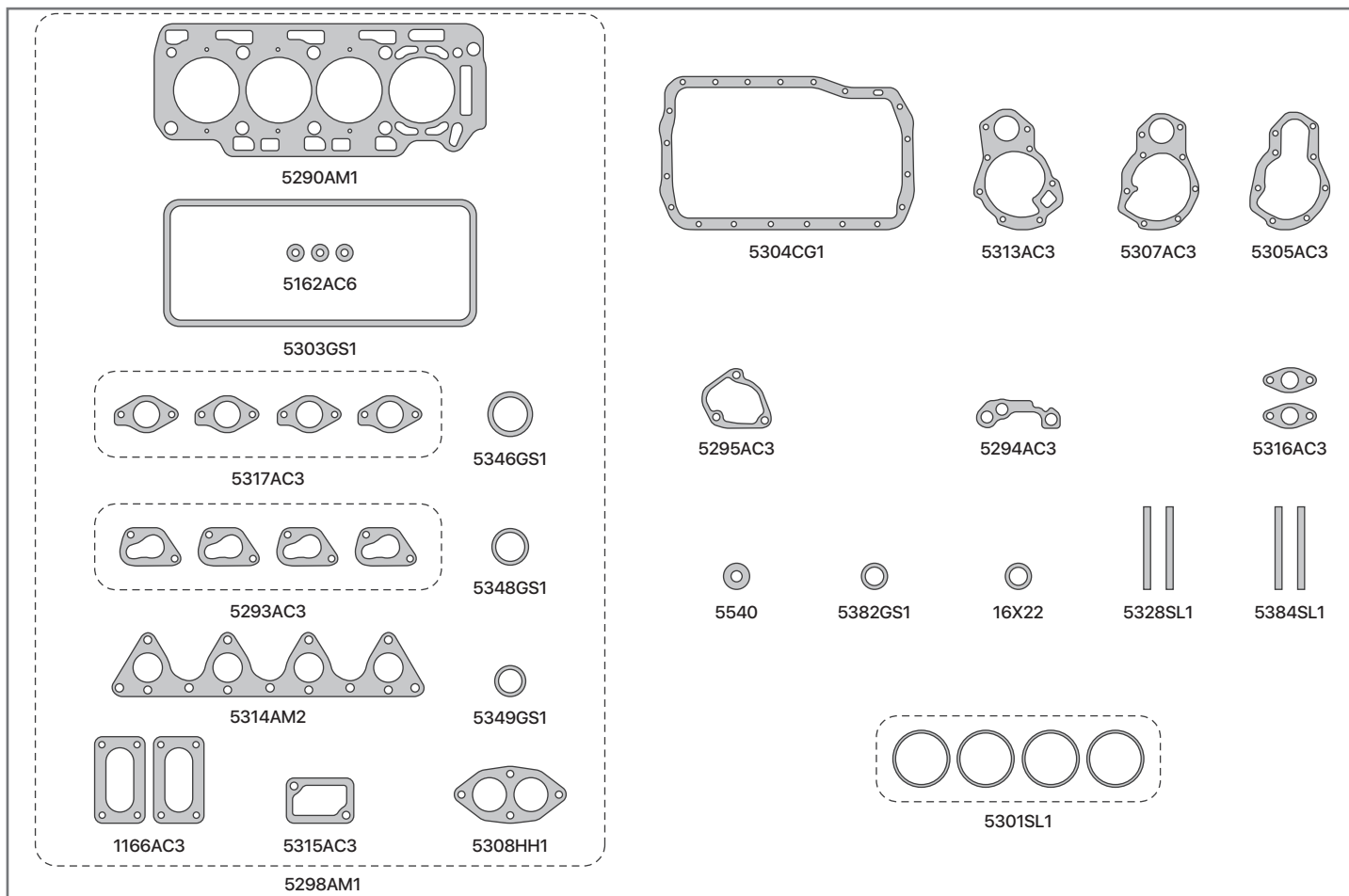

| SINONIMO | Nº ORIG | DESCRIPCIÓN |
|----------|---------|--|
| 5290AM1 | | JUNTA TAPA DE CILINDROS |
| 5303GS1 | | JUNTA TAPA DE VALVULAS |
| 5304AC6 | | JUNTA PARA CARTER - LIBRE DE AMIANTO COMPRIMIDO |
| 5304AD4 | | JUNTA PARA CARTER - ADAMITE |
| 5304CG1 | | JUNTA PARA CARTER - CORCHO Y GOMA |
| 5304CG4 | | JUNTA PARA CARTER - CORCHO Y GOMA CON TELA |
| 5314AM2 | | JUNTA MULTIPLE DE ESCAPE |
| 5314HH1 | | JUNTA MULTIPLE DE ESCAPE |
| 5317AC3 | | JUEGO MULTIPLE DE ADMISION |
| 5293AC3 | | JUEGO MULTIPLE DE ADMISION - INYECCION |
| 5308HH1 | | JUNTA SALIDA DE ESCAPE |
| 5308HL1 | | JUNTA SALIDA DE ESCAPE - LAMINAS DE CHAPA |
| 5162AC6 | | ARANDELA AJUSTE TAPA DE VALVULA - FIBRA |
| 5162GS2 | | ARANDELA AJUSTE TAPA DE VALVULA - GOMA METAL |
| 5294AC3 | | JUNTA BOMA DE ACEITE |
| 5295AC3 | | JUNTA EJE DISTRIBUIDOR |
| 5305AC3 | | JUNTA CUERPO BOMBA DE AGUA - LIBRE DE AMIANTO COMPRIMIDO |
| 5305AD3 | | JUNTA CUERPO BOMBA DE AGUA - ADAMITE |
| 5307AC3 | | JUNTA PLACA BOMBA DE AGUA - LIBRE DE AMIANTO COMPRIMIDO |
| 5307AD3 | | JUNTA PLACA BOMBA DE AGUA - ADAMITE |

| SINONIMO | Nº ORIG | DESCRIPCIÓN |
|----------|---------|---|
| 5313AC3 | | JUNTA BOMBA DE AGUA A BLOCK - LIBRE DE AMIANTO COMPRIMIDO |
| 5313AD3 | | JUNTA BOMBA DE AGUA A BLOCK - ADAMITE |
| 5315AC3 | | JUNTA CAMARA DE AGUA |
| 5316AC3 | | JUNTA BOMBA DE NAFTA |
| 1166AC3 | | JUNTA BASE CARBURADOR |
| 5328GS1 | | CIERRE DE BANCADA - 5,4mm AZUL |
| 5346GS1 | | ANILLO TERMOSTATO |
| 5348GS1 | | ORING DISTRIBUIDOR |
| 5349GS1 | | ORING DISTRIBUIDOR ELECTRONICO |
| 5382GS1 | | ORING BOMBA DE ACEITE |
| 5384SL1 | | CIERRE DE BANCADA - 5,1mm ROJO |
| 5540 | | ORING ENTRECHAPA DISTRIBUCION |
| | | ARANDELA 16x22mm BLINDADA |
| 5298AM1 | | JUEGO DE JUNTAS DESMONTAJE TAPA DE CILINDROS |
| 5299AM1 | | JUEGO DE JUNTAS PARA MOTOR COMPLETO |
| | | DEMÁS ARTICULOS RELACIONADOS AL MOTOR |
| | | NO SE INCLUYEN EN EL JUEGO DE JUNTAS |
| 5301SL1 | | JUEGO ORING DE CAMISAS - SILICONA |
| 5297VA1 | | JUEGO CARBURADOR SOLEX ARGELITE 2 BOCAS - R21 2200 |
| 5319VA1 | | JUEGO CARBURADOR SOLEX ARGELITE 2 BOCAS - R21 |

5326AM1

RENAULT 9 / 11 / TRAFIC 1397cc - MOTOR C1J
/ C2J 1981/89



IMPERIAL®

UNA BUENA JUNTA

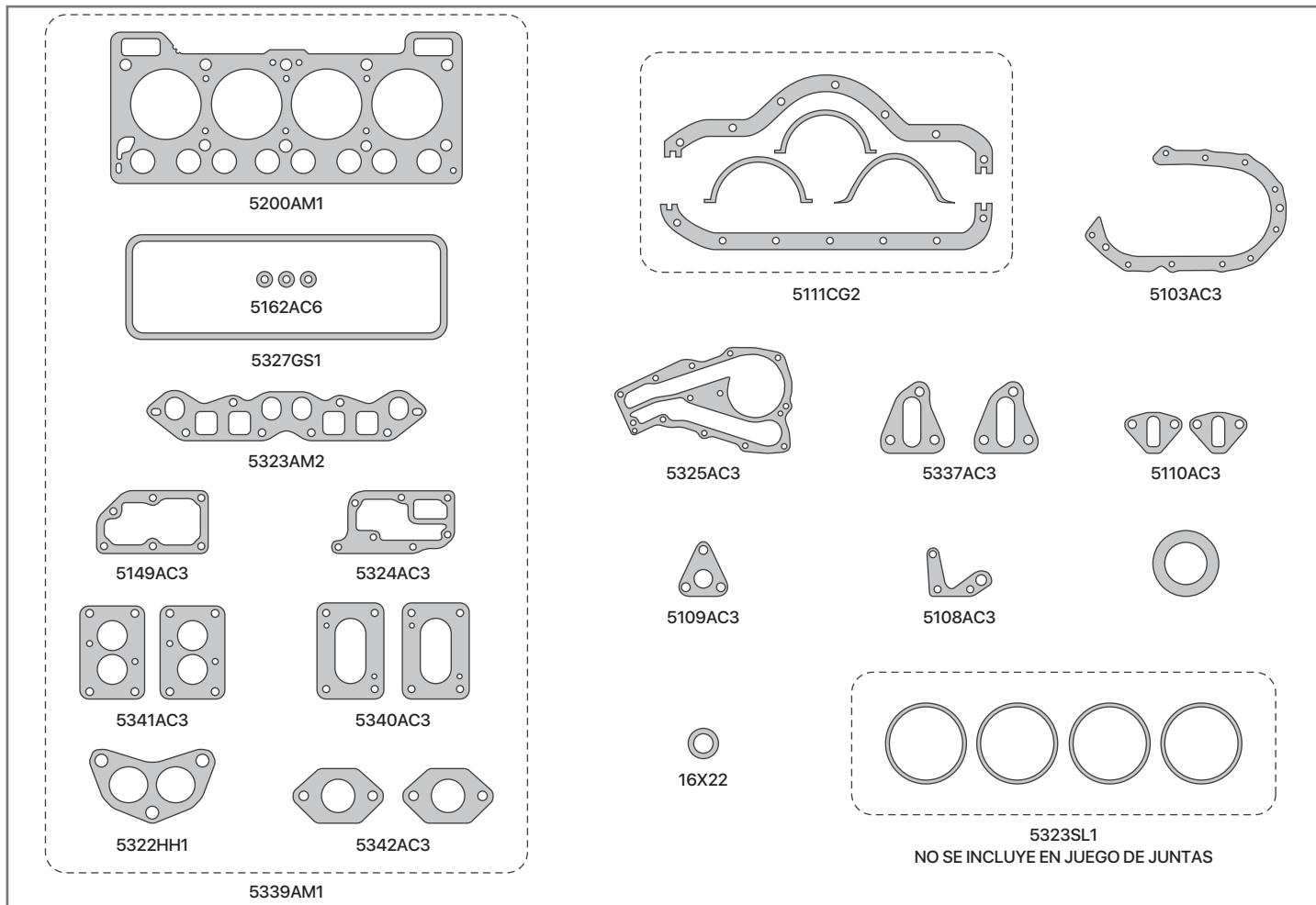

| SINONIMO | Nº ORIG | DESCRIPCIÓN |
|----------|---------|--|
| 5200AM1 | | JUNTA TAPA DE CILINDROS |
| 5200AM3 | | JUNTA TAPA DE CILINDROS (SUPERMEDIDA 2,0 MM) |
| 5327GS1 | | JUNTA TAPA DE VALVULAS |
| 5111AD4 | | JUEGO DE JUNTAS PARA CARTER - ADAMITE |
| 5111CG2 | | JUEGO DE JUNTAS PARA CARTER - CORCHO Y GOMA |
| 5111CG5 | | JUEGO DE JUNTAS PARA CARTER - CORCHO Y GOMA CON TELA |
| 5103AC3 | | JUNTA TAPA DE DISTRIBUCION - LIBRE DE AMIANTO COMPRIMIDO |
| 5103AD3 | | JUNTA TAPA DE DISTRIBUCION - ADAMITE |
| 5103AD4 | | JUNTA TAPA DE DISTRIBUCION - ADAMITE 1,6MM |
| 5323AM2 | | JUNTA ADMISION Y ESCAPE |
| 5323HH1 | | JUNTA ADMISION Y ESCAPE |
| 5322HH1 | | JUNTA SALIDA DE ESCAPE |
| 5322HL1 | | JUNTA SALIDA DE ESCAPE - LAMINAS DE CHAPA |
| 5108AC3 | | JUNTA BASE BOMBA DE ACEITE |
| 5109AC3 | | JUNTA TAPA BOMBA DE ACEITE |
| 5110AC3 | | JUNTA BOMBA DE NAFTA |
| 5149AC3 | | JUNTA CAMARA DE AGUA |
| 5162AC6 | | ARANDELA AJUSTE TAPA DE VALVULA - FIBRA |
| 5162GS2 | | ARANDELA AJUSTE TAPA DE VALVULA - GOMA METAL |

| SINONIMO | Nº ORIG | DESCRIPCIÓN |
|----------|---------|--|
| 5324AC3 | | JUNTA BASE BOMBA DE AGUA - LIBRE DE AMIANTO COMPRIMIDO |
| 5324AD3 | | JUNTA BASE BOMBA DE AGUA - ADAMITE |
| 5325AC3 | | JUNTA CUERPO BOMBA DE AGUA - LIBRE DE AMIANTO COMPRIMIDO |
| 5325AD3 | | JUNTA CUERPO BOMBA DE AGUA - ADAMITE |
| 5337AC3 | | JUNTA AISLANTE BOMBA DE NAFTA |
| 5340AC3 | | JUNTA INTERMEDIA BASE CARBURADOR WEBER 2 BOCAS |
| 5341AC3 | | JUNTA BASE CARBURADOR WEBER 2 BOCAS |
| 5342AC3 | | JUNTA BASE CARBURADOR SOLEX 1 BOCA |
| | | JUNTA TAPA LLENADO DE ACEITE |
| | | ARANDELA 16x22mm BLINDADA |
| 5339AM1 | | JUEGO DE JUNTAS DESMONTAJE TAPA DE CILINDROS |
| 85326VA1 | | JUEGO DE JUNTAS PARA MOTOR (S / JTA T.CIL) |
| 5326AM1 | | JUEGO DE JUNTAS PARA MOTOR COMPLETO |
| | | DEMÁS ARTICULOS RELACIONADOS AL MOTOR |
| | | NO SE INCLUYEN EN EL JUEGO DE JUNTAS |
| 5320VA1 | | JUEGO CARBURADOR WEBER 32 DTR 2 BOCAS - R11 TS 1984/88 |
| 5321VA1 | | JUEGO DE CARBURADOR SOLEX 1 BOCA - R11 TL 1985/86 |
| 5345VA1 | | JUEGO DE CARBURADOR WEBER 32 DAT 2 BOCAS - R9 / R11 TS |
| 5223SL1 | | JUEGO ORING DE CAMISAS - SILICONA |

5330AM1

RENAULT 18 / FUEGO / TRAFIC 1995cc -
MOTOR 829-J5R - J6R - J7R



IMPERIAL®

UNA BUENA JUNTA

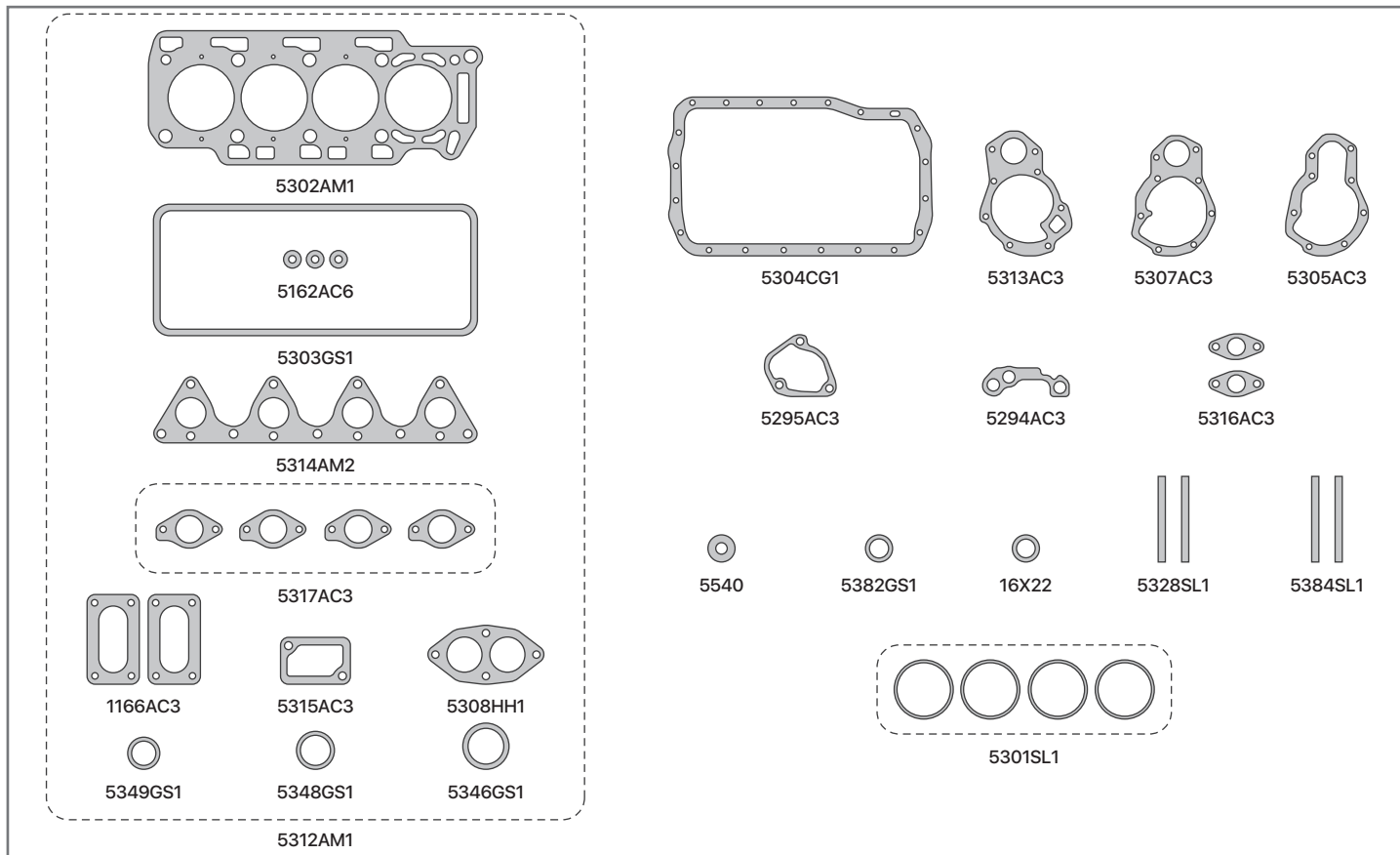

| SINONIMO | Nº ORIG | DESCRIPCIÓN |
|----------|---------|---|
| 5302AM1 | | JUNTA TAPA DE CILINDROS |
| 5303GS1 | | JUNTA TAPA DE VALVULAS |
| 5304AC6 | | JUNTA PARA CARTER - LIBRE DE AMIANTO COMPRIMIDO |
| 5304AD4 | | JUNTA PARA CARTER - ADAMITE |
| 5304CG1 | | JUNTA PARA CARTER - CORCHO Y GOMA |
| 5304CG4 | | JUNTA PARA CARTER - CORCHO Y GOMA CON TELA |
| 5314AM2 | | JUNTA MULTIPLE DE ESCAPE |
| 5314HH1 | | JUNTA MULTIPLE DE ESCAPE |
| 5317AC3 | | JUEGO DE JUNTAS MULTIPLE DE ADMISION |
| 5308HH1 | | JUNTA SALIDA DE ESCAPE |
| 5308HL1 | | JUNTA SALIDA DE ESCAPE - LAMINAS DE CHAPA |
| 1166AC3 | | JUNTA BASE CARBURADOR |
| 5162AC6 | | ARANDELA AJUSTE TAPA DE VALVULA - FIBRA |
| 5162GS2 | | ARANDELA AJUSTE TAPA DE VALVULA - GOMA METAL |
| 5294AC3 | | JUNTA BOMA DE ACEITE |
| 5295AC3 | | JUNTA EJE DISTRIBUIDOR |
| 5305AC3 | | JUNTA CUERPO BOMBA DE AGUA - LIBRE DE AMIANTO COMPRIMIDO |
| 5305AD3 | | JUNTA CUERPO BOMBA DE AGUA - ADAMITE |
| 5307AC3 | | JUNTA PLACA BOMBA DE AGUA - LIBRE DE AMIANTO COMPRIMIDO |
| 5307AD3 | | JUNTA PLACA BOMBA DE AGUA - ADAMITE |
| 5313AC3 | | JUNTA BOMBA DE AGUA A BLOCK - LIBRE DE AMIANTO COMPRIMIDO |
| 5313AD3 | | JUNTA BOMBA DE AGUA A BLOCK - ADAMITE |

| SINONIMO | Nº ORIG | DESCRIPCIÓN |
|-----------------|---------|--|
| 5315AC3 | | JUNTA CAMARA DE AGUA |
| 5316AC3 | | JUNTA BOMBA DE NAFTA |
| 5328SL1 | | CIERRE DE BANCADA - 5,4mm AZUL |
| 5346GS1 | | ANILLO TERMOSTATO |
| 5348GS1 | | ORING DISTRIBUIDOR |
| 5349GS1 | | ORING DISTRIBUIDOR ELECTRONICO |
| 5382GS1 | | ORING BOMBA DE ACEITE |
| 5384SL1 | | CIERRE DE BANCADA - 5,1mm ROJO |
| 5540 | | ORING ENTRECHAPA DISTRIBUCION |
| | | ARANDELA 16x22mm BLINDADA |
| 5312AM1 | | JUEGO DE JUNTAS DESMONTAJE TAPA DE CILINDROS |
| 5332VA1 | | JUEGO DE JUNTAS PARA MOTOR (S/ JTA T.CIL) |
| 5330AM1 | | JUEGO DE JUNTAS PARA MOTOR COMPLETO |
| | | DEMÁS ARTICULOS RELACIONADOS AL MOTOR |
| | | NO SE INCLUYEN EN EL JUEGO DE JUNTAS |
| 5301SL1 | | JUEGO ORING DE CAMISAS - SILICONA |
| 5306VA1 | | JUEGO CARBURADOR WEBER 32 DARA 2 BOCAS - R18 TX 1981 |
| 5310VA1 | | JUEGO CARBURADOR WEBER DARA 32/32 2 BOCAS - FUEGO 81/82 |
| 5311VA1-5206VA1 | | JUEGO CARBURADOR SOLEX ARGELITE 2 BOCAS - R18 TX - GTX / FUEGO |
| 5350VA1 | | JUEGO CARBURADOR HOLLEY 1 BOCA - TRAFFIC 2.0 1986/87 |
| 5350VA1 | | JUEGO CARBURADOR HOLLEY 1 BOCA - TRAFFIC 2.0 1986/87 |

5338AM1

RENAULT 9 / 11 / 12 / 18 / 19 / TRAFFIC 1595cc
- MOTOR C1L - C2L - C3L CARBURADOR
1988/...



IMPERIAL®

UNA BUENA JUNTA

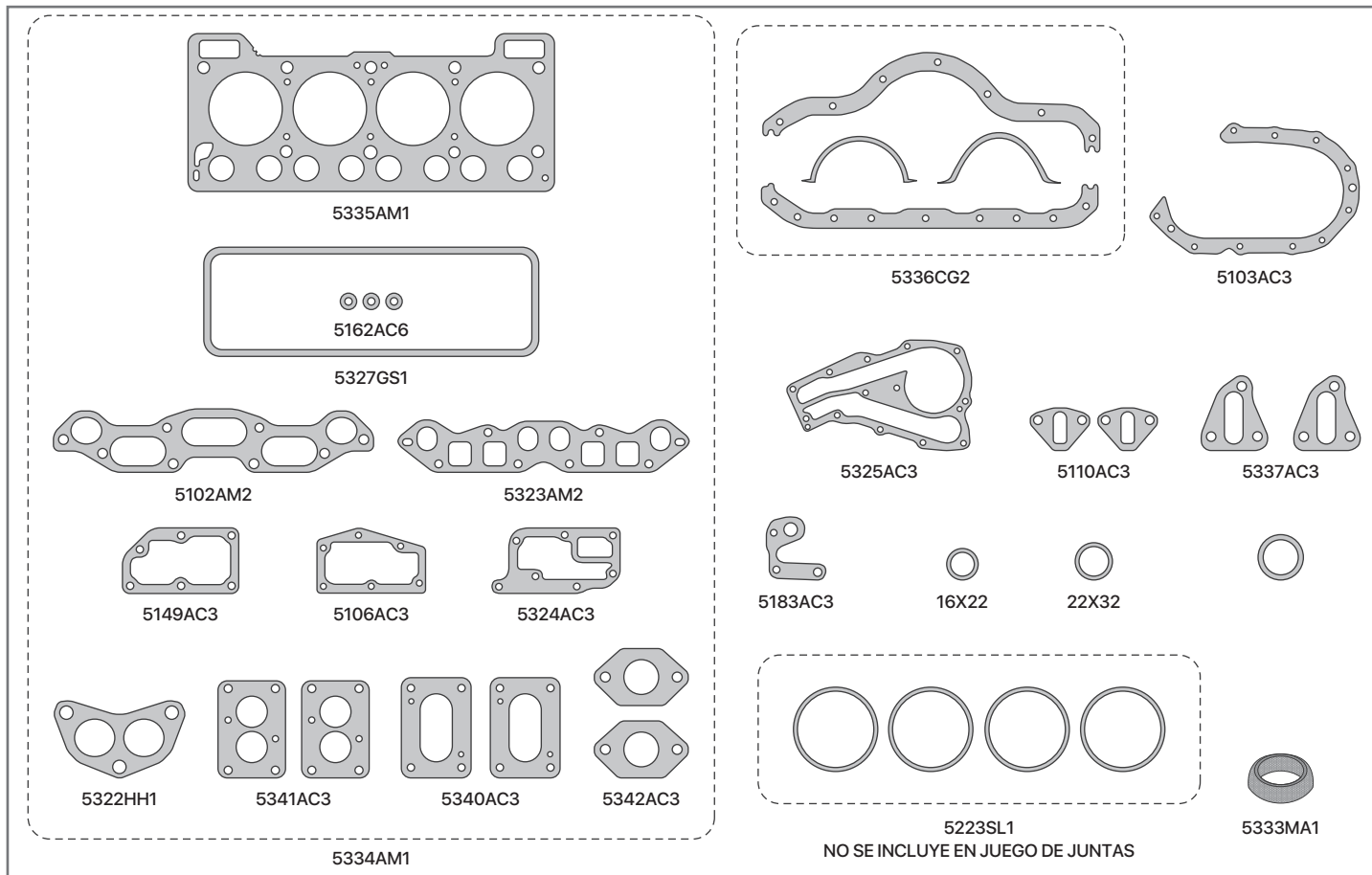

| SINONIMO | Nº ORIG | DESCRIPCIÓN |
|----------|---------|--|
| 5335AM1 | | JUNTA TAPA DE CILINDROS |
| 5327GS1 | | JUNTA TAPA DE VALVULAS |
| 5336AD4 | | JUEGO DE JUNTAS PARA CARTER - ADAMITE |
| 5336CG2 | | JUEGO DE JUNTAS PARA CARTER - CORCHO Y GOMA |
| 5336CG5 | | JUEGO DE JUNTAS PARA CARTER - CORCHO Y GOMA CON TELA |
| 5102AM2 | | JUNTA ADMISION Y ESCAPE |
| 5102HH1 | | JUNTA ADMISION Y ESCAPE |
| 5323AM2 | | JUNTA ADMISION Y ESCAPE |
| 5323HH1 | | JUNTA ADMISION Y ESCAPE |
| 5322HH1 | | JUNTA SALIDA DE ESCAPE |
| 5322HL1 | | JUNTA SALIDA DE ESCAPE - LAMINAS DE CHAPA |
| 5103AC3 | | JUNTA TAPA DE DISTRIBUCION - LIBRE DE AMIANTO COMPRIMIDO |
| 5103AD3 | | JUNTA TAPA DE DISTRIBUCION - ADAMITE |
| 5103AD4 | | JUNTA TAPA DE DISTRIBUCION - ADAMITE 1,6MM |
| 5106AC3 | | JUNTA CAMARA DE AGUA - LIBRE DE AMIANTO COMPRIMIDO |
| 5106AD3 | | JUNTA CAMARA DE AGUA - ADAMITE |
| 5110AC3 | | JUNTA BOMBA DE NAFTA |
| 5149AC3 | | JUNTA CAMARA DE AGUA |
| 5162AC6 | | ARANDELA AJUSTE TAPA DE VALVULA - FIBRA |
| 5162GS2 | | ARANDELA AJUSTE TAPA DE VALVULA - GOMA METAL |
| 5183AC3 | | JUNTA BOMBA DE ACEITE |

| SINONIMO | Nº ORIG | DESCRIPCIÓN |
|----------|---------|--|
| 5324AC3 | | JUNTA BASE BOMBA DE AGUA - LIBRE DE AMIANTO COMPRIMIDO |
| 5324AD3 | | JUNTA BASE BOMBA DE AGUA - ADAMITE |
| 5325AC3 | | JUNTA CUERPO BOMBA DE AGUA - LIBRE DE AMIANTO COMPRIMIDO |
| 5325AD3 | | JUNTA CUERPO BOMBA DE AGUA - ADAMITE |
| 5337AC3 | | JUNTA AISLANTE BOMBA DE NAFTA |
| 5340AC3 | | JUNTA BASE CARBURADOR WEBER 2 BOCAS |
| 5341AC3 | | JUNTA INTERMEDIA BASE CARBURADOR WEBER 2 BOCAS |
| 5342AC3 | | JUNTA BASE CARBURADOR SOLEX 1 BOCA |
| | | ARANDELA BULBO TEMPERATURA 22x32 |
| | | JUNTA TAPA LLENADO DE ACEITE |
| | | ARANDELA 16x22mm BLINDADA |
| 5334AM1 | | JUEGO DE JUNTAS DESMONTAJE TAPA DE CILINDROS |
| 5347VA1 | | JUEGO DE JUNTAS PARA MOTOR (S/ JTA T. CIL) |
| 5338AM1 | | JUEGO DE JUNTAS PARA MOTOR COMPLETO |
| | | DEMÁS ARTICULOS RELACIONADOS AL MOTOR |
| | | NO SE INCLUYEN EN EL JUEGO DE JUNTAS |
| 5320VA1 | | JUEGO CARBURADOR WEBER 32 DTR 2 BOCAS - R19 |
| 5395VA1 | | JUEGO CARBURADOR SOLEX 1 BOCA - R9 GTL |
| 5396VA1 | | JUEGO CARBURADOR WEBER TLDR 2 BOCAS - CLIORT 1995/96 |
| 5223SL1 | | JUEGO ORING DE CAMISAS - SILICONA |
| 5333MA1 | | JUNTA SALIDA DE ESCAPE - ANILLO 52,25x67 |

5369AM1

RENAULT MEGANE / SCENIC / CLIO / KANGOO
1598cc - MOTOR K7M 744 - 745 1998/...



IMPERIAL®

UNA BUENA JUNTA

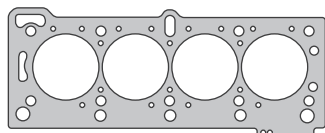

5360AM1

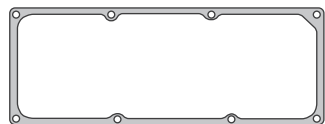

5361MLS



5363AC3



5424AM1

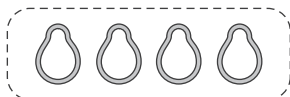

5366GS1



5364AM1



5369GS1

5366AM1

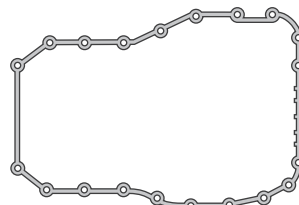

5362GS1



5428AC3



5430AC3



5365GS1



638CO3

| SINONIMO | Nº ORIG | DESCRIPCIÓN |
|----------|---------|-------------------------------------|
| 5360AM1 | | JUNTA TAPA DE CILINDROS |
| 5361MLS | | JUNTA TAPA DE VALVULAS |
| 5362GS1 | | JUNTA PARA CARTER |
| 5424AM1 | | JUNTA MULTIPLE DE ESCAPE |
| 5363AC3 | | JUNTA MULTIPLE DE ADMISION |
| 5366GS1 | | JUEGO COLECTOR MULTIPLE DE ADMISION |
| 5364AM1 | | JUNTA TAPA TRASERA ARBOL DE LEVAS |
| 5365GS1 | | ORING LLENADO DE ACEITE |

| SINONIMO | Nº ORIG | DESCRIPCIÓN |
|----------|---------|--|
| 5369GS1 | | ORING TERMOSTATO |
| 5428AC3 | | JUNTA BOMBA DE AGUA |
| 5430AC3 | | JUNTA TAPA BOMBA DE NAFTA |
| 638CO3 | | ARANDELA 16x22mm |
| 5366AM1 | | JUEGO DE JUNTAS DESMONTAJE TAPA DE CILINDROS |
| 5367VA1 | | JUEGO DE JUNTAS DESMONTAJE TAPA DE CIL. (S/JT A T.CIL) |
| 5368VA1 | | JUEGO DE JUNTAS PARA MOTOR (S/JTA T.CIL) |
| 5369AM1 | | JUEGO DE JUNTAS PARA MOTOR COMPLETO |

5379VA1

RENAULT 18 / 21 / TRAFIC 2068cc DIESEL -
MOTOR J8S - 852 1981/97



IMPERIAL®

UNA BUENA JUNTA

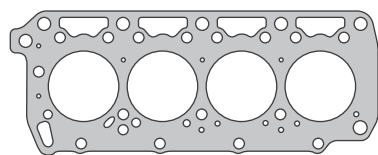

5370A1M / A2M / A3M / A4M
NO SE INCLUYE EN JUEGO DE JUNTAS

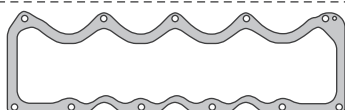

5371AC6

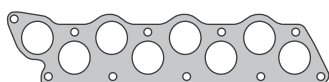

5372AM2



5377AC3



5378AC3



5386AC3



5381GS1



5385AC3



5308HH1



14,5X21X2,0



6X14

5485VA1

5389VA1

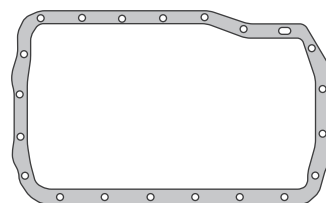

5304AC6

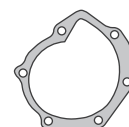

5374AC3



5375AC3



5294AC3



5316AC3



5349GS1



5380GS1



5382GS1



5328SL1



5384SL1

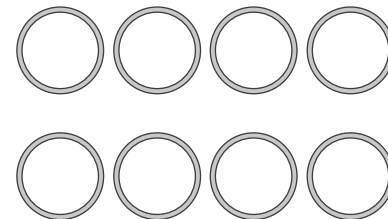

5373SL1

| SINONIMO | Nº ORIG | DESCRIPCIÓN |
|----------|---------|---|
| 5371AC6 | | JUNTA TAPA DE VALVULAS |
| 5304AC6 | | JUNTA PARA CARTER - LIBRE DE AMIANTO COMPRIMIDO |
| 5304AD4 | | JUNTA PARA CARTER - ADAMITE |
| 5304CG1 | | JUNTA PARA CARTER - CORCHO Y GOMA |
| 5304CG4 | | JUNTA PARA CARTER - CORCHO Y GOMA CON TELA |
| 5372AM2 | | JUNTA ADMISION Y ESCAPE |
| 5372HH1 | | JUNTA ADMISION Y ESCAPE |
| 5308HH1 | | JUNTA SALIDA DE ESCAPE |
| 5308HL1 | | JUNTA SALIDA DE ESCAPE - LAMINAS DE CHAPA |
| 5294AC3 | | JUNTA BOMBA DE ACEITE |
| 5316AC3 | | JUNTA BOMBA DE COMBUSTIBLE |
| 5328SL1 | | CIERRE DE BANCADAS 5,4MM-AZUL |
| 5374AC3 | | JUNTA BOMBA DE AGUA |
| 5375AC3 | | JUNTA EJE INTERMEDIO DISTRIBUCION |
| 5377AC3 | | JUNTA BASE TERMOSTATO |
| 5378AC3 | | JUNTA TAPA TERMOSTATO |
| 5380GS1 | | ORING PLACA DE DISTRIBUCION |

| SINONIMO | Nº ORIG | DESCRIPCIÓN |
|----------|---------|--|
| 5381GS1 | | ORING TERMOSTATO |
| 5382GS1 | | ORING BOMBA DE ACEITE |
| 5349GS1 | | ORING 39x3 |
| 5384SL1 | | CIERRE DE BANCADAS 5,1MM-ROJO |
| 5373SL1 | | JUEGO ORING DE CAMISAS |
| 5385AC3 | | JUNTA SALIDA DE AGUA |
| 5386AC3 | | JUNTA CODO SALIDA DE AGUA |
| 5485VA1 | | JUEGO ARANDELAS INYECTORES / PARALLAMAS |
| 5389VA1 | | JUEGO DE JUNTAS DESMONTAJE (S/JTA T.CIL) |
| 5379VA1 | | JUEGO DE JUNTAS PARA MOTOR (S/JTA T.CIL) |
| | | DEMÁS ARTICULOS RELACIONADOS AL MOTOR |
| | | NO SE INCLUYEN EN EL JUEGO DE JUNTAS |
| 5370A1M | | JUNTA TAPA DE CILINDROS (ESP 1,6 MM) |
| 5370A2M | | JUNTA TAPA DE CILINDROS (ESP 1,7 MM) |
| 5370A3M | | JUNTA TAPA DE CLINIDROS (ESP 1,8 MM) |
| 5370A4M | | JUNTA TAPA DE CILINDROS (ESP 1,9 MM) |

5411VA1

RENAULT CLIO / SCENIC/- MEGANE / LOGAN
/ SANDERO 16V - MOTOR K4M 1598cc - K4J
1390cc 1999/...



IMPERIAL®

UNA BUENA JUNTA

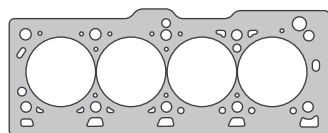

5400AM1 / 5400MLS
NO SE INCLUYE EN JUEGO DE JUNTAS



5403HJ4

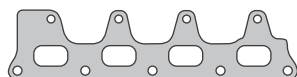

5402HJ3

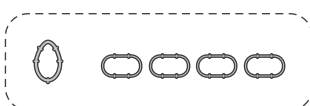

5404GS1

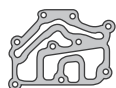

5407AC3



5413GS1

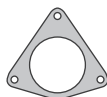

5561HH1



5415GS1



5414GS1

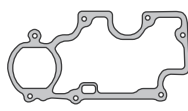

5416AC3

5410VA1



5405GS1



5408AC3



735SL1



16X24



5406MA1



5409MA1

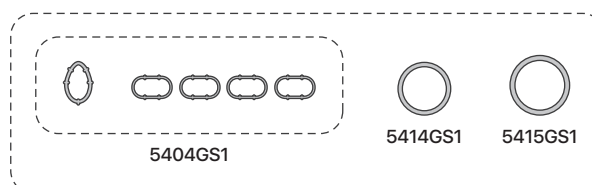

5417GS1

| SINONIMO | Nº ORIG | DESCRIPCIÓN |
|----------|---------|--|
| 5400AM1 | | JUNTA TAPA DE CILINDROS |
| 5400MLS | | JUNTA TAPA DE CILINDROS - MULTILAMINA |
| 5405GS1 | | JUNTA PARA CARTER |
| 5402AM1 | | JUNTA MULTIPLE DE ESCAPE |
| 5402HJ3 | | JUNTA MULTIPLE DE ESCAPE - LAMINA DE CHAPA |
| 5403AM1 | | JUNTA MULTIPLE DE ADMISION |
| 5403HJ4 | | JUNTA MULTIPLE DE ADMISION - LAMINA DE CHAPA |
| 5404GS1 | | JUEGO COLECTOR MULTIPLE DE ADMISION |
| 5561HH1 | | JUNTA SALIDA DE ESCAPE CATALIZADOR |
| 5408AC3 | | JUNTA BOMBA DE AGUA |
| 5407AC3 | | JUNTA BASE TERMOSTATO |
| 5413GS1 | | JUNTA BASE TERMOSTATO - SILICONA |
| 5414GS1 | | JUNTA CAJA MARIPOSA 62.2x4.2 |

| SINONIMO | Nº ORIG | DESCRIPCIÓN |
|-------------|------------|---|
| 5417GS1 | | KIT ESPECIAL MULTIPLE ADMISION |
| 5415GS1 | | JUNTA CAJA MARIPOSA 68x8 |
| 5416AC3 | | JUNTA VENTILACION TAPA DE VALVULA |
| 735SL1 | | ORING 28 x4 |
| BRUCE0507-G | | TAPON TAPA DE CILINDRO 42.5mm |
| BRUCE0508-G | | TAPON TAPA DE CILINDRO 57mm |
| | | ARANDELA 16x24 |
| 5410VA1 | | JUEGO DE JUNTAS DESMONTAJE TAPA DE CIL. (S/ JTA T. CIL) |
| 5411VA1 | | JUEGO DE JUNTAS PARA MOTOR (S/ JTA T. CIL) |
| | | DEMÁS ARTICULOS RELACIONADOS AL MOTOR |
| | | NO SE INCLUYEN EN EL JUEGO DE JUNTAS |
| 5406MA1 | 8200070454 | JUNTA SALIDA DE ESCAPE CLIO II - ANILLO 47,30x60,25 |
| 5409MA1 | 8200520853 | JUNTA SALIDA DE ESCAPE SANDERO - ANILLO 54x69 |

5438AM1

RENAULT CLIO / 19 / EXPRESS / KANGOO /
MEGANE 1390cc - MOTOR E6J - E7J ENERGY
1990/98



IMPERIAL®

UNA BUENA JUNTA

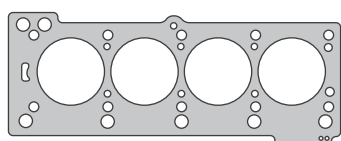

5490AM1

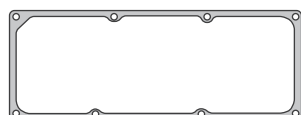

5421AC3



5423AM1

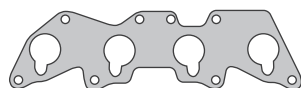

5425AC3



5424AM1

5434AM1

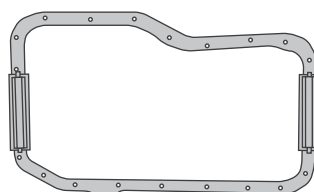

5422GS1



5428AC3

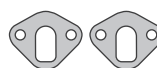

5429AC3



5430AC3



5630



16X22

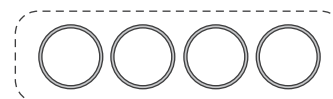

5223SL1

NO SE INCLUYE EN JUEGO DE JUNTAS

| SINONIMO | Nº ORIG | DESCRIPCIÓN |
|----------|---------|----------------------------|
| 5490AM1 | | JUNTA TAPA DE CILINDROS |
| 5421AC3 | | JUNTA TAPA DE VALVULAS |
| 5422GS1 | | JUNTA PARA CARTER |
| 5423AM1 | | JUNTA MULTIPLE DE ADMISION |
| 5424AM1 | | JUNTA MULTIPLE DE ESCAPE |
| 5425AC3 | | JUNTA MULTIPLE DE ADMISION |
| 5428AC3 | | JUNTA BOMBA DE AGUA |
| 5429AC3 | | JUNTA BOMBA DE NAFTA |
| 5430AC3 | | JUNTA TAPA BOMBA DE NAFTA |

| SINONIMO | Nº ORIG | DESCRIPCIÓN |
|----------|---------|--|
| | | ARANDELA BILNDADA 16x22 BLINDADA |
| 5630 | | ORING 36,17x2,62 |
| 5433VA1 | | JUEGO DE JUNTAS DESMONTAJE TAPA DE CILINDROS (S/ JTA T.CIL.) |
| 5434AM1 | | JUEGO DE JUNTAS DESMONTAJE TAPA DE CILINDROS |
| 5435VA1 | | JUEGO DE JUNTAS PARA MOTOR (S/ JTA T.CIL) |
| 5438AM1 | | JUEGO DE JUNTAS PARA MOTOR COMPLETO |
| | | DEMÁS ARTICULOS RELACIONADOS AL MOTOR |
| | | NO SE INCLUYEN EN EL JUEGO DE JUNTAS |
| 5223SL1 | | JUEGO ORING DE CAMISAS - SILICONA |

5459AM1

RENAULT 19 / CLIO 1721cc - MOTOR F2N - F3N
1989/95



IMPERIAL®

UNA BUENA JUNTA

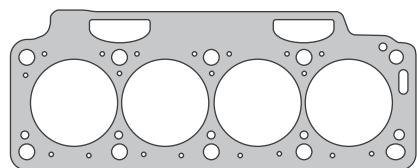

5439AM1

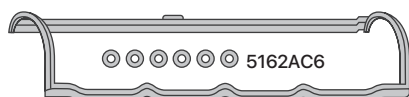

5441GS1

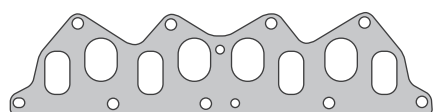

5445AM1

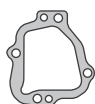

5449AC2



5447GS1

5457AM1

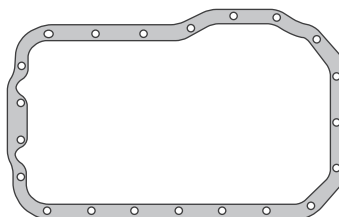

5442AC4

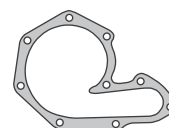

5448AC3



5450AC3

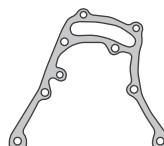

5477AC2



5464GS1



5463GS1



5328SL1



5384SL1



5462GS1



5451MA1



5453MA1

SE INCLUYE JUEGO DE ARANDELAS METALICAS

| SINONIMO | Nº ORIG | DESCRIPCIÓN | SINONIMO | Nº ORIG | DESCRIPCIÓN |
|----------|---------|-------------------------------|----------|------------|---|
| 5439AM1 | | JUNTA TAPA DE CILINDROS | 5477AC2 | | JUNTA PORTA RETEN DISTRIBUCION |
| 5441GS1 | | JUNTA TAPA DE VALVULAS | 5464GS1 | | ORING 65x73x5 |
| 5442AC4 | | JUNTA PARA CARTER - 1,0mm | 5162AC6 | | ARANDELA AJUSTE TAPA DE VALVULA - FIBRA |
| 5442AC6 | | JUNTA PARA CARTER - 1,5mm | 5162GS2 | | ARANDELA AJUSTE TAPA DE VALVULA - GOMA METAL |
| 5445AM1 | | JUNTA ADMISION Y ESCAPE | 5457AM1 | | JUEGO DE JUNTAS DESMONTAJE TAPA DE CILINDROS |
| 5445HH1 | | JUNTA ADMISION Y ESCAPE | 5465VA1 | | JUEGO DE JUNTAS DESMONTAJE TAPA DE CIL. (S/ JTA T.CIL.) |
| 5328SL1 | | CIERRE DE BANCADAS 5,4MM-AZUL | 5458VA1 | | JUEGO DE JUNTAS PARA MOTOR (S/ JTA T.CIL) |
| 5384SL1 | | CIERRE DE BANCADAS 5,1MM-ROJO | 5459AM1 | | JUEGO DE JUNTAS PARA MOTOR COMPLETO |
| 5447GS1 | | ANILLO TERMOSTATO | | | DEMÁS ARTICULOS RELACIONADOS AL MOTOR |
| 5448AC3 | | JUNTA BOMBA DE AGUA | | | NO SE INCLUYEN EN EL JUEGO DE JUNTAS |
| 5449AC2 | | JUNTA INFERIOR ARBOL DE LEVAS | 5451MA1 | 7700766353 | JUNTA SALIDA DE ESCAPE 19 / CLIO - ANILLO 74x89,5 |
| 5450AC3 | | JUNTA BOMBA ALIMENTACION | 5453MA1 | | JUNTA SALIDA DE ESCAPE MEGANE - ANILLO 51,35x 64,5 |
| 5462GS1 | | ORING 32x3 | 5455VA1 | | JUEGO CARBURADOR SOLEX 2 BOCAS RENAULT 19 CHAMADE |
| 5463GS1 | | ORING 65x68x3.6 | | | |

5460AM1

RENAULT 19 / CLIO / LAGUNA / MEGANE

1794cc - MOTOR F3P 1991/98



IMPERIAL®

UNA BUENA JUNTA

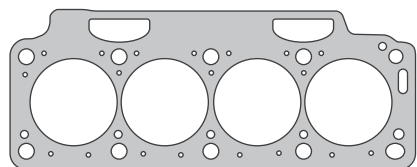

5440AM1

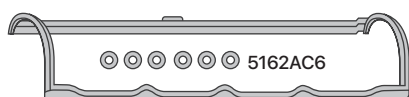

5441GS1

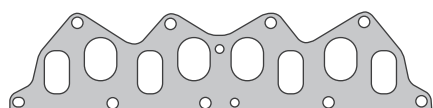

5445AM1

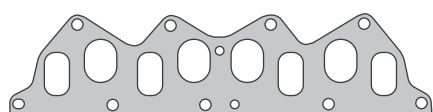

5446AM1

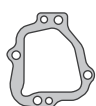

5449AC2



5447GS1



5454CE1

5461AM1

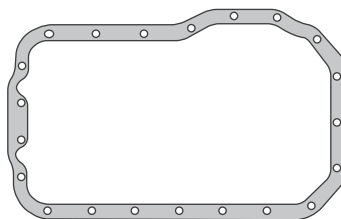

5442AC4



5448AC3



5450AC3

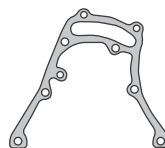

5477AC2



5464GS1



5463GS1



5328SL1



5384SL1



5462GS1



5451MA1



5452MA1



5453MA1

SE INCLUYE JUEGO DE ARANDELAS METALICAS

| SINONIMO | Nº ORIG | DESCRIPCIÓN |
|----------|---------|--|
| 5440AM1 | | JUNTA TAPA DE CILINDROS |
| 5441GS1 | | JUNTA TAPA DE VALVULAS |
| 5442AC4 | | JUNTA PARA CARTER - 1,0mm |
| 5442AC6 | | JUNTA PARA CARTER - 1,5mm |
| 5446AM1 | | JUNTA ADMISION Y ESCAPE |
| 5446HH1 | | JUNTA ADMISION Y ESCAPE |
| 5454CE1 | | JUNTA SALIDA DE ESCAPE - CHAPA ESTAMPADA |
| 5328SL1 | | CIERRE DE BANCADAS 5,4MM-AZUL |
| 5384SL1 | | CIERRE DE BANCADAS 5,1MM-ROJO |
| 5447GS1 | | ANILLO TERMOSTATO |
| 5448AC3 | | JUNTA BOMBA DE AGUA |
| 5449AC2 | | JUNTA INFERIOR ARBOL DE LEVAS |
| 5450AC3 | | JUNTA BOMBA ALIMENTACION |
| 5462GS1 | | ORING 32x3 |

| SINONIMO | Nº ORIG | DESCRIPCIÓN |
|----------|------------|---|
| 5463GS1 | | ORING 65x68x3.6 |
| 5464GS1 | | ORING 65x73x5 |
| 5477AC2 | | JUNTA PORTA RETEN DISTRIBUCION |
| 5162AC6 | | ARANDELA AJUSTE TAPA DE VALVULA - FIBRA |
| 5162GS2 | | ARANDELA AJUSTE TAPA DE VALVULA - GOMA METAL |
| 5461AM1 | | JUEGO DE JUNTAS DESMONTAJE TAPA DE CILINDROS |
| 5465VA1 | | JUEGO DE JUNTAS DESMONTAJE TAPA DE CIL. (S/ JTA T.CIL.) |
| 5458VA1 | | JUEGO DE JUNTAS PARA MOTOR (S/ JTA T.CIL) |
| 5460AM1 | | JUEGO DE JUNTAS PARA MOTOR COMPLETO |
| | | DEMÁS ARTICULOS RELACIONADOS AL MOTOR |
| | | NO SE INCLUYEN EN EL JUEGO DE JUNTAS |
| 5451MA1 | 7700766353 | JUNTA SALIDA DE ESCAPE 19 / CLIO - ANILLO 74x89,5 |
| 5452MA1 | | JUNTA SALIDA DE ESCAPE LAGUNA - ANILLO 87x103,65 |
| 5453MA1 | | JUNTA SALIDA DE ESCAPE 19/MEGANE - ANILLO 51,35x64,5 |

← VOLVER A RENAULT

5475VA1

RENAULT 19 / CLIO / EXPRESS / TRAFIC /
SCENIC 1870cc DIESEL - MOTOR F8Q



IMPERIAL®

UNA BUENA JUNTA

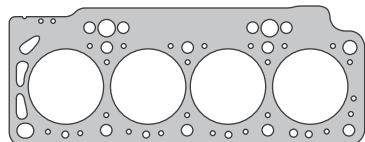

5470A1M / 5470A2M / 5470A3M / 5470A4M
NO SE INCLUYE EN JUEGO DE JUNTAS

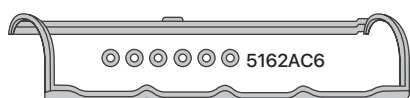

5441GS1

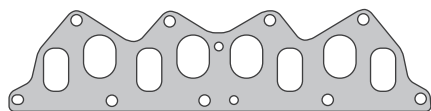

5445AM1



5481AC2



5483SL1



5447GS1



5484GS1



25732SL1



25731GS1



5479AC3



14,5X21X2,0

6X14

5485VA1

5499VA1

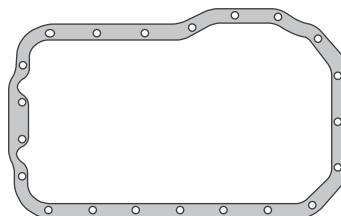

5442AC4



5448AC3

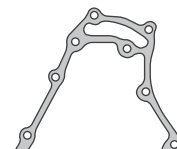

5478AC2

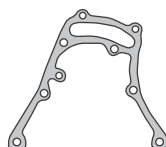

5477AC2



5449AC2



5482AC2



5450AC3



5462GS1



5463GS1

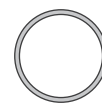

5464GS1



5328SL1

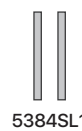

5384SL1

SE INCLUYE JUEGO DE ARANDELAS METALICAS

| SINONIMO | Nº ORIG | DESCRIPCIÓN | SINONIMO | Nº ORIG | DESCRIPCIÓN |
|----------|---------|--|----------|---------|---|
| 5441GS1 | | JUNTA TAPA DE VALVULAS | 5477AC2 | | JUNTA PORTA RETEN DISTRIBUCION - HASTA 12/96 |
| 5442AC4 | | JUNTA PARA CARTER - 1,0mm | 5478AC2 | | JUNTA PORTA RETEN DISTRIBUCION - 97/.. |
| 5442AC6 | | JUNTA PARA CARTER - 1,5mm | 5479AC3 | | JUNTA TAPA TERMOSTATO |
| 5445AM1 | | JUNTA ADMISION Y ESCAPE | 5481AC2 | | JUNTA BOMBA DE VACIO |
| 5445HH1 | | JUNTA ADMISION Y ESCAPE | 5482AC2 | | JUNTA BOMBA DE VACIO |
| 25731GS1 | | ANILLO TERMOSTATO | 5483SL1 | | ORING BOMBA DE VACIO 74x3 |
| 25732SL1 | | JUNTA BOMBA DE VACIO | 5484GS1 | | JUNTA BOMBA DE VACIO - M.MARELLI |
| 5162AC6 | | ARANDELA AJUSTE TAPA DE VALVULA - FIBRA | 5485VA1 | | JUEGO ARANDELAS INYECTORES / PARALLAMAS |
| 5162GS2 | | ARANDELA AJUSTE TAPA DE VALVULA - GOMA METAL | 5499VA1 | | JUEGO DE JUNTAS DESMONTAJE TAPA DE CIL. (S/JTA T.CIL) |
| 5328SL1 | | CIERRE DE BANCADAS 5,4MM-AZUL | 5475SW1 | | JUEGO DE JUNTAS PARA MOTOR (S/JTA T.CIL) - STEWART |
| 5384SL1 | | CIERRE DE BANCADAS 5,1MM-ROJO | 5475VA1 | | JUEGO DE JUNTAS PARA MOTOR (S/JTA T.CIL) - IMPERIAL |
| 5447GS1 | | ANILLO TERMOSTATO | | | DEMÁS ARTICULOS RELACIONADOS AL MOTOR |
| 5448AC3 | | JUNTA BOMBA DE AGUA | | | NO SE INCLUYEN EN EL JUEGO DE JUNTAS |
| 5449AC2 | | JUNTA INFERIOR ARBOL DE LEVAS | 5470A1M | | JUNTA TAPA DE CILINDROS (ESP 1,75 MM) |
| 5450AC3 | | JUNTA BOMBA DE ALIMENTACION | 5470A2M | | JUNTA TAPA DE CILINDROS (ESP 1,65 MM) |
| 5462GS1 | | ORING 32x3 | 5470A3M | | JUNTA TAPA DE CILINDROS (ESP 1,85 MM) |
| 5463GS1 | | ORING 65x68x3.6 | 5470A4M | | JUNTA TAPA DE CILINDROS (ESP 1,95 MM) |
| 5464GS1 | | ORING 65x73x5 | | | |

5476VA1

RENAULT 19 / CLIO / EXPRESS / TRAFIC / SCENIC
/ KANGOO / MEGANE 1870cc DIESEL - MOTOR
F8Q - F8QT - CON CARTER DE ALUMINIO



IMPERIAL®

UNA BUENA JUNTA

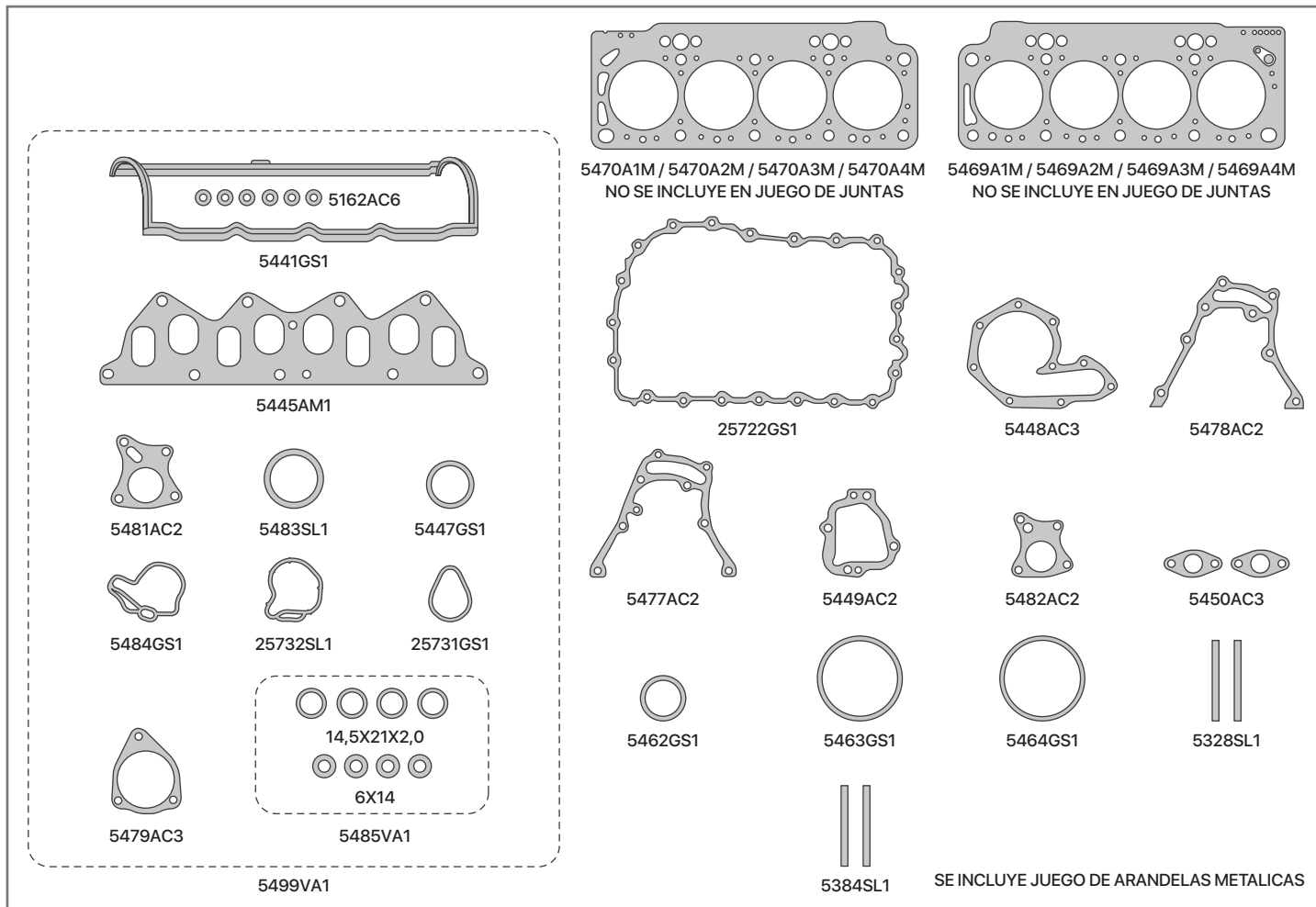

| SINONIMO | Nº ORIG | DESCRIPCIÓN |
|----------|---------|--|
| 5441GS1 | | JUNTA TAPA DE VALVULAS |
| 25722GS1 | | JUNTA PARA CARTER |
| 5445AM1 | | JUNTA ADMISION Y ESCAPE |
| 5445HH1 | | JUNTA ADMISION Y ESCAPE |
| 25731GS1 | | ANILLO TERMOSTATO |
| 25732SL1 | | JUNTA BOMBA DE VACIO |
| 5162AC6 | | ARANDELA AJUSTE TAPA DE VALVULA - FIBRA |
| 5162GS2 | | ARANDELA AJUSTE TAPA DE VALVULA - GOMA METAL |
| 5328SL1 | | CIERRE DE BANCADAS 5,4MM-AZUL |
| 5384SL1 | | CIERRE DE BANCADAS 5,1MM-ROJO |
| 5447GS1 | | ANILLO TERMOSTATO |
| 5448AC3 | | JUNTA BOMBA DE AGUA |
| 5449AC2 | | JUNTA INF. ARBOL DE LEVAS |
| 5450AC3 | | JUNTA BOMBA DE ALIMENTACION |
| 5462GS1 | | ORING 32x3 |
| 5463GS1 | | ORING 65x68x3.6 |
| 5464GS1 | | ORING 65x73x5 |
| 5477AC2 | | JUNTA PORTA RETEN DISTRIBUCION - HASTA 12/96 |
| 5478AC2 | | JUNTA PORTA RETEN DISTRIBUCION - 97/.. |

| SINONIMO | Nº ORIG | DESCRIPCIÓN |
|----------|---------|---|
| 5479AC3 | | JUNTA TAPA TERMOSTATO |
| 5481AC2 | | JUNTA BOMBA DE VACIO |
| 5482AC2 | | JUNTA BOMBA DE VACIO |
| 5483SL1 | | ORING BOMBA DE VACIO 74x3 |
| 5484GS1 | | JUNTA BOMBA DE VACIO - M.MARELLI |
| 5485VA1 | | JUEGO ARANDELAS INYECTORES / PARALLAMAS |
| 5499VA1 | | JUEGO DE JUNTAS DESMONTAJE TAPA DE CIL. (S/JTA T.CIL) |
| 5476SW1 | | JUEGO DE JUNTAS PARA MOTOR (S/JTA T.CIL) - STEWART |
| 5476VA1 | | JUEGO DE JUNTAS PARA MOTOR (S/JTA T.CIL) - IMPERIAL |
| | | DEMÁS ARTICULOS RELACIONADOS AL MOTOR |
| | | NO SE INCLUYEN EN EL JUEGO DE JUNTAS |
| 5469A1M | | JUNTA TAPA DE CILINDROS F8Q (ESP 1,5 MM) |
| 5469A2M | | JUNTA TAPA DE CILINDROS F8Q (ESP 1,4 MM) |
| 5469A3M | | JUNTA TAPA DE CILINDROS F8Q (ESP 1,6 MM) |
| 5469A4M | | JUNTA TAPA DE CILINDROS F8Q (ESP 1,7 MM) |
| 5470A1M | | JUNTA TAPA DE CILINDROS - F8QT 98/...(ESP 1,75 MM) |
| 5470A2M | | JUNTA TAPA DE CILINDROS - F8QT 98/...(ESP 1,65 MM) |
| 5470A3M | | JUNTA TAPA DE CILINDROS - F8QT 98/...(ESP 1,85 MM) |
| 5470A4M | | JUNTA TAPA DE CILINDROS - F8QT 98/...(ESP 1,95 MM) |

5531AM1

ESTANCIERA / GLADIATOR / BAQUEANO

3705cc - MOTOR L226 1954/67



IMPERIAL®

UNA BUENA JUNTA

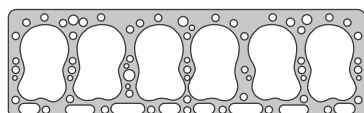

5500AM1

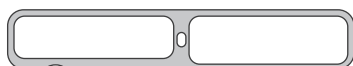

5504CG1

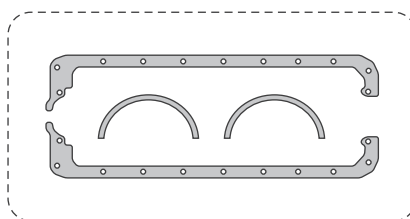

5515CG2

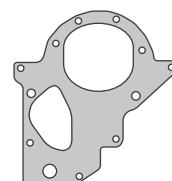

5506AC2



5501AM2



5509AC3



5510AC3



5502AM2



5505CG1



5507AC3



5511AD4

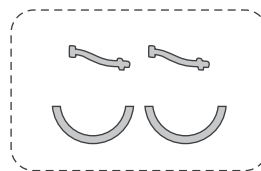

5512SA2

NO SE INCLUYE EN JUEGO DE JUNTAS



5508AC3



5503HH1

| SINONIMO | Nº ORIG | DESCRIPCIÓN | SINONIMO | Nº ORIG | DESCRIPCIÓN |
|----------|---------|---|----------|---------|--|
| 5500AM1 | | JUNTA TAPA DE CILINDROS | 5508AC3 | | JUNTA BASE BOMBA DE AGUA - LIBRE DE AMIANTO COMPRIMIDO |
| 5504CG1 | | JUNTA TAPA DE BOTADORES | 5508AD3 | | JUNTA BASE BOMBA DE AGUA - ADAMITE |
| 5515CG2 | | JUEGO DE JUNTAS JUNTA PARA CARTER | 5509AC3 | | JUNTA BOMBA DE NAFTA |
| 5501AM2 | | JUNTA ADMISION Y ESCAPE | 5510AC3 | | JUNTA BOMBA DE ACEITE |
| 5502AM2 | | JUNTA ENTREMULTIPLE DE ESCAPE | 5511AD4 | | JUNTA BASE TERMOSTATO |
| 5503HH1 | | JUNTA SALIDA DE ESCAPE | 5530VA1 | | JUEGO DE JUNTAS PARA MOTOR (S/JTA CIL) |
| 5503HL1 | | JUNTA SALIDA DE ESCAPE - LAMINAS DE CHAPA | 5531AM1 | | JUEGO DE JUNTAS PARA MOTOR COMPLETO |
| 5505CG1 | | JUNTA TAPA DE DISTRIBUCION | | | DEMÁS ARTICULOS RELACIONADOS AL MOTOR |
| 5506AC2 | | JUNTA PLACA DE DISTRIBUCION - LIBRE DE AMIANTO COMPRIMIDO | | | NO SE INCLUYEN EN EL JUEGO DE JUNTAS |
| 5506AD2 | | JUNTA PLACA DE DISTRIBUCION - ADAMITE | 5512SA2 | | JUEGO EMPAQUETADURA DE BANCADA - GRAFITO PURO |
| 5507AC3 | | JUNTA CUERPO BOMBA DE AGUA - LIBRE DE AMIANTO COMPRIMIDO | 5516VA1 | | JUEGO CARBURADOR CARTER WLD 2 BOCA |
| 5507AD3 | | JUNTA CUERPO BOMBA DE AGUA - ADAMITE | 5517VA1 | | JUEGO DE CARBURADOR HOLLEY RX 7010A 1 BOCA |

5558AM1

JEEP IKA / BERGANTIN 2470cc - MOTOR 4L-
151 1954/74



IMPERIAL®

UNA BUENA JUNTA

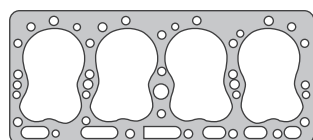

5550AM1



5554CG1

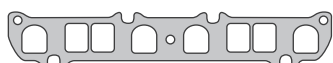

5551AM2



5505CG1



5507AC3



5508AC3



1803HH1

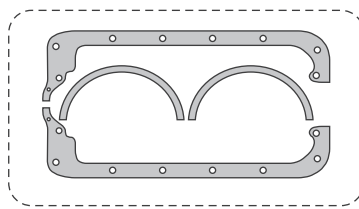

5554CG2

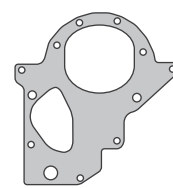

5506AC2



5509AC3



5510AC3



5552AM2



5511AD4

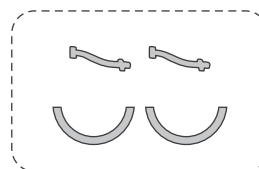

5512SA2

NO SE INCLUYE EN JUEGO DE JUNTAS

| SINONIMO | Nº ORIG | DESCRIPCIÓN | SINONIMO | Nº ORIG | DESCRIPCIÓN |
|----------|---------|---|----------|---------|--|
| 5550AM1 | | JUNTA TAPA DE CILINDROS | 5507AD3 | | JUNTA CUERPO BOMBA DE AGUA - ADAMITE |
| 5554CG1 | | JUNTA TAPA DE BOTADORES | 5508AC3 | | JUNTA BASE BOMBA DE AGUA - LIBRE DE AMIANTO COMPRIMIDO |
| 5554CG2 | | JUEGO DE JUNTAS PARA CARTER | 5508AD3 | | JUNTA BASE BOMBA DE AGUA - ADAMITE |
| 5551AM2 | | JUNTA ADMISION Y ESCAPE | 5509AC3 | | JUNTA BOMBA DE NAFTA |
| 5552AM2 | | JUNTA ENTREMÚLTIPLE DE ESCAPE | 5510AC3 | | JUNTA BOMBA DE ACEITE |
| 1803HH1 | | JUNTA SALIDA DE ESCAPE | 5511AD4 | | JUNTA BASE TERMOSTATO |
| 1803HH1 | | JUNTA SALIDA DE ESCAPE - LAMINAS DE CHAPA | 5558AM1 | | JUEGO DE JUNTAS PARA MOTOR COMPLETO |
| 5505CG1 | | JUNTA TAPA DE DISTRIBUCION | | | DEMÁS ARTÍCULOS RELACIONADOS AL MOTOR |
| 5506AC2 | | JUNTA PLACA DE DISTRIBUCION - LIBRE DE AMIANTO COMPRIMIDO | | | NO SE INCLUYEN EN EL JUEGO DE JUNTAS |
| 5506AD2 | | JUNTA PLACA DE DISTRIBUCION - ADAMITE | 5512SA2 | | JUEGO EMPAQUETADURA DE BANCADA - GRAFITO PURO |
| 5507AC3 | | JUNTA CUERPO BOMBA DE AGUA - LIBRE DE AMIANTO COMPRIMIDO | 5556VA1 | | JUEGO DE CARBURADOR CARTER YF 2756 1 BOCA |

5569AM1

RENAULT MEGANE / SCENIC / LAGUNA 1998cc
- MOTOR F3R 722 - 729 - 796 1997/2000



IMPERIAL®

UNA BUENA JUNTA

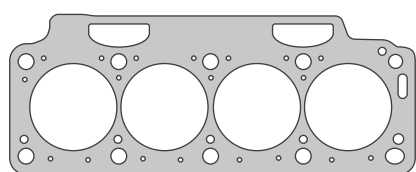

5440AM1

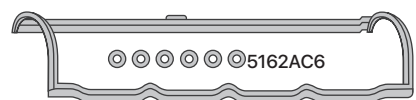

5441GS1

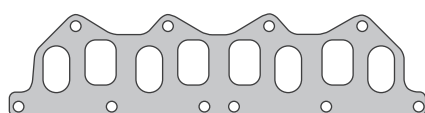

5446AM1

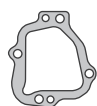

5449AC2



5447GS1



5454CE1

5567AM1

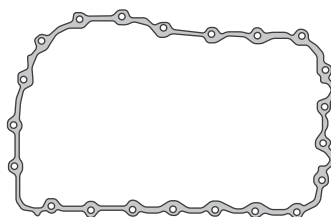

25722GS1



5448AC3



5450AC3



5478AC2



5463GS1



5464GS1



5328SL1



5384SL1



5462GS1

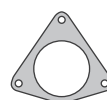

5561HH1



5452MA1



5453MA1

SE INCLUYE JUEGO DE ARANDELAS METALICAS

| SINONIMO | Nº ORIG | DESCRIPCIÓN |
|----------|---------|--|
| 5440AM1 | | JUNTA TAPA DE CILINDROS |
| 5441GS1 | | JUNTA TAPA DE VALVULAS |
| 25722GS1 | | JUNTA PARA CARTER |
| 5446AM1 | | JUNTA ADMISION Y ESCAPE |
| 5446HH1 | | JUNTA ADMISION Y ESCAPE |
| 5454CE1 | | JUNTA SALIDA DE ESCAPE - CHAPA ESTAMPADA |
| 5561HH1 | | JUNTA SALIDA DE ESCAPE CATALIZADOR |
| 5328SL1 | | CIERRE DE BANCADAS 5,4MM-AZUL |
| 5384SL1 | | CIERRE DE BANCADAS 5,1MM-ROJO |
| 5447GS1 | | ANILLO TERMOSTATO |
| 5448AC3 | | JUNTA BOMBA DE AGUA |
| 5449AC2 | | JUNTA INFERIOR ARBOL DE LEVAS |
| 5450AC3 | | JUNTA BOMBA ALIMENTACION |
| 5462GS1 | | ORING 32x3 |

| SINONIMO | Nº ORIG | DESCRIPCIÓN |
|----------|---------|--|
| 5463GS1 | | ORING 65x68x3.6 |
| 5464GS1 | | ORING 65x73x5 |
| 5478AC2 | | JUNTA PORTA RETEN DISTRIBUCION |
| 5162AC6 | | ARANDELA AJUSTE TAPA DE VALVULA - FIBRA |
| 5162GS2 | | ARANDELA AJUSTE TAPA DE VALVULA - GOMA METAL |
| 5566VA1 | | JUEGO DE JUNTAS DESMONTAJE TAPA DE CIL. (S/ JTA T. CIL.) |
| 5567AM1 | | JUEGO DE JUNTAS DESMONTAJE TAPA DE CILINDROS |
| 5568VA1 | | JUEGO DE JUNTAS PARA MOTOR (S/ JTA T.CIL.) |
| 5569AM1 | | JUEGO DE JUNTAS PARA MOTOR COMPLETO |
| | | DEMÁS ARTICULOS RELACIONADOS AL MOTOR |
| | | NO SE INCLUYEN EN EL JUEGO DE JUNTAS |
| 5452MA1 | | JUNTA SALIDA DE ESCAPE LAGUNA - ANILLO 87x103,65 |
| 5453MA1 | | JUNTA SALIDA DE ESCAPE 19 / MEGANE - ANILLO 51,35x 64,5 |

← VOLVER A RENAULT

5578VA1

RENAULT LAGUNA / MEGANE / SCENIC /
CLIOII SPORT 16V - MOTOR F4P 1783cc / F4R
1998cc 1999/...



IMPERIAL®

UNA BUENA JUNTA

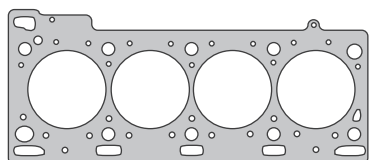

5570AM1

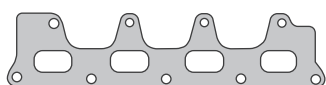

5571AM1

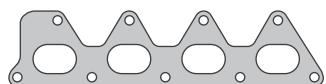

5572AM1



5573AM1

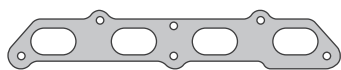

5574AM1



5404GS1

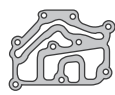

5407AC3



5454CE1

5576VA1

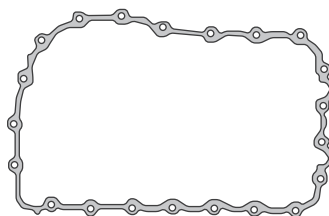

25722GS1



5448AC3



735SL1

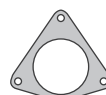

5561HH1



5452MA1

| SINONIMO | Nº ORIG | DESCRIPCIÓN | SINONIMO | Nº ORIG | DESCRIPCIÓN |
|----------|---------|---|----------|---------|---|
| 25722GS1 | | JUNTA PARA CARTER | 5407AC3 | | JUNTA BASE TERMOSTATO |
| 5454CE1 | | JUNTA SALIDA DE ESCAPE - CHAPA ESTAMPADA | 735SL1 | | ORING 28x4 |
| 5561HH1 | | JUNTA SALIDA DE ESCAPE CATALIZADOR | 5576VA1 | | JUEGO DE JUNTAS DESMONTAJE TAPA DE CIL. (S/JTA T.CIL) |
| 5571AM1 | | JUNTA MULTIPLE DE ESCAPE | 5578VA1 | | JUEGO DE JUNTAS PARA MOTOR (S/JTA T.CIL) |
| 5572AM1 | | JUNTA MULTIPLE DE ESCAPE - CLIOII SPORT | | | DEMÁS ARTICULOS RELACIONADOS AL MOTOR |
| 5573AM1 | | JUNTA MULTIPLE DE ADMISION | | | NO SE INCLUYEN EN EL JUEGO DE JUNTAS |
| 5574AM1 | | JUNTA MULTIPLE DE ADMISION - CLIOII SPORT | 5570AM1 | | JUNTA TAPA DE CILINDROS |
| 5404GS1 | | JUEGO COLECTOR MULTIPLE DE ADMISION | 5452MA1 | | JUNTA SALIDA DE ESCAPE LAGUNA - ANILLO 87x103,65 |
| 5448AC3 | | JUNTA BOMBA DE AGUA | | | |

5761AM1

TORINO S - L - W - TS - GS / RAMBLER /
GLADIATOR 2966cc - MOTOR 181 / 230 / 300 /
300S / 380 4 BANCADAS 1966/73



IMPERIAL®

UNA BUENA JUNTA

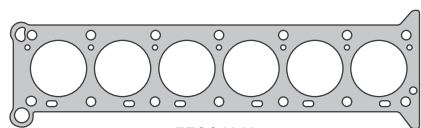

5700AM1

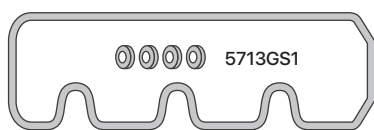

5701GS1



5704AM2



5750AM2



5705AM2

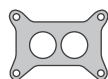

5755AC3



5711AC3



5751HH1



5503HH1



5712AC6

5762AM1

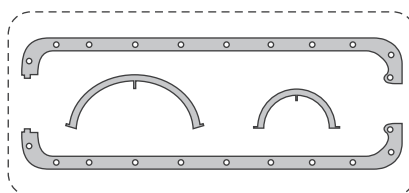

5714CG2

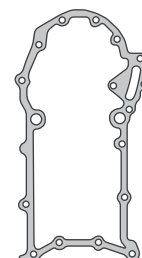

5702AC3



5707AC3



5709AC3



5708AC3



5710AC3



JTA 1



5432

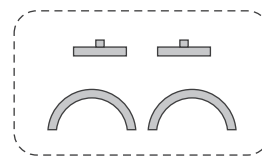

5719SA2

NO SE INCLUYE EN JUEGO DE JUNTAS

| SINONIMO | Nº ORIG | DESCRIPCIÓN |
|----------|---------|---|
| 5700AM1 | | JUNTA TAPA DE CILINDROS |
| 5701GS1 | | JUNTA TAPA DE VALVULAS |
| 5714CG2 | | JUEGO DE JUNTAS PARA CARTER |
| 5704AM2 | | JUNTA MULTIPLE DE ESCAPE |
| 5705AM2 | | JUNTA MULTIPLE DE ADMISION - CORTA |
| 5750AM2 | | JUNTA MULTIPLE DE ADMISION |
| 5503HH1 | | JUNTA SALIDA DE ESCAPE 1 BOCA |
| 5751HH1 | | JUNTA SALIDA DE ESCAPE 2 BOCAS |
| 5702AC3 | | JUNTA TAPA DE DISTRIBUCION |
| 5707AC3 | | JUNTA BOMBA DE AGUA - LIBRE DE AMIANTO COMPRIMIDO |
| 5707AD3 | | JUNTA BOMBA DE AGUA - ADAMITE |
| 5708AC3 | | JUNTA BASE BOMBA DE ACEITE |
| 5709AC3 | | JUNTA CUERPO BOMBA DE ACEITE |
| 5710AC3 | | JUNTA BOMBA DE NAFTA |
| 5711AC3 | | JUNTA CODO DE AGUA |

| SINONIMO | Nº ORIG | DESCRIPCIÓN |
|----------|---------|--|
| 5712AC6 | | JUNTA TAPA TERMOSTATO |
| 5713GS1 | | ARANDELA AJUSTE TAPA DE VALVULAS |
| 5755AC3 | | JUNTA BASE CARBURADOR HOLLEY 2 BOCAS |
| 5432 | | ORING CONDUCTO DE ACEITE A DISTRIBUCION |
| JTA1 | | JUNTA TAPA INSPECCION DISTRIBUCION |
| 5762AM1 | | JUEGO DE JUNTAS DESMONTAJE TAPA DE CILINDRO |
| 5761AM1 | | JUEGO DE JUNTAS PARA MOTOR COMPLETO |
| | | DEMÁS ARTICULOS RELACIONADOS AL MOTOR |
| | | NO SE INCLUYEN EN EL JUEGO DE JUNTAS |
| 5719SA2 | | JUEGO DE EMPAQUETADURA DE BANCADAS |
| 5715VA1 | | JUEGO DE CARBURADOR RAMBLER 1 BOCA |
| 5716VA1 | | JUEGO DE CARBURADOR CARTER RBS 3958-S1 BOCA - RAMBLER |
| 5752VA1 | | JUEGO DE CARBURADOR WEBER 45 DLDE-172B - TORINO 380W67/68 |
| 5753VA1 | | JUEGO DE CARBURADOR CARTER ABD4625-S2B - TORINO 300-38069/70 |
| 5754VA1 | | JUEGO DE CARBURADOR CARTER ABD4625-S2B - TORINO 300/38071/81 |

5821AM1

TORINO GR / GS / TS / TSX GRAND ROUTIER
/ COUPE ZX - MOTOR OHC 181 - 230 - 300 -
380 7 BANCADAS 1973/...



IMPERIAL®

UNA BUENA JUNTA

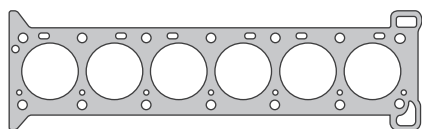

5800AM1

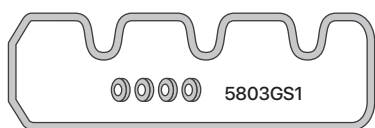

5802GS1

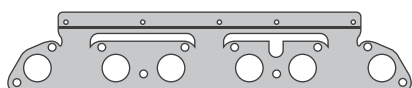

5801AM2

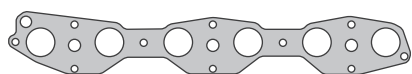

5750AM2



5755AC3



5804HH1



5712AC6



5711AC3

5822AM1

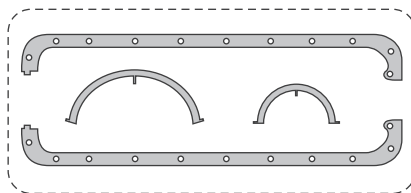

5813CG2

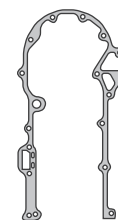

5805AC3



5806AC3



5709AC3



5708AC3



5710AC3



JTA 1



5432

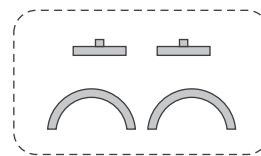

5719SA2

NO SE INCLUYE EN JUEGO DE JUNTAS

| SINONIMO | N° ORIG | DESCRIPCIÓN |
|----------|---------|--------------------------------------|
| 5800AM1 | | JUNTA TAPA DE CILINDROS |
| 5802GS1 | | JUNTA TAPA DE VALVULAS |
| 5813CG2 | | JUEGO DE JUNTAS PARA CARTER |
| 5801AM2 | | JUNTA MULTIPLE DE ESCAPE |
| 5750AM2 | | JUNTA MULTIPLE DE ADMISION |
| 5804HH1 | | JUNTA SALIDA DE ESCAPE |
| 5708AC3 | | JUNTA BASE BOMBA DE ACEITE |
| 5709AC3 | | JUNTA CUERPO BOMBA DE ACEITE |
| 5710AC3 | | JUNTA BOMBA DE NAFTA |
| 5711AC3 | | JUNTA CODO BOMBA DE AGUA |
| 5712AC6 | | JUNTA TAPA TERMOSTATO |
| 5755AC3 | | JUNTA BASE CARBURADOR HOLLEY 2 BOCAS |

| SINONIMO | N° ORIG | DESCRIPCIÓN |
|----------|---------|---|
| 5803GS1 | | ARANDELA AJUSTE TAPA DE VALVULAS |
| 5805AC3 | | JUNTA TAPA DE DISTRIBUCION |
| 5806AC3 | | JUNTA BOMBA DE AGUA - LIBRE DE AMIANTO COMPRIMIDO |
| 5806AD3 | | JUNTA BOMBA DE AGUA - ADAMITE |
| 5432 | | ORING CONDUCTO DE ACEITE A DISTRIBUCION |
| JTA1 | | JUNTA TAPA INSPECCION DISTRIBUCION |
| 5822AM1 | | JUEGO DE JUNTAS DESMONTAJE TAPA DE CILINDRO |
| 5821AM1 | | JUEGO DE JUNTAS PARA MOTOR COMPLETO |
| | | DEMÁS ARTICULOS RELACIONADOS AL MOTOR |
| | | NO SE INCLUYEN EN EL JUEGO DE JUNTAS |
| 5719SA2 | | JUEGO DE EMPAQUETADURA DE BANCADAS |
| 5754VA1 | | JUEGO DE CARBURADOR CARTER A BD4625-S2B-TORINO 300/38071/81 |

25749VA1

RENAULT MEGANE / SCENIC / KANGOO /
LAGUNA 1870cc TURBO DIESEL - MOTOR F9Q
INYECCION DIRECTA 1999/...



IMPERIAL®

UNA BUENA JUNTA

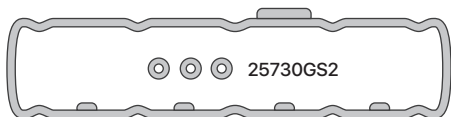

25721GS1

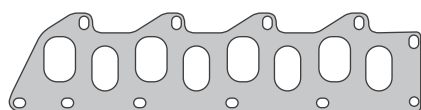

25723AM1



26108AC3



25731GS1



5483SL1



25732SL1



5484GS1



5447GS1



5479AC3



7,5X15X3,0



25743GR1



25745AC3



25744GR1

25746VA1

25748VA1

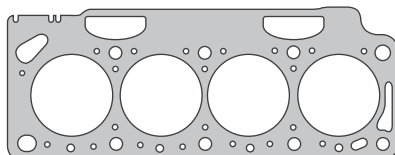

25720A1M / 25720A2M / 25720A3M
NO SE INCLUYE EN JUEGO DE JUNTAS

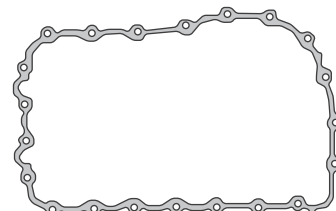

25722GS1

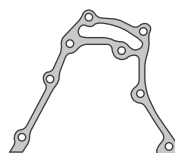

5478AC2



5450AC3

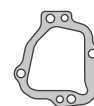

5449AC2



5448AC3



5462GS1



5463GS1



5464GS1



5328SL1



5384SL1

SE INCLUYE JUEGO DE ARANDELAS METALICAS

| SINONIMO | Nº ORIG | DESCRIPCIÓN |
|----------|---------|----------------------------------|
| 25721GS1 | | JUNTA TAPA DE VALVULAS |
| 25722GS1 | | JUNTA PARA CARTER |
| 25723AM1 | | JUNTA ADMISION Y ESCAPE |
| 25730GS2 | | ARANDELA AJUSTE TAPA DE VALVULAS |
| 25731GS1 | | ANILLO TERMOSTATO |
| 25732SL1 | | JUNTA BOMBA DE VACIO |
| 25743GR1 | | JUNTA INTERMEDIA SALIDA TURBO |
| 25744GR1 | | JUNTA BASE TURBO |
| 25745AC3 | | JUNTA DRENAJE DE ACEITE TURBO |
| 5328SL1 | | CIERRE DE BANCADAS 5,4MM-AZUL |
| 5384SL1 | | CIERRE DE BANCADAS 5,1MM-ROJO |
| 5447GS1 | | ANILLO TERMOSTATO |
| 5448AC3 | | JUNTA BOMBA DE AGUA |
| 5449AC2 | | JUNTA INFERIOR ARBOL DE LEVAS |
| 5450AC3 | | JUNTA BOMBA DE ALIMENTACION |
| 5462GS1 | | ORING 32x3 |

| SINONIMO | Nº ORIG | DESCRIPCIÓN |
|----------|---------|--|
| 5463GS1 | | ORING 65x68x3.6 |
| 5464GS1 | | ORING 65x73x5 |
| 5478AC2 | | JUNTA PORTA RETEN DE BANCADA |
| 5479AC3 | | JUNTA TAPA TERMOSTATO |
| 5483SL1 | | ORING BOMBA DE VACIO 74x3 |
| 5484GS1 | | JUNTA BOMBA DE VACIO - M.MARELLI |
| 26108AC3 | | JUNTA BOMBA DE VACIO |
| 25746VA1 | | JUEGO DE JUNTAS PARA TURBO |
| 25748VA1 | | JUEGO DE JUNTAS DESMONTAJE TAPA DE CIL. (S/JTA T.CIL.) |
| 25749VA1 | | JUEGO DE JUNTAS PARA MOTOR (S/JTA T.CIL.) |
| | | ARANDELA INYECTOR 7,5x15x3mm |
| | | DEMÁS ARTICULOS RELACIONADOS AL MOTOR |
| | | NO SE INCLUYEN EN EL JUEGO DE JUNTAS |
| 25720A1M | | JUNTA TAPA DE CILINDROS (ESP 1,50 MM) |
| 25720A2M | | JUNTA TAPA DE CILINDROS (ESP 1,40 MM) |
| 25720A3M | | JUNTA TAPA DE CILINDROS (ESP 1,60 MM) |

26126VA1

RENAULT MEGANE II / SANDERO / SYMBOL /
LOGAN DCI 1461cc TURBO DIESEL - MOTOR
K9K SERIE 794 2006/...



IMPERIAL®

UNA BUENA JUNTA



26101GS1



26122HJ3



26108AC3



26107AC3



26109AM1

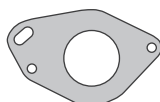

26110AM1



26114GS1



26115GS1



120



26120GS1



5454CE1



7,5X15X3

26125VA1

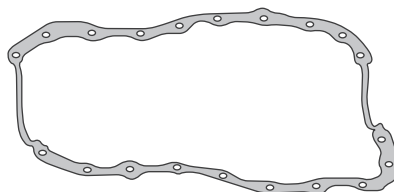

26121GS2



26106AC3



26105AC3



26116SL1



116



127



26117GS1



26118GS1



26119GS1



5409MA1

SE INCLUYE JUEGO DE ARANDELAS METALICAS

| SINONIMO | Nº ORIG | DESCRIPCIÓN |
|----------|---------|--|
| 26101GS1 | | JUNTA TAPA DE VALVULAS |
| 26121GS2 | | JUNTA PARA CARTER |
| 26122AM1 | | JUNTA MULTIPLE DE ESCAPE |
| 26122HJ3 | | JUNTA MULTIPLE DE ESCAPE |
| 26114GS1 | | ORING DE ADMISION |
| 26117GS1 | | ORING ENTRADA Y SALIDA TUBO DE ADMISION |
| 5454CE1 | | JUNTA SALIDA DE ESCAPE - CHAPA ESTAMPADA |
| 26105AC3 | | JUNTA BOMBA DE AGUA |
| 26106AC3 | | JUNTA TAPA DE DISTRIBUCION |
| 26107AC3 | | JUNTA DESCARGA DE ACEITE TURBO |
| 26108AC3 | | JUNTA BOMBA DE VACIO |
| 26109AM1 | | JUNTA ENTRADA TURBO |
| 26110AM1 | | JUNTA SALIDA DE TURBO CATALIZADOR |
| 26115GS1 | | ORING TUBO DE AGUA 29,74x3,53 |

| SINONIMO | Nº ORIG | DESCRIPCIÓN |
|----------|------------|---|
| 26116SL1 | | ORING DESCARGA DE ACEITE 17,12x2,62 |
| 26118GS1 | | ORING TAPA LLENADO DE ACEITE |
| 26119GS1 | | ORING INTERMEDIO FILTRO DE ACEITE |
| 26120GS1 | | ORING INTERMEDIO ACEITE |
| 116 | | ORING 18,72x2,62 |
| 120 | | ORING 25,07x2,62 |
| 127 | | ORING 36,17x2,62 |
| | | ARANDELA PICO INYECTOR 7,5x15x3 |
| 26125VA1 | | JUEGO DE JUNTAS DESMONTAJE TAPA DE CIL. (S/ JTA T.CIL.) |
| 26126VA1 | | JUEGO DE JUNTAS PARA MOTOR (S/ JTA T. CIL.) |
| | | DEMÁS ARTICULOS RELACIONADOS AL MOTOR |
| | | NO SE INCLUYEN EN EL JUEGO DE JUNTAS |
| 5409MA1 | 8200520853 | JUNTA SALIDA DE ESCAPE SANDERO - ANILLO 54x69 |

26128VA1

RENAULT CLIO / KANGOO / MEGANE DCI
1461cc TURBO DIESEL - MOTOR K9K 2001/...



IMPERIAL®

UNA BUENA JUNTA



26101GS1



26103HJ3



26108AC3



26107AC3



26109AM1

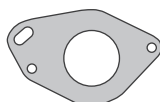

26110AM1



26114GS1



26115GS1



120



26120GS1



5454CE1



7,5X15X3

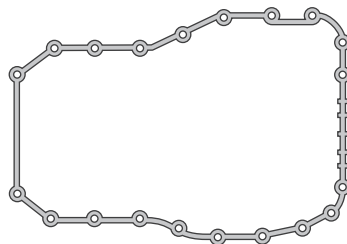

5405GS1



26106AC3



26105AC3



26116SL1



116



127



26117GS1



26118GS1



26119GS1



5409MA1

26127VA1

SE INCLUYE JUEGO DE ARANDELAS METALICAS

| SINONIMO | Nº ORIG | DESCRIPCIÓN |
|----------|---------|--|
| 26101GS1 | | JUNTA TAPA DE VALVULAS |
| 5405GS1 | | JUNTA PARA CARTER |
| 26103AM1 | | JUNTA MULTIPLE DE ESCAPE |
| 26103HJ3 | | JUNTA MULTIPLE DE ESCAPE |
| 26114GS1 | | ORING DE ADMISION |
| 26117GS1 | | ORING ENTRADA Y SALIDA TUBO DE ADMISION |
| 5454CE1 | | JUNTA SALIDA DE ESCAPE - CHAPA ESTAMPADA |
| 26105AC3 | | JUNTA BOMBA DE AGUA |
| 26106AC3 | | JUNTA TAPA DE DISTRIBUCION |
| 26107AC3 | | JUNTA DESCARGA DE ACEITE TURBO |
| 26108AC3 | | JUNTA BOMBA DE VACIO |
| 26109AM1 | | JUNTA ENTRADA TURBO |
| 26110AM1 | | JUNTA SALIDA DE TURBO CATALIZADOR |
| 26115GS1 | | ORING TUBO DE AGUA 29,74x3,53 |

| SINONIMO | Nº ORIG | DESCRIPCIÓN |
|----------|------------|---|
| 26116SL1 | | ORING DESCARGA DE ACEITE 17,12x2,62 |
| 26118GS1 | | ORING TAPA LLENADO DE ACEITE |
| 26119GS1 | | ORING INTERMEDIO FILTRO DE ACEITE |
| 26120GS1 | | ORING INTERMEDIO ACEITE |
| 116 | | ORING 18,72x2,62 |
| 120 | | ORING 25,07x2,62 |
| 127 | | ORING 36,17x2,62 |
| | | ARANDELA PICO INYECTOR 7,5x15x3 |
| 26127VA1 | | JUEGO DE JUNTAS DESMONTAJE TAPA DE CIL. (S/ JTA T.CIL.) |
| 26128VA1 | | JUEGO DE JUNTAS PARA MOTOR (S/ JTA T. CIL.) |
| | | DEMÁS ARTICULOS RELACIONADOS AL MOTOR |
| | | NO SE INCLUYEN EN EL JUEGO DE JUNTAS |
| 5409MA1 | 8200520853 | JUNTA SALIDA DE ESCAPE SANDERO - ANILLO 54x69 |

26368VA1

RENAULT TWINGO / CLIO / KANGOO 1149cc -
MOTOR D7D - D7F 700 / 701 / 710 / 730 / 734
2001/...



IMPERIAL®

UNA BUENA JUNTA

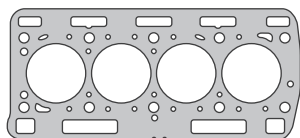

26360AM1 / 26360MLS
NO SE INCLUYE EN JUEGO DE JUNTAS

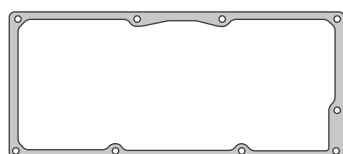

26362AC3

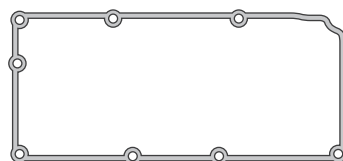

26361GS1



26364HJ3

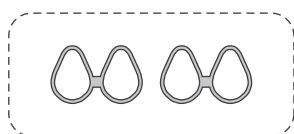

26365GS1



26379GS1

26367VA1

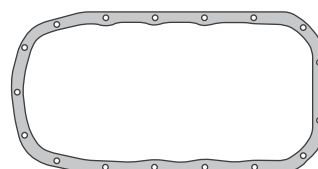

26363AC6



26376AC3



26377AC3



124



5406MA1



5333MA1

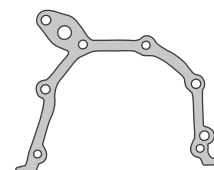

26378AC3

| SINONIMO | Nº ORIG | DESCRIPCIÓN |
|----------|---------|--|
| 26360AM1 | | JUNTA TAPA DE CILINDROS |
| 26360MLS | | JUNTA TAPA DE CILINDROS - MULTILAMINA |
| 26361GS1 | | JUNTA TAPA DE VALVULAS - DESDE 9/2000 |
| 26362AC3 | | JUNTA TAPA DE VALVULAS - HASTA 9/2000 |
| 26363AC6 | | JUNTA PARA CARTER |
| 26364AM1 | | JUNTA MULTIPLE DE ESCAPE |
| 26364HJ3 | | JUNTA MULTIPLE DE ESCAPE - LAMINA DE CHAPA |
| 26365GS1 | | JUEGO MULTIPLE DE ADMISION |
| 26376AC3 | | JUNTA BOMBA DE AGUA |
| 26377AC3 | | JUNTA CODO BOMBA DE AGUA |

| SINONIMO | Nº ORIG | DESCRIPCIÓN |
|----------|---------|---|
| 26378AC3 | | JUNTA BOMBA DE ACEITE/FRENTE DE MOTOR |
| 26379GS1 | | ORING TERMOSTATO |
| 124 | | ORING 31,42x2,62 |
| 26367VA1 | | JUEGO DE JUNTAS DESMONTAJE TAPA DE CIL. (S/ JTA T.CIL.) |
| 26368VA1 | | JUEGO DE JUNTAS PARA MOTOR (S/ JTA T. CIL.) |
| | | DEMÁS ARTICULOS RELACIONADOS AL MOTOR |
| | | NO SE INCLUYEN EN EL JUEGO DE JUNTAS |
| 5333MA1 | | JUNTA SALIDA DE ESCAPE - ANILLO 52,25x67 |
| 5406MA1 | | JUNTA SALIDA DE ESCAPE CLIO II - ANILLO 47,30x60,25 |

26384VA1

RENAULT CLIO II 1.2 2005/.. TWINGO 2004/..
1149cc 16V - MOTOR D4F 728 - 708 HIFLEX
2003/...



IMPERIAL®

UNA BUENA JUNTA

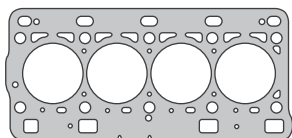

26370AM1 / 26370MLS
NO SE INCLUYE EN JUEGO DE JUNTAS

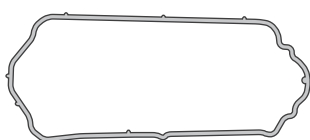

26381GS1



26380GS2



26372GS1



26373HJ4

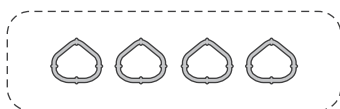

26374GS1



2138GS1



26379GS1

26382VA1

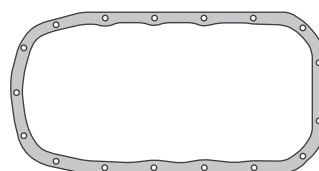

26363AC6



26376AC3



26377AC3



26537GS1



018



638CO3

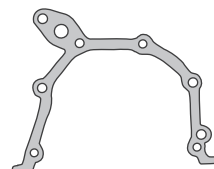

26378AC3



5406MA1

| SINONIMO | Nº ORIG | DESCRIPCIÓN |
|----------|---------|--|
| 26370AM1 | | JUNTA TAPA DE CILINDROS |
| 26370MLS | | JUNTA TAPA DE CILINDROS - MULTILAMINA |
| 26381GS1 | | JUNTA TAPA DE VALVULAS |
| 26372GS1 | | JUNTA TAPA CAJA MOTORIZADA ADMISION |
| 26363AC6 | | JUNTA PARA CARTER |
| 26373AM1 | | JUNTA MULTIPLE DE ESCAPE |
| 26373HJ4 | | JUNTA MULTIPLE DE ESCAPE - LAMINA DE CHAPA |
| 26374GS1 | | JUEGO DE JUNTAS MULTIPLE ADMISION |
| 26376AC3 | | JUNTA BOMBA DE AGUA |
| 26377AC3 | | JUNTA CODO BOMBA DE AGUA |
| 26378AC3 | | JUNTA BOMBA DE ACEITE/FRENTE DE MOTOR |

| SINONIMO | Nº ORIG | DESCRIPCIÓN |
|----------|------------|---|
| 26379GS1 | | ORING TERMOSTATO |
| 26380GS2 | | ARANDELA BUJIA TAPA DE VALVULA |
| 2138GS1 | | JUNTA |
| 018 | | ORING 18.77x1.78 |
| 26537GS1 | | ORING 21.95x1.78 |
| 638CO3 | | ARANDELA 16x22 |
| 26382VA1 | | JUEGO DE JUNTAS DESMONTAJE TAPA DE CIL. (S/JTA T.CIL) |
| 26384VA1 | | JUEGO DE JUNTAS PARA MOTOR (S/JTA T.CIL) |
| | | DEMÁS ARTICULOS RELACIONADOS AL MOTOR |
| | | NO SE INCLUYEN EN EL JUEGO DE JUNTAS |
| 5406MA1 | 8200070454 | JUNTA SALIDA DE ESCAPE CLIO II - ANILLO 47,30x60,25 |

26388VA1

RENAULT CLIO / CLIOII / KANGOO / TWINGO
1149cc 16V - MOTOR D4D 700 - D4F 700 / 702
/ 706 / 712 / 714 2001/...



IMPERIAL®

UNA BUENA JUNTA

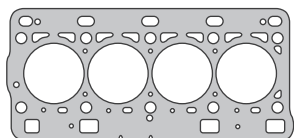

26370AM1 / 26370MLS
NO SE INCLUYE EN JUEGO DE JUNTAS



26371GS1



26380GS2



26372GS1



26373HJ4



26374GS1



2138GS1



26379GS1

26386VA1

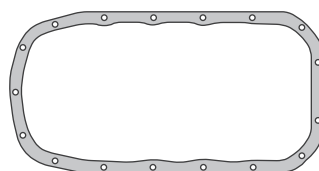

26363AC6



26376AC3



26377AC3



26537GS1



018



638CO3

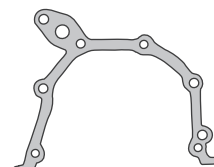

26378AC3



5406MA1

| SINONIMO | Nº ORIG | DESCRIPCIÓN |
|----------|---------|--|
| 26370AM1 | | JUNTA TAPA DE CILINDROS |
| 26370MLS | | JUNTA TAPA DE CILINDROS - MULTILAMINA |
| 26371GS1 | | JUNTA TAPA DE VALVULAS |
| 26372GS1 | | JUNTA TAPA CAJA MOTORIZADA ADMISION |
| 26363AC6 | | JUNTA PARA CARTER |
| 26373AM1 | | JUNTA MULTIPLE DE ESCAPE |
| 26373HJ4 | | JUNTA MULTIPLE DE ESCAPE - LAMINA DE CHAPA |
| 26374GS1 | | JUEGO DE JUNTAS MULTIPLE ADMISION |
| 26376AC3 | | JUNTA BOMBA DE AGUA |
| 26377AC3 | | JUNTA CODO BOMBA DE AGUA |
| 26378AC3 | | JUNTA BOMBA DE ACEITE/FRENTE DE MOTOR |

| SINONIMO | Nº ORIG | DESCRIPCIÓN |
|----------|------------|---|
| 26379GS1 | | ORING TERMOSTATO |
| 26380GS2 | | ARANDELA BUJIA TAPA DE VALVULA |
| 2138GS1 | | JUNTA |
| 018 | | ORING 18.77x1.78 |
| 26537GS1 | | ORING 21.95x1.78 |
| 638CO3 | | ARANDELA 16x22 |
| 26386VA1 | | JUEGO DE JUNTAS DESMONTAJE TAPA DE CIL. (S/JTA T.CIL) |
| 26388VA1 | | JUEGO DE JUNTAS PARA MOTOR (S/JTA T.CIL) |
| | | DEMÁS ARTICULOS RELACIONADOS AL MOTOR |
| | | NO SE INCLUYEN EN EL JUEGO DE JUNTAS |
| 5406MA1 | 8200070454 | JUNTA SALIDA DE ESCAPE CLIO II - ANILLO 47,30x60,25 |

26418VA1

RENAULT LAGUNA DIESEL / TURBO DIESEL
2188cc - MOTOR G8T D-TD 1996/...



IMPERIAL[®]

UNA BUENA JUNTA

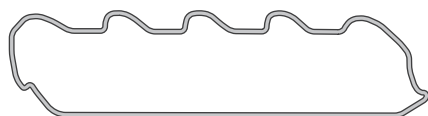

26401GS1

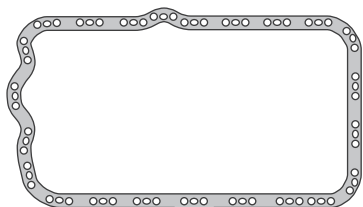

26402GS1



26403HJ3



26404AC3

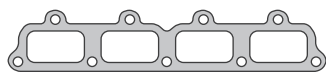

26405AC3

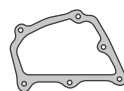

26409AC6



26408AM1



3255



14,5X21X2,0



6X14

5485VA1

SE INCLUYE JUEGO DE ARANDELAS METALICAS

| SINONIMO | Nº ORIG | DESCRIPCIÓN |
|----------|---------|-------------------------------|
| 26401GS1 | | JUNTA TAPA DE VALVULAS |
| 26402GS1 | | JUNTA PARA CARTER |
| 26403AM1 | | JUNTA MULTIPLE DE ESCAPE |
| 26403HJ3 | | JUNTA MULTIPLE DE ESCAPE |
| 26404AC3 | | JUNTA MULTIPLE DE ADMISION |
| 26405AC3 | | JUNTA ENTRE COLECTOR ADMISION |

| SINONIMO | Nº ORIG | DESCRIPCIÓN |
|----------|---------|--|
| 26408AM1 | | JUNTA E.G.R |
| 26409AC6 | | JUNTA TAPA TRASERA TAPA DE CILINDROS |
| 5485VA1 | | JUEGO ARANDELAS INYECTORES / PARALLAMAS |
| 3255 | | ORING 50,52x1,78 |
| 26418VA1 | | JUEGO DE JUNTAS PARA MOTOR (S/JTA T.CIL) |

← VOLVER A RENAULT

26929AM1

RENAULT LOGAN 2004/.. - SANDERO
2008/.. MOTOR K7J710-714 1390cc -
K7M710-718-810-814 1598cc 8V.



IMPERIAL®

UNA BUENA JUNTA

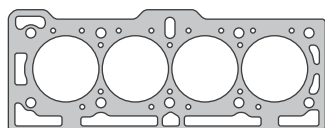

26920AM1 / 26920MLS

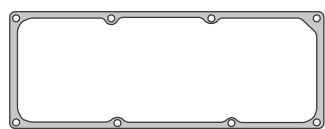

5361MLS



5363AC3



26921HJ4 / 26921HH1

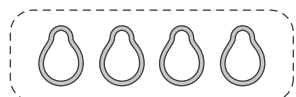

5366GS1

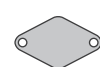

5364AM1



5369GS1

26926VA1

26927AM1

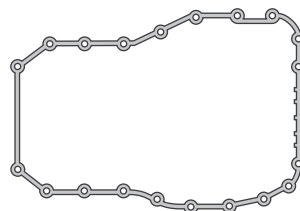

5362GS1



5428AC3



5430AC3



5365GS1



638CO3

| SINONIMO | Nº ORIG | DESCRIPCIÓN |
|----------|---------|---|
| 26920AM1 | | JUNTA TAPA DE CILINDROS |
| 26920MLS | | JUNTA TAPA DE CILINDROS - MULTILAMINA |
| 5361MLS | | JUNTA TAPA DE VALVULAS |
| 5362GS1 | | JUNTA PARA CARTER |
| 26921HJ4 | | JUNTA MULTIPLE DE ESCAPE - MULTILAMINA |
| 26921HJ4 | | JUNTA MULTIPLE DE ESCAPE - CHAPA/BEATER/CHAPA |
| 5363AC3 | | JUNTA MULTIPLE DE ADMISION |
| 5366GS1 | | JUEGO COLECTOR MULTIPLE DE ADMISION |
| 5364AM1 | | JUNTA TAPA TRASERA ARBOL DE LEVAS |

| SINONIMO | Nº ORIG | DESCRIPCIÓN |
|----------|---------|---|
| 5365GS1 | | ORING LLENADO DE ACEITE |
| 5369GS1 | | ORING TERMOSTATO |
| 5428AC3 | | JUNTA BOMBA DE AGUA |
| 5430AC3 | | JUNTA TAPA BOMBA DE NAFTA |
| 638CO3 | | ARANDELA 16x22mm |
| 26927AM1 | | JUEGO DE JUNTAS DESMONTAJE TAPA DE CILINDROS |
| 26926AM1 | | JUEGO DE JUNTAS DESMONTAJE TAPA DE CIL. (S/JTA A T.CIL) |
| 26928VA1 | | JUEGO DE JUNTAS PARA MOTOR (S/JTA T.CIL) |
| 26929AM1 | | JUEGO DE JUNTAS PARA MOTOR COMPLETO |

27128VA1

RENAULT MASTER 2499cc - 2001/.. - MOTOR
G9U



IMPERIAL®

UNA BUENA JUNTA

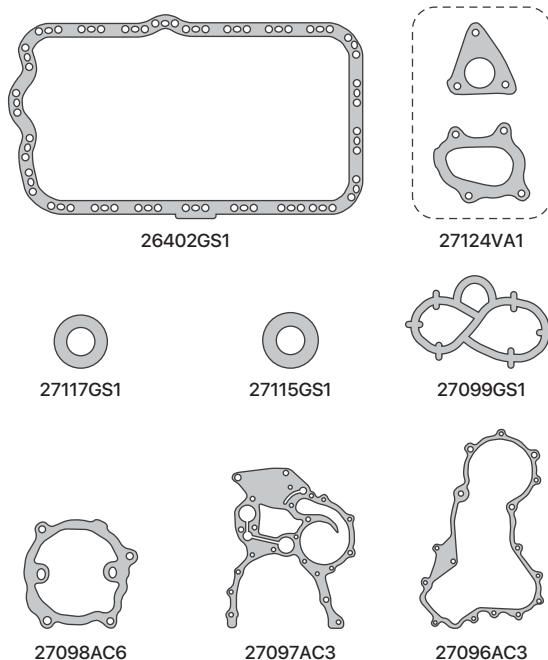
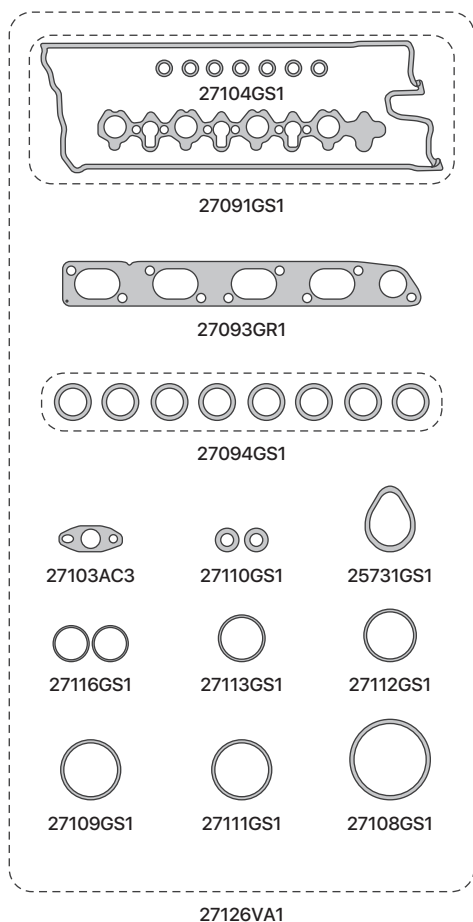

SE INCLUYE JUEGO DE ARANDELAS METALICAS

| SINONIMO | Nº ORIG | DESCRIPCIÓN |
|----------|---------|-------------------------------------|
| 27091GS1 | | JUNTA TAPA DE VALVULAS |
| 26402GS1 | | JUNTA PARA CARTER |
| 27093GR1 | | JUNTA MULTIPLE DE ESCAPE |
| 27094GS1 | | JUEGO DE ORING MULTIPLE DE ADMISION |
| 27096AC3 | | JUNTA TAPA DE DISTRIBUCION |
| 27097AC3 | | JUNTA PLACA DE DISTRIBUCION |
| 27098AC6 | | JUNTA BOMBA DE AGUA |
| 27099GS1 | | JUNTA FILTRO ACEITE |
| 27103AC3 | | JUNTA DRENAJE ACEITE TURBO |
| 27104GS1 | | ORING AJUSTE TAPA DE VALVULA |
| 27108GS1 | | ORING 68x2 |
| 27109GS1 | | ORING 45x3 |

| SINONIMO | Nº ORIG | DESCRIPCIÓN |
|----------|---------|--|
| 27110GS1 | | ORING 6x2.5 |
| 27111GS1 | | ORING 50x2 |
| 27112GS1 | | ORING 38x3.5 |
| 27113GS1 | | ORING 32x4 |
| 27116GS1 | | ORING 15x2.5 |
| 27118GS1 | | ORING 30x4 |
| 27115GS1 | | ORING 15x2.62 |
| 27117GS1 | | ORING 17x1.78 |
| 27124VA1 | | JUEGO DE JUNTAS PARA TURBO |
| 27126VA1 | | JUEGO DESMONTAJE TAPA DE CILINDRO (SIN JTA T. DE CIL.) |
| 27128VA1 | | JUEGO DE JUNTAS PARA MOTOR (SIN JTA T.CIL.) |

27378VA1

RENAULT FLUENCE / MEGANE 1998cc 16
VALVULAS - MOTOR M4R - 2011/.....



IMPERIAL®

UNA BUENA JUNTA

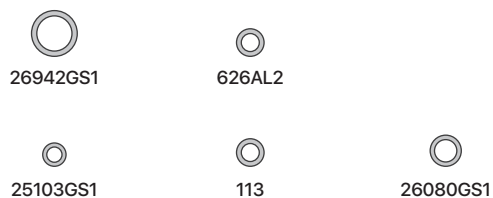
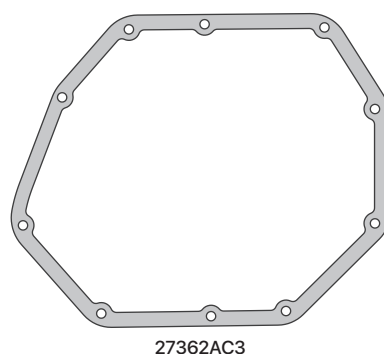
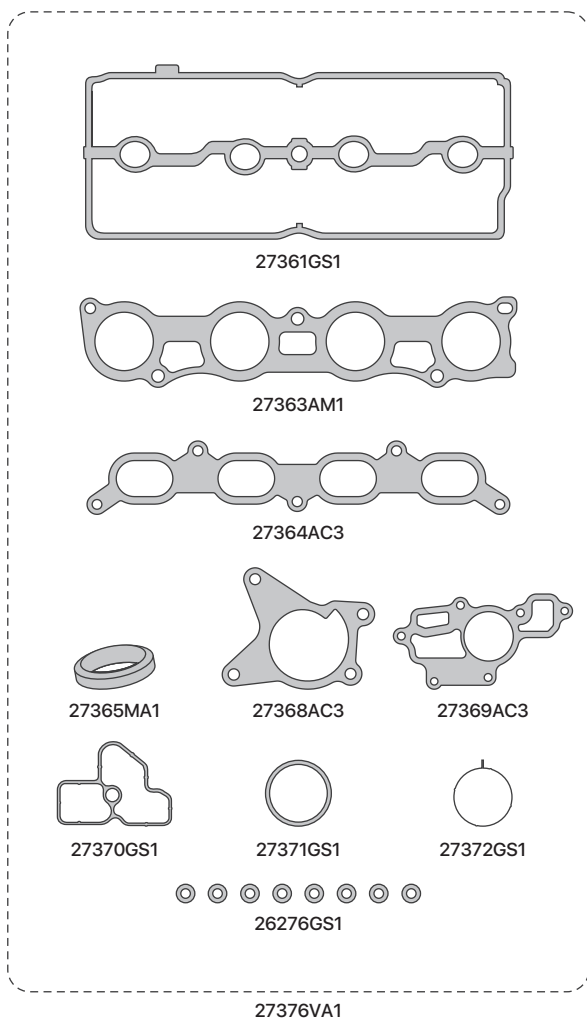

| SINONIMO | Nº ORIG | DESCRIPCIÓN |
|----------|---------|--------------------------------------|
| 27361GS1 | | JUNTA TAPA DE VALVULA |
| 27362AC3 | | JUNTA CARTER INFERIOR |
| 27363AM1 | | JUNTA MULTIPLE DE ESCAPE |
| 27364AC3 | | JUNTA MULTIPLE DE ADMISION |
| 27368AC3 | | JUNTA BOMBA DE AGUA |
| 27365MA1 | | JUNTA SALIDA DE ESCAPE- 69,5x85,5x13 |
| 27369AC3 | | JUNTA BASE CAJA TERMOSTATO |
| 27372GS1 | | JUNTA CAJA MARIPOSA |
| 27370GS1 | | JUNTA PORTA TERMOSTATO |

| SINONIMO | Nº ORIG | DESCRIPCIÓN |
|----------|---------|--|
| 27371GS1 | | ORING TERMOSTATO |
| 26942GS1 | | ORING 21 x 2,5 |
| 26276GS1 | | ORING 7,6 x 3,5 |
| 25103GS1 | | ORING 16 x 2,5 |
| 113 | | ORING 13,11 x 2,62 |
| 26080GS1 | | ORING 9,2 x 2,6 |
| 626AL2 | | ARANDELA ALUMINIO 20 x 26 |
| 27376VA1 | | JUEGO DE JUNTAS DESMONTAJE TAPA DE CIL. (S/ JTA T.CIL) |
| 27378VA1 | | JUEGO DE JUNTAS PARA MOTOR (S/ JTA T.CIL) |

27438VA1

RENAULT CAPTURE / KANGOO 2016/... 1598cc
16V - MOTOR H4M - NISSAN TIDA / VERSA



IMPERIAL®

UNA BUENA JUNTA

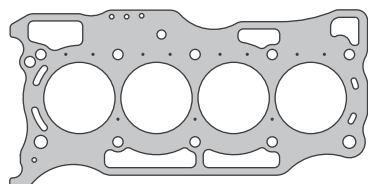

27410AM1

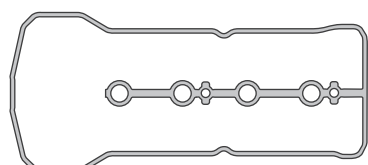

27411GS1



27414AM1

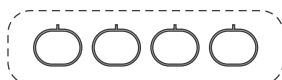

27415GS1

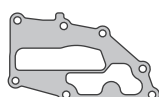

27418AC3



27420GS1



27417AC3

27436VA1

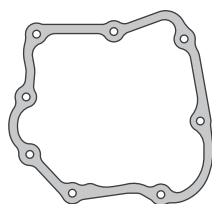

27412AC6



27416AC3

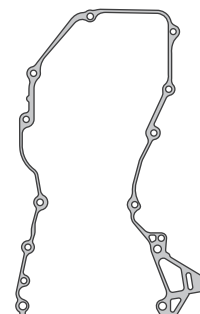

27419AC1



120



25016GS1



25017GS1



27039GS1

| SINONIMO | Nº ORIG | DESCRIPCIÓN | SINONIMO | Nº ORIG | DESCRIPCIÓN |
|----------|---------|--|----------|---------|--|
| 27410AM1 | | JUNTA TAPA DE CILINDRO | 27417AC3 | | JUNTA TAPA PORTA TERMOSTATO |
| 27411GS1 | | JUNTA TAPA DE VALVULA | 27418AC3 | | JUNTA TAPA LATERAL DE AGUA T.C. (BSE TERMOSTATO) |
| 27412AC6 | | JUNTA CARTER INFERIOR | 25016GS1 | | ORING 19 X 2,5 |
| 27414AM1 | | JUNTA MULTIPLE DE ESCAPE | 27039GS1 | | ORING 19,3 x 3,5 |
| 27414HH1 | | JUNTA MULTIPLE DE ESCAPE(CHAPA/BEATER/CHAPA) | 120 | | ORING 25,07 X 2,62 |
| 27415GS1 | | JUEGO DE JUNTAS MULTIPLE DE ADMISION | 25017GS1 | | ORING 25 x 3,5 |
| 27420GS1 | | JUNTA CAJA MARIPOSA | 27436VA1 | | JUEGO DE JUNTAS DESMONTAJE TAPA DE CIL. (S/ JTA T.CIL) |
| 27419AC1 | | JUNTA TAPA DE DISTRIBUCION | 27438VA1 | | JUEGO DE JUNTAS PARA MOTOR (S/ JTA T.CIL) |
| 27416AC3 | | JUNTA BOMBAD E AGUA | | | |

| Toyota

6239VA1 TOYOTA HILUX 2L - 2446cc / 3L - 2779cc / 5L - 2987cc - DESDE 1998/...

6297VA1 TOYOTA HILUX 2494cc 16v - MOTOR 2KD FTV / TOYOTA HILUX 2982cc 16V - MOTOR 1KD FTV - DEL 2005/ ...

27469AM1 TOYOTA COROLLA 1794cc 16 VALVULAS - MOTOR 1ZZ-FE

[← VOLVER A LINEA LIVIANA](#)

6239VA1

TOYOTA HILUX 2L - 2446cc / 3L - 2779cc / 5L
- 2987cc - DESDE 1998/...



IMPERIAL®

UNA BUENA JUNTA

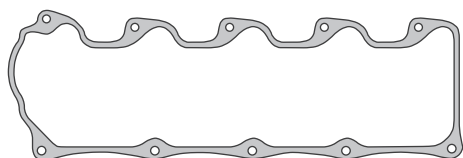

6211GS1



6213HH1

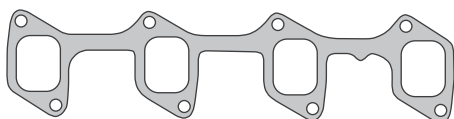

6214AC4

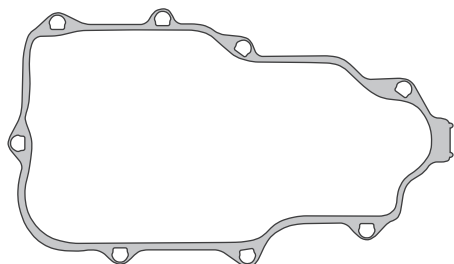

6212GS1

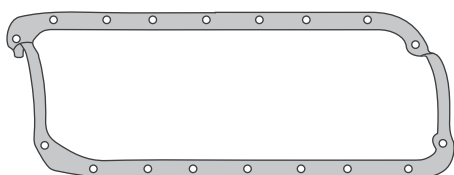

6215GS1

NO SE INCLUYE EN JUEGO DE JUNTAS



6171MA1

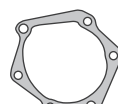

6221AC3



6222AC3



6223AC3



6224AC3



6225AC3



6227AC3



6228AC3



6229AC3



6230GR1



6231GS1



6233AM1



6234AM1



6235GS1



28X18X2



22,3X15,6X6,6

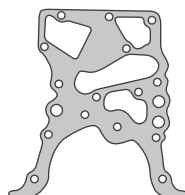

6220AM1

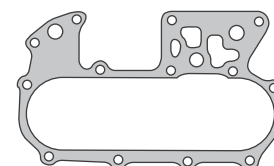

6226AC3

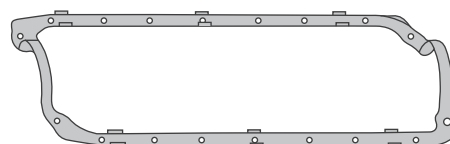

6053GS1

NO SE INCLUYE EN JUEGO DE JUNTAS

SE INCLUYE JUEGO DE ARANDELAS METALICAS

| SINONIMO | Nº ORIG | DESCRIPCIÓN | SINONIMO | Nº ORIG | DESCRIPCIÓN |
|----------|---------|-----------------------------------|----------|---------|--|
| 6211GS1 | | JUNTA TAPA DE VALVULA | 6229AC3 | | JUNTA LUBRICACION TURBO |
| 6212GS1 | | JUNTA TAPA DE DISTRIBUCION | 6230GR1 | | JUNTA ESCAPE TRUBO |
| 6213HH1 | | JUNTA MULTIPLE DE ESCAPE | 6231GS1 | | JUNTA GURANICION TRUBO |
| 6214AC4 | | JUNTA MULTIPLE DE ADMISION | 6233AM1 | | JUNTA BRIDA CAÑO |
| 6171MA1 | | JUNTA SALIDA DE ESCAPE | 6234AM1 | | JUNTA BRIDA CAÑO |
| 6220AM1 | | JUNTA PLACA DE DISTRIBUCION | 6235GS1 | | ORING TERMOSTATO |
| 6221AC3 | | JUNTA BOMBA DE AGUA | | | ARANDELA 28x18x8 |
| 6222AC3 | | JUNTA TAPA TERMOSTATO | | | BUJE GOMA 22,3x15,6x6,6 |
| 6223AC3 | | JUNTA BASE TERMOSTATO | 6239VA1 | | JUEGO DE JUNTAS PARA MOTOR (S/ JTA T.C.I.L.) |
| 6224AC3 | | JUNTA RETORNO DE AGUA | | | DEMÁS ARTICULOS RELACIONADOS AL MOTOR |
| 6225AC3 | | JUNTA BASE FILTRO DE ACEITE | | | NO SE INCLUYEN EN EL JUEGO DE JUNTAS |
| 6226AC3 | | JUNTA PLACA FILTRO DE ACEITE | 6053GS1 | | JUNTA CARTER MOTOR 2446cc - 2L |
| 6227AC3 | | JUNTA PORTA RETEN ARBOL DE LEVA | 6215GS1 | | JUNTA CARTER MOTOR 2779cc - 3L |
| 6228AC3 | | JUNTA PORTA RETEN BANCADA TRASERA | | | |

6297VA1

TOYOTA HILUX 2494cc 16v - MOTOR 2KD FTV
/ TOYOTA HILUX 2982cc 16V - MOTOR 1KD
FTV - DEL 2005/ ...



IMPERIAL®

UNA BUENA JUNTA

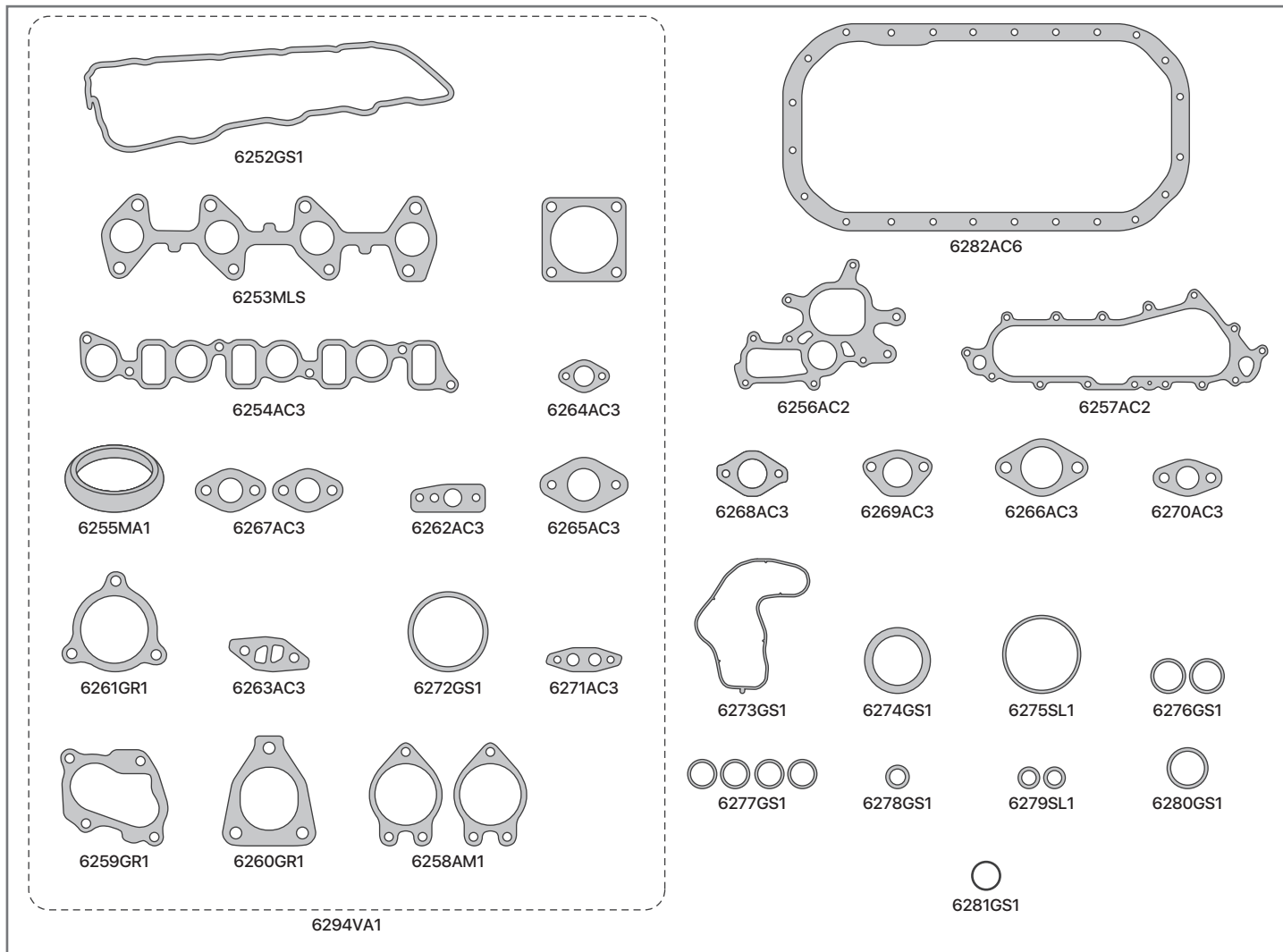

| SINONIMO | Nº ORIG | DESCRIPCIÓN |
|----------|---------|---|
| 6252GS1 | | JUNTA TAPA DE VALVULA |
| 6282AC6 | | JUNTA PARA CARTER |
| 6253MLS | | JUNTA MULTIPLE DE ESCAPE - MULTILAMINA |
| 6253GR1 | | JUNTA MULTIPLE DE ESCAPE - GRAFITO |
| 6254AC3 | | JUNTA MULTIPLE DE ADMISION |
| 6255MA1 | | JUNTA SALIDA DE ESCAPE - ANILLO 68x84 |
| 6264AC3 | | JUNTA UNION CAÑO CIRCULACION |
| 6267AC3 | | JUNTA CALEFACTOR |
| 6262AC3 | | JUNTA ENTRADA ACEITE A TURBO |
| 6265AC3 | | JUNTA UNION CIERRE ACEITE |
| 6261GR1 | | JUNTA ENTRADA TURBO |
| 6263AC3 | | JUNTA RECIRCULADOR ACEITE TURBO |
| 6272GS1 | | ORING TERMOSTATO |
| 6271AC3 | | JUNTA RECIRCULADOR ACEITE TURBO - MOTOR 1KD |
| 6259GR1 | | JUNTA ACOUPLE ADMISION |
| 6260GR1 | | JUNTA ESCAPE TURBO |
| 6258AM1 | | JUNTA CIERRE ADMISION |

| SINONIMO | Nº ORIG | DESCRIPCIÓN |
|----------|---------|--|
| 6256AC2 | | JUNTA BOMBA DE AGUA |
| 6257AC2 | | JUNTA ENFRIADOR ACEITE |
| 6268AC3 | | JUNTA CAÑO A BOMBA AGUA |
| 6269AC3 | | JUNTA CAÑO DE AGUA |
| 6266AC3 | | JUNTA CAÑO DE ACEITE A BLOCK |
| 6270AC3 | | JUNTA ACOUPLE CAÑO DE AGUA |
| 6271GS1 | | JUNTA BASE BOMBA DE ACEITE |
| 6274GS1 | | JUNTA GOMA 37x49x7 |
| 6275SL1 | | ORING 48,5x2,5 |
| 6276GS1 | | ORING 23x2,5 |
| 6277GS1 | | ORING 17x2 |
| 6278GS1 | | ORING 9x1,8 |
| 6279SL1 | | ORING 10x2,5 |
| 6280GS1 | | ORING 27x2,5 |
| 6281GS1 | | ORING 14x2,5 |
| 6294VA1 | | JGO DESMONTAJE P. TAPA DE CILINDRO (SIN JTA T. CIL.) |
| 6297VA1 | | JGO DE JTAS P/MOTOR (SIN JTA T. CIL.) |

27469AM1

TOYOTA COROLLA 1794cc
16 VALVULAS - MOTOR 1ZZ-FE



IMPERIAL[®]
UNA BUENA JUNTA

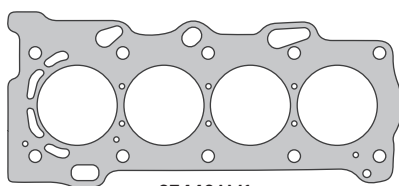

27440AM1

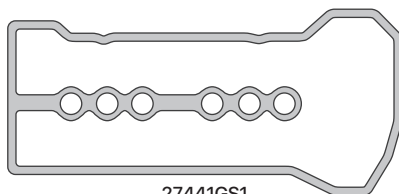

27441GS1

| SINONIMO | Nº ORIG | DESCRIPCIÓN | SINONIMO | Nº ORIG | DESCRIPCIÓN |
|----------|---------|------------------------|----------|---------|------------------------|
| 27440AM1 | | JUNTA TAPA DE CILINDRO | 27441GS1 | | JUNTA TAPA DE VALVULAS |

| Volkswagen

- 932AM1** VOLKSWAGEN GACEL 1588cc - DESDE 1983/86
- 938VA1** VOLKSWAGEN DIESEL 1588cc GACEL / SENDA / SAVEIRO / GOL - MOTOR CR - JK - DR - JF - DESDE 1981/86
- 946AM1** VOLKSWAGEN GACEL / SENDA / GOL / POINTER / SAVEIRO 1595cc / 1781cc - MOTOR AUDI AP
- 969AM1** VOLKSWAGEN CARAT / POINTER / QUANTUM 1984cc - MOTOR AUDI AP 827 - DESDE 1989/...
- 25208VA1** VOLKSWAGEN POLO CLASSIC / GOL / POINTER 1585cc / 1781cc INYECCION - MOTOR IF - AFT - ADZ - DESDE 1993/...
- 25238VA1** VOLKSWAGEN DIESEL 1896cc POLO / GOL / GOLF / CADDY - MOTOR 1Y - AAZ - DESDE 1994/...
- 25528VA1** VOLKSWAGEN GOL 1000 / SAVEIRO 999cc - MOTOR AER - ALL - AT
- 25759VA1** VOLKSWAGEN TDI/SDI 1896cc POLO / CADDY / GOLF / PASSAT - MOTOR 1Z / AFN / AHU / AEY
- 26288VA1** VOLKSWAGEN FOX / SURAN / GOL TREND / NUEVO POLO / VOYAGE 1598cc MOTOR BAH/BJA/BLH/BPA - GOL 1390cc MOTOR AUD/AKK/BKR/BLM
- 26848VA1** VOLKSWAGEN BORA / GOLF / SHARAN / PASSAT / NEW BEETLE 1781cc 20V. TURBO - MOTOR AWP/AUQ/AGU/AJH/ARZ
- 27048VA1** VOLKSWAGEN AMAROK TDI 1968cc 20V. - MOTOR CDBA/CDCA
- 27338VA1** VOLKSWAGEN SURAN / SURAN CROSS / SAVEIRO / FOX / VIRTUS / POLO 1598cc 16V. MSI - MOTOR EA211
- 27569VA1** VOLKSWAGEN AMAROK 2967CC V6 - 24V. - MOTOR DDXA

[← VOLVER A LINEA LIVIANA](#)

932AM1

VOLKSWAGEN GACEL 158cc - DESDE
1983/86



IMPERIAL®

UNA BUENA JUNTA

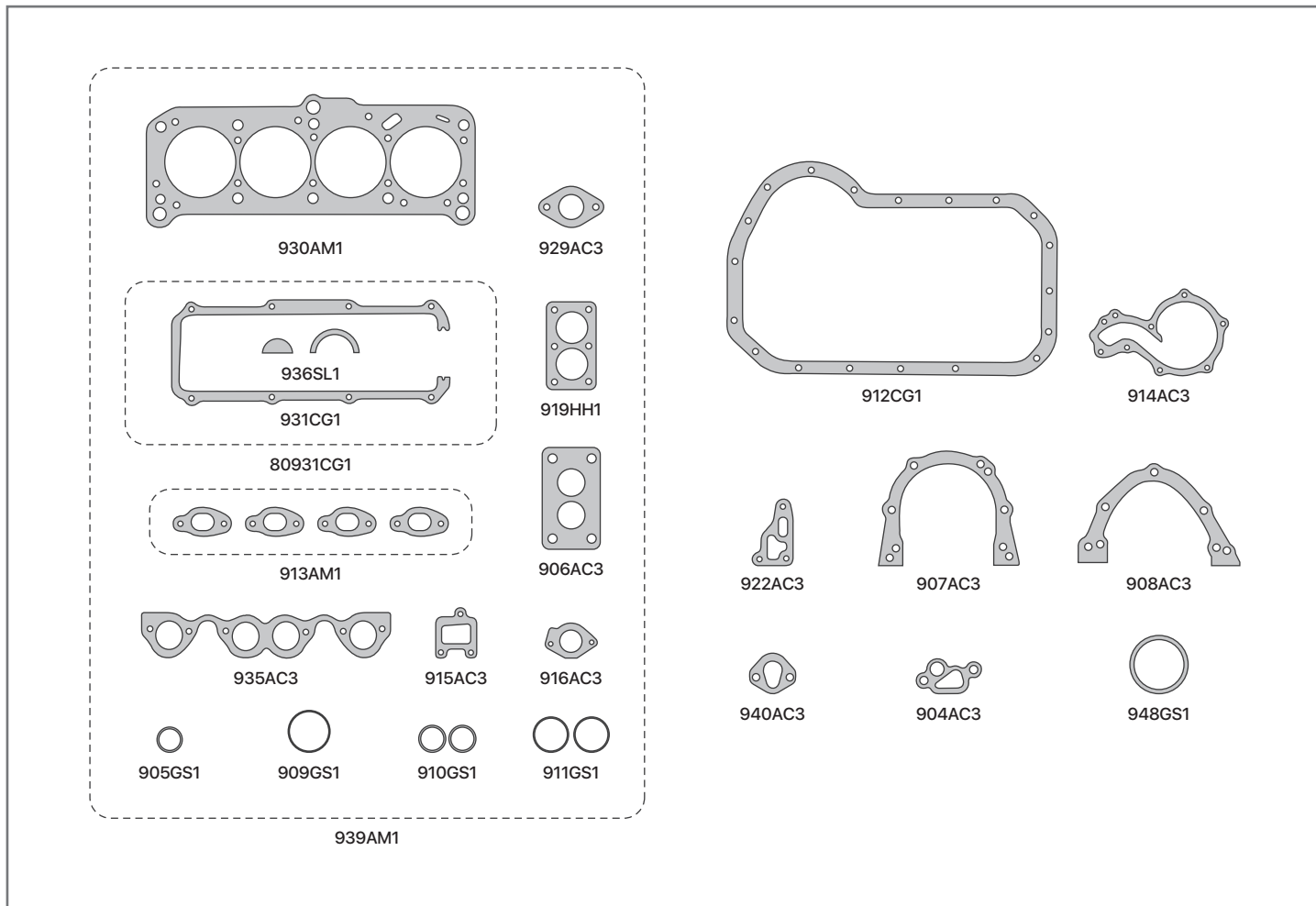

| SINONIMO | Nº ORIG | DESCRIPCIÓN |
|----------|---------|---------------------------------------|
| 930AM1 | | JUNTA TAPA DE CILINDRO |
| 931CG1 | | JUNTA TAPA DE VALVULA - SOLA |
| 931CG4 | | JTA TAPA DE VALVULA (CON TELA) - SOLA |
| 80931CG1 | | KIT JUNTA TAPA DE VALVULA |
| 80931CG4 | | KIT JUNTA TAPA DE VALVULA (CON TELA) |
| 912AC6 | | JTA PARA CARTER (LIBRE DE A. 1.5mm) |
| 912AD4 | | JUNTA PARA CARTER (ADAMITE 1.6mm) |
| 912CG1 | | JUNTA PARA CARTER |
| 912CG4 | | JUNTA PARA CARTER (CON TELA)) |
| 913AM1 | | JUEGO MULTIPLE DE ESCAPE |
| 913HH1 | | JGO MULTIPLE DE ESCAPE (CHA/B/CHA) |
| 935AC3 | | JUNTA MULTIPLE DE ADMISION |
| 919HH1 | | JUNTA SALIDA DE ESCAPE |
| 919HL1 | | JTA SALIDA DE ESC (LAM DE HOJALTA) |
| 904AC3 | | JUNTA BOMBA DE ACEITE |
| 906AC3 | | JUNTA BASE DE CARBURADOR |
| 907AC3 | | JUNTA BANCADA TRASERA |
| 908AC3 | | JUNTA BANCADA DELANTERA |
| 914AC3 | | JUNTA BOMBA DE AGUA |

| SINONIMO | Nº ORIG | DESCRIPCIÓN |
|----------|---------|--|
| 914AD3 | | JUNTA BOMBA DE AGUA |
| 915AC3 | | JUNTA SALIDA DE AGUA |
| 916AC3 | | JUNTA ENTRADA DE AGUA |
| 922AC3 | | JUNTA BASE FILTRO DE ACEITE |
| 929AC3 | | JUNTA BRIDA AGUA A TAPA DE CILINDRO |
| 940AC3 | | JUNTA BOMBA DE NAFTA |
| 905GS1 | | ORING BOMBA DE NAFTA |
| 909GS1 | | ORING EJE INTERMEDIO AUXILIAR |
| 910GS1 | | ORING TAPA DE CILINDRO A CALEFACCION |
| 911GS1 | | ORING TERMOSTATO |
| 936GS1 | | CIERRE JUNTA TAPA DE VALVULA |
| 936SL1 | | CIERRE JTA TAPA DE VALVULA (SILICONA) |
| 948GS1 | | ORING REFRIGERADOR DE ACEITE |
| 939AM1 | | JUEGO DESMONTAJE TAPA DE CILINDRO |
| 923VA1 | | JGO DE JTAS P/MOTOR (SIN JUNTA T.CIL.) |
| 932AM1 | | JUEGO DE JTAS PARA MOTOR COMPLETO |
| | | DEMÁS ARTICULOS RELACIONADOS AL MOTOR |
| | | NO SE INCLUYEN EN EL JUEGO DE JUNTAS |
| 933VA1 | | JUEGO CARBURADOR WEBER 2 BOCAS |

938VA1

VOLKSWAGEN DIESEL 1588cc GACEL /
 SENDA / SAVEIRO / GOL - MOTOR CR - JK - DR
 - JF - DESDE 1981/86



IMPERIAL®

UNA BUENA JUNTA

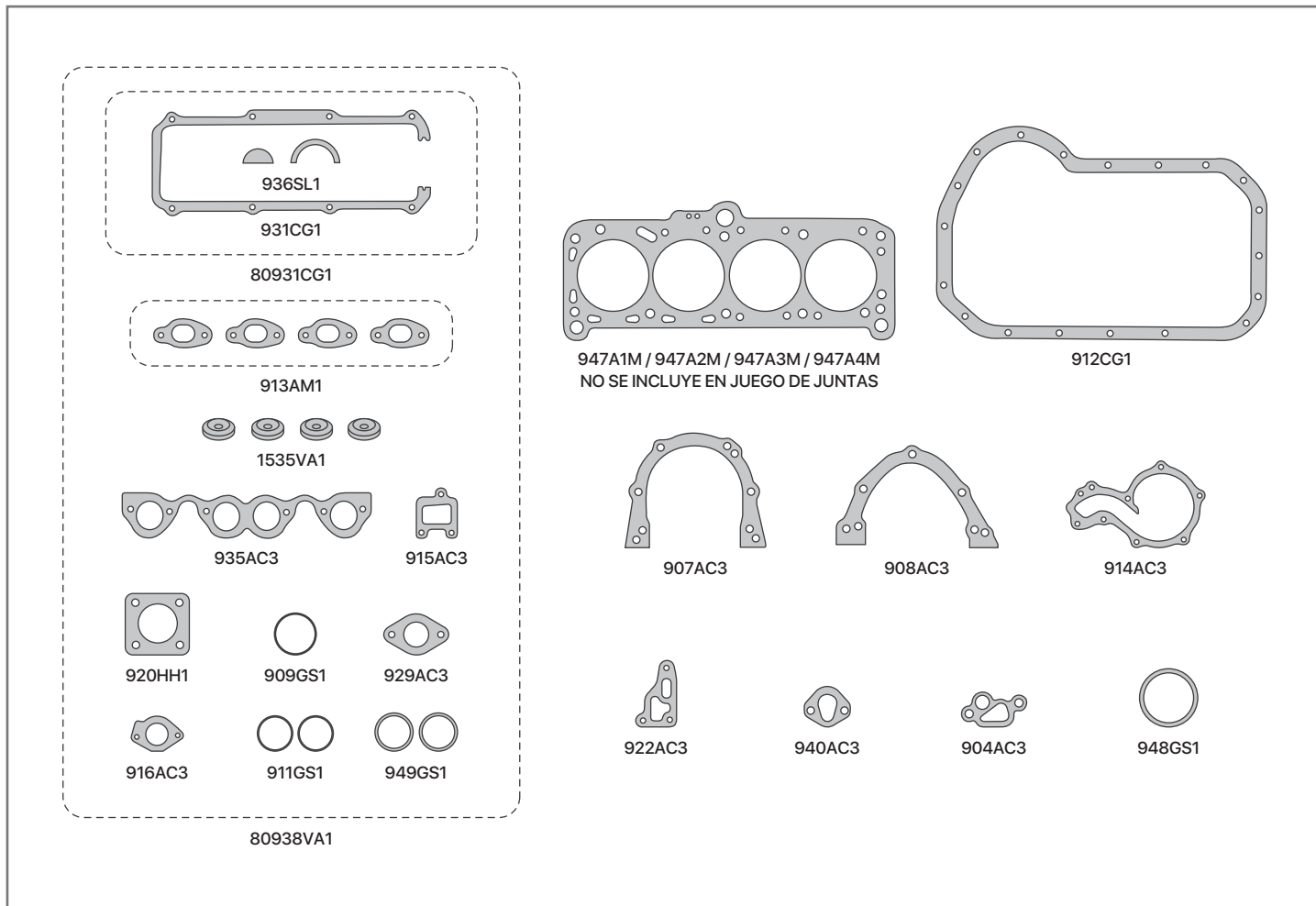

| SINONIMO | Nº ORIG | DESCRIPCIÓN |
|----------|---------|---------------------------------------|
| 931CG1 | | JUNTA TAPA DE VALVULA - SOLA |
| 931CG4 | | JTA TAPA DE VALVULA (CON TELA) - SOLA |
| 80931CG1 | | KIT JUNTA TAPA DE VALVULA |
| 80931CG4 | | KIT JUNTA TAPA DE VALVULA (CON TELA) |
| 912AC6 | | JTA P/CARTER (LIBRE DE AMIAN. 1.5mm) |
| 912AD4 | | JUNTA PARA CARTER (ADAMITE 1.6mm) |
| 912CG1 | | JUNTA PARA CARTER |
| 912CG4 | | JUNTA PARA CARTER (CON TELA)) |
| 913AM1 | | JUEGO MULTIPLE DE ESCAPE |
| 913HH1 | | JGO MULTIPLE DE ESCAPE (CHA/B/CHA) |
| 935AC3 | | JUNTA MULTIPLE DE ADMISION |
| 920HH1 | | JUNTA SALIDA DE ESCAPE |
| 904AC3 | | JUNTA BOMBA DE ACEITE |
| 907AC3 | | JUNTA BANCADA TRASERA |
| 908AC3 | | JUNTA BANCADA DELANTERA |
| 914AC3 | | JUNTA BOMBA DE AGUA |
| 914AD3 | | JUNTA BOMBA DE AGUA |
| 915AC3 | | JUNTA SALIDA DE AGUA |
| 916AC3 | | JUNTA ENTRADA DE AGUA |

| SINONIMO | Nº ORIG | DESCRIPCIÓN |
|----------|---------|--|
| 922AC3 | | JUNTA BASE FILTRO DE ACEITE |
| 929AC3 | | JUNTA BRIDA AGUA A TAPA DE CILINDRO |
| 940AC3 | | JUNTA BOMBA DE NAFTA |
| 909GS1 | | ORING EJE INTERMEDIO AUXILIAR |
| 911GS1 | | ORING TERMOSTATO |
| 936GS1 | | CIERRE JTA TAPA DE VALVULA |
| 936SL1 | | CIERRE JTA TAPA DE VALVULA (SILICONA) |
| 948GS1 | | ORING REFRIGERADOR DE ACEITE |
| 949GS1 | | ORING TAPA DE CILINDRO A CALEFACCION |
| 1535VA1 | | ARANDELA PARALLAMA |
| 80938VA1 | | JGO DESMONTAJE T.CIL. (SIN JTA T.CIL.) |
| 938SW1 | | JGO JTAS P/MOTOR STEWART (SIN JTA T.CIL.) |
| 938VA1 | | JGO JTAS P/MOTOR IMPERIAL (SIN JTA T.CIL.) |
| | | DEMÁS ARTICULOS RELACIONADOS AL MOTOR |
| | | NO SE INCLUYEN EN EL JUEGO DE JUNTAS |
| 947A1M | | JTA TAPA DE CIL. 1 MUESCA - 1.40 mm. |
| 947A2M | | JTA TAPA DE CIL. 2 MUESCA - 1.50 mm. |
| 947A3M | | JTA TAPA DE CIL. 3 MUESCA - 1.60 mm. |
| 947A4M | | JTA TAPA DE CIL. 4 MUESCA - 1.70 mm. |

946AM1

VOLKSWAGEN GACEL / SENDA / GOL / POIN-
TER / SAVEIRO 1595cc / 1781cc - MOTOR AUDI
AP



IMPERIAL®

UNA BUENA JUNTA

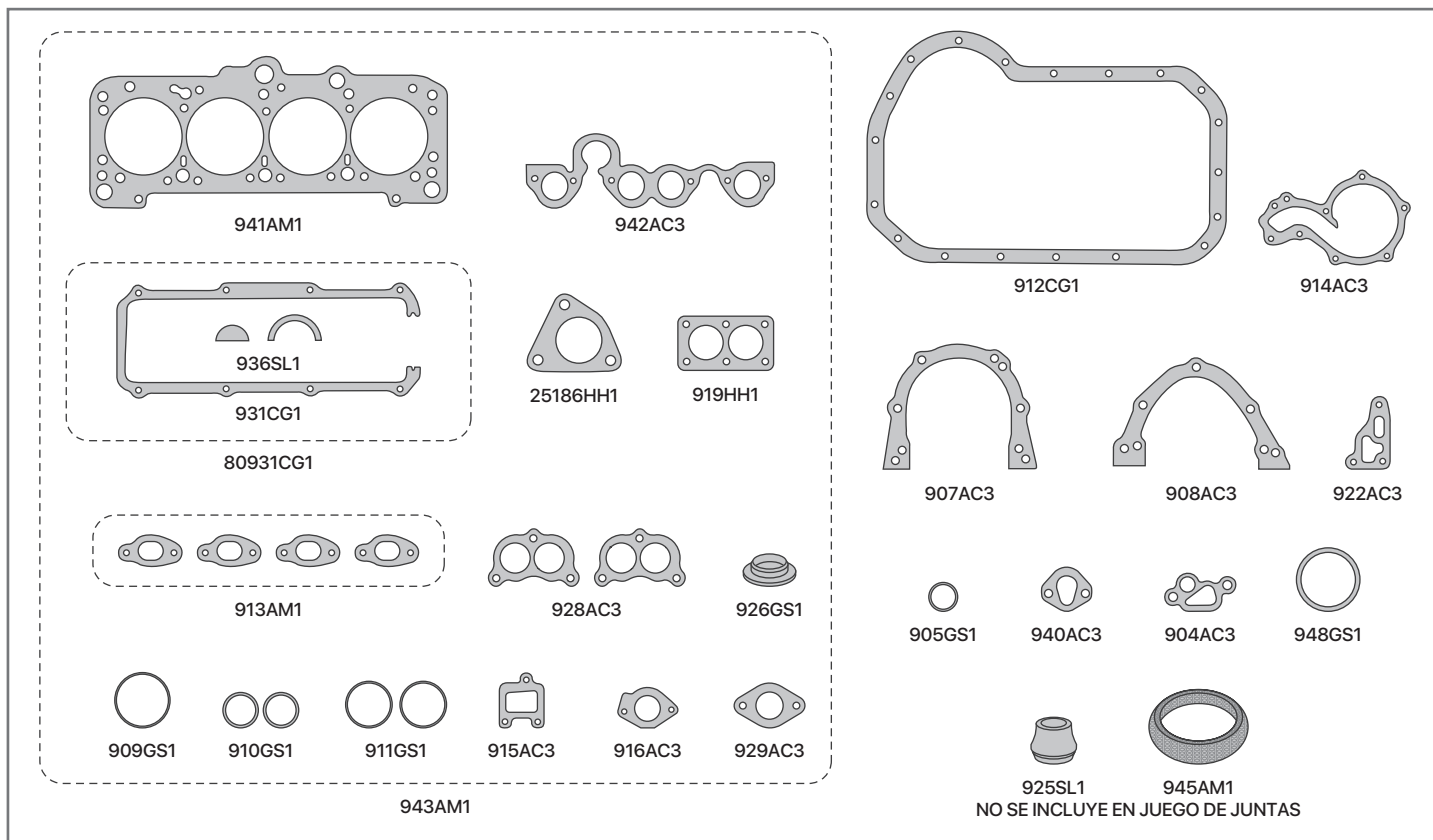

| SINONIMO | Nº ORIG | DESCRIPCIÓN |
|----------|---------|---------------------------------------|
| 941AM1 | | JUNTA TAPA DE CILINDRO |
| 941AR3 | | JUNTA T.CIL. (COMPETICION 1,0mm) |
| 941AR4 | | JUNTA T.CIL. (COMPETICION 1,2mm) |
| 941AR5 | | JUNTA T.CIL. (COMPETICION 1,4mm) |
| 931CG1 | | JUNTA TAPA DE VALVULA - SOLA |
| 931CG4 | | JTA TAPA DE VALVULA (CON TELA) - SOLA |
| 80931CG1 | | KIT JUNTA TAPA DE VALVULA |
| 80931CG4 | | KIT JUNTA TAPA DE VALVULA (CON TELA) |
| 912AC6 | | JTA PARA CARTER (LIBRE DE A. 1.5mm) |
| 912AD4 | | JUNTA PARA CARTER (ADAMITE 1.6mm) |
| 912CG1 | | JUNTA PARA CARTER |
| 912CG4 | | JUNTA PARA CARTER (CON TELA)) |
| 913AM1 | | JUEGO MULTIPLE DE ESCAPE |
| 913HH1 | | JGO MULTIPLE DE ESCAPE (CHA/B/CHA) |
| 942AC3 | | JUNTA MULTIPLE DE ADMISION |
| 919HH1 | | JUNTA SALIDA DE ESCAPE |
| 919HL1 | | JTA SALIDA DE ESC (LAM DE HOJALTA) |
| 25186HH1 | | JUNTA SALIDA DE ESCAPE - GOL |
| 904AC3 | | JUNTA BOMBA DE ACEITE |
| 907AC3 | | JUNTA BANCADA TRASERA |
| 908AC3 | | JUNTA BANCADA DELANTERA |
| 914AC3 | | JUNTA BOMBA DE AGUA |
| 914AD3 | | JUNTA BOMBA DE AGUA |

| SINONIMO | Nº ORIG | DESCRIPCIÓN |
|----------|---------|--|
| 915AC3 | | JUNTA SALIDA DE AGUA |
| 915AC3 | | JUNTA SALIDA DE AGUA |
| 916AC3 | | JUNTA ENTRADA DE AGUA |
| 922AC3 | | JUNTA BASE FILTRO DE ACEITE |
| 928AC3 | | JUNTA BASE CARBURADOR BROSOL |
| 929AC3 | | JUNTA BRIDA AGUA A TAPA DE CILINDRO |
| 940AC3 | | JUNTA BOMBA DE NAFTA |
| 905GS1 | | ORING BOMBA DE NAFTA |
| 909GS1 | | ORING EJE INTERMEDIO AUXILIAR |
| 910GS1 | | ORING TAPA DE CILINDRO A CALEFACCION |
| 911GS1 | | ORING TERMOSTATO |
| 926GS1 | | TUBO SELLADO ADMISION |
| 936GS1 | | CIERRE JUNTA TAPA DE VALVULA |
| 936SL1 | | CIERRE JTA TAPA DE VALVULA (SILICONA) |
| 948GS1 | | ORING REFRIGERADOR DE ACEITE |
| 943AM1 | | JUEGO DESMONTAJE TAPA DE CILINDRO |
| 924VA1 | | JUEGO DE JTA P/MOTOR (SIN JTA T.CIL.) |
| 946AM1 | | JUEGO DE JTAS PARA MOTOR COMPLETO |
| | | DEMÁS ARTICULOS RELACIONADOS AL MOTOR |
| | | NO SE INCLUYEN EN EL JUEGO DE JUNTAS |
| 925SL1 | | TUBO SELLADO VALVULA VENDEO |
| 945MA1 | | JTA ACOPLE CAÑO ESCAPE |

969AM1

VOLKSWAGEN CARAT / POINTER / QUANTUM 1984cc - MOTOR AUDI AP 827 - DESDE 1989/...



IMPERIAL®

UNA BUENA JUNTA

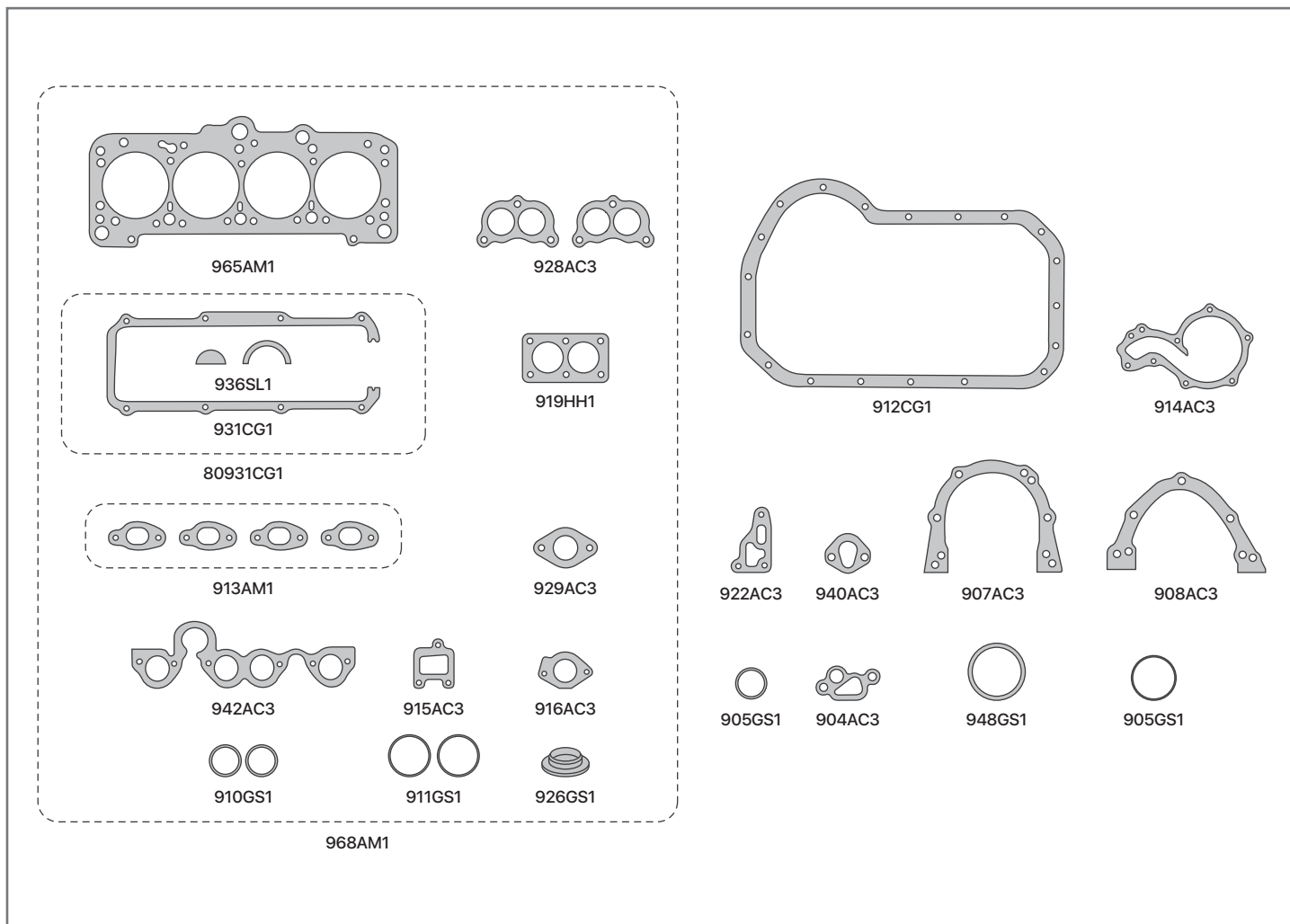

| SINONIMO | Nº ORIG | DESCRIPCIÓN |
|----------|---------|--------------------------------------|
| 965AM1 | | JUNTA TAPA DE CILINDRO |
| 931CG1 | | JUNTA TAPA DE VALVULA - SOLA |
| 931CG4 | | JUNTA TAPA DE VAL (CON TELA) - SOLA |
| 80931CG1 | | KIT JUNTA TAPA DE VALVULA |
| 80931CG4 | | KIT JUNTA TAPA DE VALVULA (CON TELA) |
| 912AC6 | | JTA P/CART (LIBRE DE AMIANTO 1.5mm) |
| 912AD4 | | JUNTA PARA CARTER (ADAMITE 1.6mm) |
| 912CG1 | | JUNTA PARA CARTER |
| 912CG4 | | JUNTA PARA CARTER (CON TELA)) |
| 913AM1 | | JUEGO MULTIPLE DE ESCAPE |
| 913HH1 | | JGO MULTIPLE DE ESCAPE (CHA/B/CHA) |
| 942AC3 | | JUNTA MULTIPLE DE ADMISION |
| 919HH1 | | JUNTA SALIDA DE ESCAPE |
| 919HL1 | | JTA SALIDA DE ESCAPE (L. DE HOJALTA) |
| 904AC3 | | JUNTA BOMBA DE ACEITE |
| 907AC3 | | JUNTA BANCADA TRASERA |
| 908AC3 | | JUNTA BANCADA DELANTERA |
| 914AC3 | | JUNTA BOMBA DE AGUA |

| SINONIMO | Nº ORIG | DESCRIPCIÓN |
|----------|---------|---------------------------------------|
| 914AD3 | | JUNTA BOMBA DE AGUA |
| 915AC3 | | JUNTA SALIDA DE AGUA |
| 915AC3 | | JUNTA SALIDA DE AGUA |
| 916AC3 | | JUNTA ENTRADA DE AGUA |
| 922AC3 | | JUNTA BASE FILTRO DE ACEITE |
| 928AC3 | | JUNTA BASE CARBURADOR BROSOL |
| 929AC3 | | JUNTA BRIDA AGUA A TAPA DE CILINDRO |
| 940AC3 | | JUNTA BOMBA DE NAFTA |
| 905GS1 | | ORING BOMBA DE NAFTA |
| 909GS1 | | ORING EJE INTERMEDIO AUXILIAR |
| 910GS1 | | ORING TAPA DE CILINDRO A CALEFACCION |
| 911GS1 | | ORING TERMOSTATO |
| 926GS1 | | TUBO SELLADO ADMISION |
| 936GS1 | | CIERRE JUNTA TAPA DE VALVULA |
| 936SL1 | | CIERRE JTA TAPA DE VALVULA (SILICONA) |
| 948GS1 | | ORING REFRIGERADOR DE ACEITE |
| 968AM1 | | JUEGO DESMONTAJE TAPA DE CILINDRO |
| 969AM1 | | JUEGO DE JTA PARA MOTOR COMPLETO |

25208VA1

VOLKSWAGEN POLO CLASSIC / GOL / POIN-
TER 1585cc / 1781cc INYECCION - MOTOR IF
- AFT - ADZ - DESDE 1993/...



IMPERIAL®

UNA BUENA JUNTA

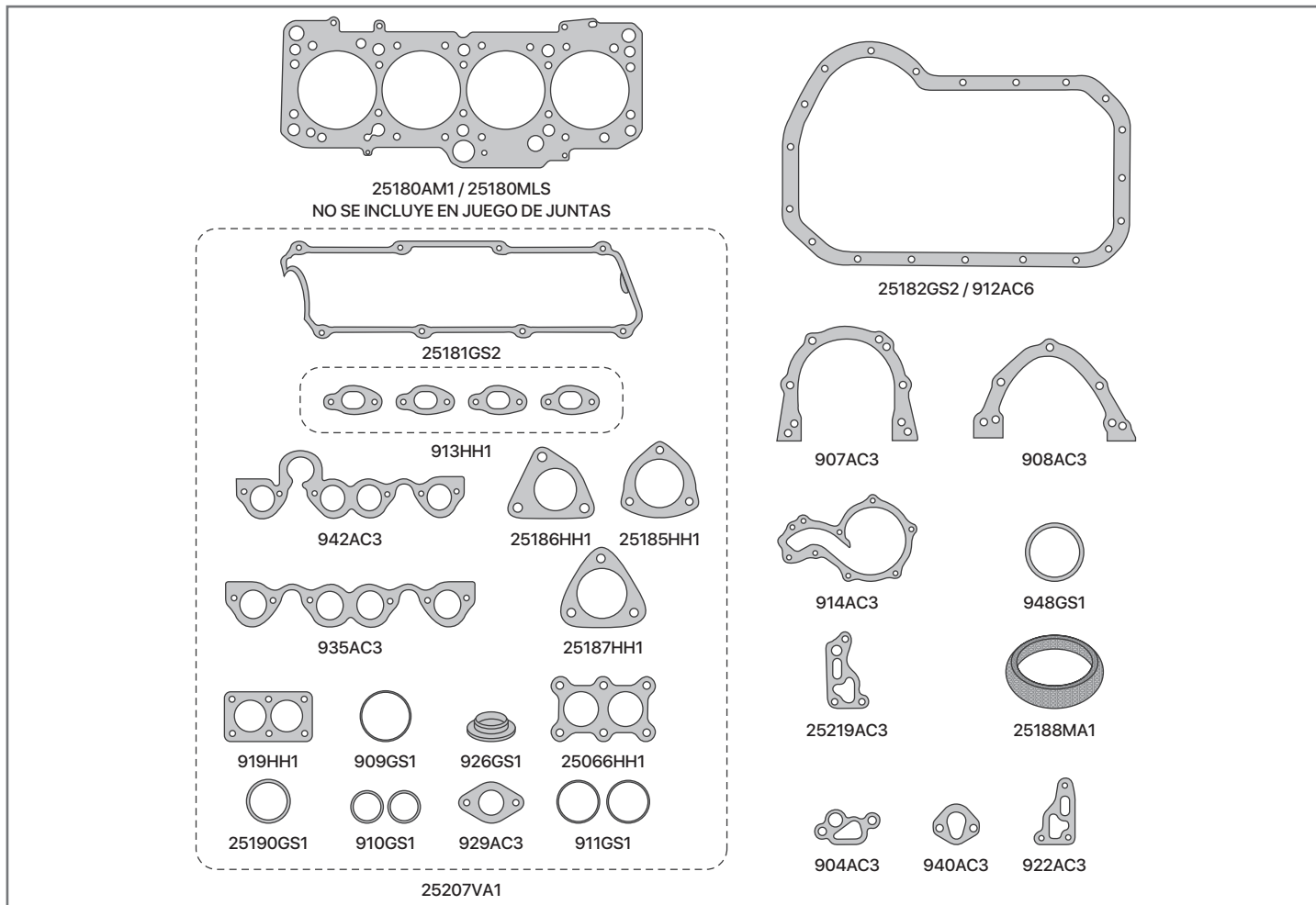

| SINONIMO | Nº ORIG | DESCRIPCIÓN |
|----------|---------|--|
| 25181GS2 | | JUNTA TAPA DE VALVULA |
| 25182GS2 | | JUNTA PARA CARTER (CHAPA Y GOMA) |
| 912AC6 | | JUNTA CARTER (LIBRE DE AMIANTO 1.5mm) OPCIONAL |
| 913HH1 | | JGO MULTIPLE DE ESCAPE (CHA/B/CHA) |
| 935AC3 | | JUNTA MULTIPLE DE ADMISION |
| 919HL1 | | JTA SALIDA DE ESCAPE (LAM DE HOJAL) |
| 919HH1 | | JUNTA SALIDA DE ESCAPE - POLO |
| 25186HH1 | | JUNTA SALIDA DE ESCAPE - GOL 96 A 98 |
| 25187HH1 | | JTA SALIDA DE ESCAPE - GOL AB9/GOLF |
| 25187HL1 | | JTA SALIDA DE ESCAPE - GOL AB9/GOLF |
| 25066HH1 | | JUNTA SALIDA ESCAPE POLO |
| 25066HL1 | | JUNTA SALIDA ESCAPE POLO |
| 914AC3 | | JUNTA BOMBA DE AGUA |
| 914AD3 | | JUNTA BOMBA DE AGUA |
| 907AC3 | | JUNTA BANCADA TRASERA |
| 908AC3 | | JUNTA BANCADA DELANTERA |
| 922AC3 | | JUNTA BASE FILTRO DE ACEITE |
| 940AC3 | | JUNTA BOMBA DE NAFTA |
| 904AC3 | | JUNTA BOMBA DE ACEITE |

| SINONIMO | Nº ORIG | DESCRIPCIÓN |
|----------|---------|--|
| 25219AC3 | | JUNTA BASE FILTRO DE ACEITE |
| 948GS1 | | ORING REFRIGERADOR DE ACEITE |
| 942AC3 | | JUNTA MULTIPLE DE ADMISION |
| 929AC3 | | JUNTA BRIDA AGUA A TAPA CILINDRO |
| 926GS1 | | TUBO SELLADO ADMISION |
| 911GS1 | | ORING TERMOSTATO |
| 910GS1 | | ORING TAPA DE CILINDRO A CALEFACCION |
| 909GS1 | | ORING EJE INTERMEDIO AUXILIAR |
| 25190GS1 | | ORING TERMOSTATO POLO/GOL |
| 25207VA1 | | JGO DESMONTAJE T.CIL. (SIN JTA T.CIL.) |
| 25208VA1 | | JGO DE JTAS P/MOTOR (SIN JTA T.CIL.) |
| | | DEMÁS ARTICULOS RELACIONADOS AL MOTOR |
| | | NO SE INCLUYEN EN EL JUEGO DE JUNTAS |
| 25180AM1 | | JUNTA TAPA DE CILINDROS - ALMETAN |
| 25180MLS | | JUNTA TAPA DE CILINDROS - MULTILAMINA |
| 25185HH1 | | JTA ACOPLE CATALIZADOR - GOL 96 A 98 |
| 25185HL1 | | JTA ACOPLE CATALIZADOR - GOL 96 A 98 |
| 25188MA1 | | JTA ACOPLE CATALIZADOR |

25238VA1

VOLKSWAGEN DIESEL 1896cc POLO / GOL
/ GOLF / CADDY - MOTOR 1Y - AAZ - DESDE
1994/...



IMPERIAL®

UNA BUENA JUNTA

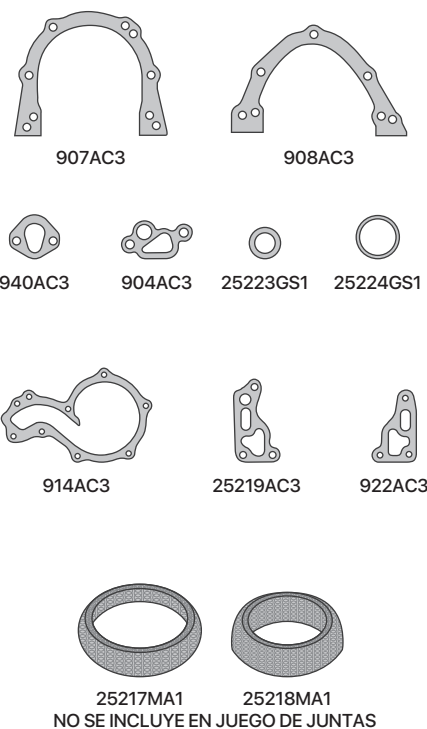
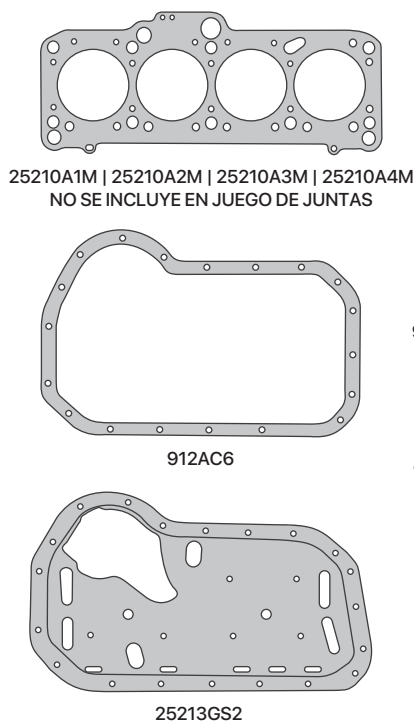
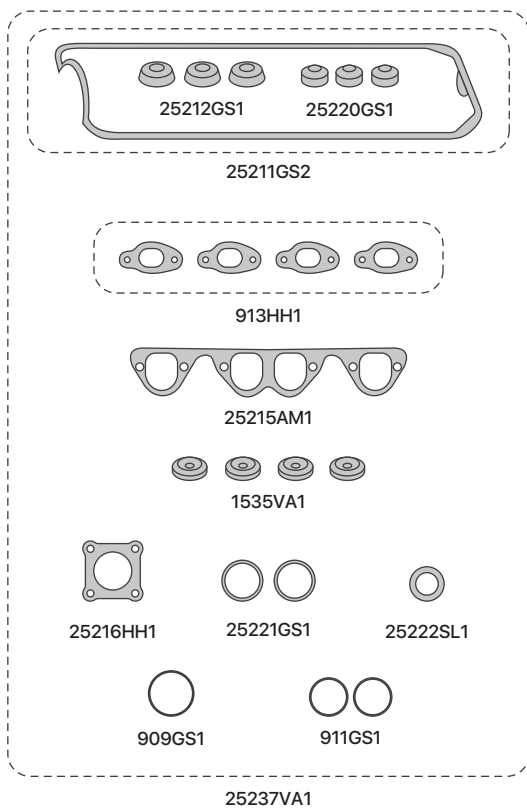

SE INCLUYE JUEGO DE ARANDELAS METALICAS

| SINONIMO | Nº ORIG | DESCRIPCIÓN |
|----------|---------|------------------------------------|
| 25211GS2 | | JUNTA TAPA DE VALVULA |
| 25213GS2 | | JUNTA PARA CARTER CON ROMPEOLAS |
| 912AC6 | | JTA P/CARTER (LIBRE DE A. 1.5mm) |
| 913AM1 | | JUEGO MULTIPLE DE ESCAPE |
| 913HH1 | | JGO MULTIPLE DE ESCAPE (CHA/B/CHA) |
| 25215AM1 | | JUNTA MULTIPLE DE ADMISION |
| 25216HH1 | | JUNTA SALIDA DE ESCAPE |
| 25219AC3 | | JUNTA BASE FILTRO DE ACEITE |
| 904AC3 | | JUNTA BOMBA DE ACEITE |
| 907AC3 | | JUNTA BANCADA TRASERA |
| 908AC3 | | JUNTA BANCADA DELANTERA |
| 914AC3 | | JUNTA BOMBA DE AGUA |
| 914AD3 | | JUNTA BOMBA DE AGUA |
| 922AC3 | | JUNTA BASE FILTRO DE ACEITE |
| 940AC3 | | JUNTA BOMBA DE NAFTA |
| 25212GS2 | | ARANDELA AJUSTE TAPA DE VALVULA |
| 25220GS1 | | BUJE CASQUILLO ARBOL DE ELVA |

| SINONIMO | Nº ORIG | DESCRIPCIÓN |
|----------|---------|--|
| 25221GS1 | | ORING 36 x 3 |
| 25222SL1 | | ORING 39 x 3 |
| 25223GS1 | | ORING 30 x 3.5 |
| 25224GS1 | | ORING 40.5x3.7 |
| 909GS1 | | ORING EJE INTERMEDIO AUXILIAR |
| 911GS1 | | ORING TERMOSTATO |
| 1535VA1 | | ARANDELA PARALLAMA |
| 25237VA1 | | JGO DESMONTAJE T.CIL. (SIN JTA T.CIL.) |
| 25238VA1 | | JUEGO DE JTAS P/MOTOR (SIN JTA T.CIL.) |
| | | DEMÁS ARTICULOS RELACIONADOS AL MOTOR |
| | | NO SE INCLUYEN EN EL JUEGO DE JUNTAS |
| 25210A1M | | JUNTA T.CIL. 1 MUESCA - 1.50 mm |
| 25210A2M | | JUNTA T.CIL. 2 MUESCA - 1.60 mm |
| 25210A3M | | JUNTA T.CIL. 3 MUESCA - 1.70 mm |
| 25210A4M | | JUNTA T.CIL. 4 MUESCA - 1.90 mm |
| 25217MA1 | | JTA ACOPLE CAÑO ESCAPE TRANSPORTER |
| 25218MA1 | | JTA ACOPLE CAÑO ESCAPE POLO / CADDY |

← VOLVER A VOLKSWAGEN

25528VA1

VOLKSWAGEN GOL 1000 / SAVEIRO 999cc -
MOTOR AER - ALL - AT



IMPERIAL®

UNA BUENA JUNTA

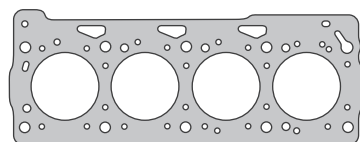
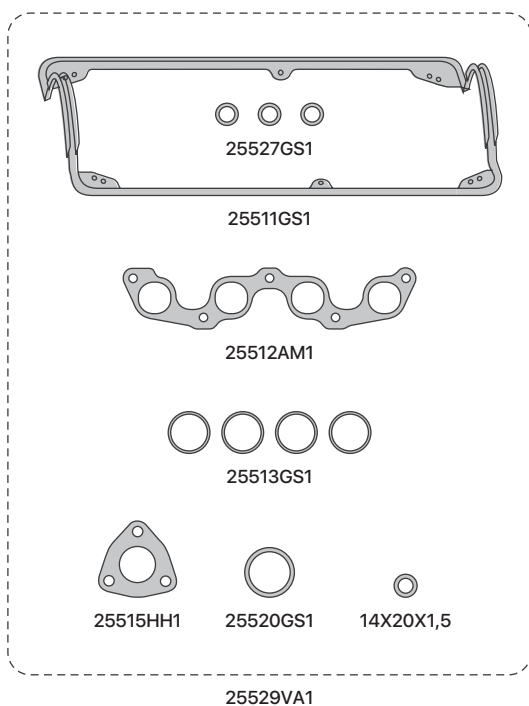

25510AM1 / 25510MLS
NO SE INCLUYE EN JUEGO DE JUNTAS

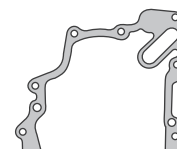

25516AC3

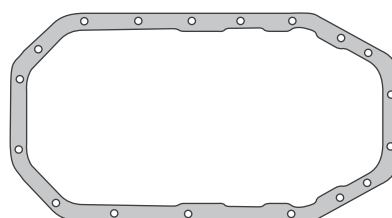

25514CG1

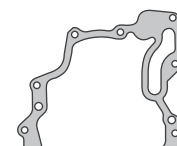

25517AC3



907AC3



25518AC3



2349



25519GS1



25521GS1



25522GS1



25524GS1



25525GS1



25526GS1



25523GS1

| SINONIMO | Nº ORIG | DESCRIPCIÓN |
|----------|---------|--------------------------------------|
| 25511GS2 | | JUNTA TAPA DE VALVULA |
| 25514CG1 | | JUNTA PARA CARTER |
| 25512AM1 | | JUNTA PARA MULTIPLE DE ESCAPE |
| 25512HH1 | | JTA P/MULTIPLE DE ESCAPE (CHA/B/CHA) |
| 25513GS1 | | JUEGO ORING MULTIPLE ADMISION |
| 25515HH1 | | JUNTA SALIDA DE ESCAPE |
| 25516AC3 | | JUNTA TAPA DE DISTRIBUCION |
| 25517AC3 | | JUNTA TAPA DE DISTRIBUCION |
| 25518AC3 | | JUNTA BRIDA BOMBA DE ACEITE |
| 907AC3 | | JUNTA BANCADA TRASERA |
| 25527GS1 | | ARANDELA AJUSTE TAPA DE VALVULA |
| 25519GS1 | | ORING 52x56.6x5.3 |
| 25520GS1 | | ORING 36.5x3.53 CODO T. DE CLINDRO |
| 25521GS1 | | ORING 21.6x4 BULBO BOMA DE AGUA |

| SINONIMO | Nº ORIG | DESCRIPCIÓN |
|-----------|---------|--|
| 25522GS1 | | ORING 38x45x6 |
| 25523GS1 | | ORING BOMBA DE AGUA |
| 25524GS1 | | ORING 60x4 |
| 25525GS1 | | ORING 46.8x4 TUBO DE AGUA |
| 25526GS1 | | ORING 8x2.5 |
| 2349 | | JUNTA |
| 14.20.1,5 | | ARANDELA 14x20 - COBRE |
| 25529VA1 | | JGO DES T.CIL. (SIN JUNTA T.CIL.) |
| 25528VA1 | | JGO DE JTAS P/MOTOR (SIN JUNTA T.CIL.) |
| | | DEMÁS ARTICULOS RELACIONADOS AL MOTOR |
| | | NO SE INCLUYEN EN EL JUEGO DE JUNTAS |
| 25510AM1 | | JUNTA TAPA DE CILINDRO - ALMETAN |
| 25510MLS | | JUNTA TAPA DE CILINDRO - MULTILAMINA |

25759VA1

VOLKSWAGEN TDI/SDI 1896cc POLO / CADDY
/ GOLF / PASSAT - MOTOR 1Z / AFN / AHU /
AEY



IMPERIAL®

UNA BUENA JUNTA

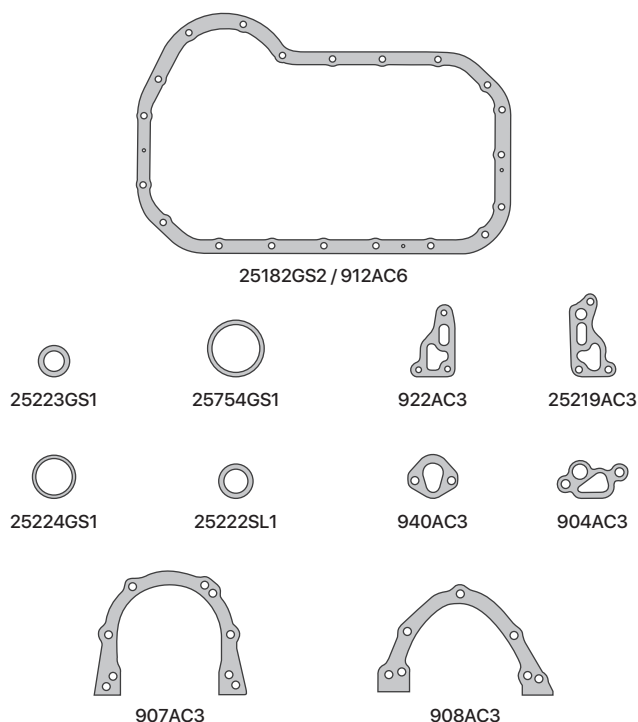
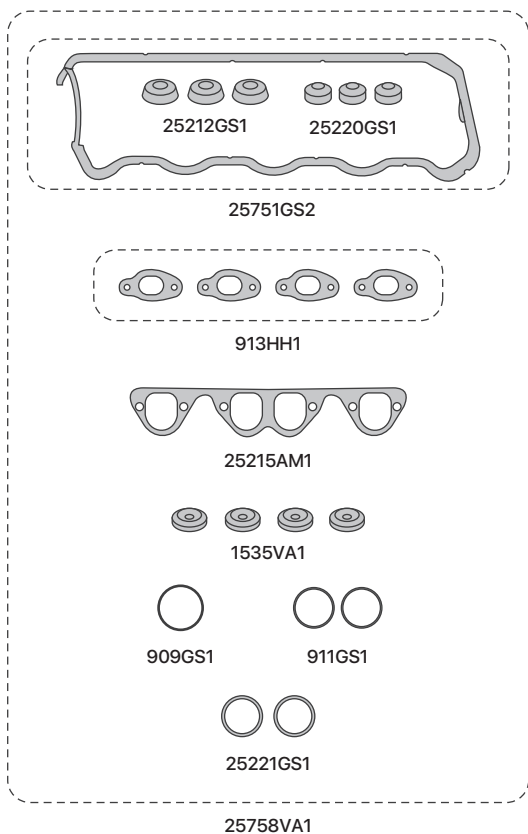

SE INCLUYE JUEGO DE ARANDELAS METALICAS

| SINONIMO | Nº ORIG | DESCRIPCIÓN |
|----------|---------|--|
| 25751GS2 | | JUNTA TAPA DE VALVULA |
| 25182GS2 | | JUNTA PARA CARTER (CHAPA Y GOMA) |
| 912AC6 | | JUNTA CARTER (LIBRE DE AMIANTO 1.5mm) OPCIONAL |
| 913AM1 | | JUEGO MULTIPLE DE ESCAPE |
| 913HH1 | | JUEGO MULTIPLE DE ESC (CHA/B/CHA) |
| 25215AM1 | | JUNTA MULTIPLE DE ADMISION |
| 25219AC3 | | JUNTA BASE FILTRO DE ACEITE |
| 904AC3 | | JUNTA BOMBA DE ACEITE |
| 907AC3 | | JUNTA BANCADA TRASERA |
| 908AC3 | | JUNTA BANCADA DELANTERA |
| 922AC3 | | JUNTA BASE FILTRO DE ACEITE |
| 940AC3 | | JUNTA BOMBA DE NAFTA |

| SINONIMO | Nº ORIG | DESCRIPCIÓN |
|----------|---------|--|
| 25212GS2 | | ARANDELA AJUSTE TAPA DE VALVULA |
| 25220GS1 | | BUJE CASQUILLO ARBOL DE ELVA |
| 25221GS1 | | ORING 36 x 3 |
| 25222SL1 | | ORING 39 x 3 |
| 25223GS1 | | ORING 30 x 3.5 |
| 25224GS1 | | ORING 40.5x3.7 |
| 25754GS1 | | ORING BOMBA DE AGUA |
| 909GS1 | | ORING EJE INTERMEDIO AUXILIAR |
| 911GS1 | | ORING TERMOSTATO |
| 1535VA1 | | ARANDELA PARALLAMA |
| 25758VA1 | | JGO DESMONTAJE T.CIL. (SIN JTA T.CIL.) |
| 25759VA1 | | JGO DE JTAS P/MOTOR (SIN JUNTA T.CIL.) |

← VOLVER A VOLKSWAGEN

26288VA1

VOLKSWAGEN FOX / SURAN / GOL TREND / NUEVO
POLO / VOYAGE 1598cc MOTOR BAH/BJA/BLH/BPA
- GOL 1390cc MOTOR AUD/AKK/BKR/BLM



IMPERIAL®

UNA BUENA JUNTA

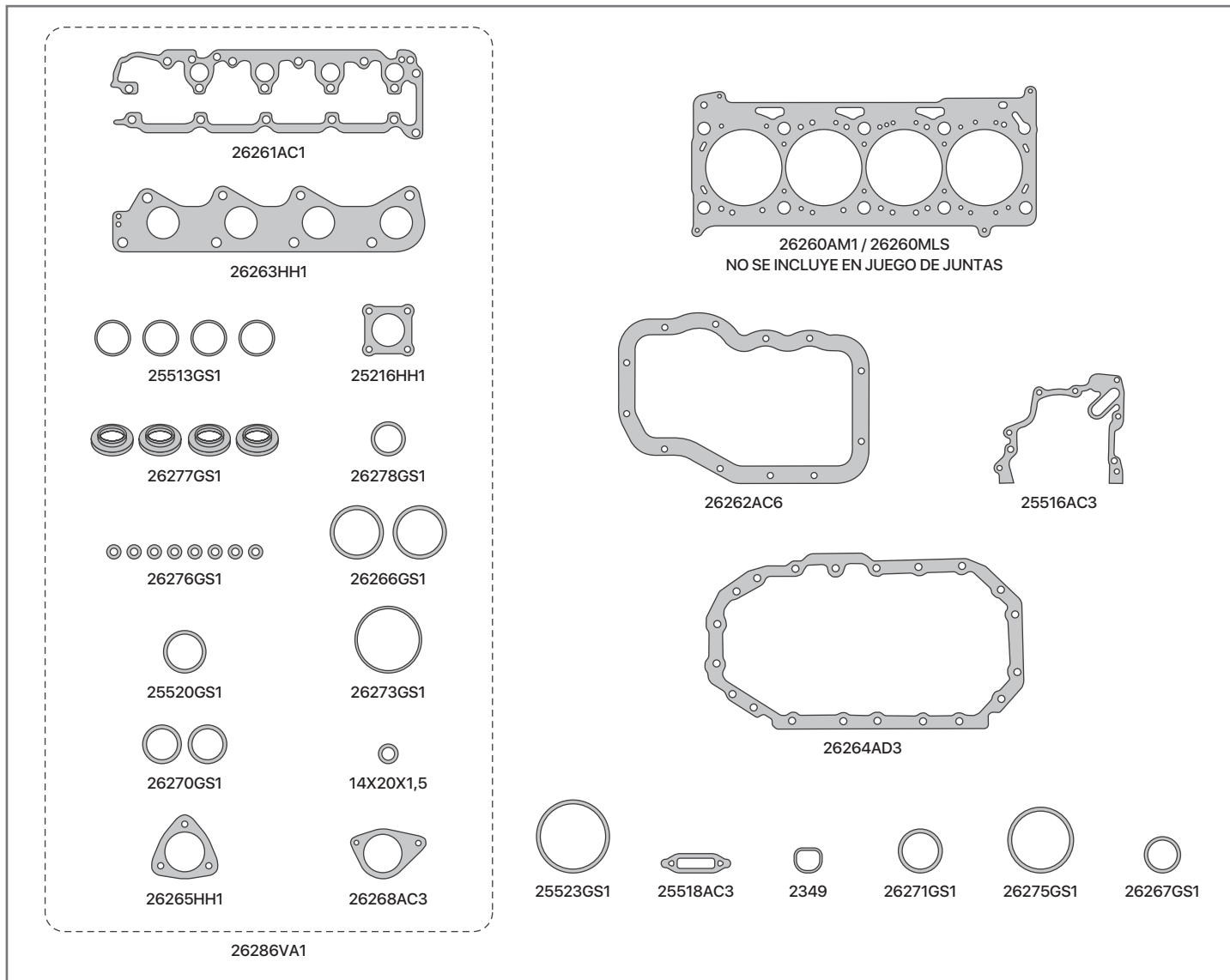

| SINONIMO | Nº ORIG | DESCRIPCIÓN |
|----------|---------|---|
| 26261AC1 | | JUNTA TAPA DE VALVULAS |
| 26264AD3 | | JUNTA PARA CARTER SUPERIOR |
| 26262AC6 | | JUNTA PARA CARTER |
| 26263HH1 | | JUNTA PARA MULTIPLE DE ESCAPE |
| 25216HH1 | | JUNTA SALIDA DE ESCAPE |
| 26265HH1 | | JUNTA SALIDA DE ESCAPE GOL/FOX/SURAN/VOYAGE |
| 26265HL1 | | JUNTA SALIDA DE ESCAPE GOL/FOX/SURAN/VOYAGE |
| 25516AC3 | | JUNTA TAPA DE DISTRIBUCION |
| 25518AC3 | | JUNTA BRIDA BOMBA DE ACEITE |
| 25513GS1 | | JUEGO ORING MULTIPLE ADMISION |
| 25520GS1 | | ORING 36.5x3.53 CODO TAPA DE CIL |
| 25523GS1 | | ORING BOMBA DE AGUA |
| 26266GS1 | | ORING TERMOSTATO |
| 26267GS1 | | ORING SALIDA TERMOSTATO A BLOCK |
| 26268AC3 | | JUNTA TERMOSTATO |

| SINONIMO | Nº ORIG | DESCRIPCIÓN |
|-----------|---------|--|
| 26278GS1 | | ORING LLENADO DE AGUA |
| 26270GS1 | | ORING RETORNO RADIADOR |
| 26271GS1 | | ORING CAÑO BOMBA DE AGUA |
| 26273GS1 | | ORING MEZCLA ADMISION |
| 26275GS1 | | ORING ASIENTO DEFLECTOR |
| 26276GS1 | | ORING PICO INYECTOR |
| 26277GS1 | | ORING ASIENTO INYECTOR |
| 2349 | | JUNTA |
| 14.20.1,5 | | ARANDELA 14x20 - COBRE |
| 26286VA1 | | JGO DESM TAPA DE CIL (SIN JTA T.CIL.) |
| 26288VA1 | | JUEGO DE JTA P/MOTOR (SIN JTA T.CIL.) |
| | | DEMÁS ARTICULOS RELACIONADOS AL MOTOR |
| | | NO SE INCLUYEN EN EL JUEGO DE JUNTAS |
| 26260AM1 | | JUNTA TAPA DE CILINDROS - ALMETAN |
| 26260MLS | | JUNTA TAPA DE CILINDRO - MULTILAMINA |

26848VA1

VOLKSWAGEN BORA / GOLF / SHARAN /
PASSAT / NEW BEETLE 1781cc 20V. TURBO -
MOTOR AWP/AUQ/AGU/AJH/ARZ



IMPERIAL®

UNA BUENA JUNTA

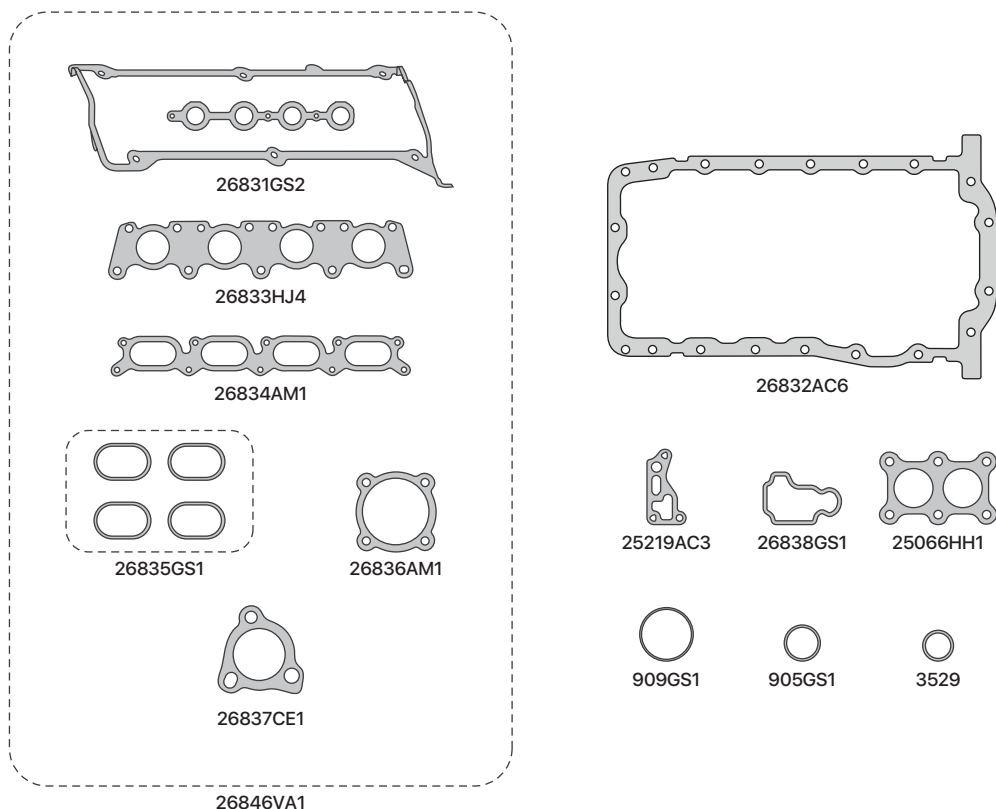

| SINONIMO | Nº ORIG | DESCRIPCIÓN |
|----------|---------|--------------------------------------|
| 26831GS2 | | JUNTA TAPA DE VALVULAS |
| 26832AC6 | | JUNTA PARA CARTER |
| 26833HJ4 | | JUNTA MULTIPLE DE ESCAPE |
| 26834AM1 | | JUNTA MULTIPLE DE ADMISION |
| 26835GS1 | | JUEGO DE JUNTAS MULTIPLE DE ADMISION |
| 26836AM1 | | JUNTA SALIDA DE ESCAPE A CATALIZADOR |
| 26837CE1 | | JUNTA SALIDA DE ESCAPE A TURBO |
| 25066HH1 | | JUNTA SALIDA DE ESCAPE - MOTOR AGN |

| SINONIMO | Nº ORIG | DESCRIPCIÓN |
|----------|---------|---|
| 25219AC3 | | JUNTA BASE FILTRO DE ACEITE |
| 26838GS1 | | JUNTA BOMBA DE ACEITE |
| 909GS1 | | ORING 56,87 x 1,78 |
| 905GS1 | | ORING 34,59 x 2,62 |
| 3529 | | ORING 28,24 x 2,62 |
| 26846VA1 | | JUEGO DE JUNTAS DESMONTAJE TAPA DE CILINDRO (S/JTA T.CIL) |
| 26848VA1 | | JUEGO DE JUNTAS PARA MOTOR (S/JTA T.CIL) |

27048VA1

VOLKSWAGEN AMAROK TDI 1968cc 20V. -
MOTOR CDCA/CDCA



IMPERIAL®

UNA BUENA JUNTA

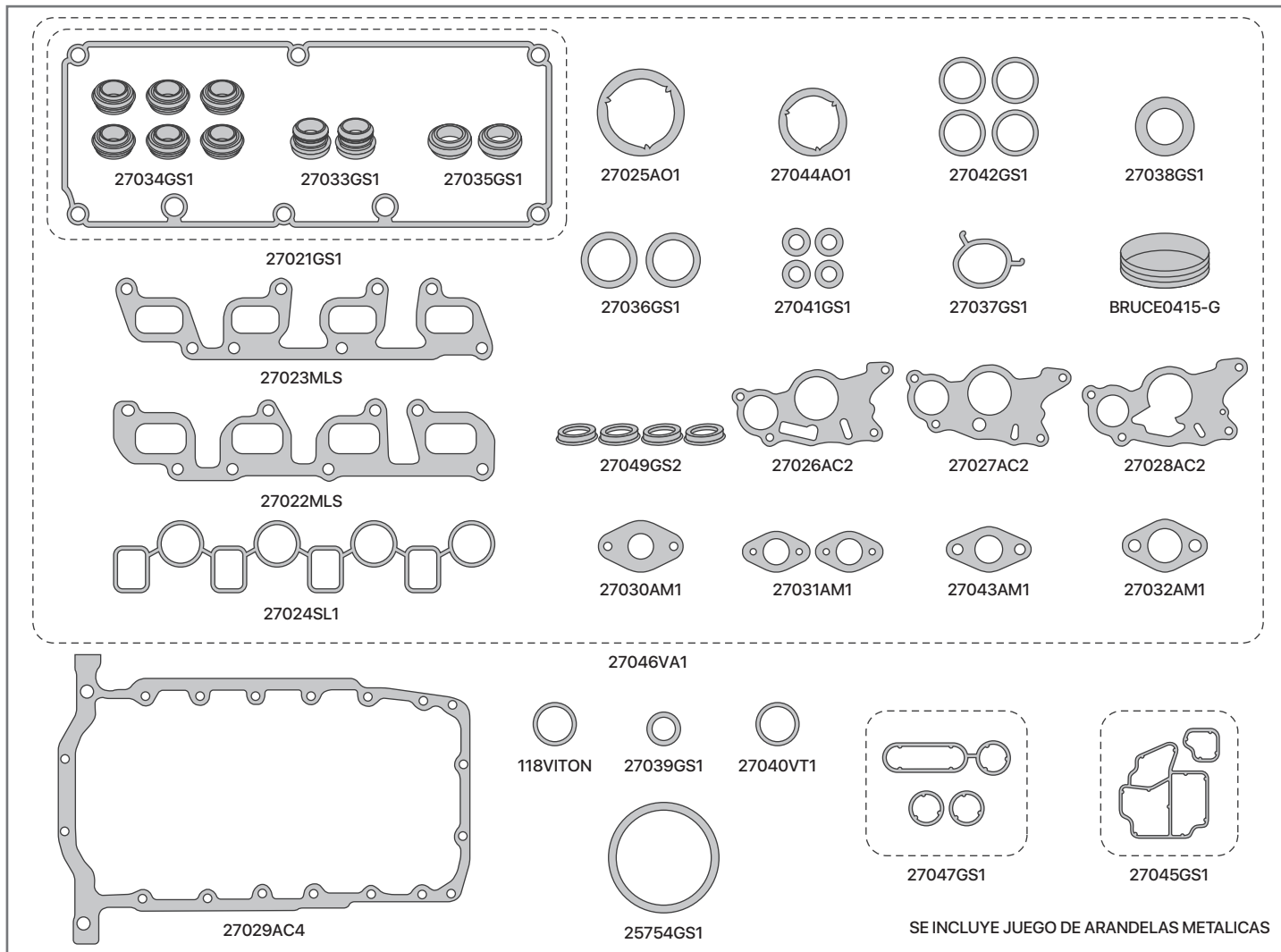

| SINONIMO | Nº ORIG | DESCRIPCIÓN |
|----------|------------|---|
| 27021GS1 | | JUNTA TAPA DE VALVULA (KIT COMPLETO) |
| 27022GR1 | | JUNTA MULTIPLE DE ESCAPE - MOTOR CDCA |
| 27022MLS | | JUNTA MULTIPLE DE ESCAPE - MOTOR CDCA - MLS |
| 27023GR1 | | JUNTA MULTIPLE DE ESCAPE - MOTOR CDCA |
| 27023MLS | | JUNTA MULTIPLE DE ESCAPE - MOTOR CDCA - MLS |
| 27024SL1 | | JUNTA MULTIPLE DE ADMISION |
| 27025AO1 | 2HO253115 | JUNTA SALIDA DE ESCAPE 95mm - MOTOR CDCA |
| 27044AO1 | 1KO253115T | JUNTA SALIDA DE ESCAPE 75mm - MOTOR CDCA |
| 27029AC4 | | JUNTA PARA CARTER |
| 25754GS1 | | ORING BOMBA DE AGUA |
| 27026AC2 | | JUNTA BBA DEPRESORA PIERBURG 031145100EH |
| 27027AC2 | | JUNTA BBA DEPRESORA PIERBURG 031145100E |
| 27028AC2 | | JUNTA BBA DEPRESORA RM |
| 27033GS1 | | BUJE TAPA DE VALVULA |
| 27030AM1 | | JUNTA TURBO A M. DE ESCAPE |
| 27031AM1 | | JUNTA VALVULA EGR A T. DE CILINDRO |
| 27034GS1 | | JUNTA VALVULA EGR A T. DE CILINDRO |

| SINONIMO | Nº ORIG | DESCRIPCIÓN |
|-------------|--------------|---|
| 27032AM1 | | ARANDELA AJUSTE TAPA DE VALVULA CHICA |
| 27035GS1 | | ARANDELA AJUSTE TAPA DE VALVULA GRANDE |
| 27036GS1 | | ORING CODO DE AGUA |
| 27037GS1 | | JUNTA CODO DE AGUA BLOCK A TERMOSTATO |
| 27038GS1 | | JUNTA TAPA CARGA DE ACEITE |
| 27039GS1 | | ORING 19.6x3.5 |
| 27040VT1 | | ORING 20x3 - VITON BBA DE ACEITE |
| 27041GS1 | | ORING 2,75x1,6 SISTEMA INYECCION |
| 27042GS1 | | ORING 16,1x1,6 SISTEMA INYECCION |
| 27043AM1 | | JUNTA CAÑO EGR DE M.ESC. A T.CIL. |
| 27045GS1 | 03L 198 441 | JUNTA BASE FILTRO DE ACEITE - REFRIGERADOR |
| 27047GS1 | 03L 198 170 | JUNTA RADIADOR DE ACEITE |
| BRUCE0415-G | 03L 103 113A | JUNTA TAPON TAPA DE CILINDRO 32mm |
| 27049GS2 | | GUARNICION TAPA DE VALVULA - INYECTOR |
| 27046VA1 | | JUEGO DE JUNTAS DESMONTAJE TAPA DE CILINDRO (S/JTA T.CIL) |
| 27048VA1 | | JUEGO DE JUNTAS PARA MOTOR (S/JTA T.CIL) |

27338VA1

VOLKSWAGEN SURAN / SURAN CROSS /
SAVEIRO / FOX / VIRTUS / POLO 1598cc 16V.
MSI - MOTOR CNXA-CWSA



IMPERIAL®

UNA BUENA JUNTA

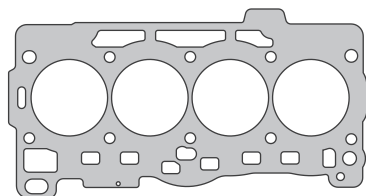

27320AM1

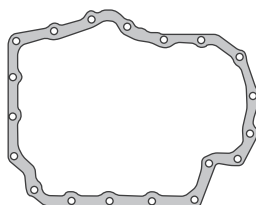

27331AC3

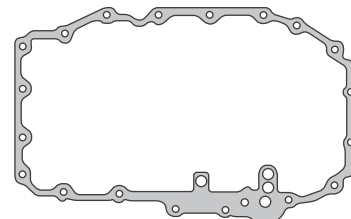

27332AC3

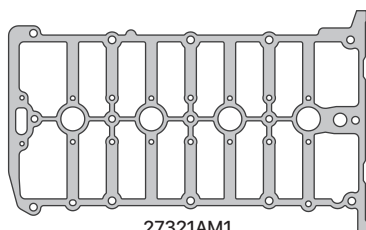

27321AM1

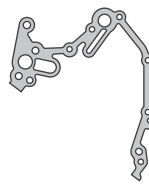

27326AC3



27327GS1



27323GS1

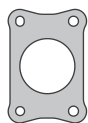

27324AM1



27328SL1



27322GS1



27325GS1



25224GS1

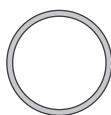

26273GS1



2140GS1



2431GS1



26276GS1



27330GS1

27336VA1

| SINONIMO | Nº ORIG | DESCRIPCIÓN |
|----------|------------|-------------------------------|
| 27321AM1 | 04E103483N | JUNTA TAPA DE VALVULAS |
| 27331AC3 | | JUNTA PARA CARTER INFERIOR |
| 27332AC3 | | JUNTA PARA CARTER SUPERIOR |
| 27322SL1 | 04C129717C | JUEGO ORING MULTIPLE ADMISION |
| 27328SL1 | 04C129717D | ORING CHICO MULTIPLE ADMISION |
| 27324AM1 | 04E253039D | JUNTA SALIDA DE ESCAPE |
| 27326AC3 | 04C103161E | JUNTA TAPA DE DISTRIBUCION |
| 27323GS1 | 04E121119Q | JUNTA CUERPO BOMBA DE AGUA |
| 27327GS1 | 04E121119P | JUNTA BASE BOMBA DE AGUA |
| 27325GS1 | 04E121119R | JUNTA TERMOSTATO |
| 26276GS1 | 07C906149V | ORING INYECTOR - 7,5x3,5 |

| SINONIMO | Nº ORIG | DESCRIPCIÓN |
|----------|-------------|--|
| 27330GS1 | 06A906149B | ORING INYECTOR - 8,3x3 |
| 26273GS1 | 03C133073D | ORING MEZCLA ADMISION |
| 2140GS1 | N 90467301 | ORING ARBOL DE LEVA - 34x3 |
| 2431GS1 | 036906149D | ORING SENSOR PRESION MULTIPLE ADMISION - 7,6x2,6 |
| 25224GS1 | | ORING 42x3,5 |
| 27336VA1 | | JGO DESMONTAJE T.CIL. (SIN JTA T.CIL.) |
| 27338VA1 | | JGO DE JTAS P/MOTOR (SIN JUNTA T.CIL.) |
| | | DEMÁS ARTICULOS RELACIONADOS AL MOTOR |
| | | NO SE INCLUYEN EN EL JUEGO DE JUNTAS |
| 27320AM1 | 04E103383BE | JUNTA TAPA DE CILINDROS |

27569VA1

VOLKSWAGEN AMAROK 2967CC

V6 - 24V. - MOTOR DDXA



IMPERIAL®

UNA BUENA JUNTA

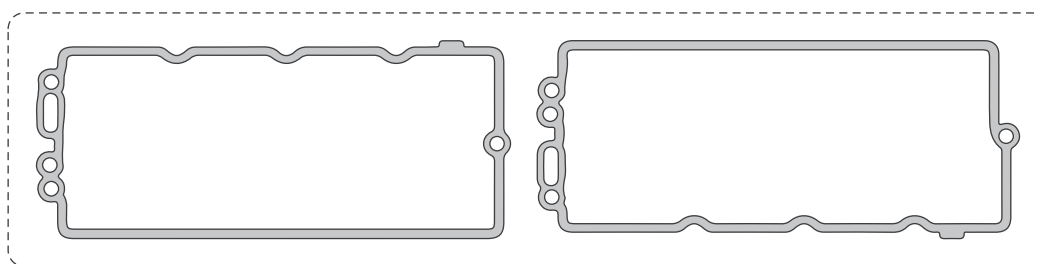

27541GS1

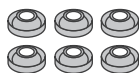

27565GS2

| SINONIMO | Nº ORIG | DESCRIPCIÓN | SINONIMO | Nº ORIG | DESCRIPCIÓN |
|----------|---------|------------------------|----------|---------|---------------------------------------|
| 27541GS1 | | JUNTA TAPA DE VALVULAS | 27565GS2 | | GUARNICION TAPA DE VALVULA (INYECTOR) |

[← VOLVER A VOLKSWAGEN](#)

BEDFORD

CUMMINS

DEUTZ

FIAT
SOMECA TRACTOR

FIAT
IVECO CAMION

HANOMAG

JOHN DEERE

MERCEDES BENZ

MWM

PERKINS
MASSEY FERGUSON

SCANIA

ZANELLO

[← VOLVER A INDICE](#)

| Bedford

90AM1

BEDFORD 300D 4927cc -
1961/66

153HH1

CHEVROLET 350D 5755cc -
1971/79

[← VOLVER A LINEA PESADA](#)

90AM1

BEDFORD 300D 4927cc - 1961/66



IMPERIAL®

UNA BUENA JUNTA

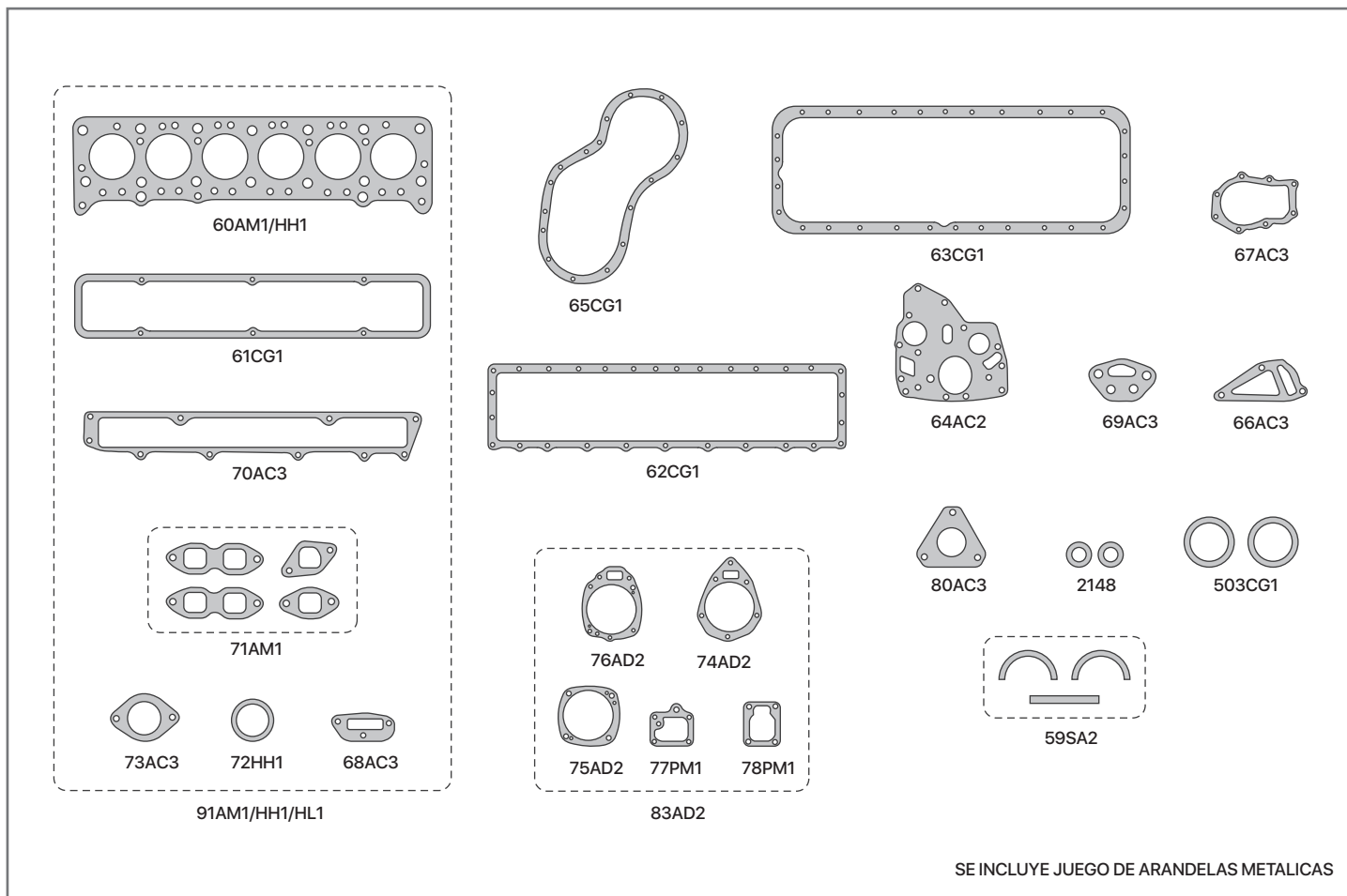

SE INCLUYE JUEGO DE ARANDELAS METALICAS

| SINONIMO | Nº ORIG | DESCRIPCIÓN |
|----------|---------|--|
| 60AM1 | | JUNTA TAPA DE CILINDROS - ALMETAN |
| 60HH1 | | JUNTA TAPA DE CILINDROS - CHAPA /BEATER/CHAPA |
| 61CG1 | | JUNTA TAPA DE VALVULAS |
| 62CG1 | | JUNTA TAPA DE BOTADORES |
| 63CG1 | | JUNTA PARA CARTER |
| 70AC3 | | JUNTA MULTIPLE DE ADMISION |
| 70AD3 | | JUNTA MULTIPLE DE ADMISION |
| 71AM2 | | JUEGO DE JUNTAS MULTIPLE DE ESCAPE |
| 72HH1 | | JUNTA SALIDA DE ESCAPE |
| 64AC2 | | JUNTA PLACA DE DISTRIBUCION |
| 65AC6 | | JUNTA TAPA DE DISTRIBUCION - LIBRE DE AMIANTO COMPRIMIDO |
| 65CG1 | | JUNTA TAPA DE DISTRIBUCION - CORCHO Y GOMA |
| 66AC3 | | JUNTA BASE BOMBA DE AGUA - LIBRE DE AMIANTO COMPRIMIDO |
| 66AD3 | | JUNTA BASE BOMBA DE AGUA - ADAMITE |
| 67AC3 | | JUNTA CUERPO BOMBA DE AGUA - LIBRE DE AMIANTO COMPRIMIDO |
| 67AD3 | | JUNTA CUERPO BOMBA DE AGUA - ADAMITE |
| 68AC3 | | JUNTA BASE TERMOSTATO |
| 73AC3 | | JUNTA TAPA TERMOSTATO |
| 69AC3 | | JUNTA BASE FILTRO DE ACEITE |
| 80AC3 | | JUNTA BOMBA INYECTORA |

| SINONIMO | Nº ORIG | DESCRIPCIÓN |
|----------|---------|---|
| 74AD2 | | JUNTA MANDO BOMBA DE VACIO |
| 74PM1 | | JUNTA MANDO BOMBA DE VACIO |
| 75AD2 | | JUNTA TAPA TRASERA BOMBA DE VACIO |
| 75PM1 | | JUNTA TAPA TRASERA BOMBA DE VACIO |
| 76AD2 | | JUNTA PLACA BOMBA DE VACIO |
| 76PM1 | | JUNTA PLACA BOMBA DE VACIO |
| 77PM1 | | JUNTA PLACA TAPA SUPERIOR BOMBA DE VACIO |
| 78PM1 | | JUNTA CUERPO VÁLVULA BOMBA DE VACÍO |
| 83AD2 | | JUEGO DE JUNTAS BOMBA DE VACIO |
| 2148 | | TUBO PASO DE ACEITE |
| 503CG1 | | JUNTA FILTRO DE ACEITE |
| 91AM1 | | JUEGO DE JUNTAS PARA DESMONTAJE T.CIL (C/JTA ALMETAN) |
| 91HH1 | | JUEGO DE JUNTAS PARA DESMONTAJE T.CIL (C/JTA CHA/B/CHA) |
| 92VA1 | | JUEGO DE JUNTAS PARA MOTOR (S/ JTA T.CIL) |
| 90AM1 | | JUEGO DE JUNTAS PARA MOTOR COMPLETO (C/JTA ALMETAN) |
| 90HH1 | | JUEGO DE JUNTAS PARA MOTOR COMPLETO (C/JTA CHA/B/CHA) |
| | | DEMÁS ARTICULOS RELACIONADOS AL MOTOR |
| | | NO SE INCLUYEN EN EL JUEGO DE JUNTAS |
| 59SA2 | | JUEGO EMPAQUETADURAS DE BANCADA |

153HH1

CHEVROLET 350D 5755cc - 1971/79SE



IMPERIAL®

UNA BUENA JUNTA

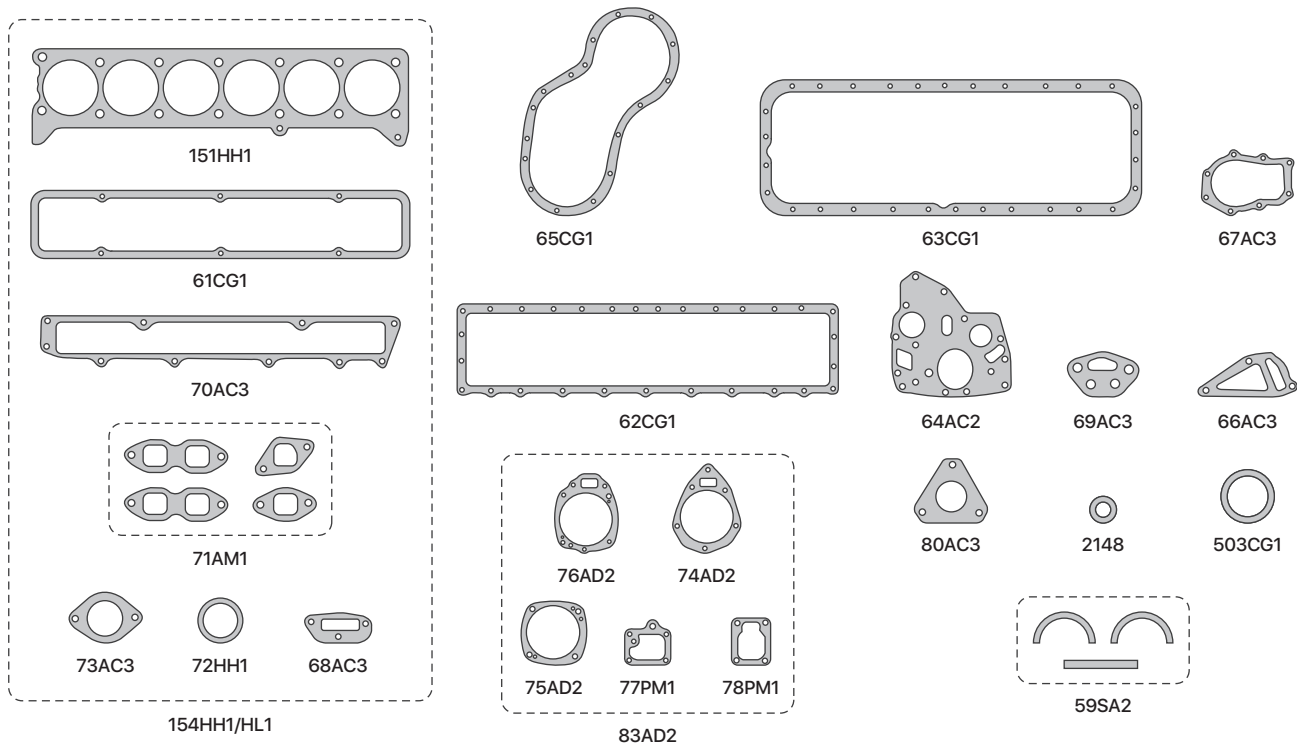

SE INCLUYE JUEGO DE ARANDELAS METALICAS

| SINONIMO | Nº ORIG | DESCRIPCIÓN |
|----------|---------|--|
| 151HH1 | | JUNTA TAPA DE CILINDROS - CHAPA/BEATER/CHAPA |
| 61CG1 | | JUNTA TAPA DE VALVULAS |
| 62CG1 | | JUNTA TAPA DE BOTADORES |
| 63CG1 | | JUNTA PARA CARTER |
| 70AC3 | | JUNTA MULTIPLE DE ADMISION |
| 70AD3 | | JUNTA MULTIPLE DE ADMISION |
| 71AM2 | | JUEGO DE JUNTAS MULTIPLE DE ESCAPE |
| 72HH1 | | JUNTA SALIDA DE ESCAPE |
| 64AC2 | | JUNTA PLACA DE DISTRIBUCION |
| 65AC6 | | JUNTA TAPA DE DISTRIBUCION - LIBRE DE AMIANTO COMPRIMIDO |
| 65CG1 | | JUNTA TAPA DE DISTRIBUCION - CORCHO Y GOMA |
| 66AC3 | | JUNTA BASE BOMBA DE AGUA - LIBRE DE AMIANTO COMPRIMIDO |
| 66AD3 | | JUNTA BASE BOMBA DE AGUA - ADAMITE |
| 67AC3 | | JUNTA CUERPO BOMBA DE AGUA - LIBRE DE AMIANTO COMPRIMIDO |
| 67AD3 | | JUNTA CUERPO BOMBA DE AGUA - ADAMITE |
| 68AC3 | | JUNTA BASE TERMOSTATO |
| 73AC3 | | JUNTA TAPA TERMOSTATO |
| 69AC3 | | JUNTA BASE FILTRO DE ACEITE |

| SINONIMO | Nº ORIG | DESCRIPCIÓN |
|----------|---------|---|
| 80AC3 | | JUNTA BOMBA INYECTORA |
| 74AD2 | | JUNTA MANDO BOMBA DE VACIO |
| 74PM1 | | JUNTA MANDO BOMBA DE VACIO |
| 75AD2 | | JUNTA TAPA TRASERA BOMBA DE VACIO |
| 75PM1 | | JUNTA TAPA TRASERA BOMBA DE VACIO |
| 76AD2 | | JUNTA PLACA BOMBA DE VACIO |
| 76PM1 | | JUNTA PLACA BOMBA DE VACIO |
| 77PM1 | | JUNTA PLACA TAPA SUPERIOR BOMBA DE VACIO |
| 78PM1 | | JUNTA CUERPO VÁLVULA BOMBA DE VACÍO |
| 83AD2 | | JUEGO DE JUNTAS BOMBA DE VACIO |
| 2148 | | TUBO PASO DE ACEITE |
| 154HH1 | | JUEGO DE JUNTAS PARA DESMONTAJE T.CIL (C/JTA CHA/B/CHA) |
| 92VA1 | | JUEGO DE JUNTAS PARA MOTOR (S/ JTA T.CIL) |
| 153HH1 | | JUEGO DE JUNTAS PARA MOTOR COMPLETO (C/JTA CHA/B/CHA) |
| | | DEMÁS ARTICULOS RELACIONADOS AL MOTOR |
| | | NO SE INCLUYEN EN EL JUEGO DE JUNTAS |
| 59SA2 | | JUEGO EMPAQUETADURAS DE BANCADA |

Cummins

449VA1 SUPERIOR CUMMINS 4 CILINDROS SERIE B
3900 CC - MOTOR 4B - 4BT -
4BTA

450VA1 INFERIOR CUMMINS 4 CILINDROS SERIE B
3900 CC - MOTOR 4B - 4BT -
4BTA

25358VA1 SUPERIOR CUMMINS 6 CILINDROS SERIE B
5900 CC - MOTOR 6B - 6BT -
6BTA

25359VA1 INFERIOR CUMMINS 6 CILINDROS SERIE B
5900 CC - MOTOR 6B - 6BT -
6BTA

**25388VA1
25400VA1 SUPERIOR** CUMMINS 6 CILINDROS SERIE C
8300 CC - MOTOR 6C - 6CT -
6CTA

25389VA1 INFERIOR CUMMINS 6 CILINDROS SERIE C
8300 CC - MOTOR 6C - 6CT -
6CTA

26798VA1 SUPERIOR CUMMINS ISBe 4 CIL. 3900 CC
ELECTRONICO APLICACIÓN
AGRALE 6500 - 7800 / FORD
915e - 1715e / VW 9-150 - 10-
150

26799VA1 INFERIOR CUMMINS ISBe 4 CIL. 3900 CC
ELECTRONICO APLICACIÓN
AGRALE 6500 - 7800 / FORD
915e - 1715e / VW 9-150 - 10-
150

26808VA1 SUPERIOR CUMMINS ISBe 6 CIL. 5900 CC
ELECTRONICO APLICACIÓN
FORD 1722e - VW 17-250

26809VA1 INFERIOR CUMMINS ISBe 6 CIL. 5900 CC
ELECTRONICO APLICACIÓN
FORD 1722e / VW 17-250v

26919VA1 INFERIOR CUMMINS ISCe 6 CIL 8300 CC
ELECTRONICO APLICACIÓN
FORD 1932e / 2632e - VW 19-
320 / 25-320 / 31-320 / 18-
320BUS

[← VOLVER A LINEA PESADA](#)

449VA - SUPERIOR

CUMMINS 4 CILINDROS SERIE B 3900 CC -
MOTOR 4B - 4BT - 4BTA



IMPERIAL®

UNA BUENA JUNTA

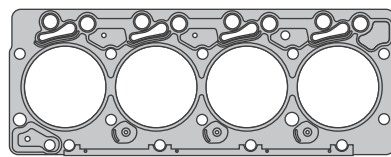

440OR1 (NO SE INCLUYE EN JUEGO)



25381AO1

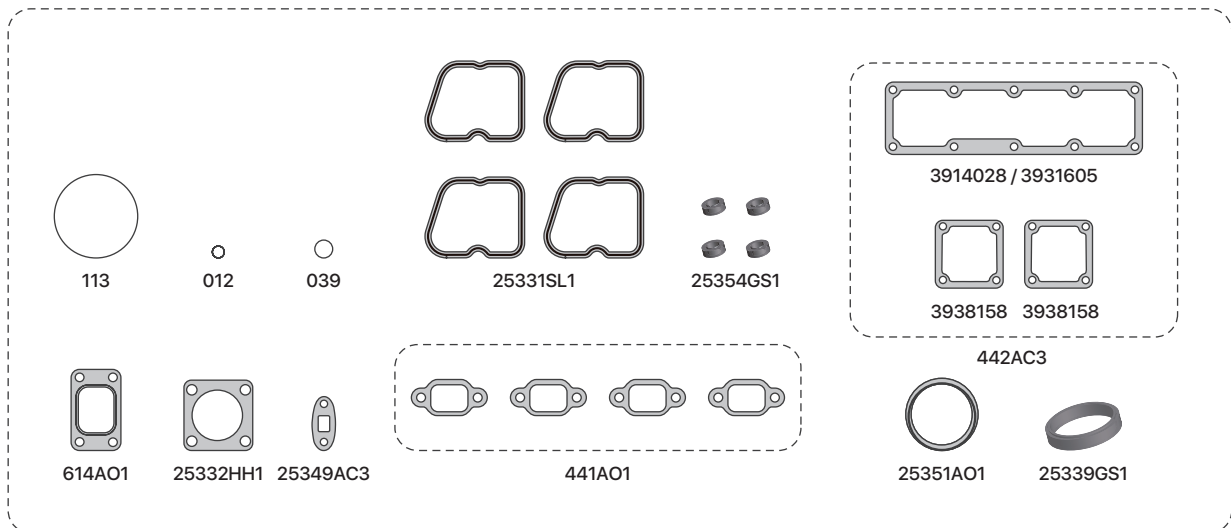

SE INCLUYE JUEGO DE ARANDELAS

| SINONIMO | Nº ORIG | DESCRIPCIÓN | SINONIMO | Nº ORIG | DESCRIPCIÓN |
|----------|------------------|--|----------|---------|--|
| 440OR1 | 3921393 | JUNTA TAPA DE CILINDRO (ORIGINAL) | 25332HH1 | 3912220 | JUNTA TURBO |
| 25331GS1 | 3902666 | JUNTA TAPA DE VÁLV. (INCLUYE CAP. AJUSTE T.V.) | 25354GS1 | 3935449 | CAPUCHÓN AJUSTE TAPA DE VÁLVULA |
| 25331SL1 | 3902666 | JUNTA TAPA DE VÁLV. (INCLUYE CAP. AJUSTE T.V.) | 25381AO1 | 3352494 | JUNTA TURBO A SALIDA DE ESCAPE (ANILLO) |
| 441AO1 | 3927154 | JUNTA MÚLTIPLE DE ESCAPE | 614AO1 | | JUNTA SALIDA TURBO |
| 442AC3 | 33914028/3931605 | JUNTA MÚLTIPLE DE ADMISIÓN | 012 | | ORING 9.25 x 1.78 |
| 25339GS1 | 3920020/3923331 | TUBO TERMOSTATO | 039 | | ORING 69.57 x 1.78 |
| 25349AC3 | 3931350 | JUNTA DRENAJE ACEITE TURBO | 113 | | ORING 13.94 x 2.62 |
| 25351AO1 | 3354864 | JUNTA TURBO A SALIDA DE ESCAPE (ANILLO) | 449VA1 | | JUEGO DE JUNTAS SUP. (S/JUNTA TAPA CILINDRO) |
| 25332AO1 | 3912220 | JUNTA TURBO | | | |

450VA1 - INFERIOR

CUMMINS 4 CILINDROS SERIE B
3900 CC - MOTOR 4B - 4BT - 4BTA



IMPERIAL®

UNA BUENA JUNTA

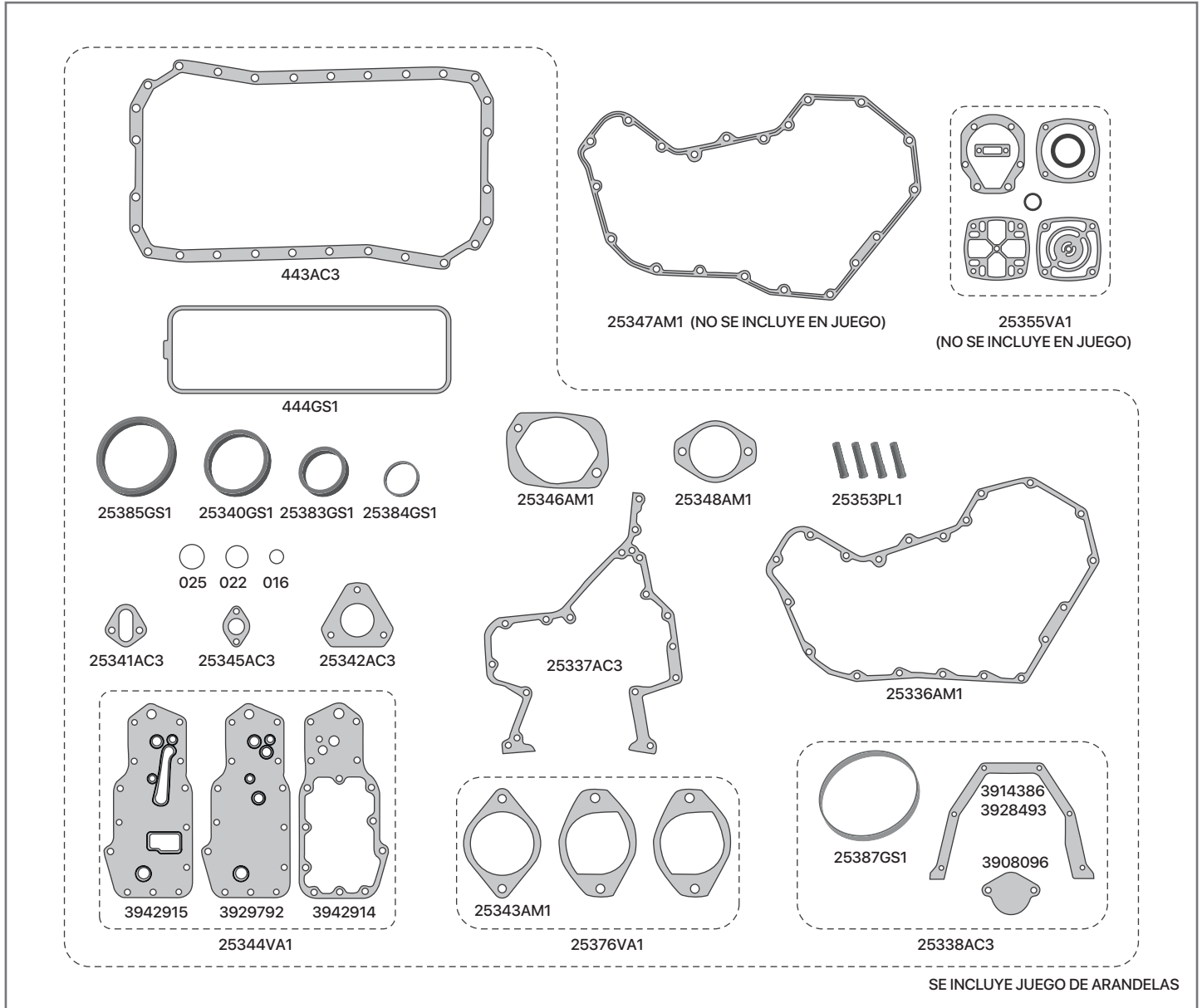

| SINONIMO | Nº ORIG | DESCRIPCIÓN | SINONIMO | Nº ORIG | DESCRIPCIÓN |
|----------|-----------------|---|----------|---------|---|
| 444GS1 | 3914028/3931605 | JUNTA TAPA DE BOTADORES | 25347AM1 | 3918673 | JUNTA TAPA DE DISTRIBUCIÓN (BOMBA LINEAL) |
| 443AC3 | 3912018 | JUNTA DE CÁRTER | 25348AM1 | 154916 | JUNTA BOMBA HIDRÁULICA |
| 443AC6 | | JUNTA DE CÁRTER 1,5MM | 25353PL1 | 3937214 | TUBO INYECTOR ACEITE PISTÓN |
| 25336AM1 | 3914385 | JUNTA TAPA DE DISTRIB. (BOMBA ROTATIVA) | 25376VA1 | | JUEGO JUNTA MANDO BOMBA HIDRÁULICA |
| 25337AC3 | 3931351 | JUNTA PLACA DE DISTRIBUCIÓN | 25383GS1 | 3906697 | ORING SALIDA DE AGUA |
| 25338AC3 | | JUNTA BANCADA TRASERA | 25384GS1 | 3910530 | ORING SALIDA DE AGUA COMPRESOR |
| 25340GS1 | 3906698 | ORING BOMBA DE AGUA | 25385GS1 | 3903475 | ORING TAPA DELANTERA DISTRIBUCIÓN |
| 25341AC3 | 3914304 | JUNTA BOMBA DE COMBUSTIBLE | 25387GS1 | 3912473 | ORING TAPA TRASERA |
| 25342AC3 | 3914389 | JUNTA BASE BOMBA INYECTORA | | | JUNTA BRIDA |
| 25343AM1 | 3008400 | JUNTA BASE COMPRESOR | 016 | | ORING 15.60 x 1.78 |
| 25344VA1 | | JUEGO JUNTA ENFRIADOR DE ACEITE | 022 | | ORING 25.12 x 1.78 |
| 25345AC3 | 3914383/3931349 | JUNTA TUBO SUCCIÓN ACEITE | 025 | | ORING 29.87 x 1.78 |
| 25346AM1 | 3913287 | JUNTA BASE COMPRESOR | 450VA1 | | JUEGO DE JUNTAS INFERIOR |

25358VA1 - SUPERIOR

CUMMINS 6 CILINDROS SERIE B
5900 CC - MOTOR 6B - 6BT - 6BTA



IMPERIAL®

UNA BUENA JUNTA

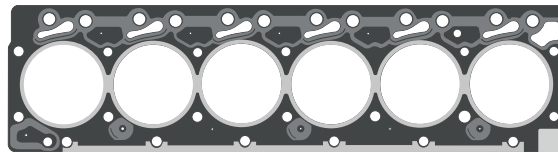

253300R1 (NO SE INCLUYE EN JUEGO)

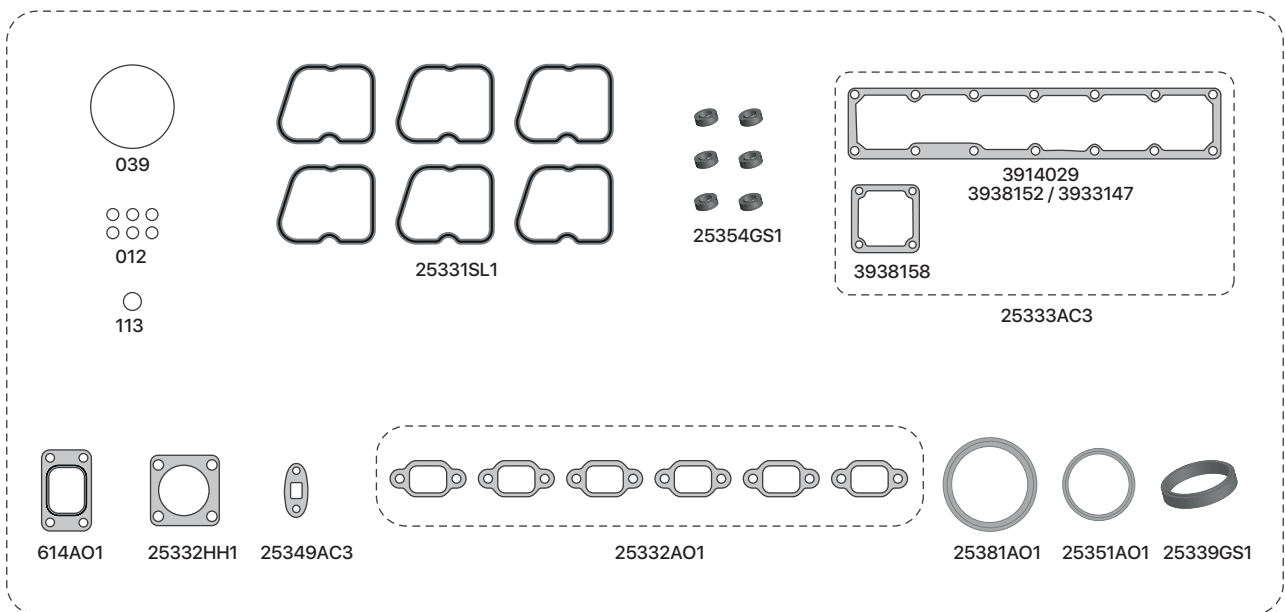

SE INCLUYE JUEGO DE ARANDELAS

| SINONIMO | Nº ORIG | DESCRIPCIÓN | SINONIMO | Nº ORIG | DESCRIPCIÓN |
|----------|-------------------------|--|----------|---------|--|
| 253300R1 | 3282805/3921394/3283570 | JUNTA TAPA DE CILINDRO (ORIGINAL) | 25332HH1 | 3912220 | JUNTA TURBO |
| 25331GS1 | 3902666 | JUNTA TAPA DE VÁLV. (INCLUYE CAP. AJUSTE T.V.) | 25354GS1 | 3935449 | CAPUCHÓN AJUSTE TAPA DE VÁLVULA |
| 25331SL1 | 3902666 | JUNTA TAPA DE VÁLV. (INCLUYE CAP. AJUSTE T.V.) | 25381AO1 | 3352494 | JUNTA TURBO A SALIDA DE ESCAPE (ANILLO) |
| 25332AO1 | 3927154 | JUNTA MÚLTIPLE DE ESCAPE | 614AO1 | | JUNTA SALIDA TURBO |
| 25333AC3 | 3914029 | JUNTA MÚLTIPLE DE ADMISIÓN | 012 | | ORING 9.25 x 1.78 |
| 25339GS1 | 3920020/3923331 | TUBO TERMOSTATO | 039 | | ORING 69.57 x 1.78 |
| 25349AC3 | 3931350 | JUNTA DRENAJE ACEITE TRUBO | 113 | | ORING 13.94 x 2.62 |
| 25351AO1 | 3354864 | JUNTA TURBO A SALIDA DE ESCAPE (ANILLO) | 25358VA1 | | JUEGO DE JUNTAS SUP. (S/JUNTA TAPA CILINDRO) |
| 25332AO1 | 3912220 | JUNTA TURBO | | | |

25359VA1 - INFERIOR

CUMMINS 6 CILINDROS SERIE B
5900 CC - MOTOR 6B - 6BT - 6BTA



IMPERIAL®

UNA BUENA JUNTA

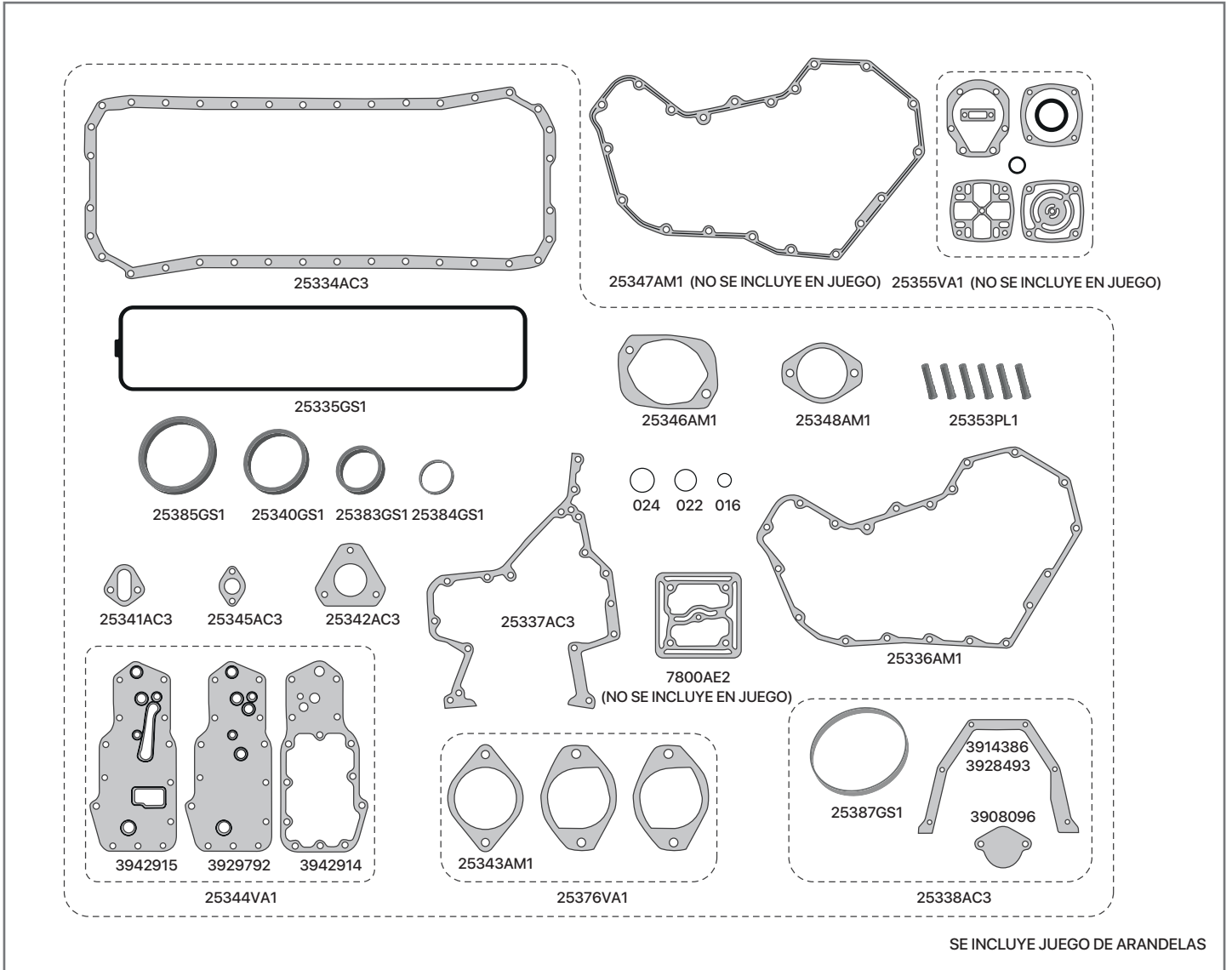

| SINONIMO | Nº ORIG | DESCRIPCIÓN | SINONIMO | Nº ORIG | DESCRIPCIÓN |
|----------|-------------------------|---|----------|---------|--|
| 25335GS1 | 3284623 | JUNTA TAPA DE BOTADORES | 25353PL1 | 3937214 | TUBO INYECTOR ACEITE PISTÓN |
| 25334AC3 | 3911536/3937072/3931346 | JUNTA DE CÁRTER | 25376VA1 | | JUEGO JUNTA MANDO BOMBA HIDRÁULICA |
| 25334AC6 | | JUNTA DE CÁRTER 1,5MM | 25383GS1 | 3906697 | ORING SALIDA DE AGUA |
| 25336AM1 | 3914385 | JUNTA TAPA DE DISTRIB. (BOMBA ROTATIVA) | 25384GS1 | 3910530 | ORING SALIDA DE AGUA COMPRESOR |
| 25337AC3 | 3931351 | JUNTA PLACA DE DISTRIBUCIÓN | 25385GS1 | 3903475 | ORING TAPA DELANTERA DISTRIBUCIÓN |
| 25338AC3 | | JUNTA BANCADA TRASERA | 25387GS1 | 3912473 | ORING TAPA TRASERA |
| 25340GS1 | 3906698 | ORING BOMBA DE AGUA | 016 | | ORING 15.60 x 1.78 |
| 25341AC3 | 3914304 | JUNTA BOMBA DE COMBUSTIBLE | 022 | | ORING 25.12 x 1.78 |
| 25342AC3 | 3914389 | JUNTA BASE BOMBA INYECTORA | 024 | | ORING 29.87 x 1.78 |
| 25343AM1 | 3008400 | JUNTA BASE COMPRESOR | 25359VA1 | | JUEGO DE JUNTAS INFERIOR |
| 25344VA1 | | JUEGO JUNTA ENFRIADOR DE ACEITE | | | DEMÁS ARTICULOS RELACIONADOS AL MOTOR |
| 25345AC3 | 3914383/3931349 | JUNTA TUBO SUCCIÓN ACEITE | | | NO SE INCLUYEN EN EL JUEGO DE JUNTAS |
| 25346AM1 | 3913287 | JUNTA BASE COMPRESOR | 7800AE2 | 895471 | JUNTA ENTRETAPAS SUPERIOR COMPRESOR WABCO 85mm |
| 25347AM1 | 3918673 | JUNTA TAPA DE DISTRIBUCIÓN (BOMBA LINEAL) | | | APLICACION FORD CARGO |
| 25348AM1 | 154916 | JUNTA BOMBA HIDRÁULICA | | | |

25388VA1 - 25400VA1 SUPERIOR

CUMMINS 6 CILINDROS SERIE C
8300 CC - MOTOR 6C - 6CT - 6CTA



IMPERIAL®

UNA BUENA JUNTA

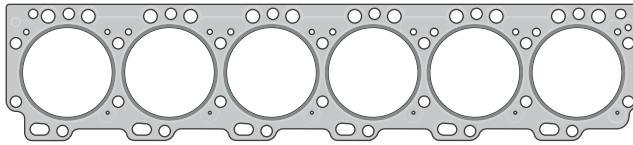

25360AM1 (NO SE INCLUYE EN JUEGO)

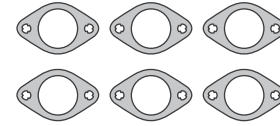

3932063

25362MLS (SE INCLUYE EN JUEGO 25400VA1)

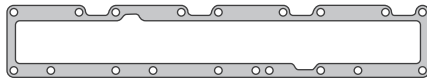

25363AC3

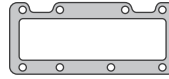

25373AC3

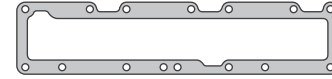

25365AC3

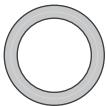

25372AO1



25381AO1



25380AO1



25379AC3



25378AC3



25377PL1



25361SL1



25369AC3



039



120



012

116

115

113



26390AC3



26391AC3



25382CE1 3914708

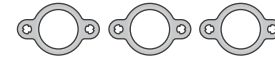

3929012

25362AO1 (SE INCLUYE EN JUEGO 25388VA1)

SE INCLUYE JUEGO DE ARANDELAS

| SINONIMO | Nº ORIG | DESCRIPCIÓN | SINONIMO | Nº ORIG | DESCRIPCIÓN |
|----------|------------------|---|----------|---------|--|
| 25360AM1 | 33932867/3931019 | JUNTA TAPA DE CILINDRO | 25381AO1 | 3352494 | JUNTA TURBO A SALIDA DE ESCAPE (ANILLO) |
| 25361SL1 | 3905449 | JUNTA TAPA DE VÁLVULA | 25382CE1 | | TRABA TUERCA MÚLTIPLE DE ESCAPE (x 12 UNID.) |
| 25362AO1 | 3929012 | JUNTA MÚLTIPLE DE ESCAPE | 26390AC3 | 3913027 | JUNTA SUPERIOR CARCAZA TERMOSTATO |
| 25362MLS | 3932063 | JUNTA MÚLTIPLE DE ESCAPE (MULTI LÁMINA) | 26391AC3 | 3913025 | JUNTA INFERIOR CARCAZA TERMOSTATO |
| 25363AC3 | 3914311 | JUNTA MÚLTIPLE DE ADMISIÓN (APL. AGRÍCOLA) | 012 | | ORING 9.25x1.78 |
| 25365AC3 | 3922440 | JUNTA MÚLTIPLE DE ADMISIÓN (APL. VEHICULAR) | 039 | | ORING 69.57x1.78 |
| 25369AC3 | 3914310 | JUNTA TERMOSTATO | 113 | | ORING 13.94x2.62 |
| 25372AO1 | 3352493 | JUNTA TURBO A SALIDA DE ESCAPE (ANILLO) | 115 | | ORING 17.12x2.62 |
| 25373AC3 | 3354398 | JUNTA CODO MÚLTIPLE ADMISIÓN | 116 | | ORING 18.72x2.62 |
| 25377PL1 | 3909886 | TUBO INYECTOR (GUARDAPOLVO) | 120 | | ORING 25.07x2.62 |
| 25378AC3 | 3914388 | JUNTA DRENAJE ACEITE TURBO | 25388VA1 | | JUEGO DE JUNTAS SUPERIOR |
| 25379AC3 | 3060912/3918779 | JUNTA CONEXIÓN SALIDA DE AGUA | 25400VA1 | | JUEGO DE JUNTAS SUPERIOR (CON M. ESCAPE MULTILÁMINA) |
| 25380AO1 | 3911941 | JUNTA TURBO A MÚLTIPLE DE ESCAPE | | | |

25389VA1 - INFERIOR

CUMMINS 6 CILINDROS SERIE C
8300 CC - MOTOR 6C - 6CT - 6CTA



IMPERIAL®

UNA BUENA JUNTA

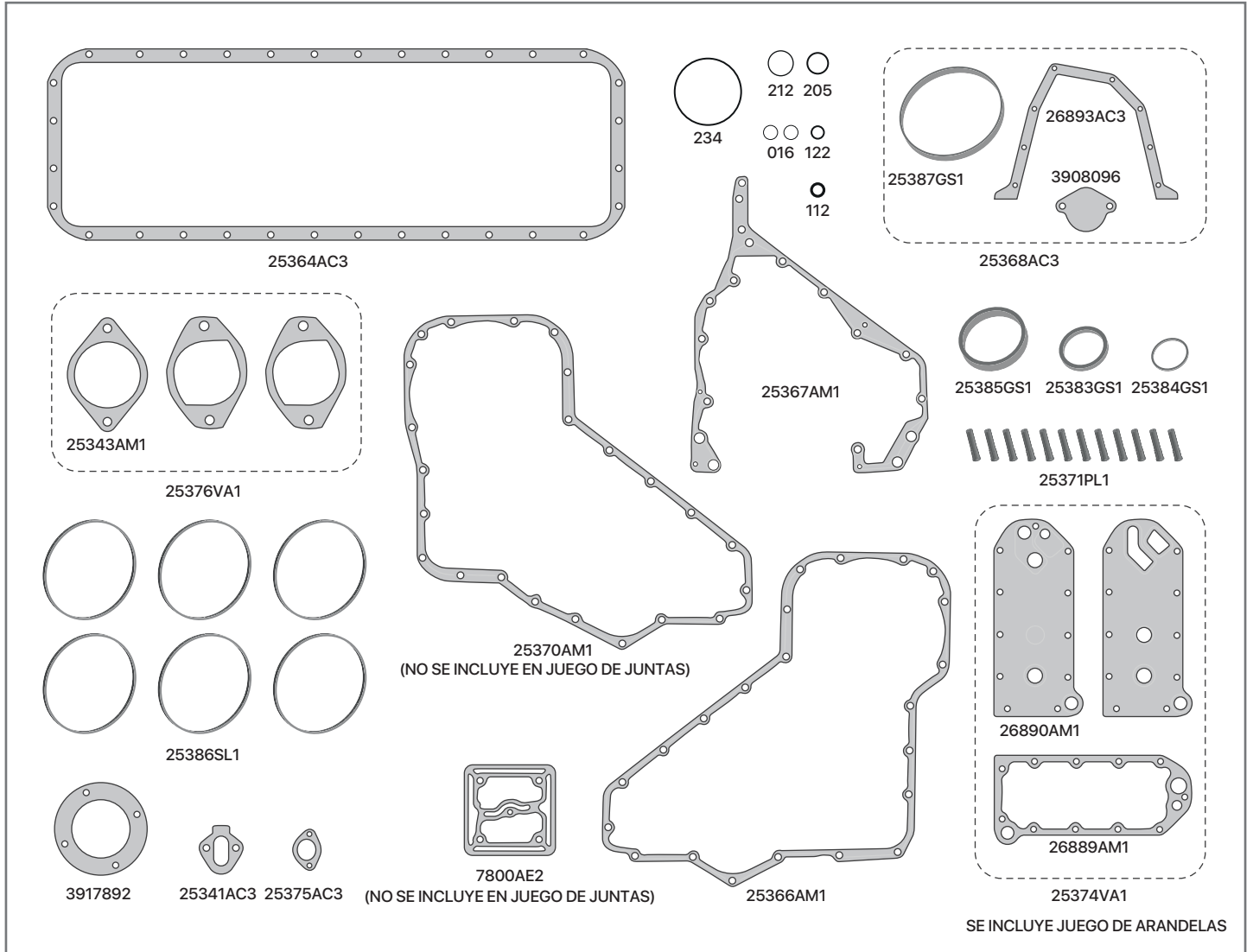

| SINONIMO | Nº ORIG | DESCRIPCIÓN |
|----------|-----------------|---|
| 25341AC3 | 3914304 | JUNTA BOMBA DE COMBUSTIBLE |
| 25364AC3 | 3934044/3914017 | JUNTA DE CÁRTER |
| 25364AC6 | | JUNTA DE CÁRTER 1,5MM |
| 25366AM1 | 3916193/3917780 | JUNTA TAPA DE DISTRIBUCIÓN |
| 25367AM1 | 3929253 | JUNTA PLACA DE DISTRIBUCIÓN |
| 25368AC3 | | JUEGO DE JUNTA PORTARETÉN BANCADA TRASERA |
| 25370AM1 | 3917779 | JUNTA TAPA DE DISTRIBUCIÓN - BOMBA LINEAL |
| 25371PL1 | 3928031 | TUBO INYECTOR ACEITE PISTÓN |
| 25343AM1 | 3008400 | JUNTA BASE COMPRESOR |
| 25374VA1 | | JUEGO DE JUNTA ENFRIADOR DE ACEITE |
| 25375AC3 | 3914302 | JUNTA TUBO SUCCIÓN ACEITE |
| 25376VA1 | | JUEGO JUNTA MANDO BOMBA HIDRÁULICA |
| 25385GS1 | 3903475 | ORING TAPA DELANTERA DISTRIBUCIÓN |
| 25386SL1 | 3907170 | ANILLO DE CAMISA |
| 25387GS1 | 3912473 | ORING TAPA TRASERA |
| 25383GS1 | 3906697 | ORING SALIDA DE AGUA |

| SINONIMO | Nº ORIG | DESCRIPCIÓN |
|----------|---------|--|
| 25384GS1 | 3910530 | ORING SALIDA DE AGUA COMPRESOR |
| 016 | | ORING 15.60x1.78 |
| 112 | | ORING 12.37x2.62 |
| 122 | | ORING 28.24x2.62 |
| 205 | | ORING 10.69x3.53 |
| 212 | | ORING 21.82x3.53 |
| 234 | | ORING 75.79x3.531 |
| 26889AM1 | 3918334 | JUNTA ENFRIADOR DE ACEITE |
| 26890AM1 | 3918332 | JUNTA PLACA ENFRIADOR DE ACEITE |
| 26893AC3 | 3939353 | JUNTA BANCADA TRASERA |
| 25389VA1 | | JUEGO DE JUNTAS INFERIOR |
| | | DEMÁS ARTICULOS RELACIONADOS AL MOTOR |
| | | NO SE INCLUYEN EN EL JUEGO DE JUNTAS |
| 7800AE2 | 895471 | JUNTA ENTRETAPAS SUPERIOR COMPRESOR WABCO 85mm |
| | | APLICACION FORD CARGO |

26798VA1 - SUPERIOR

CUMMINS ISBe 4 CIL. 3900 CC ELECTRONICO
 APLICACIÓN AGRALE 6500 - 7800 / FORD
 915e - 1715e / VW 9-150 - 10-150



IMPERIAL®

UNA BUENA JUNTA

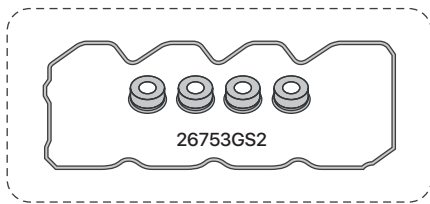

26751GS1

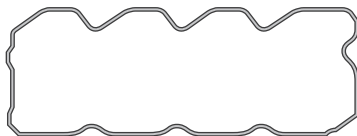

26752GS1

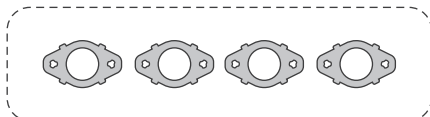

26755MLS



26763AO1



26762AC3



26764GS1



26765GS1



26766VT1



26767GS1



26768SL1



26769VT1



26770VT1



26771VT1



26772VT1



26773VT1



26774VT1



26775VT1



26776VT1



26777VT1



26778VT1

SE INCLUYE JUEGO DE ARANDELAS

| SINONIMO | Nº ORIG | DESCRIPCIÓN | SINONIMO | Nº ORIG | DESCRIPCIÓN |
|----------|-----------------|--------------------------------------|----------|---------|---------------------------------------|
| 26751GS1 | 4899228 | JUNTA TAPA DE VALVULA SUPERIOR | 26769VT1 | | ORING 25,07x2,62mm |
| 26752GS1 | 4899230 | JUNTA TAPA DE VALVULA INFERIOR | 26770VT1 | 3865398 | ORING 23,47x2,62mm |
| 26753GS2 | | ARANDELA AJUSTE TAPA DE VALVULA | 26771VT1 | | ORING 17,12x2,62mm |
| 26755MLS | 5266422/3955339 | JGO DE JTAS MULTIPLE ESCAPE-LAMINADA | 26772VT1 | | ORING 17,17x1,78mm |
| 26755GR1 | 2830444 | JGO DE JTAS MULTIPLE ESCAPE-GRAFITO | 26773VT1 | 3678603 | ORING 9,4x2,4mm |
| 26762AC3 | 4891288 | JUNTA DRENAJE ACEITE TURBO | 26774VT1 | 4890926 | ORING INYECTOR 21.1x3mm |
| 26763AO1 | 3932475 | JUNTA BASE TURBO A M. ESCAPE | 26775VT1 | 4890929 | ORING INYECTOR 11.1x3mm |
| 26764GS1 | 3942454 | ORING TERMOSTATO | 26776VT1 | 4898439 | ORING 20,29x2,62mm |
| 26765GS1 | | ORING 105x111x3,36mm | 26777VT1 | 4894095 | ORING 8x2,5mm |
| 26766VT1 | | ORING 9,25x1,78mm | 26778VT1 | 4898372 | ORING 13x2,6mm |
| 26767GS1 | 4895461 | JUNTA LLENADO ACEITE | 26798VA1 | 4089780 | JUEGO DE JUNTAS SUPERIOR SIN JTA T.C. |
| 26768SL1 | 3066211 | ORING 82,22x2,62 | | | |

26799VA1 - INFERIOR

CUMMINS ISBe 4 CIL. 3900 CC ELECTRONICO
 APLICACIÓN AGRALE 6500 - 7800 / FORD
 915e - 1715e / VW 9-150 - 10-150



IMPERIAL®

UNA BUENA JUNTA

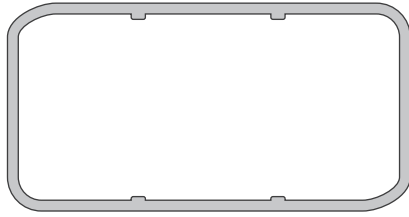

26754GS1

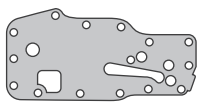

26758AM1

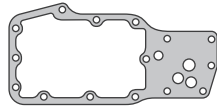

26759STL

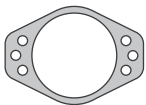

26761AM1



26760AC3



25340GS1



25383GS1



26765GS1



26769VT1



26771VT1



26772VT1



26773VT1



26776VT1



26777VT1



26778VT1



26779VT1



26780VT1



26781VT1



26782VT1



26783VT1



26784VT1



26785VT1



26786VT1



26787VT1



26788VT1



26789SL1



26790VT1

SE INCLUYE JUEGO DE ARANDELAS

| SINONIMO | Nº ORIG | DESCRIPCIÓN | SINONIMO | Nº ORIG | DESCRIPCIÓN |
|----------|---------|---------------------------------|----------|-----------------|--------------------------|
| 26754GS1 | 4939246 | JUNTA DE CARTER | 26778VT1 | 4898372 | ORING 13x2,6mm |
| 26758AM1 | 4896409 | JUNTA PLACA ENFRIADOR DE ACEITE | 26779VT1 | | ORING 63,09x3,53mm |
| 26759STL | 4895742 | JUNTA ENFRIADOR DE ACEITE | 26780VT1 | 3926047 | ORING 56,87x1,78mm |
| 26760AC3 | 4898301 | JUNTA CHUPADOR ACEITE | 26781VT1 | | ORING 50,39x3,53mm |
| 26761AM1 | 4896897 | JUNTA BASE COMPRESOR | 26782VT1 | | ORING 44x3mm |
| 25340GS1 | 3906698 | ORING BOMBA DE AGUA | 26783VT1 | | ORING 21,82x3,53mm |
| 25383GS1 | 3906697 | ORING SALIDA DE AGUA | 26784VT1 | 3929457 | ORING 18,72x2,62mm |
| 26765GS1 | | ORING 105x111x3,36mm | 26785VT1 | 3089240 | ORING 19,5x2,2mm |
| 26769VT1 | | ORING 25,07x2,62mm | 26786VT1 | 3678786 | ORING 15,2x2,2mm |
| 26771VT1 | | ORING 17,12x2,62mm | 26787VT1 | 3679139 | ORING 13,2x2,2mm |
| 26772VT1 | | ORING 17,17x1,78mm | 26788VT1 | 3678912/4010519 | ORING 11,2x2,2mm |
| 26773VT1 | 3678603 | ORING 9,4x2,4mm | 26789SL1 | 3678603 | ORING 9,4x2,2mm |
| 26776VT1 | 4898439 | ORING 20,29x2,62mm | 26790VT1 | 3678925 | ORING 8,2x1,7mm |
| 26777VT1 | 4894095 | ORING 8x2,5mm | 26799VA1 | 4025108 | JUEGO DE JUNTAS INFERIOR |

26808VA1 - SUPERIOR

CUMMINS ISBe 6 CIL. 5900 CC ELECTRONICO
 APLICACIÓN FORD 1722e - VW 17-250



IMPERIAL®

UNA BUENA JUNTA

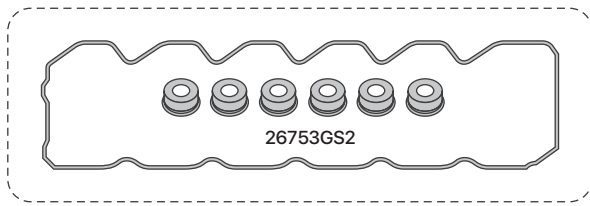

26801GS1

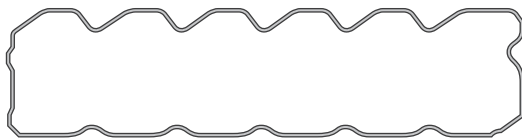

26802GS1

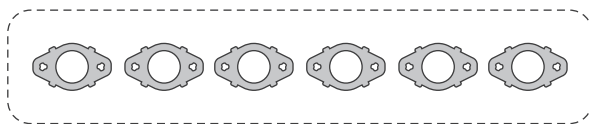

26805MLS



26763AO1



25350AO1



26762AC3



26764GS1



26765GS1



26766VT1



26767GS1



26768SL1



26769VT1



26770VT1



26771VT1



26772VT1



26773VT1



26774VT1



26775VT1



26777VT1



26776VT1



26778VT1

SE INCLUYE JUEGO DE ARANDELAS

| SINONIMO | Nº ORIG | DESCRIPCIÓN | SINONIMO | Nº ORIG | DESCRIPCIÓN |
|----------|-----------------|--------------------------------------|----------|---------|---------------------------------------|
| 26801GS1 | 4899228 | JUNTA TAPA DE VALVULA SUPERIOR | 26768SL1 | 3066211 | ORING 82,22x2,62 |
| 26802GS1 | 4899230 | JUNTA TAPA DE VALVULA INFERIOR | 26769VT1 | | ORING 25,07x2,62mm |
| 26753GS2 | | ARANDELA AJUSTE TAPA DE VALVULA | 26770VT1 | 3865398 | ORING 23,47x2,62mm |
| 26805MLS | 5266422/3955339 | JGO DE JTAS MULTIPLE ESCAPE-LAMINADA | 26771VT1 | | ORING 17,12x2,62mm |
| 26805GR1 | 2830444 | JGO DE JTAS MULTIPLE ESCAPE-GRAFITO | 26772VT1 | | ORING 17,17x1,78mm |
| 26762AC3 | 4891288 | JUNTA DRENAJE ACEITE TURBO | 26773VT1 | 3678603 | ORING 9,4x2,4mm |
| 26763AO1 | 3932475 | JUNTA BASE TURBO A M. ESCAPE | 26774VT1 | 4890926 | ORING INYECTOR 21.1x3mm |
| 25350AO1 | 3919369/3901356 | JUNTA BASE TURBO A M. ESCAPE | 26775VT1 | 4890929 | ORING INYECTOR 11.1x3mm |
| 26764GS1 | 3942454 | ORING TERMOSTATO | 26776VT1 | 4898439 | ORING 20,29x2,62mm |
| 26765GS1 | | ORING 105x111x3,36mm | 26777VT1 | 4894095 | ORING 8x2,5mm |
| 26766VT1 | | ORING 9,25x1,78mm | 26778VT1 | 4898372 | ORING 13x2,6mm |
| 26767GS1 | 4895461 | JUNTA LLENADO ACEITE | 26808VA1 | 4025138 | JUEGO DE JUNTAS SUPERIOR SIN JTA T.C. |

26809VA1 - INFERIOR

CUMMINS ISBe 6 CIL. 5900 CC ELECTRONICO
 APLICACIÓN FORD 1722e / VW 17-250



IMPERIAL®

UNA BUENA JUNTA

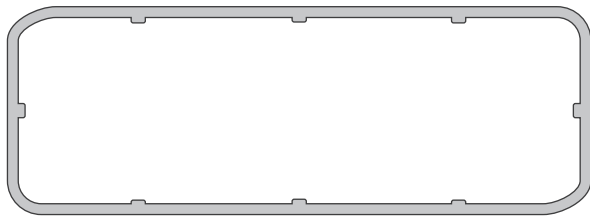

26803GS1

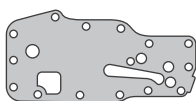

26758AM1

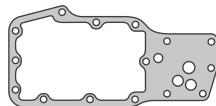

26759STL

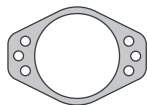

26761AM1



26760AC3



25340GS1



25383GS1



26765GS1



26769VT1



26771VT1



26772VT1



26773VT1



26776VT1



26777VT1



26778VT1



26779VT1



26780VT1



26781VT1



26782VT1



26783VT1



26784VT1



26785VT1



26786VT1



26787VT1



26788VT1



26789SL1



26790VT1

SE INCLUYE JUEGO DE ARANDELAS METALICAS

| SINONIMO | N° ORIG | DESCRIPCIÓN |
|----------|---------|---------------------------------|
| 26803GS1 | 4939246 | JUNTA DE CARTER |
| 26758AM1 | 4896409 | JUNTA PLACA ENFRIADOR DE ACEITE |
| 26759STL | 4895742 | JUNTA ENFRIADOR DE ACEITE |
| 26760AC3 | 4898301 | JUNTA CHUPADOR ACEITE |
| 26761AM1 | 4896897 | JUNTA BASE COMPRESOR |
| 25340GS1 | 3906698 | ORING BOMBA DE AGUA |
| 25383GS1 | 3906697 | ORING SALIDA DE AGUA |
| 26765GS1 | | ORING 105x111x3,36mm |
| 26769VT1 | | ORING 25,07x2,62mm |
| 26771VT1 | | ORING 17,12x2,62mm |
| 26772VT1 | | ORING 17,17x1,78mm |
| 26773VT1 | 3678603 | ORING 9,4x2,4mm |
| 26776VT1 | 4898439 | ORING 20,29x2,62mm |
| 26777VT1 | 4894095 | ORING 8x2,5mm |

| SINONIMO | N° ORIG | DESCRIPCIÓN |
|----------|-----------------|--------------------------|
| 26778VT1 | 4898372 | ORING 13x2,6mm |
| 26779VT1 | | ORING 63,09x3,53mm |
| 26780VT1 | 3926047 | ORING 56,87x1,78mm |
| 26781VT1 | | ORING 50,39x3,53mm |
| 26782VT1 | | ORING 44x3mm |
| 26783VT1 | | ORING 21,82x3,53mm |
| 26784VT1 | 3929457 | ORING 18,72x2,62mm |
| 26785VT1 | 3089240 | ORING 19,5x2,2mm |
| 26786VT1 | 3678786 | ORING 15,2x2,2mm |
| 26787VT1 | 3679139 | ORING 13,2x2,2mm |
| 26788VT1 | 3678912/4010519 | ORING 11,2x2,2mm |
| 26789SL1 | 3678603 | ORING 9,4x2,2mm |
| 26790VT1 | 3678925 | ORING 8,2x1,7mm |
| 26809VA1 | 4025139 | JUEGO DE JUNTAS INFERIOR |

26918VA1 - SUPERIOR

CUMMINS ISCe 6 CIL. 8300 CC ELECTRONICO
 APLICACIÓN FORD 1932e / 2632e - VW 19-
 320 / 25-320 / 31-320 / 18-320BUS



IMPERIAL®

UNA BUENA JUNTA

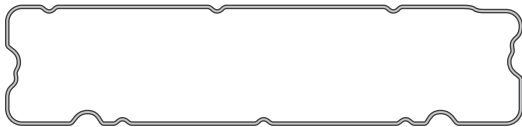

26881GS1

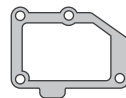

26892AC3



25350AO1



25378AC3

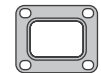

26897AO1



26882GS1



26773VT1



26774VT1

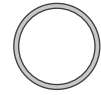

26768SL1

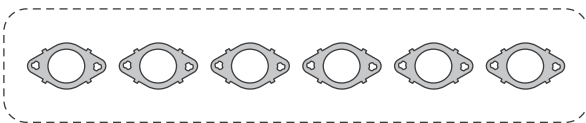

26885MLS



26766VT1



26786VT1



26901VT1



26907VT1



26902VT1



26903VT1

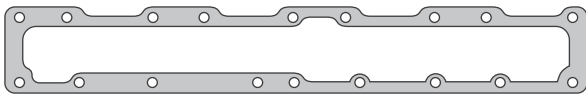

26886AC3



26904VT1



26905VT1



26909VT1

SE INCLUYE JUEGO DE ARANDELAS METALICAS

| SINONIMO | Nº ORIG | DESCRIPCIÓN | SINONIMO | Nº ORIG | DESCRIPCIÓN |
|----------|-----------------|--------------------------------------|----------|---------|---------------------------------------|
| 26881GS1 | 3959798 | JUNTA TAPA DE VALVULA SUPERIOR | 26773VT1 | 3678603 | ORING 9,4x2,4mm |
| 26882GS1 | 3966708 | JUNTA TAPA DE VALVULA INFERIOR | 26774VT1 | 4890926 | ORING INYECTOR 21,1x3mm |
| 26885MLS | 5269779 | JGO DE JTAS MULTIPLE ESCAPE-LAMINADA | 26901VT1 | 4062328 | ORING INYECTOR 10,77x2,6mm |
| 26886AC3 | | JUNTA MULTIPLE DE ADMISION | 26902VT1 | | ORING 18,77x1,78mm |
| 26892AC3 | 3967891 | JUNTA CODO ADMISION | 26903VT1 | 3973512 | ORING 29,82x2,62mm |
| 25350AO1 | 3919369/3901356 | JUNTA BASE TURBO A M. ESCAPE | 26904VT1 | | ORING 59,99x2,62mm |
| 25378AC3 | 3937706 | JUNTA DRENAJE ACEITE TURBO | 26905VT1 | 4010643 | ORING 15,54x2,62mm |
| 26897AO1 | 3755843 | JUNTA BASE TURBO A M. ESCAPE | 26909VT1 | 3073922 | ORING 47,22x3,53mm |
| 26786VT1 | 3678786 | ORING 15,2x2,2mm | 26907VT1 | | ORING 12,42x1,78mm |
| 26766VT1 | | ORING 9,25x1,78mm | 26918VA1 | 4089758 | JUEGO DE JUNTAS SUPERIOR SIN JTA T.C. |
| 26768SL1 | 3066211 | ORING 82,22x2,62 | | | |

26919VA1 - INFERIOR

CUMMINS ISCe 6 CIL 8300 CC ELECTRONICO
 APLICACIÓN FORD 1932e / 2632e - VW 19-
 320 / 25-320 / 31-320 / 18-320BUS



IMPERIAL®

UNA BUENA JUNTA

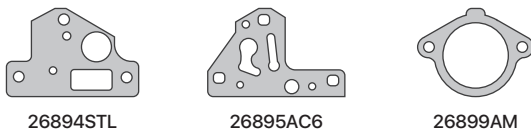
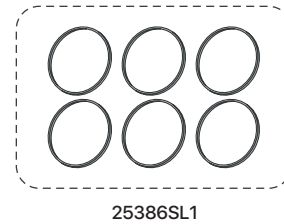
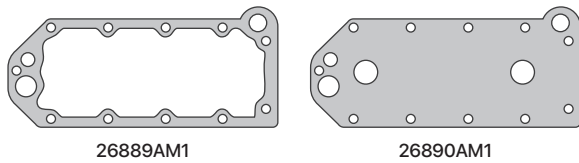
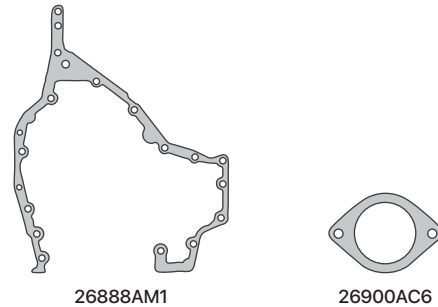
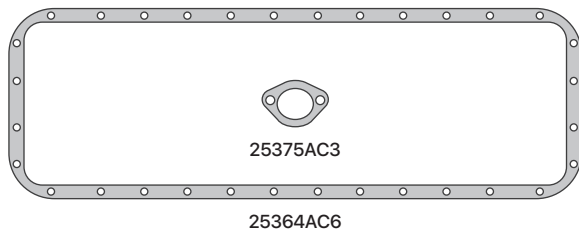

SE INCLUYE JUEGO DE ARANDELAS METALICAS

| SINONIMO | Nº ORIG | DESCRIPCIÓN |
|----------|----------|----------------------------------|
| 25364AC6 | 34939246 | JUNTA DE CARTER |
| 25375AC3 | 3914302 | JUNTA CHUPADOR ACEITE |
| 26888AM1 | 3944293 | JUNTA PLACA DISTRIBUCION |
| 26889AM1 | 3918334 | JUNTA ENFRIADOR DE ACEITE |
| 26890AM1 | 3918332 | JUNTA PLACA ENFRIADOR DE ACEITE |
| 26891AC6 | 3992092 | JUNTA CABEZA ENFRIADOR DE ACEITE |
| 26893AC3 | 3939353 | JUNTA BANCADA TRASERA |
| 26894STL | 4902952 | JUNTA BOMBA COMBUSTIBLE |
| 26895AC6 | 4928538 | JUNTA BOMBA COMBUSTIBLE |
| 26896AM1 | 3940245 | JUNTA BASE BOMBA HIDRAULICA |
| 26899AM1 | | JUNTA INSPECCION CUBRE VOLANTE |

| SINONIMO | Nº ORIG | DESCRIPCIÓN |
|----------|-----------------|-----------------------------|
| 26900AC6 | | JUNTA |
| 25386SL1 | | JUEGO ORING DE CAMISA |
| 26783VT1 | | ORING 21,82x3,53mm |
| 26788VT1 | 3678912/4010519 | ORING 11,2x2,2mm |
| 26905VT1 | 4010643 | ORING CUMMINS 15,54x2,62mm |
| 26908VT1 | | ORING CUMMINS 98,02x3,53mm |
| 26909VT1 | 3073966 | ORING CUMMINS 47,22x3,53mm |
| 26910VT1 | 3930911 | ORING CUMMINS 20,35x1,78mm |
| 26911VT1 | 3201562 | ORING CUMMINS 23,5x3mm |
| 26912VT1 | | ORING CUMMINS 107,57x3,53mm |
| 26919VA1 | 4089759 | JUEGO DE JUNTAS INFERIOR |

| Deutz

- 580VA1** DEUTZ F2L 514 / 2 CILINDROS
2660cm³ – TRACTOR
- 581VA1** DEUTZ F3L 514 / 3 CILINDROS
3990cm³ – TRACTOR
- 582VA1** DEUTZ F4L 514 / 4 CILINDROS
5320 cm³ – TRACTOR
- 583VA1** DEUTZ F6L 514 / 6 CILINDROS
7980 cm³ – TRACTOR
- 584VA1** DEUTZ AF2L 1114 2908cm³
AF2L 2114 3167cm³ / 2 CIL. –
TRACTOR
- 585VA1** DEUTZ AF3L 1114 4363cm³
AF3L 2114 4750cm³ / 3 CIL. –
TRACTOR
- 586VA1** DEUTZ AF4L 1114 5817cm³
AF4L 2114 6333cm³ / 4 CIL. –
TRACTOR
- 587VA1** DEUTZ AF6L 1114 8725cm³
AF6L 2114 9500cm³ / 6 CIL. –
TRACTOR
- 650VA1** DEUTZ F3L 913 3064cm³ / 3 CIL.
- 651VA1** DEUTZ F4L 913 4086cm³ / 4 CIL.
- 652VA1** DEUTZ F5L 913 5106cm³ / 5 CIL.
- 653VA1** DEUTZ F6L 913 6128cm³ / 6 CIL.
- 654VA1** DEUTZ BF6L TURBO 913
6128cm³ / 6 CIL.
- 689VA1** DEUTZ F10L 413F / V10
- 724VA1** DEUTZ F8L 413N 11309cm³ / V8
- 730VA1** DEUTZ F8L 413F 11309cm³ / V8

[← VOLVER A LINEA PESADA](#)

580VA1

DEUTZ F2L 514 / 2 CILINDROS
2660cm3 - TRACTOR



IMPERIAL®

UNA BUENA JUNTA

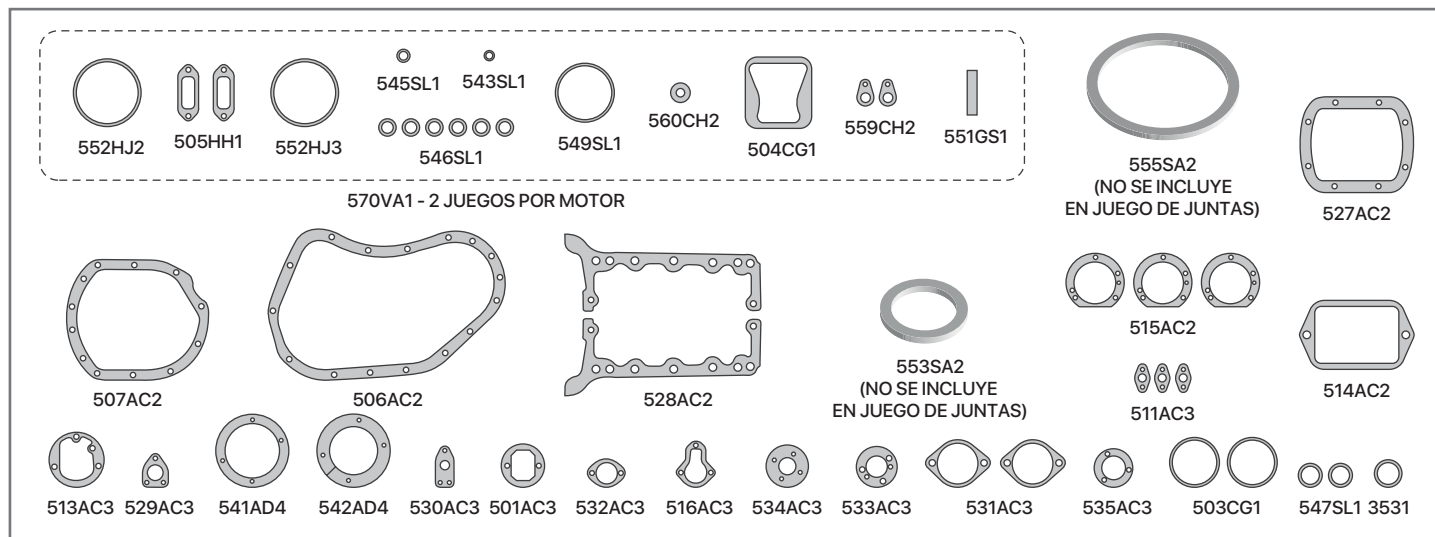

| SINONIMO | Nº ORIG | DESCRIPCIÓN |
|----------|---------|-----------------------------------|
| 504CG1 | 3365751 | JUNTA TAPA DE VÁLVULA |
| 527AC2 | 2101602 | JUNTA CÁRTER INFERIOR |
| 527AD2 | 2101602 | JUNTA CÁRTER INFERIOR |
| 528AC2 | 3367527 | JUNTA DE CÁRTER |
| 528AD2 | 3367527 | JUNTA DE CÁRTER |
| 505HH1 | 3316525 | JUNTA ADMISIÓN Y ESCAPE |
| 506AC2 | 3367524 | JUNTA TAPA DE DISTRIBUCIÓN |
| 506AD2 | 3367524 | JUNTA TAPA DE DISTRIBUCIÓN |
| 503CG1 | | JUNTA FILTRO DE ACEITE |
| 507AC2 | 3367523 | JUNTA BANCADA TRASERA |
| 507AD2 | 3367523 | JUNTA BANCADA TRASERA |
| 511AC3 | 3371967 | JUNTA CHUPADOR BOMBA DE ACEITE |
| 511AD3 | 3371967 | JUNTA CHUPADOR BOMBA DE ACEITE |
| 513AC3 | 3367895 | JUNTA BASE FILTRO DE ACEITE |
| 513AD3 | 3367895 | JUNTA BASE FILTRO DE ACEITE |
| 514AC2 | 3000649 | JUNTA BOMBA INYECTORA |
| 514AC3 | 3000649 | JUNTA BOMBA INYECTORA |
| 514AD2 | 3000649 | JUNTA BOMBA INYECTORA |
| 514AD3 | 3000649 | JUNTA BOMBA INYECTORA |
| 514HJ2 | 3000649 | JUNTA BOMBA INYECTORA |
| 515AC2 | 3368302 | JUNTA CAJA REGULADOR |
| 515AD2 | 3368302 | JUNTA CAJA REGULADOR |
| 516AC3 | 3368304 | JUNTA TAPA REGULADOR |
| 516AD3 | 3368304 | JUNTA TAPA REGULADOR |
| 529AC3 | 3368112 | JUNTA BOMBA ALIMENTADORA A FILTRO |
| 529AD3 | 3368112 | JUNTA BOMBA ALIMENTADORA A FILTRO |
| 530AC3 | 3368121 | JUNTA BOMBA ALIMENTADORA |
| 530AD3 | 3368121 | JUNTA BOMBA ALIMENTADORA |
| 531AC3 | 3008579 | JUNTA BRIDA BOMBA INYECTORA |
| 501AC3 | 3016809 | JUNTA TAPA TRASERA ÁRBOL DE LEVA |
| 501AD3 | 3016809 | JUNTA TAPA TRASERA ÁRBOL DE LEVA |

| SINONIMO | Nº ORIG | DESCRIPCIÓN |
|----------|---------|---------------------------------------|
| 531AD3 | 3008579 | JUNTA BRIDA BOMBA INYECTORA |
| 532AC3 | 8094009 | JUNTA TAPA ALIM. FILTRO ACEITE |
| 532AD3 | 8094009 | JUNTA TAPA ALIM. FILTRO ACEITE |
| 533AC3 | 3367873 | JUNTA CAJA FILTRO ACEITE |
| 533AD3 | 3367873 | JUNTA CAJA FILTRO ACEITE |
| 534AC3 | 8094046 | JUNTA |
| 534AD3 | | JUNTA |
| 535AC3 | | JUNTA TURBINA |
| 535AD3 | 8094046 | JUNTA TURBINA |
| 541AD4 | 3367679 | JUNTA ANILLO DEFLECTOR BANCADA |
| 542AD4 | 3367676 | JUNTA DEFLECTOR BANCADA |
| 543SL1 | 1160038 | ORING 10x2.5 ESPÁRRAGO T. VÁLVULA |
| 545SL1 | 1167366 | ORING 12x3.5 DESCARGA ACEITE |
| 546SL1 | 1169762 | ORING 16x4 GUÍA BOTADORES |
| 547SL1 | 1161019 | ORING 25x4 RADIADOR ACEITE |
| 549SL1 | 1166137 | ORING 110x4.5 ANILLO CAMISA |
| 551GS1 | 3007334 | CAÑO RETORNO ACEITE |
| 552HJ2 | 3365048 | SUPLEMENTO DE CAMISA - 0,20mm |
| 552HJ3 | 3365049 | SUPLEMENTO DE CAMISA - 0,30mm |
| 553SA2 | 3365725 | RETÉN DISTRIBUCIÓN 60x80x10 - GRAFITO |
| 555SA2 | | RETÉN BANCADA 120x140x10 - GRAFITO |
| 559CH2 | | JUNTA INTERMEDIA T. CILINDRO |
| 559HH1 | 3365725 | JUNTA INTERMEDIA T. CILINDRO |
| 560CH2 | 3365726 | JUNTA INTERMEDIA T. CILINDRO |
| 560HH1 | 3365726 | JUNTA INTERMEDIA T. CILINDRO |
| 3531 | 3009638 | ORING 30x4 |
| 570VA1 | | JUEGO REPARACIÓN DE CILINDRO |
| 580VA1 | 1021005 | JUEGO DE JUNTAS PARA MOTOR COMPLETO |
| 541AC6 | 3367679 | JUNTA ANILLO DEFLECTOR BANCADA |
| 542AC6 | 3367676 | JUNTA DEFLECTOR BANCADA |

581VA1

DEUTZ F3L 514 / 3 CILINDROS
3990cm³ - TRACTOR



IMPERIAL[®]

UNA BUENA JUNTA

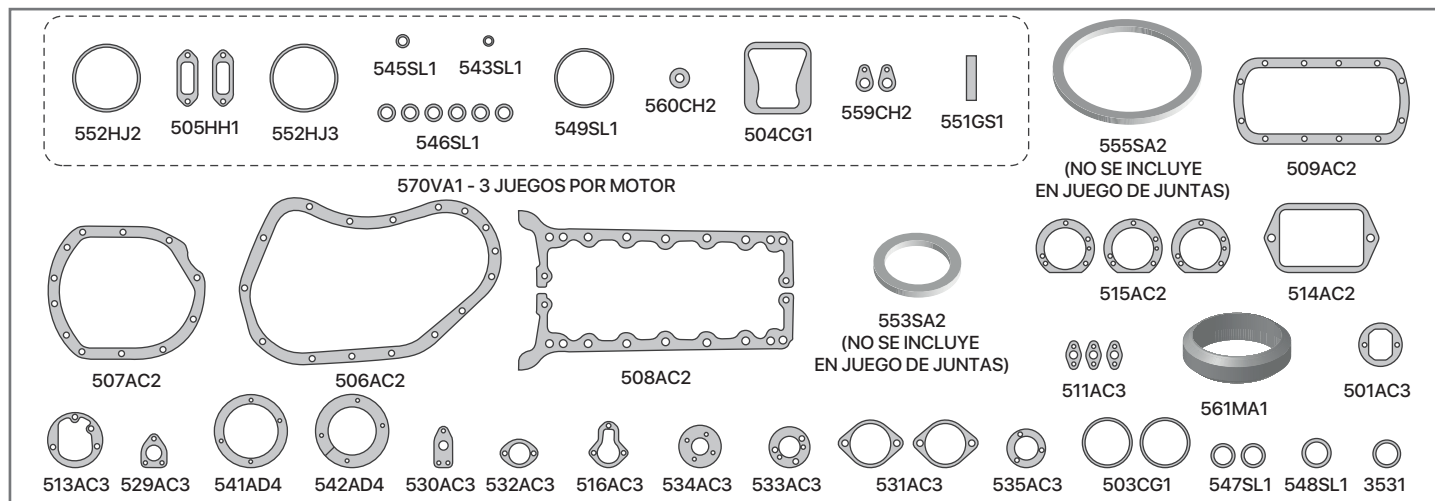

| SINONIMO | Nº ORIG | DESCRIPCIÓN |
|----------|---------|-----------------------------------|
| 504CG1 | 3365751 | JUNTA TAPA DE VÁLVULA |
| 509AC2 | 2101601 | JUNTA CÁRTER INFERIOR |
| 509AD2 | 2101601 | JUNTA CÁRTER INFERIOR |
| 508AC2 | 3367578 | JUNTA DE CÁRTER |
| 508AD2 | 3367578 | JUNTA DE CÁRTER |
| 505HH1 | 3316525 | JUNTA ADMISIÓN Y ESCAPE |
| 561MA1 | 3348038 | JUNTA SALIDA DE ESCAPE |
| 501AC3 | 3016809 | JUNTA TAPA TRASERA ÁRBOL DE LEVA |
| 501AD3 | 3016809 | JUNTA TAPA TRASERA ÁRBOL DE LEVA |
| 506AC2 | 3367524 | JUNTA TAPA DE DISTRIBUCIÓN |
| 506AD2 | 3367524 | JUNTA TAPA DE DISTRIBUCIÓN |
| 503CG1 | | JUNTA FILTRO DE ACEITE |
| 507AC2 | 3367523 | JUNTA BANCADA TRASERA |
| 507AD2 | 3367523 | JUNTA BANCADA TRASERA |
| 511AC3 | 3371967 | JUNTA CHUPADOR BOMBA DE ACEITE |
| 511AD3 | 3371967 | JUNTA CHUPADOR BOMBA DE ACEITE |
| 513AC3 | 3367895 | JUNTA BASE FILTRO DE ACEITE |
| 513AD3 | 3367895 | JUNTA BASE FILTRO DE ACEITE |
| 514AC2 | 3000649 | JUNTA BOMBA INYECTORA |
| 514AC3 | 3000649 | JUNTA BOMBA INYECTORA |
| 514AD2 | 3000649 | JUNTA BOMBA INYECTORA |
| 514AD3 | 3000649 | JUNTA BOMBA INYECTORA |
| 514HJ2 | 3000649 | JUNTA BOMBA INYECTORA |
| 515AC2 | 3368302 | JUNTA CAJA REGULADOR |
| 515AD2 | 3368302 | JUNTA CAJA REGULADOR |
| 516AC3 | 3368304 | JUNTA TAPA REGULADOR |
| 516AD3 | 3368304 | JUNTA TAPA REGULADOR |
| 529AC3 | 3368112 | JUNTA BOMBA ALIMENTADORA A FILTRO |
| 529AD3 | 3368112 | JUNTA BOMBA ALIMENTADORA A FILTRO |
| 530AC3 | 3368121 | JUNTA BOMBA ALIMENTADORA |
| 530AD3 | 3368121 | JUNTA BOMBA ALIMENTADORA |
| 531AC3 | 3008579 | JUNTA BRIDA BOMBA INYECTORA |

| SINONIMO | Nº ORIG | DESCRIPCIÓN |
|----------|---------|---------------------------------------|
| 531AD3 | 3008579 | JUNTA BRIDA BOMBA INYECTORA |
| 532AC3 | 8094009 | JUNTA TAPA ALIM. FILTRO ACEITE |
| 532AD3 | 8094009 | JUNTA TAPA ALIM. FILTRO ACEITE |
| 533AC3 | 3367873 | JUNTA CAJA FILTRO ACEITE |
| 533AD3 | | JUNTA CAJA FILTRO ACEITE |
| 534AC3 | | JUNTA |
| 534AD3 | 3367873 | JUNTA |
| 535AC3 | 8094046 | JUNTA TURBINA |
| 535AD3 | 8094046 | JUNTA TURBINA |
| 541AD4 | 3367679 | JUNTA ANILLO DEFLECTOR BANCADA |
| 542AD4 | 3367676 | JUNTA DEFLECTOR BANCADA |
| 541AC6 | 3367679 | JUNTA ANILLO DEFLECTOR BANCADA |
| 542AC6 | 3367676 | JUNTA DEFLECTOR BANCADA |
| 543SL1 | 1160038 | ORING 10x2.5 ESPÁRRAGO T. VÁLVULA |
| 545SL1 | 1167366 | ORING 12x3.5 DESCARGA ACEITE |
| 546SL1 | 1169762 | ORING 16x4 GUIA BOTADORES |
| 547SL1 | 1161019 | ORING 25x4 RADIADOR ACEITE |
| 549SL1 | 1166137 | ORING 110x4.5 ANILLO CAMISA |
| 551GS1 | | CAÑO RETORNO ACEITE |
| 552HJ2 | | SUPLEMENTO DE CAMISA - 0,20mm |
| 552HJ3 | 3007334 | SUPLEMENTO DE CAMISA - 0,30mm |
| 553SA2 | 3365048 | RETÉN DISTRIBUCIÓN 60x80x10 - GRAFITO |
| 555SA2 | 3365049 | RETÉN BANCADA 120x140x10 - GRAFITO |
| 559CH2 | 3365725 | JUNTA INTERMEDIA T. CILINDRO |
| 559HH1 | | JUNTA INTERMEDIA T. CILINDRO |
| 560CH2 | 3365725 | JUNTA INTERMEDIA T. CILINDRO |
| 560HH1 | 3365726 | JUNTA INTERMEDIA T. CILINDRO |
| 3531 | 3365726 | ORING 30x4 |
| 548SL1 | 1166053 | ORING 35x4 RADIADOR ACEITE |
| 570VA1 | 3009638 | JUEGO REPARACIÓN DE CILINDRO |
| 581VA1 | 1031101 | JUEGO DE JUNTAS PARA MOTOR COMPLETO |

582VA1

DEUTZ F4L 514 / 4 CILINDROS
5320 cm3 – TRACTOR



IMPERIAL®

UNA BUENA JUNTA

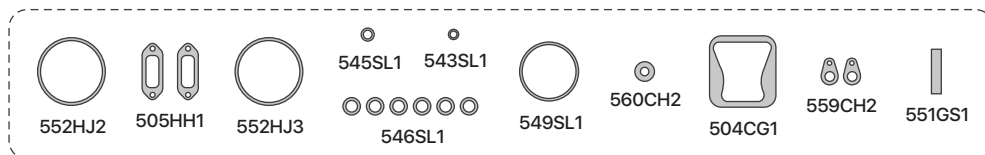

570VA1 - 4 JUEGOS POR MOTOR

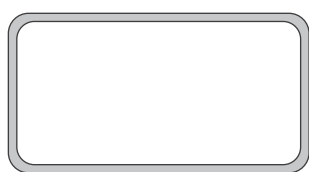

525GS1



517AC3

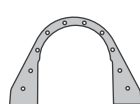

537AC3



554SA2
(NO SE INCLUYE
EN JUEGO DE JUNTAS)

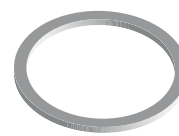

555SA2
(NO SE INCLUYE
EN JUEGO DE JUNTAS)



529AC3



519AC3



502AC3



534AC3



535AC3



523AC3



524AC3



561MA1



522AC3



547SL1



548SL1

| SINONIMO | Nº ORIG | DESCRIPCIÓN | SINONIMO | Nº ORIG | DESCRIPCIÓN |
|----------|---------|-----------------------------------|----------|---------|---------------------------------------|
| 504CG1 | 3365751 | JUNTA TAPA DE VÁLVULA | 535AD3 | 8094046 | JUNTA TURBINA |
| 505HH1 | 3316525 | JUNTA ADMISIÓN Y ESCAPE | 537AC3 | 3365276 | JUNTA BANCADA TRASERA |
| 561MA1 | 3348038 | JUNTA SALIDA DE ESCAPE | 537AD3 | 3365276 | JUNTA BANCADA TRASERA |
| 525GS1 | 3314037 | JUNTA PARA CÁRTER - LISO | 543SL1 | 1160038 | ORING 10x2.5 ESPARRAGO T. VÁLVULA |
| 80525GS1 | 3314037 | JUNTA PARA CÁRTER - RAYADO | 545SL1 | 1167366 | ORING 12x3.5 DESCARGA ACEITE |
| 502AC3 | 3365105 | JUNTA TAPA TRASERA ÁRBOL DE LEVA | 546SL1 | 1169762 | ORING 16x4 GUÍA BOTADORES |
| 502AD3 | 3365105 | JUNTA TAPA TRASERA ÁRBOL DE LEVA | 547SL1 | 1161019 | ORING 25x4 RADIADOR ACEITE |
| 517AC3 | 3314046 | JUNTA BANCADA DELANTERA | 548SL1 | 1166053 | ORING 35x4 RADIADOR ACEITE |
| 517AD3 | 3314046 | JUNTA BANCADA DELANTERA | 549SL1 | 1166137 | ORING 110x4.5 ANILLO CAMISA |
| 519AC3 | 3017861 | JUNTA ASP. BOMBA DE ACEITE | 551GS1 | 3007334 | CAÑO RETORNO ACEITE |
| 519AD3 | 3017861 | JUNTA ASP. BOMBA DE ACEITE | 552HJ2 | 3365048 | SUPLEMENTO DE CAMISA - 0,20mm |
| 522AC3 | | JUNTA RADIADOR ACEITE | 552HJ3 | 3365049 | SUPLEMENTO DE CAMISA - 0,30mm |
| 523AC3 | 3014850 | JUNTA BASE FILTRO DE ACEITE | 554SA2 | | RETÉN DISTRIBUCIÓN 70x90x10 - GRAFITO |
| 523AD3 | 3014850 | JUNTA BASE FILTRO DE ACEITE | 555SA2 | | RETÉN BANCADA 120x140x10 - GRAFITO |
| 524AC3 | 3014824 | JUNTA BOCA LLENADO ACEITE | 559CH2 | 3365725 | JUNTA INTERMEDIA T. CILINDRO |
| 524AD3 | 3014824 | JUNTA BOCA LLENADO ACEITE | 559HH1 | 3365725 | JUNTA INTERMEDIA T. CILINDRO |
| 529AC3 | 3368112 | JUNTA BOMBA ALIMENTADORA A FILTRO | 560CH2 | 3365726 | JUNTA INTERMEDIA T. CILINDRO |
| 529AD3 | 3368112 | JUNTA BOMBA ALIMENTADORA A FILTRO | 560HH1 | 3365726 | JUNTA INTERMEDIA T. CILINDRO |
| 534AC3 | | JUNTA | 570VA1 | 3009638 | JUEGO REPARACIÓN DE CILINDRO |
| 534AD3 | | JUNTA | 582VA1 | 1041001 | JUEGO DE JUNTAS PARA MOTOR COMPLETO |
| 535AC3 | 8094046 | JUNTA TURBINA | | | |

583VA1

DEUTZ F6L 514 / 6 CILINDROS
7980 cm³ – TRACTOR



IMPERIAL[®]

UNA BUENA JUNTA

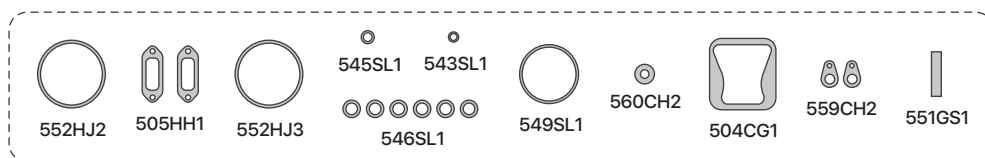

570VA1 - 6 JUEGOS POR MOTOR

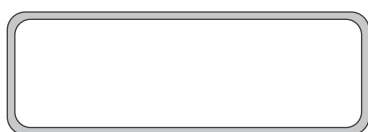

526GS1



517AC3

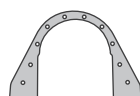

537AC3



554SA2
(NO SE INCLUYE
EN JUEGO DE JUNTAS)



556SA2
(NO SE INCLUYE
EN JUEGO DE JUNTAS)



529AC3



519AC3



523AC3



541AD4



539AC3



521AC3



503CG1



540AC3



520AC3



524AC3



501AC3

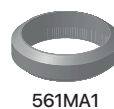

561MA1



547SL1



3531



548SL1

| SINONIMO | Nº ORIG | DESCRIPCIÓN |
|----------|------------|-----------------------------------|
| 504CG1 | 3365751 | JUNTA TAPA DE VÁLVULA |
| 505HH1 | 3316525 | JUNTA ADMISIÓN Y ESCAPE |
| 561MA1 | 3348038 | JUNTA SALIDA DE ESCAPE |
| 526GS1 | 3368112 | JUNTA PARA CÁRTER - LISO |
| 501AC3 | 3016809 | JUNTA TAPA TRASERA ÁRBOL DE LEVA |
| 501AD3 | 3016809 | JUNTA TAPA TRASERA ÁRBOL DE LEVA |
| 503CG1 | | JUNTA FILTRO DE ACEITE |
| 517AC3 | 3314046 | JUNTA BANCADA DELANTERA |
| 517AD3 | 3314046 | JUNTA BANCADA DELANTERA |
| 519AC3 | 3017861 | JUNTA ASP. BOMBA DE ACEITE |
| 519AD3 | 3017861 | JUNTA ASP. BOMBA DE ACEITE |
| 520AC3 | | JUNTA BASE FILTRO |
| 521AC3 | 8094035 | JUNTA TAPA FILTRO ACEITE |
| 521AD3 | 8094035 | JUNTA TAPA FILTRO ACEITE |
| 523AC3 | 3014850 | JUNTA BASE FILTRO DE ACEITE |
| 523AD3 | 3014850 | JUNTA BASE FILTRO DE ACEITE |
| 524AC3 | 3014824 | JUNTA BOCA LLENADO ACEITE |
| 524AD3 | 3014824 | JUNTA BOCA LLENADO ACEITE |
| 529AC3 | 3368112 | JUNTA BOMBA ALIMENTADORA A FILTRO |
| 529AD3 | 3368112 | JUNTA BOMBA ALIMENTADORA A FILTRO |
| 537AC3 | 3365276 | JUNTA BANCADA TRASERA |
| 537AD3 | 3365276 | JUNTA BANCADA TRASERA |
| 539AC3 | 26DIN71511 | JUNTA CAÑO RADIADOR ACEITE |

| SINONIMO | Nº ORIG | DESCRIPCIÓN |
|----------|------------|---------------------------------------|
| 539AD3 | 26DIN71511 | JUNTA CAÑO RADIADOR ACEITE |
| 540AC3 | 22DIN71511 | JUNTA FILTRO DE ACEITE |
| 540AD3 | 22DIN71511 | JUNTA FILTRO DE ACEITE |
| 541AD4 | 3367679 | JUNTA ANILLO DEFLECTOR BANCADA |
| 541AC6 | 3367679 | JUNTA ANILLO DEFLECTOR BANCADA |
| 543SL1 | 1160038 | ORING 10x2.5 ESPÁRRAGO T. VÁLVULA |
| 545SL1 | 1167366 | ORING 12x3.5 DESCARGA ACEITE |
| 546SL1 | 1169762 | ORING 16x4 GUÍA BOTADORES |
| 547SL1 | 1161019 | ORING 25x4 RADIADOR ACEITE |
| 548SL1 | 1166053 | ORING 35x4 RADIADOR ACEITE |
| 549SL1 | 1166137 | ORING 110x4.5 ANILLO CAMISA |
| 551GS1 | 3007334 | CAÑO RETORNO ACEITE |
| 552HJ2 | 3365048 | SUPLEMENTO DE CAMISA - 0,20mm |
| 552HJ3 | 3365049 | SUPLEMENTO DE CAMISA - 0,30mm |
| 554SA2 | 3365725 | RETÉN DISTRIBUCIÓN 70x90x10 - GRAFITO |
| 556SA2 | | RETÉN BANCADA 150x170x10 - GRAFITO |
| 559CH2 | | JUNTA INTERMEDIA T. CILINDRO |
| 559HH1 | 3365725 | JUNTA INTERMEDIA T. CILINDRO |
| 560CH2 | 3365726 | JUNTA INTERMEDIA T. CILINDRO |
| 560HH1 | 3365726 | JUNTA INTERMEDIA T. CILINDRO |
| 3531 | 3009638 | ORING 30x4 |
| 570VA1 | | JUEGO REPARACIÓN DE CILINDRO |
| 583VA1 | 3368302 | JUEGO DE JUNTAS PARA MOTOR COMPLETO |

584VA1

DEUTZ AF2L 1114 2908cm³

AF2L 2114 3167cm³ / 2 CIL. - TRACTOR



IMPERIAL[®]

UNA BUENA JUNTA

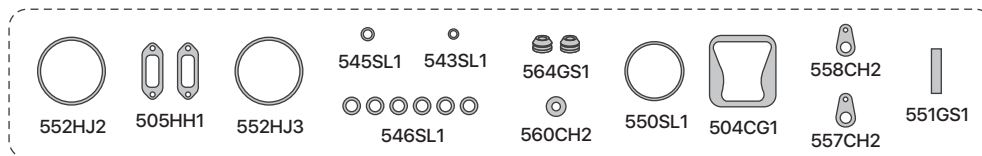

572VA1 - 2 JUEGOS POR MOTOR

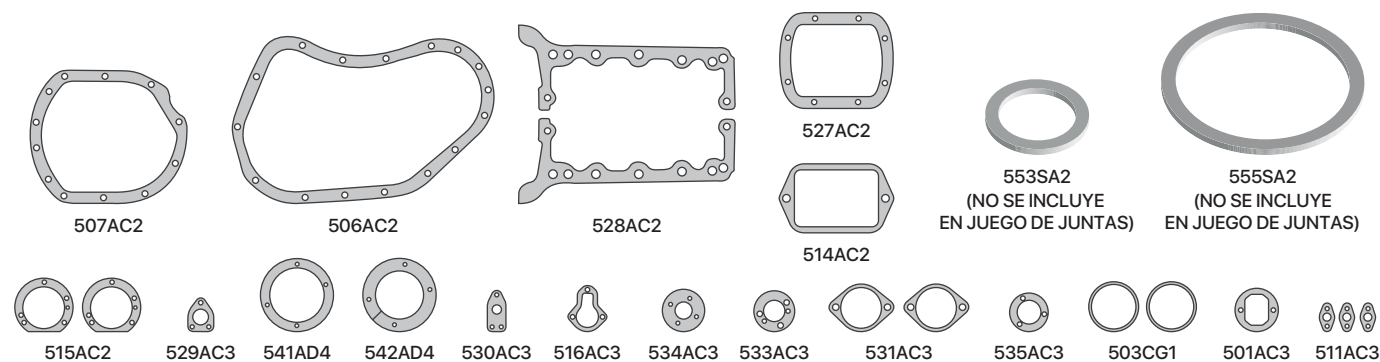

| SINONIMO | Nº ORIG | DESCRIPCIÓN | SINONIMO | Nº ORIG | DESCRIPCIÓN |
|----------|---------|-----------------------------------|----------|---------|---------------------------------------|
| 504CG1 | 3365751 | JUNTA TAPA DE VÁLVULA | 531AD3 | 3008579 | JUNTA BRIDA BOMBA INYECTORA |
| 505HH1 | 3316525 | JUNTA ADMISIÓN Y ESCAPE | 533AC3 | 3367873 | JUNTA CAJA FILTRO ACEITE |
| 527AC2 | 2101602 | JUNTA CÁRTER INFERIOR | 533AD3 | 3367873 | JUNTA CAJA FILTRO ACEITE |
| 527AD2 | 2101602 | JUNTA CÁRTER INFERIOR | 534AC3 | | JUNTA |
| 528AC2 | 3367578 | JUNTA DE CÁRTER | 534AD3 | | JUNTA |
| 528AD2 | 3367578 | JUNTA DE CÁRTER | 535AC3 | 8094046 | JUNTA TURBINA |
| 501AC3 | 3016809 | JUNTA TAPA TRASERA ÁRBOL DE LEVA | 535AD3 | 8094046 | JUNTA TURBINA |
| 501AD3 | 3016809 | JUNTA TAPA TRASERA ÁRBOL DE LEVA | 541AD4 | 3367679 | JUNTA ANILLO DEFLECTOR BANCADA |
| 503CG1 | | JUNTA FILTRO DE ACEITE | 542AD4 | 3367676 | JUNTA DEFLECTOR BANCADA |
| 506AC2 | 3367524 | JUNTA TAPA DE DISTRIBUCIÓN | 541AC6 | 3367679 | JUNTA ANILLO DEFLECTOR BANCADA |
| 506AD2 | 3367524 | JUNTA TAPA DE DISTRIBUCIÓN | 542AC6 | 3367676 | JUNTA DEFLECTOR BANCADA |
| 507AC2 | 3367523 | JUNTA BANCADA TRASERA | 543SL1 | 1160038 | ORING 10x2.5 ESPÁRRAGO T. VÁLVULA |
| 507AD2 | 3367523 | JUNTA BANCADA TRASERA | 545SL1 | 1167366 | ORING 12x3.5 DESCARGA ACEITE |
| 511AC3 | 3371967 | JUNTA CHUPADOR BOMBA DE ACEITE | 546SL1 | 1169762 | ORING 16x4 GUÍA BOTADORES |
| 511AD3 | 3371967 | JUNTA CHUPADOR BOMBA DE ACEITE | 550SL1 | 1160598 | ORING 115x2 ANILLO CAMISA |
| 514AC2 | 3000649 | JUNTA BOMBA INYECTORA | 551GS1 | 3007334 | CAÑO RETORNO ACEITE |
| 514AC3 | 3000649 | JUNTA BOMBA INYECTORA | 552HJ2 | 3365048 | SUPLEMENTO DE CAMISA - 0,20mm |
| 514AD2 | 3000649 | JUNTA BOMBA INYECTORA | 552HJ3 | 3365049 | SUPLEMENTO DE CAMISA - 0,30mm |
| 514AD3 | 3000649 | JUNTA BOMBA INYECTORA | 553SA2 | | RETÉN DISTRIBUCIÓN 60x80x10 - GRAFITO |
| 514HJ2 | 3000649 | JUNTA BOMBA INYECTORA | 555SA2 | | RETÉN BANCADA 120x140x10 - GRAFITO |
| 515AC2 | 3368302 | JUNTA CAJA REGULADOR | 557CH2 | 0020296 | JUNTA INTERMEDIA T. CILINDRO |
| 515AD2 | 3368302 | JUNTA CAJA REGULADOR | 557HH1 | 0020296 | JUNTA INTERMEDIA T. CILINDRO |
| 516AC3 | 3368304 | JUNTA TAPA REGULADOR | 558CH2 | 0020285 | JUNTA INTERMEDIA T. CILINDRO |
| 516AD3 | 3368304 | JUNTA TAPA REGULADOR | 558HH1 | 0020285 | JUNTA INTERMEDIA T. CILINDRO |
| 529AC3 | 3368112 | JUNTA BOMBA ALIMENTADORA A FILTRO | 560CH2 | 3365726 | JUNTA INTERMEDIA T. CILINDRO |
| 529AD3 | 3368112 | JUNTA BOMBA ALIMENTADORA A FILTRO | 560HH1 | 3365726 | JUNTA INTERMEDIA T. CILINDRO |
| 530AC3 | 3368121 | JUNTA BOMBA ALIMENTADORA | 564GS1 | 3017883 | CAPUCHÓN DESCARGA ACEITE |
| 530AD3 | 3368121 | JUNTA BOMBA ALIMENTADORA | 572VA1 | 3009636 | JUEGO REPARACIÓN DE CILINDRO |
| 531AC3 | 3008579 | JUNTA BRIDA BOMBA INYECTORA | 584VA1 | 3019339 | JUEGO DE JUNTAS PARA MOTOR COMPLETO |

585VA1

DEUTZ AF3L 1114 4363cm3

AF3L 2114 4750cm3 / 3 CIL. - TRACTOR



IMPERIAL®

UNA BUENA JUNTA

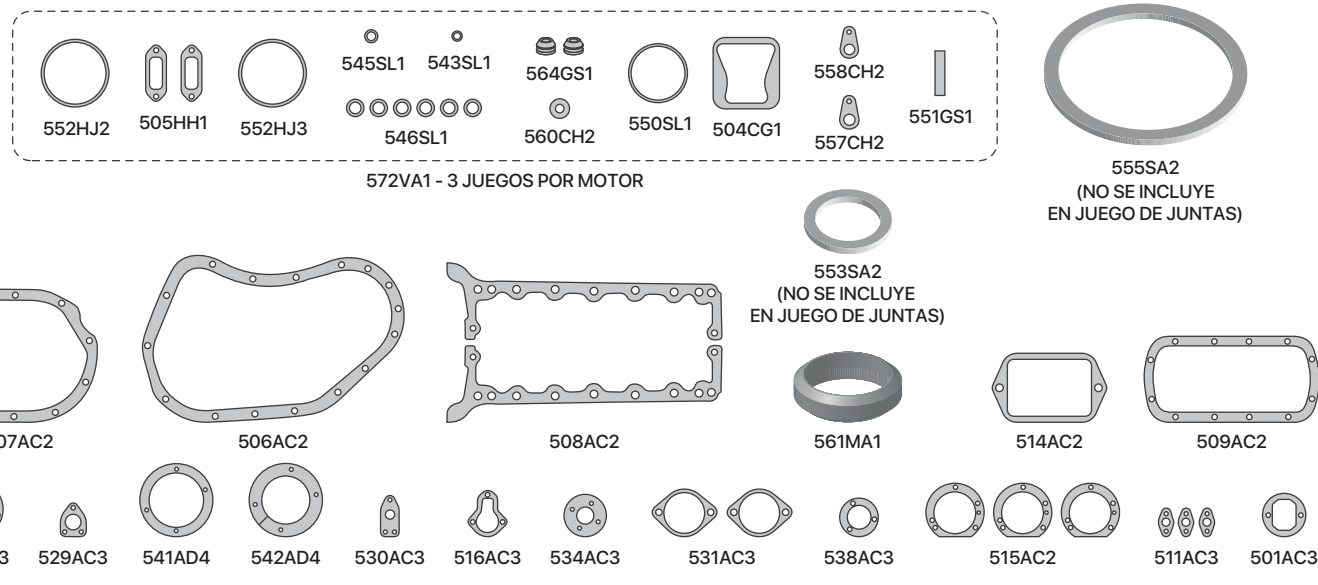

| SINONIMO | Nº ORIG | DESCRIPCIÓN | SINONIMO | Nº ORIG | DESCRIPCIÓN |
|----------|---------|-----------------------------------|----------|---------|---------------------------------------|
| 504CG1 | 3365751 | JUNTA TAPA DE VÁLVULA | 530AD3 | 3368121 | JUNTA BOMBA ALIMENTADORA |
| 505HH1 | 3316525 | JUNTA ADMISIÓN Y ESCAPE | 531AC3 | 3008579 | JUNTA BRIDA BOMBA INYECTORA |
| 561MA1 | 3348038 | JUNTA SALIDA DE ESCAPE | 531AD3 | 3008579 | JUNTA BRIDA BOMBA INYECTORA |
| 501AC3 | 3016809 | JUNTA TAPA TRASERA ÁRBOL DE LEVA | 534AC3 | | JUNTA |
| 501AD3 | 3016809 | JUNTA TAPA TRASERA ÁRBOL DE LEVA | 534AD3 | | JUNTA |
| 506AC2 | 3367524 | JUNTA TAPA DE DISTRIBUCIÓN | 535AC3 | 8094046 | JUNTA TURBINA |
| 506AD2 | 3367524 | JUNTA TAPA DE DISTRIBUCIÓN | 535AD3 | 8094046 | JUNTA TURBINA |
| 507AC2 | 3367523 | JUNTA BANCADA TRASERA | 541AD4 | 3367679 | JUNTA ANILLO DEFLECTOR BANCADA |
| 507AD2 | 3367523 | JUNTA BANCADA TRASERA | 542AD4 | 3367676 | JUNTA DEFLECTOR BANCADA |
| 508AC2 | 3367578 | JUNTA DE CÁRTER | 541AC6 | 3367679 | JUNTA ANILLO DEFLECTOR BANCADA |
| 508AD2 | 3367578 | JUNTA DE CÁRTER | 542AC6 | 3367676 | JUNTA DEFLECTOR BANCADA |
| 509AC2 | 2101601 | JUNTA CÁRTER INFERIOR | 543SL1 | 1160038 | ORING 10x2.5 ESPÁRRAGO T. VÁLVULA |
| 509AD2 | 2101601 | JUNTA CÁRTER INFERIOR | 545SL1 | 1167366 | ORING 12x3.5 DESCARGA ACEITE |
| 511AC3 | 3371967 | JUNTA CHUPADOR BOMBA DE ACEITE | 546SL1 | 1169762 | ORING 16x4 GUÍA BOTADORES |
| 511AD3 | 3371967 | JUNTA CHUPADOR BOMBA DE ACEITE | 550SL1 | 1160598 | ORING 115x2 ANILLO CAMISA |
| 513AC3 | 3367895 | JUNTA BASE FILTRO DE ACEITE | 551GS1 | 3007334 | CAÑO RETORNO ACEITE |
| 513AD3 | 3367895 | JUNTA BASE FILTRO DE ACEITE | 552HJ2 | 3365048 | SUPLEMENTO DE CAMISA - 0,20mm |
| 514AC2 | 3000649 | JUNTA BOMBA INYECTORA | 552HJ3 | 3365049 | SUPLEMENTO DE CAMISA - 0,30mm |
| 514AC3 | 3000649 | JUNTA BOMBA INYECTORA | 553SA2 | | RETÉN DISTRIBUCIÓN 60x80x10 - GRAFITO |
| 514AD2 | 3000649 | JUNTA BOMBA INYECTORA | 555SA2 | | RETÉN BANCADA 120x140x10 - GRAFITO |
| 514AD3 | 3000649 | JUNTA BOMBA INYECTORA | 557CH2 | 0020296 | JUNTA INTERMEDIA T. CILINDRO |
| 514HJ2 | 3000649 | JUNTA BOMBA INYECTORA | 557HH1 | 0020296 | JUNTA INTERMEDIA T. CILINDRO |
| 515AC2 | 3368302 | JUNTA CAJA REGULADOR | 558CH2 | 0020285 | JUNTA INTERMEDIA T. CILINDRO |
| 515AD2 | 3368302 | JUNTA CAJA REGULADOR | 558HH1 | 0020285 | JUNTA INTERMEDIA T. CILINDRO |
| 516AC3 | 3368304 | JUNTA TAPA REGULADOR | 560CH2 | 3365726 | JUNTA INTERMEDIA T. CILINDRO |
| 516AD3 | 3368304 | JUNTA TAPA REGULADOR | 560HH1 | 3365726 | JUNTA INTERMEDIA T. CILINDRO |
| 529AC3 | 3368112 | JUNTA BOMBA ALIMENTADORA A FILTRO | 564GS1 | 3017883 | CAPUCHÓN DESCARGA ACEITE |
| 529AD3 | 3368112 | JUNTA BOMBA ALIMENTADORA A FILTRO | 572VA1 | 3009636 | JUEGO REPARACIÓN DE CILINDRO |
| 530AC3 | 3368121 | JUNTA BOMBA ALIMENTADORA | 585VA1 | 3019340 | JUEGO DE JUNTAS PARA MOTOR COMPLETO |

586VA1

DEUTZ AF4L 1114 5817cm³

AF4L 2114 6333cm³ / 4 CIL. - TRACTOR



IMPERIAL[®]

UNA BUENA JUNTA

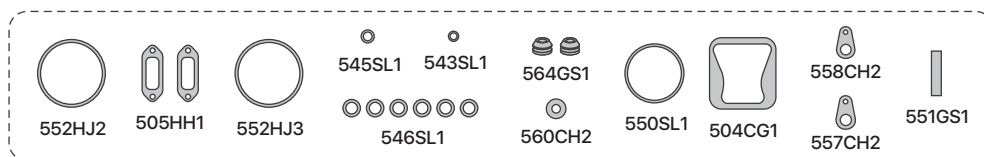

572VA1 - 4 JUEGOS POR MOTOR



525GS1



517AC3

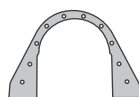

537AC3



554SA2
(NO SE INCLUYE
EN JUEGO DE JUNTAS)



555SA2
(NO SE INCLUYE
EN JUEGO DE JUNTAS)



529AC3



540AC3



502AC3



1231000



519AC3



524AC3



563AC3



561MA1



521AC3



547SL1

| SINONIMO | Nº ORIG | DESCRIPCIÓN |
|----------|------------|-----------------------------------|
| 504CG1 | 3365751 | JUNTA TAPA DE VÁLVULA |
| 505HH1 | 3316525 | JUNTA ADMISIÓN Y ESCAPE |
| 561MA1 | 3348038 | JUNTA SALIDA DE ESCAPE |
| 525GS1 | 3314037 | JUNTA PARA CÁRTER - LISO |
| 80525GS1 | 3314037 | JUNTA PARA CÁRTER - RAYADO |
| 502AC3 | 3365105 | JUNTA TAPA TRASERA ÁRBOL DE LEVA |
| 502AD3 | 3365105 | JUNTA TAPA TRASERA ÁRBOL DE LEVA |
| 517AC3 | 3314046 | JUNTA BANCADA DELANTERA |
| 517AD3 | 3314046 | JUNTA BANCADA DELANTERA |
| 519AC3 | 3017861 | JUNTA ASP. BOMBA DE ACEITE |
| 519AD3 | 3017861 | JUNTA ASP. BOMBA DE ACEITE |
| 521AC3 | 3969892 | JUNTA TAPA FILTRO ACEITE |
| 521AD3 | 3969892 | JUNTA TAPA FILTRO ACEITE |
| 524AC3 | 3014824 | JUNTA BOCA LLENADO ACEITE |
| 524AD3 | 3014824 | JUNTA BOCA LLENADO ACEITE |
| 529AC3 | 3368112 | JUNTA BOMBA ALIMENTADORA A FILTRO |
| 529AD3 | 3368112 | JUNTA BOMBA ALIMENTADORA A FILTRO |
| 537AC3 | 3365276 | JUNTA BANCADA TRASERA |
| 537AD3 | 3365276 | JUNTA BANCADA TRASERA |
| 540AC3 | 22DIN71511 | JUNTA FILTRO DE ACEITE |
| 540AD3 | 22DIN71511 | JUNTA FILTRO DE ACEITE |
| 543SL1 | 1160038 | ORING 10x2.5 ESPÁRRAGO T. VÁLVULA |

| SINONIMO | Nº ORIG | DESCRIPCIÓN |
|----------|---------|---------------------------------------|
| 545SL1 | 1167366 | ORING 12x3.5 DESCARGA ACEITE |
| 546SL1 | 1169762 | ORING 16x4 GUÍA BOTADORES |
| 547SL1 | 1161019 | ORING 25x4 RADIADOR ACEITE |
| 550SL1 | 1160598 | ORING 115x2 ANILLO CAMISA |
| 551GS1 | 3007334 | CAÑO RETORNO ACEITE |
| 552HJ2 | 3365048 | SUPLEMENTO DE CAMISA - 0,20mm |
| 552HJ3 | 3365049 | SUPLEMENTO DE CAMISA - 0,30mm |
| 554SA2 | | RETÉN DISTRIBUCIÓN 70x90x10 - GRAFITO |
| 555SA2 | | RETÉN BANCADA 120x140x10 - GRAFITO |
| 557CH2 | 0020296 | JUNTA INTERMEDIA T. CILINDRO |
| 557HH1 | 0020296 | JUNTA INTERMEDIA T. CILINDRO |
| 558CH2 | 0020285 | JUNTA INTERMEDIA T. CILINDRO |
| 558HH1 | 0020285 | JUNTA INTERMEDIA T. CILINDRO |
| 560CH2 | 3365726 | JUNTA INTERMEDIA T. CILINDRO |
| 560HH1 | 3365726 | JUNTA INTERMEDIA T. CILINDRO |
| 563AC3 | 3969892 | JUNTA SOPORTE FILTRO DE ACEITE |
| 563AD3 | 3969892 | JUNTA SOPORTE FILTRO DE ACEITE |
| 564GS1 | 3017883 | CAPUCHÓN DESCARGA ACEITE |
| | 1231000 | JUNTA |
| 572VA1 | 3009636 | JUEGO REPARACIÓN DE CILINDRO |
| 586VA1 | 3019342 | JUEGO DE JUNTAS PARA MOTOR COMPLETO |

587VA1

DEUTZ AF6L 1114 8725cm³

AF6L 2114 9500cm³ / 6 CIL. - TRACTOR



IMPERIAL[®]

UNA BUENA JUNTA

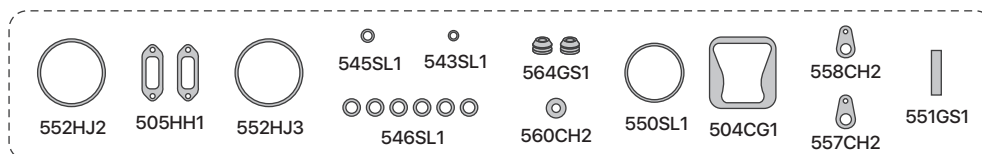

572VA1 - 6 JUEGOS POR MOTOR

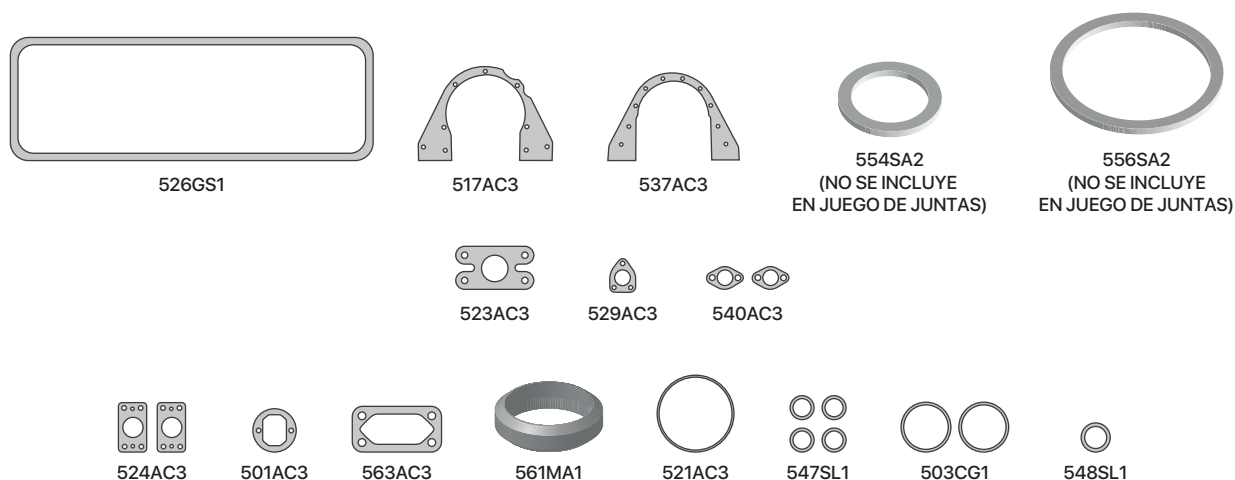

| SINONIMO | Nº ORIG | DESCRIPCIÓN |
|----------|------------|-----------------------------------|
| 504CG1 | 3365751 | JUNTA TAPA DE VÁLVULA |
| 505HH1 | 3316525 | JUNTA ADMISIÓN Y ESCAPE |
| 561MA1 | 3348038 | JUNTA SALIDA DE ESCAPE |
| 526GS1 | 3368112 | JUNTA PARA CÁRTER - LISO |
| 501AC3 | 3016809 | JUNTA TAPA TRASERA ÁRBOL DE LEVA |
| 501AD3 | 3016809 | JUNTA TAPA TRASERA ÁRBOL DE LEVA |
| 503CG1 | | JUNTA FILTRO DE ACEITE |
| 517AC3 | 3314046 | JUNTA BANCADA DELANTERA |
| 517AD3 | 3314046 | JUNTA BANCADA DELANTERA |
| 521AC3 | 8094035 | JUNTA TAPA FILTRO ACEITE |
| 521AD3 | 8094035 | JUNTA TAPA FILTRO ACEITE |
| 523AC3 | 3014850 | JUNTA BASE FILTRO DE ACEITE |
| 523AD3 | 3014850 | JUNTA BASE FILTRO DE ACEITE |
| 524AC3 | 3014824 | JUNTA BOCA LLENADO ACEITE |
| 524AD3 | 3014824 | JUNTA BOCA LLENADO ACEITE |
| 529AC3 | 3368112 | JUNTA BOMBA ALIMENTADORA A FILTRO |
| 529AD3 | 3368112 | JUNTA BOMBA ALIMENTADORA A FILTRO |
| 537AC3 | 3365276 | JUNTA BANCADA TRASERA |
| 537AD3 | 3365276 | JUNTA BANCADA TRASERA |
| 540AC3 | 22DIN71511 | JUNTA FILTRO DE ACEITE |
| 540AD3 | 22DIN71511 | JUNTA FILTRO DE ACEITE |
| 543SL1 | 1160038 | ORING 10x2.5 ESPÁRRAGO T. VÁLVULA |

| SINONIMO | Nº ORIG | DESCRIPCIÓN |
|----------|---------|---------------------------------------|
| 545SL1 | 1167366 | ORING 12x3.5 DESCARGA ACEITE |
| 546SL1 | 1169762 | ORING 16x4 GUÍA BOTADORES |
| 547SL1 | 1161019 | ORING 25x4 RADIADOR ACEITE |
| 548SL1 | 1166053 | ORING 35x4 RADIADOR ACEITE |
| 550SL1 | 1160598 | ORING 115x2 ANILLO CAMISA |
| 551GS1 | 3007334 | CAÑO RETORNO ACEITE |
| 552HJ2 | 3365048 | SUPLEMENTO DE CAMISA - 0,20mm |
| 552HJ3 | 3365049 | SUPLEMENTO DE CAMISA - 0,30mm |
| 554SA2 | 0020296 | RETÉN DISTRIBUCIÓN 70x90x10 - GRAFITO |
| 556SA2 | | RETÉN BANCADA 150x170x10 - GRAFITO |
| 557CH2 | | JUNTA INTERMEDIA T. CILINDRO |
| 557HH1 | 0020296 | JUNTA INTERMEDIA T. CILINDRO |
| 558CH2 | 0020285 | JUNTA INTERMEDIA T. CILINDRO |
| 558HH1 | 0020285 | JUNTA INTERMEDIA T. CILINDRO |
| 560CH2 | 3365726 | JUNTA INTERMEDIA T. CILINDRO |
| 560HH1 | 3365726 | JUNTA INTERMEDIA T. CILINDRO |
| 563AC3 | 3969892 | JUNTA SOPORTE FILTRO DE ACEITE |
| 563AD3 | 3969892 | JUNTA SOPORTE FILTRO DE ACEITE |
| 564GS1 | 3017883 | CAPUCHÓN DESCARGA ACEITE |
| 572VA1 | 3009636 | JUEGO REPARACIÓN DE CILINDRO |
| 587VA1 | 3019343 | JUEGO DE JUNTAS PARA MOTOR COMPLETO |

650VA1

DEUTZ F3L 913 3064cm³ / 3 CIL.



IMPERIAL[®]

UNA BUENA JUNTA

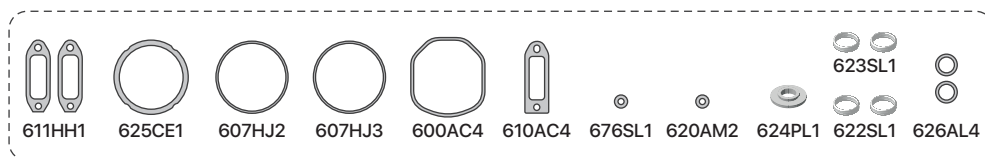

661VA1 - 3 JUEGOS POR MOTOR

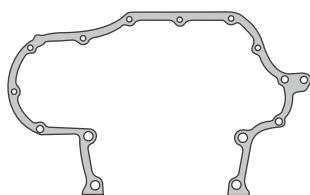

601AC2

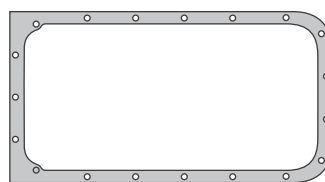

603AC2

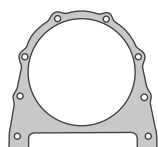

602AC2



613AM1



636AC2



621AC2



619AC3

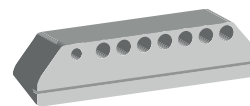

671GS1



665SL1



666SL1



548SL1



664SL1



663SL1



668CG1



618AC3



673GS1

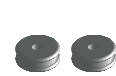

672GS1



670GS1

SE INCLUYE JUEGO DE ARANDELAS METALICAS

| SINONIMO | Nº ORIG | DESCRIPCIÓN |
|----------|---------|---|
| 625CE1 | | JUNTA TAPA DE CILINDRO - ESPESOR 1,0mm |
| 80625CE1 | | JUNTA TAPA DE CILINDRO - ESPESOR 1,25mm |
| 600AC4 | 3371692 | JUNTA TAPA DE VÁLVULA |
| 600SL1 | 4004562 | JUNTA TAPA DE VÁLVULA |
| 603AC2 | 3018094 | JUNTA PARA CÁRTER |
| 603AD2 | 3018094 | JUNTA PARA CÁRTER |
| 610AC4 | 2230704 | JUNTA MÚLTIPLE DE ADMISIÓN |
| 611HH1 | 3371689 | JUNTA MÚLTIPLE DE ESCAPE |
| 611HL1 | 3371689 | JUNTA MÚLTIPLE DE ESCAPE-LÁMINAS DE CHAPA |
| 613AM1 | 3020079 | JUNTA SALIDA DE ESCAPE |
| 601AC2 | 3362505 | JUNTA TAPA DE DISTRIBUCIÓN |
| 601AD2 | 3362505 | JUNTA TAPA DE DISTRIBUCIÓN |
| 602AC2 | 3362337 | JUNTA TAPA TRASERA CIGÜEÑAL |
| 602AD2 | 3362337 | JUNTA TAPA TRASERA CIGÜEÑAL |
| 607HJ2 | 2137256 | SUPLEMENTO DE CAMISA 0,20mm |
| 607HJ3 | 3021877 | SUPLEMENTO DE CAMISA 0,30mm |
| 608HJ4 | 4231432 | SUPLEMENTO DE CAMISA 0,50mm |
| 618AC3 | 3362983 | JUNTA SOPORTE RADIADOR ACEITE |
| 618AD3 | 3362983 | JUNTA SOPORTE RADIADOR ACEITE |
| 619AC3 | 3018849 | JUNTA BOMBA ALIMENTADORA A FILTRO |
| 619AD3 | 3018849 | JUNTA BOMBA ALIMENTADORA A FILTRO |
| 620AM2 | 3372164 | ARANDELA INYECTORES |
| 621AC2 | 3018528 | JUNTA CODO ADMISIÓN |

| SINONIMO | Nº ORIG | DESCRIPCIÓN |
|----------|----------|--|
| 621AD2 | 3018528 | JUNTA CODO ADMISIÓN |
| 622SL1 | 2232840 | ANILLO BOTADORES SUPERIOR - SILICONA VERDE |
| 622VT1 | 2232840 | ANILLO BOTADORES SUPERIOR - VITÓN |
| 623SL1 | 2232840B | ANILLO BOTADORES INFERIOR - SILICONA ROJO |
| 624PL1 | 1216307 | AJUSTE TAPA DE VÁLVULA |
| 626AL4 | 1118764 | ARANDELA TAPÓN TAPA DE CILINDRO - 26x32x2 |
| 626CO5 | 1118764 | ARANDELA TAPÓN TAPA DE CILINDRO - 26x32x2 |
| 636AC2 | 3364291 | JUNTA BOMBA HIDRÁULICA |
| 636AD2 | 3364291 | JUNTA BOMBA HIDRÁULICA |
| 663SL1 | 1174065 | ORING BOMBA PRESIÓN ACEITE 14,5x3 |
| 664SL1 | 1166017 | ORING EJE POLEA TENSORA 18x4 |
| 665SL1 | 1166110 | ORING TAPA POLEA TENSORA 80x3 |
| 666SL1 | 1166103 | ORING BOMBA INYECTORA 75x3 |
| 668CG1 | 1236290 | JUNTA TAPA LLENADO ACEITE |
| 670GS1 | 3361809 | PASACAÑO 2 AGUJEROS |
| 671GS1 | 2101802 | PASACAÑO 8 AGUJEROS |
| 672GS1 | 1160592 | PASACAÑO 1 AGUJERO |
| 673GS1 | 1167425 | BOQUILLA |
| 676SL1 | | ORING 9x1,8 |
| 548SL1 | 1166053 | ORING 35x4 RADIADOR ACEITE |
| 661VA1 | | JUEGO REPARACIÓN DE CILINDRO-C/GUÍABOTADENSILICONA |
| 650VA1 | 3019889 | JUEGO DE JUNTAS PARA MOTOR COMPLETO |

651VA1

DEUTZ F4L 913 4086cm³ / 4 CIL.



IMPERIAL[®]

UNA BUENA JUNTA

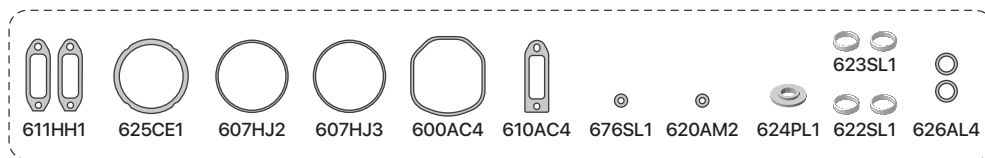

661VA1 - 4 JUEGOS POR MOTOR

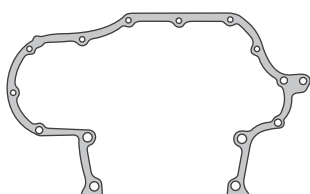

601AC2

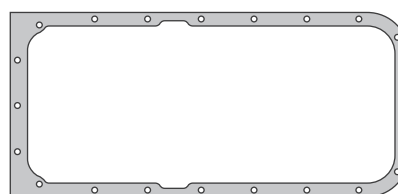

604AC2

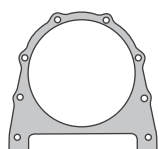

602AC2



613AM1



636AC2



621AC2



619AC3

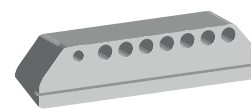

671GS1



665SL1



666SL1



548SL1



664SL1



663SL1



668CG1



618AC3



673GS1



672GS1



670GS1

| SINONIMO | Nº ORIG | DESCRIPCIÓN |
|----------|---------|---|
| 625CE1 | | JUNTA TAPA DE CILINDRO - ESPESOR 1,0mm |
| 80625CE1 | | JUNTA TAPA DE CILINDRO - ESPESOR 1,25mm |
| 600AC4 | 3371692 | JUNTA TAPA DE VÁLVULA |
| 600SL1 | 4004562 | JUNTA TAPA DE VÁLVULA |
| 604AC2 | 3018095 | JUNTA PARA CÁRTER |
| 604AD2 | 3018095 | JUNTA PARA CÁRTER |
| 604AD6 | | JUNTA PARA CÁRTER (3,2 mm) |
| 610AC4 | 2230704 | JUNTA MÚLTIPLE DE ADMISIÓN |
| 611HH1 | 3371689 | JUNTA MÚLTIPLE DE ESCAPE |
| 611HL1 | 3371689 | JUNTA MÚLTIPLE DE ESCAPE-LÁMINAS DE CHAPA |
| 613AM1 | 3020079 | JUNTA SALIDA DE ESCAPE |
| 601AC2 | 3362505 | JUNTA TAPA DE DISTRIBUCIÓN |
| 601AD2 | 3362505 | JUNTA TAPA DE DISTRIBUCIÓN |
| 602AC2 | 3362337 | JUNTA TAPA TRASERA CIGÜEÑAL |
| 602AD2 | 3362337 | JUNTA TAPA TRASERA CIGÜEÑAL |
| 607HJ2 | 2137256 | SUPLEMENTO DE CAMISA 0,20mm |
| 607HJ3 | 3021877 | SUPLEMENTO DE CAMISA 0,30mm |
| 608HJ4 | 4231432 | SUPLEMENTO DE CAMISA 0,50mm |
| 618AC3 | 3362983 | JUNTA SOPORTE RADIADOR ACEITE |
| 618AD3 | 3362983 | JUNTA SOPORTE RADIADOR ACEITE |
| 619AC3 | 3018849 | JUNTA BOMBA ALIMENTADORA A FILTRO |
| 619AD3 | 3018849 | JUNTA BOMBA ALIMENTADORA A FILTRO |
| 620AM2 | 3372164 | ARANDELA INYECTORES |
| 621AC2 | 3018528 | JUNTA CODO ADMISIÓN |

| SINONIMO | Nº ORIG | DESCRIPCIÓN |
|----------|----------|--|
| 621AD2 | 3018528 | JUNTA CODO ADMISIÓN |
| 622SL1 | 2232840 | ANILLO BOTADORES SUPERIOR - SILICONA VERDE |
| 622VT1 | 2232840 | ANILLO BOTADORES SUPERIOR - VITÓN |
| 623SL1 | 2232840B | ANILLO BOTADORES INFERIOR - SILICONA ROJO |
| 624PL1 | 1216307 | AJUSTE TAPA DE VÁLVULA |
| 626AL4 | 1118764 | ARANDELA TAPÓN TAPA DE CILINDRO - 26x32x2 |
| 626CO5 | 1118764 | ARANDELA TAPÓN TAPA DE CILINDRO - 26x32x2 |
| 636AC2 | 3364291 | JUNTA BOMBA HIDRÁULICA |
| 636AD2 | 3364291 | JUNTA BOMBA HIDRÁULICA |
| 663SL1 | 1174065 | ORING BOMBA PRESIÓN ACEITE 14,5x3 |
| 664SL1 | 1166017 | ORING EJE POLEA TENSORA 18x4 |
| 665SL1 | 1166110 | ORING TAPA POLEA TENSORA 80x3 |
| 666SL1 | 1166103 | ORING BOMBA INYECTORA 75x3 |
| 668CG1 | 1236290 | JUNTA TAPA LLENADO ACEITE |
| 670GS1 | 3361809 | PASACAÑO 2 AGUJEROS |
| 671GS1 | 2101802 | PASACAÑO 8 AGUJEROS |
| 672GS1 | 1160592 | PASACAÑO 1 AGUJERO |
| 673GS1 | 1167425 | BOQUILLA |
| 676SL1 | | ORING 9x1,8 |
| 548SL1 | 1166053 | ORING 35x4 RADIADOR ACEITE |
| 661VA1 | | JUEGO REPARACIÓN DE CILINDRO-C/GUÍABOTADENSILICONA |
| 651VA1 | 3019890 | JUEGO DE JUNTAS PARA MOTOR COMPLETO |
| 651SW1 | 3019890 | JUEGO DE JUNTAS PARA MOTOR COMPLETO (ADAMITE) |

652VA1

DEUTZ F5L 913 5106cm³ / 5 CIL.



IMPERIAL[®]

UNA BUENA JUNTA

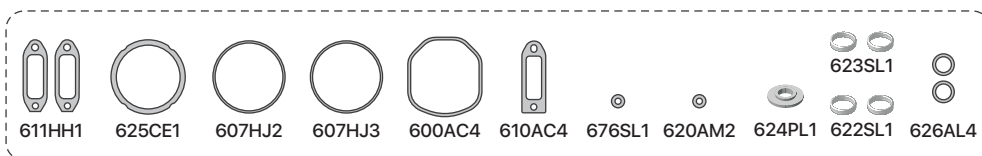

661VA1 - 5 JUEGOS POR MOTOR

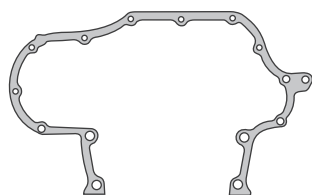

601AC2

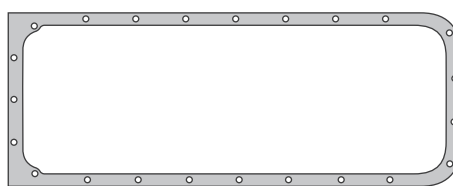

605AC2

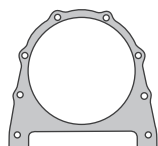

602AC2



613AM1



636AC2



621AC2



619AC3

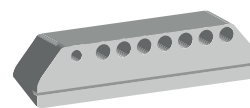

671GS1



665SL1



666SL1



548SL1



664SL1



663SL1



668CG1



618AC3



673GS1



672GS1



670GS1

| SINONIMO | Nº ORIG | DESCRIPCIÓN |
|----------|---------|---|
| 625CE1 | | JUNTA TAPA DE CILINDRO - ESPESOR 1,0mm |
| 80625CE1 | | JUNTA TAPA DE CILINDRO - ESPESOR 1,25mm |
| 600AC4 | 3371692 | JUNTA TAPA DE VÁLVULA |
| 600SL1 | 4004562 | JUNTA TAPA DE VÁLVULA |
| 605AC2 | 3018944 | JUNTA PARA CARTER |
| 605AD2 | 3018944 | JUNTA PARA CARTER |
| 610AC4 | 2230704 | JUNTA MÚLTIPLE DE ADMISIÓN |
| 611HH1 | 3371689 | JUNTA MÚLTIPLE DE ESCAPE |
| 611HL1 | 3371689 | JUNTA MÚLTIPLE DE ESCAPE-LÁMINAS DE CHAPA |
| 613AM1 | 3020079 | JUNTA SALIDA DE ESCAPE |
| 601AC2 | 3362505 | JUNTA TAPA DE DISTRIBUCIÓN |
| 601AD2 | 3362505 | JUNTA TAPA DE DISTRIBUCIÓN |
| 602AC2 | 3362337 | JUNTA TAPA TRASERA CIGÜEÑAL |
| 602AD2 | 3362337 | JUNTA TAPA TRASERA CIGÜEÑAL |
| 607HJ2 | 2137256 | SUPLEMENTO DE CAMISA 0,20mm |
| 607HJ3 | 3021877 | SUPLEMENTO DE CAMISA 0,30mm |
| 608HJ4 | 4231432 | SUPLEMENTO DE CAMISA 0,50mm |
| 618AC3 | 3362983 | JUNTA SOPORTE RADIADOR ACEITE |
| 618AD3 | 3362983 | JUNTA SOPORTE RADIADOR ACEITE |
| 619AC3 | 3018849 | JUNTA BOMBA ALIMENTADORA A FILTRO |
| 619AD3 | 3018849 | JUNTA BOMBA ALIMENTADORA A FILTRO |
| 620AM2 | 3372164 | ARANDELA INYECTORES |
| 621AC2 | 3018528 | JUNTA CODO ADMISIÓN |

| SINONIMO | Nº ORIG | DESCRIPCIÓN |
|----------|----------|--|
| 621AD2 | 3018528 | JUNTA CODO ADMISIÓN |
| 622SL1 | 2232840 | ANILLO BOTADORES SUPERIOR - SILICONA VERDE |
| 622VT1 | 2232840 | ANILLO BOTADORES SUPERIOR - VITÓN |
| 623SL1 | 2232840B | ANILLO BOTADORES INFERIOR - SILICONA ROJO |
| 624PL1 | 1216307 | AJUSTE TAPA DE VÁLVULA |
| 626AL4 | 1118764 | ARANDELA TAPÓN TAPA DE CILINDRO - 26x32x2 |
| 626CO5 | 1118764 | ARANDELA TAPÓN TAPA DE CILINDRO - 26x32x2 |
| 636AC2 | 3364291 | JUNTA BOMBA HIDRÁULICA |
| 636AD2 | 3364291 | JUNTA BOMBA HIDRÁULICA |
| 663SL1 | 1174065 | ORING BOMBA PRESIÓN ACEITE 14,5x3 |
| 664SL1 | 1166017 | ORING EJE POLEA TENSORA 18x4 |
| 665SL1 | 1166110 | ORING TAPA POLEA TENSORA 80x3 |
| 666SL1 | 1166103 | ORING BOMBA INYECTORA 75x3 |
| 668CG1 | 1236290 | JUNTA TAPA LLENADO ACEITE |
| 670GS1 | 3361809 | PASACAÑO 2 AGUJEROS |
| 671GS1 | 2101802 | PASACAÑO 8 AGUJEROS |
| 672GS1 | 1160592 | PASACAÑO 1 AGUJERO |
| 673GS1 | 1167425 | BOQUILLA |
| 676SL1 | | ORING 9x1,8 |
| 548SL1 | 1166053 | ORING 35x4 RADIADOR ACEITE |
| 661VA1 | | JUEGO REPARACIÓN DE CILINDRO-C/GUÍABOTADENSILICONA |
| 652VA1 | 3019891 | JUEGO DE JUNTAS PARA MOTOR COMPLETO |

653VA1

DEUTZ F6L 913 6128cm³ / 6 CIL.



IMPERIAL[®]

UNA BUENA JUNTA

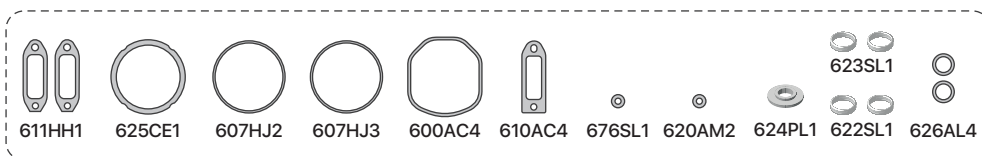

661VA1 - 6 JUEGOS POR MOTOR

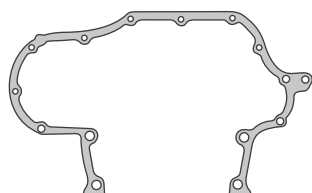

601AC2

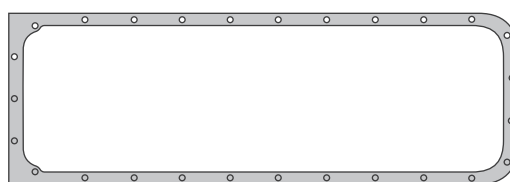

606AC2

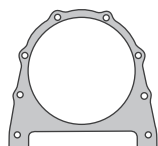

602AC2



613AM1



636AC2



621AC2



619AC3

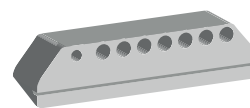

671GS1



665SL1



666SL1



548SL1



664SL1



663SL1



668CG1



618AC3



673GS1



672GS1

670GS1

| SINONIMO | Nº ORIG | DESCRIPCIÓN |
|----------|---------|---|
| 625CE1 | | JUNTA TAPA DE CILINDRO - ESPESOR 1,0mm |
| 80625CE1 | | JUNTA TAPA DE CILINDRO - ESPESOR 1,25mm |
| 600AC4 | 3371692 | JUNTA TAPA DE VÁLVULA |
| 600SL1 | 4004562 | JUNTA TAPA DE VÁLVULA |
| 606AC2 | 3018117 | JUNTA PARA CARTER |
| 606AD2 | 3018117 | JUNTA PARA CARTER |
| 610AC4 | 2230704 | JUNTA MULTIPLE DE ADMISIÓN |
| 611HH1 | 3371689 | JUNTA MÚLTIPLE DE ESCAPE |
| 611HL1 | 3371689 | JUNTA MÚLTIPLE DE ESCAPE-LÁMINAS DE CHAPA |
| 613AM1 | 3020079 | JUNTA SALIDA DE ESCAPE |
| 601AC2 | 3362505 | JUNTA TAPA DE DISTRIBUCIÓN |
| 601AD2 | 3362505 | JUNTA TAPA DE DISTRIBUCIÓN |
| 602AC2 | 3362337 | JUNTA TAPA TRASERA CIGÜEÑAL |
| 602AD2 | 3362337 | JUNTA TAPA TRASERA CIGÜEÑAL |
| 607HJ2 | 2137256 | SUPLEMENTO DE CAMISA 0,20mm |
| 607HJ3 | 3021877 | SUPLEMENTO DE CAMISA 0,30mm |
| 608HJ4 | 4231432 | SUPLEMENTO DE CAMISA 0,50mm |
| 618AC3 | 3362983 | JUNTA SOPORTE RADIADOR ACEITE |
| 618AD3 | 3362983 | JUNTA SOPORTE RADIADOR ACEITE |
| 619AC3 | 3018849 | JUNTA BOMBA ALIMENTADORA A FILTRO |
| 619AD3 | 3018849 | JUNTA BOMBA ALIMENTADORA A FILTRO |
| 620AM2 | 3372164 | ARANDELA INYECTORES |
| 621AC2 | 3018528 | JUNTA CODO ADMISIÓN |

| SINONIMO | Nº ORIG | DESCRIPCIÓN |
|----------|----------|---|
| 621AD2 | 3018528 | JUNTA CODO ADMISIÓN |
| 622SL1 | 2232840 | ANILLO BOTADORES SUPERIOR - SILICONA VERDE |
| 622VT1 | 2232840 | ANILLO BOTADORES SUPERIOR - VITÓN |
| 623SL1 | 2232840B | ANILLO BOTADORES INFERIOR - SILICONA ROJO |
| 624PL1 | 1216307 | AJUSTE TAPA DE VÁLVULA |
| 626AL4 | 1118764 | ARANDELA TAPÓN TAPA DE CILINDRO - 26x32x2 |
| 626CO5 | 1118764 | ARANDELA TAPÓN TAPA DE CILINDRO - 26x32x2 |
| 636AC2 | 3364291 | JUNTA BOMBA HIDRÁULICA |
| 636AD2 | 3364291 | JUNTA BOMBA HIDRÁULICA |
| 663SL1 | 1174065 | ORING BOMBA PRESION ACEITE 14,5x3 |
| 664SL1 | 1166017 | ORING EJE POLEA TENSORA 18x4 |
| 665SL1 | 1166110 | ORING TAPA POLEA TENSORA 80x3 |
| 666SL1 | 1166103 | ORING BOMBA INYECTORA 75x3 |
| 668CG1 | 1236290 | JUNTA TAPA LLENADO ACEITE |
| 670GS1 | 3361809 | PASACAÑO 2 AGUJEROS |
| 671GS1 | 2101802 | PASACAÑO 8 AGUJEROS |
| 672GS1 | 1160592 | PASACAÑO 1 AGUJERO |
| 673GS1 | 1167425 | BOQUILLA |
| 676SL1 | | ORING 9x1,8 |
| 548SL1 | 1166053 | ORING 35x4 RADIADOR ACEITE |
| 661VA1 | | JUEGO REPARACIÓN DE CILINDRO-C/GUABOTADENSILICONA |
| 653VA1 | 3019892 | JUEGO DE JUNTAS PARA MOTOR COMPLETO |

654VA1

DEUTZ BF6L TURBO 913 6128cm³ / 6CIL.



IMPERIAL[®]

UNA BUENA JUNTA

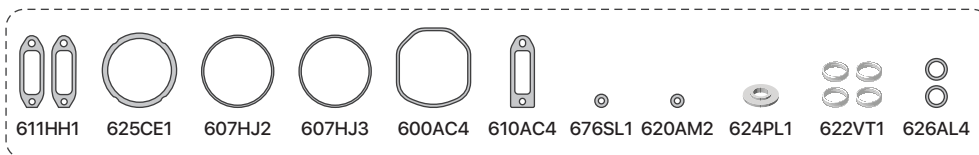

660VA1 - 6 JUEGOS POR MOTOR

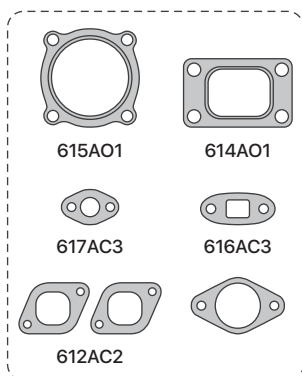

662VA1

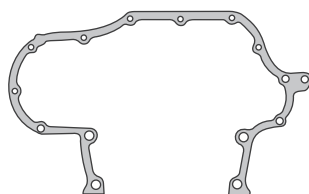

601AC2

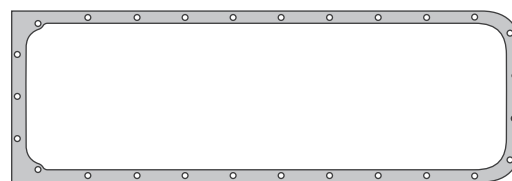

606AC2

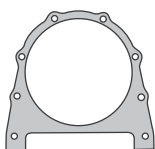

602AC2



636AC2



613AM1



619AC3

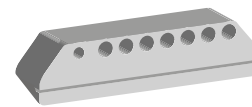

671GS1



665SL1



666SL1



1231000



548SL1



664SL1



663SL1



668CG1



618AC3



673GS1



672GS1



670GS1

| SINONIMO | Nº ORIG | DESCRIPCIÓN |
|----------|---------|---|
| 625CE1 | | JUNTA TAPA DE CILINDRO - ESPESOR 1,0mm |
| 80625CE1 | | JUNTA TAPA DE CILINDRO - ESPESOR 1,25mm |
| 600AC4 | 3371692 | JUNTA TAPA DE VÁLVULA |
| 600SL1 | 4004562 | JUNTA TAPA DE VÁLVULA |
| 606AC2 | 3018117 | JUNTA TAPA DE CÁRTER |
| 606AD2 | 3018117 | JUNTA TAPA DE CÁRTER |
| 610AC4 | 2230704 | JUNTA MÚLTIPLE DE ADMISIÓN |
| 611HH1 | 3371689 | JUNTA MÚLTIPLE DE ESCAPE |
| 611HL1 | 3371689 | JUNTA MÚLTIPLE DE ESCAPE-LÁMINAS DE CHAPA |
| 613AM1 | 3020079 | JUNTA SALIDA DE ESCAPE |
| 601AC2 | 3362505 | JUNTA TAPA DE DISTRIBUCIÓN |
| 601AD2 | 3362505 | JUNTA TAPA DE DISTRIBUCIÓN |
| 602AC2 | 3362337 | JUNTA TAPA TRASERA CIGÜEÑAL |
| 602AD2 | 3362337 | JUNTA TAPA TRASERA CIGÜEÑAL |
| 607HJ2 | 2137256 | SUPLEMENTO DE CAMISA 0,20mm |
| 607HJ3 | 3021877 | SUPLEMENTO DE CAMISA 0,30mm |
| 608HJ4 | 4231432 | SUPLEMENTO DE CAMISA 0,50mm |
| 618AC3 | 3362983 | JUNTA SOPORTE RADIADOR ACEITE |
| 618AD3 | 3362983 | JUNTA SOPORTE RADIADOR ACEITE |
| 619AC3 | 3018849 | JUNTA BOMBA ALIMENTADORA A FILTRO |
| 619AD3 | 3018849 | JUNTA BOMBA ALIMENTADORA A FILTRO |
| 620AM2 | 3372164 | ARANDELA INYECTORES |

| SINONIMO | Nº ORIG | DESCRIPCIÓN |
|----------|---------|---|
| 622VT1 | 2232840 | ANILLO BOTADORES SUPERIOR - VITÓN |
| 624PL1 | 1216307 | AJUSTE TAPA DE VÁLVULA |
| 626AL4 | 1118764 | ARANDELA TAPÓN TAPA DE CILINDRO - 26x32x2 |
| 626CO5 | 1118764 | ARANDELA TAPÓN TAPA DE CILINDRO - 26x32x2 |
| 636AC2 | 3364291 | JUNTA BOMBA HIDRÁULICA |
| 636AD2 | 3364291 | JUNTA BOMBA HIDRÁULICA |
| 663SL1 | 1174065 | ORING BOMBA PRESIÓN ACEITE 14,5x3 |
| 664SL1 | 1166017 | ORING EJE POLEA TENSORA 18x4 |
| 665SL1 | 1166110 | ORING TAPA POLEA TENSORA 80x3 |
| 666SL1 | 1166103 | ORING BOMBA INYECTORA 75x3 |
| 668CG1 | 1236290 | JUNTA TAPA LLENADO ACEITE |
| 670GS1 | 3361809 | PASACAÑO 2 AGUJEROS |
| 671GS1 | 2101802 | PASACAÑO 8 AGUJEROS |
| 672GS1 | 1160592 | PASACAÑO 1 AGUJERO |
| 673GS1 | 1167425 | BOQUILLA |
| 676SL1 | | ORING 9x1,8 |
| 548SL1 | 1166053 | ORING 35x4 RADIADOR ACEITE |
| 660VA1 | | JUEGO REPARACIÓN DE CILINDRO - C/GUÍA BOTADEN VITÓN |
| 654VA1 | 3019893 | JUEGO DE JUNTAS PARA MOTOR COMPLETO |
| 654SW1 | 3019893 | JUEGO DE JUNTAS PARA MOTOR COMPLETO (ADAMITE) |
| 612AC2 | | JUNTA TAPA Y CODO MULTIPLE DE ADMISIÓN |

689VA1

DEUTZ F10L 413F / V10



IMPERIAL®

UNA BUENA JUNTA



698CG1 731HH1 690AM1 708HH1 745SL1 624PL1 714SL1 596SL1 664SL1 738SL1 705SL1 544SL1 593SL1 744SL1 749HJ2 749HJ3

725VA1 - 10 JUEGOS POR MOTOR

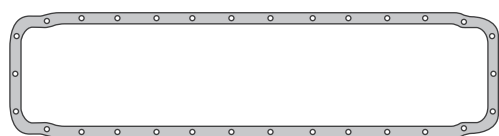

680AC4



721ADC3



728AD3



JUNTA N°1



733SL1



715GS1



699SL1



590SL1



739SL1



547SL1



742SL1



743SL1



748GS1



735SL1



740SL1



737SL1



736SL1



665SL1



747SL1



719AC3



720AC3



711SL1



712SL1



727SL1



726SL1



695AC3



696AC3

| SINONIMO | Nº ORIG | DESCRIPCIÓN |
|----------|---------|---|
| 698CG1 | | JUNTA TAPA DE VÁLVULA |
| 698CG4 | | JUNTA TAPADEVÁLVULA (CORCHOYGOMA CONTELA) |
| 680AC4 | | JUNTA CÁRTER DEUTZ 413 F-10 C. |
| 708HH1 | 2407259 | JUNTA MÚLTIPLE DE ADMISIÓN |
| 731HH1 | | JUNTA MÚLTIPLE DE ESCAPE |
| 544SL1 | 8094113 | ORING 12x3 |
| 547SL1 | 1161019 | ORING 25x4 |
| 590SL1 | | ORING 16x3 |
| 593SL1 | 1169577 | ORING 8x3,5 |
| 596SL1 | | ORING 8x3 |
| 624PL1 | 1216307 | AJUSTE TAPA DE VÁLVULA |
| 664SL1 | 1166017 | ORING 18x4 |
| 665SL1 | 1166110 | ORING 80x3 |
| 690AC3 | | JUNTA BASE TAPA DE CILINDRO |
| 690AM1 | | JUNTA BASE TAPA DE CILINDRO |
| 695AC3 | | JUNTA RADIADOR DE ACEITE |
| 696AC3 | | JUNTA |
| 699SL1 | | ORING TURBINA 170x6 |
| 705SL1 | 1165991 | ORING 10x4 |
| 711SL1 | 3361699 | JUNTA BASE RADIADOR DE ACEITE |
| 712SL1 | 2417871 | JUNTA SOPORTE FILTRO DE ACEITE |
| 714SL1 | 1170540 | ORING INYECTOR 20x4 |
| 715GS1 | 2407947 | ORING TURBINA 160x6 |

| SINONIMO | Nº ORIG | DESCRIPCIÓN |
|----------|-----------|--------------------------------------|
| 719AC3 | 3361393 | JUNTA TAPA DE DISTRIBUCIÓN |
| 720AC3 | 3361324 | JUNTA PORTA RETÉN BANCADA TRASERA |
| 721AD3 | 3371139 | JUNTA VENTEO DE CÁRTER |
| 726SL1 | 2417871-S | JUNTA SOPORTE FILTRO DE ACEITE |
| 727SL1 | 2417871-I | JUNTA SOPORTE FILTRO DE ACEITE |
| 728AD3 | | JUNTA TAPA TRASERA ÁRBOL DE LEVA |
| 733SL1 | | ORING 120x4 |
| 735SL1 | 1166041 | ORING 28x4 |
| 736SL1 | 1166089 | ORING 60x4 MANDO CUENTA VUELTAS |
| 737SL1 | 1166075 | ORING 45x4 LLENADO DE ACEITE |
| 738SL1 | 1161885 | ORING 20x3 CAÑO BOTADORES |
| 739SL1 | | ORING 18x3 |
| 740SL1 | | ORING 40x3 |
| 742SL1 | 1169585 | ORING 25x3 |
| 743SL1 | 1166042 | ORING 29x3 |
| 744SL1 | 1163831 | ORING DE CAMISA 140x3 |
| 745SL1 | 2423671 | CAPUCHON DECARGA TAPA DE VÁLVULA |
| 747SL1 | 1166123 | ORING 90x4 BOMBA HIDRÁULICA |
| 748GS1 | | ARANDELA PLANA 34x10x2 |
| 749HJ2 | | SUPLEMENTO DE CAMISA 0,20mm |
| 749HJ3 | | SUPLEMENTO DE CAMISA 0,30mm |
| 725VA1 | | JUEGO REPARACIÓN DE CILINDRO |
| 689VA1 | | JUEGO DE JUNTAS PARA MOTOR COMP LETO |

724VA1

DEUTZ F8L 413N 11309cm3 / V8



IMPERIAL®

UNA BUENA JUNTA

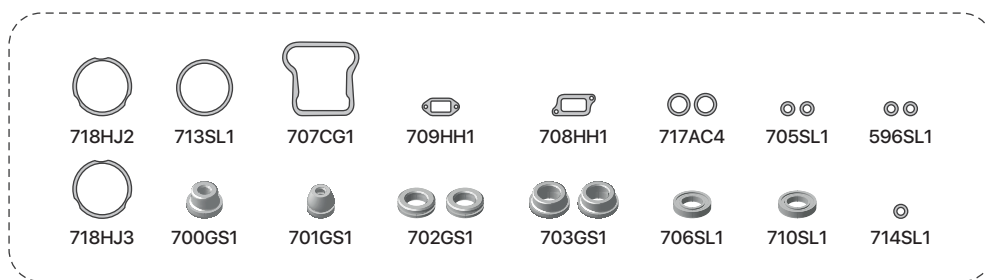

722VA1 - 8 JUEGOS POR MOTOR

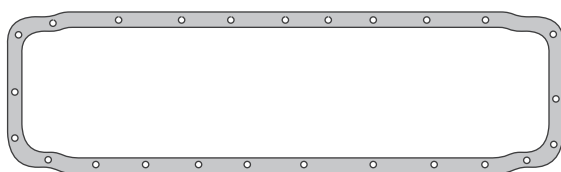

716AC4



695AC3

721ADC3

728AD3

619AC3

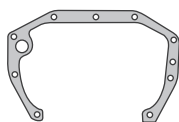

719AC3



720AC3

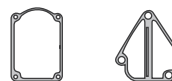

711SL1

712SL1



714SL1



715GS1

| SINONIMO | Nº ORIG | DESCRIPCIÓN | SINONIMO | Nº ORIG | DESCRIPCIÓN |
|----------|---------|---|----------|---------|-------------------------------------|
| 707CG1 | 2402812 | JUNTA TAPA DE VÁLVULA | 711SL1 | 3361699 | JUNTA BASE RADIADOR DE ACEITE |
| 707CG4 | 2402812 | JUNTA TAPA DE VÁLVULA (CORCHO y GOMA CON TELLA) | 712SL1 | 2417871 | JUNTA SOPORTE FILTRO DE ACEITE |
| 716AC4 | 2403211 | JUNTA PARA CÁRTER | 713SL1 | 2402639 | ORING DE CAMISA 135x3 |
| 708HH1 | 2407259 | JUNTA MÚLTIPLE DE ADMISIÓN | 714SL1 | 1170540 | ORING INYECTOR 20x4 |
| 709HH1 | 3362170 | JUNTA MÚLTIPLE DE ESCAPE | 715GS1 | 2407947 | ORING TURBINA 160x6 |
| 596SL1 | | ORING 8x3 | 717AC4 | 1165991 | ARANDELA BASE CAÑO BOTADORES |
| 695AC3 | | JUNTA RADIADOR DE ACEITE | 718HJ1 | | SUPLEMENTO DE CAMISA 0,15mm |
| 619AC3 | 3018849 | JUNTA BOMBA ALIMENTADORA A FILTRO | 718HJ2 | | SUPLEMENTO DE CAMISA 0,20mm |
| 700GS1 | 3361629 | CAPUCHÓN DESCARGA DE ACEITE | 718HJ3 | | SUPLEMENTO DE CAMISA 0,30mm |
| 701GS1 | 2141646 | CAPUCHÓN DESCARGA DE ACEITE | 719AC3 | 3361393 | JUNTA TAPA DE DISTRIBUCIÓN |
| 702GS1 | 2144131 | CAPUCHÓN CAÑO BOTADORES | 720AC3 | 3361324 | JUNTA PORTA RETÉN BANCADA TRASERA |
| 703GS1 | 2144516 | CAPUCHÓN CAÑO BOTADORES | 721AD3 | 3371139 | JUNTA VENTEO DE CÁRTER |
| 705SL1 | 1165991 | ORING 10x4 | 728AD3 | | JUNTA TAPA TRASERA ÁRBOL DE LEVA |
| 706SL1 | 3014447 | GUÍA VÁLVULA DE ADMISIÓN | 722VA1 | | JUEGO REPARACIÓN DE CILINDRO |
| 710SL1 | 2199196 | GUÍA VÁLVULA DE ESCAPE | 724VA1 | | JUEGO DE JUNTAS PARA MOTOR COMPLETO |
| 710VT1 | 2199196 | GUÍA VÁLVULA DE ESCAPE (VITÓN) | | | |

730VA1

DEUTZ F8L 413F 11309cm³ / V8



IMPERIAL[®]

UNA BUENA JUNTA



698CG1 731HH1 690AM1 708HH1 745SL1 624PL1 714SL1 596SL1 664SL1 738SL1 705SL1 544SL1 593SL1 744SL1 749HJ2 749HJ3

725VA1 - 8 JUEGOS POR MOTOR

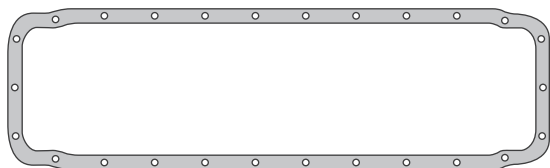

716AC4

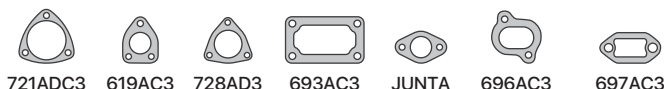

721ADC3 619AC3 728AD3 693AC3 JUNTA 696AC3 697AC3



741SL1 590SL1 739SL1 742SL1 743SL1 748GS1 735SL1 740SL1 737SL1 736SL1 746SL1 747SL1 733SL1 699SL1

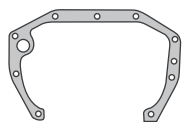

719AC3



720AC3



547SL1



711SL1



712SL1



727SL1



726SL1



695AC3



692AC3



670GS1



694AC3

| SINONIMO | Nº ORIG | DESCRIPCIÓN |
|----------|----------|--|
| 698CG1 | | JUNTA TAPA DE VÁLVULA |
| 698CG4 | | JUNTA TAPA DE VÁLVULA (CORCHO y GOMA CON TELA) |
| 716AC4 | 2403211 | JUNTA PARA CÁRTER |
| 708HH1 | 2407259 | JUNTA MÚLTIPLE DE ADMISIÓN |
| 731HH1 | | JUNTA MÚLTIPLE DE ESCAPE |
| 544SL1 | 8094113 | ORING 12x3 |
| 547SL1 | 11161019 | ORING 25x4 |
| 590SL1 | | ORING 16x3 |
| 593SL1 | 1169577 | ORING 8x3,5 |
| 596SL1 | | ORING 8x3 |
| 619AC3 | 3018849 | JUNTA BOMBA ALIMENTADORA A FILTRO |
| 624PL1 | 1216307 | AJUSTE TAPA DE VÁLVULA |
| 664SL1 | 1166017 | ORING 18x4 |
| 670GS1 | 3361809 | PASACAÑO 2 AGUJEROS |
| 690AC3 | | JUNTA BASE TAPA DE CILINDRO |
| 690AM1 | | JUNTA BASE TAPA DE CILINDRO |
| 692AC3 | | JUNTA |
| 693AC3 | | JUNTA |
| 694AC3 | | JUNTA |
| 695AC3 | | JUNTA RADIADOR DE ACEITE |
| 696AC3 | | JUNTA |
| 697AC3 | | JUNTA |
| 699SL1 | | ORING TURBINA 170x6 |
| 705SL1 | 1165991 | ORING 10x4 |
| 711SL1 | 3361699 | JUNTA BASE RADIADOR DE ACEITE |
| 712SL1 | 2417871 | JUNTA SOPORTE FILTRO DE ACEITE |

| SINONIMO | Nº ORIG | DESCRIPCIÓN |
|----------|-----------|-------------------------------------|
| 714SL1 | 1170540 | ORING INYECTOR 20x4 |
| 719AC3 | 3361393 | JUNTA TAPA DE DISTRIBUCIÓN |
| 720AC3 | 3361324 | JUNTA PORTA RETÉN BANCADA TRASERA |
| 721AD3 | 3371139 | JUNTA VENTEO DE CÁRTER |
| 726SL1 | 2417871-S | JUNTA SOPORTE FILTRO DE ACEITE |
| 727SL1 | 2417871-I | JUNTA SOPORTE FILTRO DE ACEITE |
| 728AD3 | | JUNTA TAPA TRASERA ÁRBOL DE LEVA |
| 733SL1 | | ORING 120x4 |
| 735SL1 | 1166041 | ORING 28x4 |
| 736SL1 | 1166089 | ORING 60x4 MANDO CUENTA VUELTAS |
| 737SL1 | 1166075 | ORING 45x4 LLENADO DE ACEITE |
| 738SL1 | 1161885 | ORING 20x3 CAÑO BOTADORES |
| 739SL1 | | ORING 18x3 |
| 740SL1 | | ORING 40x3 |
| 741SL1 | 1165996 | ORING 14x3 MEDIDOR ACEITE |
| 742SL1 | 1169585 | ORING 25x3 RADIADOR ACEITE |
| 743SL1 | 1166042 | ORING 29x3 |
| 744SL1 | 1163831 | ORING DE CAMISA 140x3 |
| 745SL1 | 2423671 | CAPUCHÓN DECARGA TAPA DE VÁLVULA |
| 746SL1 | | ORING 70x3 |
| 747SL1 | 1166123 | ORING 90x4 BOMBA HIDRÁULICA |
| 748GS1 | | ARANDELA PLANA 34x10x2 |
| 749HJ2 | | SUPLEMENTO DE CAMISA 0,20mm |
| 749HJ3 | | SUPLEMENTO DE CAMISA 0,30mm |
| 725VA1 | | JUEGO REPARACIÓN DE CILINDRO |
| 730VA1 | | JUEGO DE JUNTAS PARA MOTOR COMPLETO |

| Fiat - Someca Tractor

1421CC1 FIAT TRACTOR CO3 5401CC
MOTOR 700E / 800 / 640 / 740 -
1971/80

1460CC1 FIAT TRACTOR SOMECA CN3
3421CC MOTOR 650 / 700
STANDARD - 1961/70

1482CC1 FIAT TRACTOR U-25 / 211-R
1135CC MOTOR U25 - 211R -
CD - 1957/1965

1491CC1 FIAT TRACTOR 411-R / 411-T
431-R 2279CC - MOTOR 615 -
1959/85

1731CC1 FIAT TRACTOR 55L / 55R / 60R
6546CC 1955/63

1732CC1 FIAT TRACTOR 780R 6872CC
1962/69

1753CC1 FIAT TRACTOR CP3 7412CC -
MOTOR 840 900 - 1100 -
1964/83 CAMIÓN 673N

1780CC1 FIAT TRACTOR 400 - 500 - 600E -
480 3421CC/ 3705cc - MOTOR
CN3 - CN4 1969/80

5920CC1 FIAT TRACTOR SOMECA M40 /
LEONCINO 3456CC - MOTOR
DA40 - DA50 - 1950/...

5940CC1 FIAT 450 / SOMECA TRACTOR
4156CC MOTOR M45 -
SUPERSON 55 - 1965/74

[← VOLVER A LINEA PESADA](#)

1421CC1

FIAT TRACTOR CO3 5401CC

MOTOR 700E / 800 / 640 / 740 - 1971/80



IMPERIAL®

UNA BUENA JUNTA

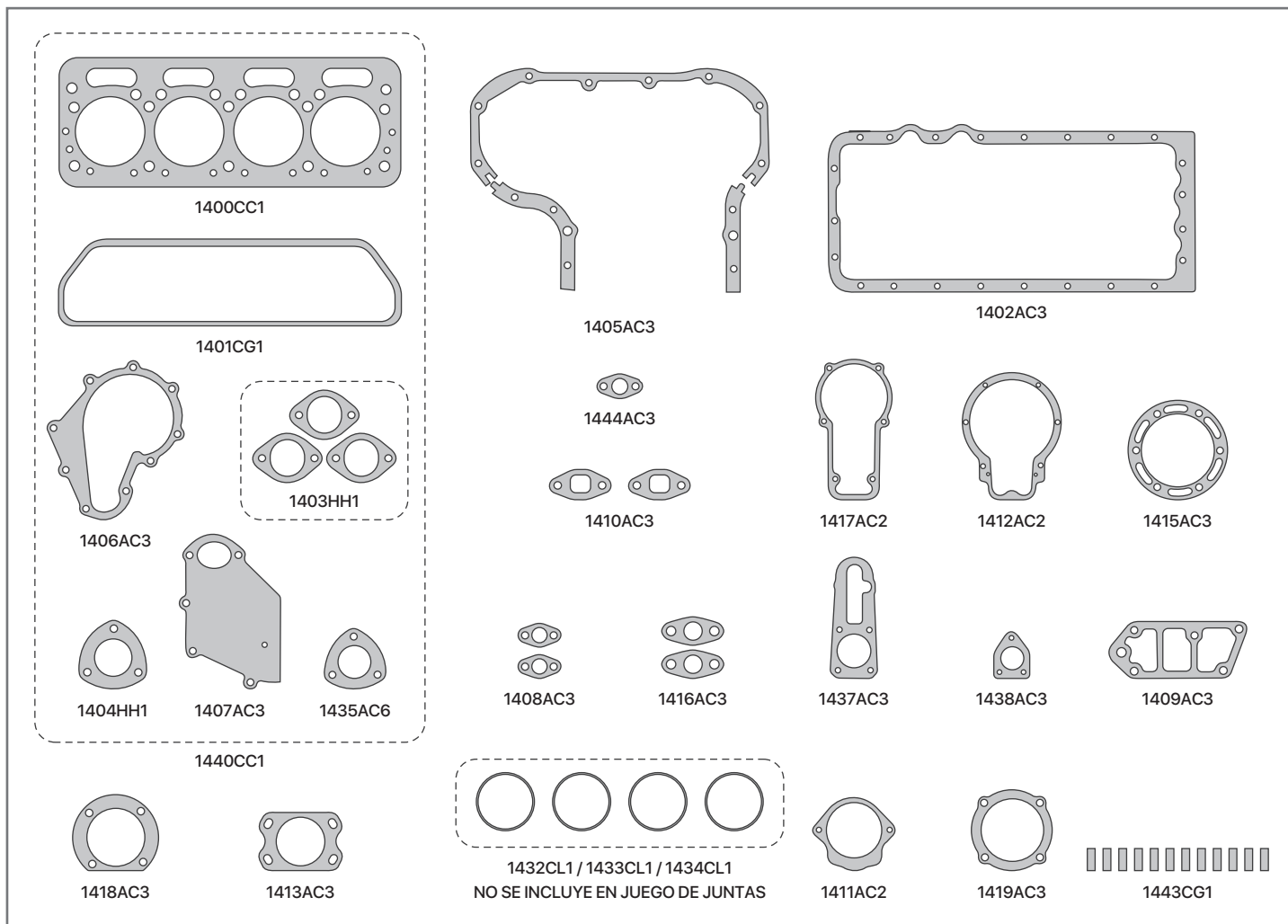

| SINONIMO | Nº ORIG | DESCRIPCIÓN | SINONIMO | Nº ORIG | DESCRIPCIÓN |
|----------|-----------------|-------------------------------------|----------|------------------|--|
| 1400CC1 | 8824633 | JUNTA TAPA DE CILINDROS | 1415AC3 | 114802 | JUNTA SOPORTE BOMBA INYECTORA |
| 1401CG1 | 8307703 | JUNTA TAPA DE VÁLVULAS | 1417AC2 | 1049197 | JUNTA TAPA REGULAD. BOMBA INYECTORA |
| 1401SL1 | 8829095 | JUNTA TAPA DE VÁLVULAS - ORING | 1418AC3 | 8308640 | JUNTA ALOJAMIENTO BOMBA HIDRÁULICA |
| 1402AC3 | 8310981/8307706 | JUNTA DE CÁRTER | 1419AC3 | 583596 | JUNTA ALOJAMIENTO BOMBA HIDRÁULICA |
| 1403HH1 | 3881365/3882495 | JUEGO MÚLTIPLE DE ESCAPE | 1437AC3 | 1049211 | JUNTA ENTRE TAPA CAJA REGULADORA |
| 1404HH1 | 8308543 | JUNTA SALIDA DE ESCAPE | 1438AC3 | 746153 | JUNTA BOMBA ALIMENTADORA |
| 1405AC3 | 8817760 | JUNTA TAPA DE DISTRIBUCIÓN | 1408AC3 | 38814976/5 | JUNTA CAÑO CHUPADOR ACEITE |
| 1406AC3 | 8818228 | JUNTA CUERPO BOMBA DE AGUA | 1443CG1 | 8828172 | RETÉN ACEITE CIGÜEÑAL |
| 1406AD3 | 8818228 | JUNTA CUERPO BOMBA DE AGUA | 1444AC3 | 12683080 | JUNTA CAÑO DE GAUA |
| 1407AC3 | 8818239 | JUNTA BASE BOMBA DE AGUA | 1416AC3 | 7130645/38819201 | JUNTA CAÑO CHUPADOR ACEITE/BALANC. ARMÓNICO |
| 1407AD3 | 8818239 | JUNTA BASE BOMBA DE AGUA | 1440CC1 | | JUEGO DESMONTAJE PARA TAPA DE CILINDRO |
| 1435AC6 | 549417 | JUNTA CUERPO TERMOSTATO | 1420VA1 | | JUEGO DE JUNTAS PARA MOTOR SIN JTA T.C. |
| 1409AC3 | 8817453 | JUNTA SOPORTE FILTRO DE ACEITE | 1421CC1 | | JUEGO DE JUNTAS PARA MOTOR COMPLETO |
| 1410AC3 | 8816260 | JUNTA CAÑO DE AGUA A BLOCK | | | DEMÁS ARTICULOS RELACIONADOS AL MOTOR |
| 1411AC2 | 8307497 | JUNTA BOMBA HIDRÁULICA 3 PUNTOS | | | NO SE INCLUYEN EN EL JUEGO DE JUNTAS |
| 1411AC3 | 8307497 | JUNTA BOMBA HIDRÁULICA 3 PUNTOS | 1432CL1 | | JUEGO SUPLEMENTO DE CAMISAS-0,05mm |
| 1412AC2 | 760203 | JUNTA TAPA REGULAD. BOMBA INYECTORA | 1433CL1 | | JUEGO SUPLEMENTO DE CAMISAS-0,07mm |
| 1413AC3 | 561353 | JUNTA BASE BOMBA INYECTORA | 1434CL1 | | JUEGO SUPLEMENTO DE CAMISAS-0,10mm |

1460CC1

FIAT TRACTOR SOMECA CN3 3421CC
MOTOR 650 / 700 STANDARD - 1961/70



IMPERIAL®

UNA BUENA JUNTA

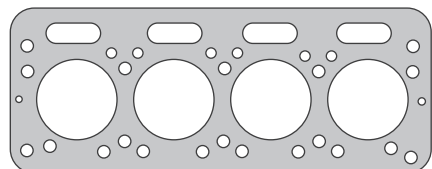

1449CC1



5933CG1

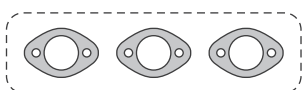

5937HH1

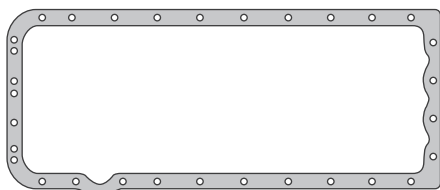

5922AC3

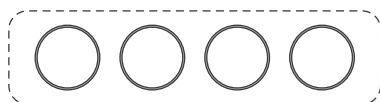

1450LA1 / 1451LA1 / 1452LA1
NO SE INCLUYE EN JUEGO DE JUNTAS

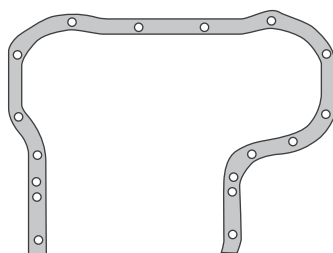

5938AC3

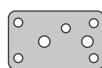

5913AD3



1404HH1



5909AD3



5914AD3

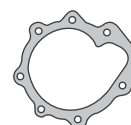

5934AC3

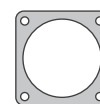

5912AD3

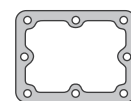

5906AD3



5907AD3



1435AC6



5911AD3



5915AD3



5939AC3



5908AD3

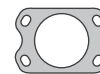

1413AC3



5936AC3

SE INCLUYE JUEGO DE ARANDELAS

| SINONIMO | Nº ORIG | DESCRIPCIÓN | SINONIMO | Nº ORIG | DESCRIPCIÓN |
|----------|-------------|------------------------------------|----------|------------|--|
| 1449CC1 | 8807696 | JUNTA PARA TAPA DE CILINDROS | 5908AD3 | 17334 | JUNTA TAPA CUENTA HORAS |
| 5933CG1 | 70446/72840 | JUNTA TAPA DE VÁLVULAS | 5909AD3 | 541065 | JUNTA CUENTA HORAS |
| 5937HH1 | 0187486 | JUEGO DE JUNTAS MÚLTIPLE DE ESCAPE | 5912AD3 | 548264 | JUNTA ELEVADOR HIDRÁULICO |
| 1404HH1 | 8308543 | JUNTA SALIDA DE ESCAPE | 5913AD3 | 113909 | JUNTA BASE FILTRO DE ACEITE |
| 5922AC3 | 546295 | JUNTA PARA CÁRTER | 5914AD3 | 115036 | JUNTA BOCA CARGA DE ACEITE |
| 5938AC3 | 115288 | JUNTA TAPA DE DISTRIBUCIÓN | 5915AD3 | 8508120 | JUNTA COLECTOR SALIDA DE AGUA |
| 5934AC3 | 540456 | JUNTA CUERPO BOMBA DE AGUA | 1413AC3 | 561353 | JUNTA BASE BOMBA INYECTORA |
| 5934AD3 | 540456 | JUNTA CUERPO BOMBA DE AGUA | 5939AC3 | 1/26833/80 | JUNTA ENTRADA DE AGUA |
| 5936AC3 | 540461 | JUNTA BASE BOMBA DE AGUA | 1460CC1 | | JUEGO DE JUNTAS PARA MOTOR COMPLETO |
| 5936AD3 | 540461 | JUNTA BASE BOMBA DE AGUA | | | DEMÁS ARTICULOS RELACIONADOS AL MOTOR |
| 5907AD3 | 170245 | JUNTA BOMBA DE ACEITE | | | NO SE INCLUYEN EN EL JUEGO DE JUNTAS |
| 1435AC6 | 549417 | JUNTA CUERPO TERMOSTATO | 1450LA1 | | JUEGO SUPLEMENTO DE CAMISA 0,05 mm |
| 5911AD3 | 3/10187185 | JUNTA FILTRO DE ACEITE | 1451LA1 | | JUEGO SUPLEMENTO DE CAMISA 0,07 mm |
| 5906AD3 | 546297 | JUNTA LATERAL CÁRTER | 1452LA1 | | JUEGO SUPLEMENTO DE CAMISA 0,10 mm |

1482CC1

FIAT TRACTOR U-25 / 211-R 1135CC
MOTOR U25 - 211R - CD - 1957/1965



IMPERIAL®

UNA BUENA JUNTA

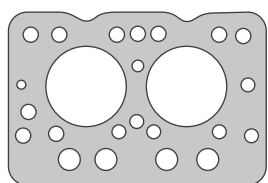

1481CC1



81483AD3



81485AD3



81481AD3

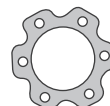

81480AD3

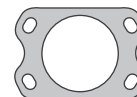

1413AC3

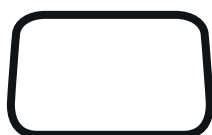

1480CG1

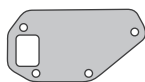

1487AD3

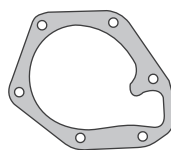

1486AD3



81482AD3

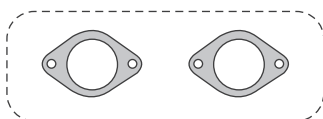

1484AM1

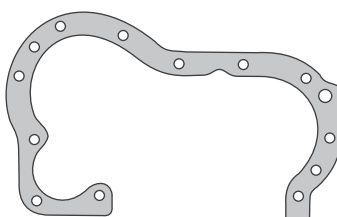

81487AD3



81486AD3



5939AC3



1485AM1



1488AD3

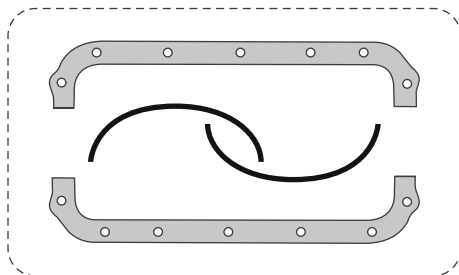

1483CG2

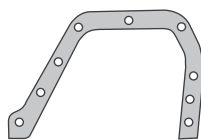

81488AD3

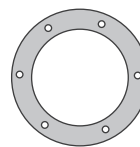

81484AD3

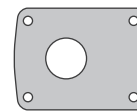

81491AD3

SE INCLUYE JUEGO DE ARANDELAS

| SINONIMO | Nº ORIG | DESCRIPCIÓN | SINONIMO | Nº ORIG | DESCRIPCIÓN |
|----------|---------------|-----------------------------------|----------|-----------------|-------------------------------------|
| 1481CC1 | 561315 | JUNTA PARA TAPA DE CILINDRO | 81483AD3 | 746153 | JUNTA BOMBA COMBUSTIBLE |
| 1480CG1 | 561316 | JUNTA PARA TAPA DE VÁLVULA | 81484AD3 | 561310 | JUNTA CENTRIFUGADOR ACEITE |
| 1483CG2 | 561377/561378 | JUNTA PARA CÁRTER | 81485AD3 | 747014 | JUNTA DIFUSOR |
| 1484AM1 | 564438/561507 | JUEGO DE JUNTAS ADMISIÓN Y ESCAPE | 81486AD3 | 561361 | JUNTA TAPA INSPECCIÓN |
| 1485AM1 | 561234/860639 | JUNTA SALIDA DE ESCAPE | 81487AD3 | 561379 | JUNTA TAPA DE DISTRIBUCIÓN |
| 1486AD3 | 561233 | JUNTA CUERPO BOMBA DE AGUA | 81488AD3 | 893339 | JUNTA PLACA DE DISTRIBUCIÓN |
| 1487AD3 | 561234 | JUNTA BASE BOMBA DE AGUA | 81491AD3 | 565153 | JUNTA TAPA ASIENTO BOMBA INYECTORA |
| 1488AD3 | 563414 | JUNTA ENTRADA DE AGUA | 1413AC3 | 561353/10280060 | JUNTA BASE BOMBA INYECTORA |
| 81480AD3 | 561358 | JUNTA SOPORTE BOMBA INYECTORA | 5939AC3 | 1/26833/80 | JUNTA ENTRADA DE AGUA |
| 81481AD3 | 1/26828/80 | JUNTA TUBO ASPIRACIÓN | 1482CC1 | | JUEGO DE JUNTAS PARA MOTOR COMPLETO |
| 81482AD3 | 561352 | JUNTA TAPA RETÉN CIGÜEÑAL | | | |

1491CC1

FIAT TRACTOR 411-R / 411-T

431-R 2279CC - MOTOR 615 - 1959/85



IMPERIAL®

UNA BUENA JUNTA

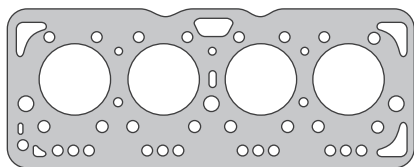

1490CC1

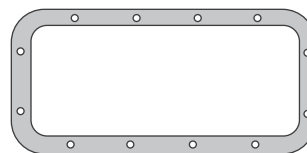

81490AD4

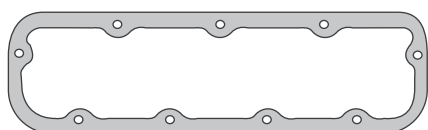

1493CG1

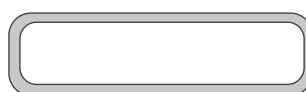

1494CG1

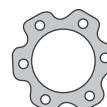

81480AD3

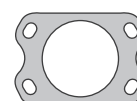

1413AC3

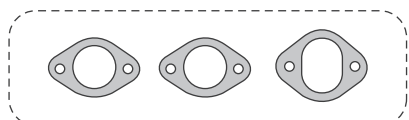

1495AM1



81482AD3

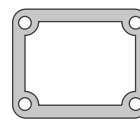

81492AD3

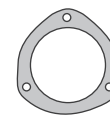

81486AD3



81483AD3

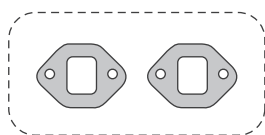

1496AM1



1497AM1

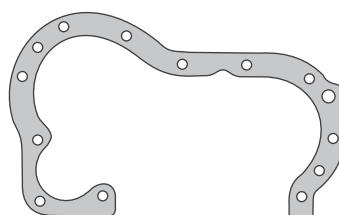

81487AD3

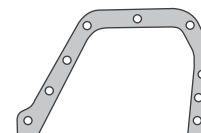

81488AD3

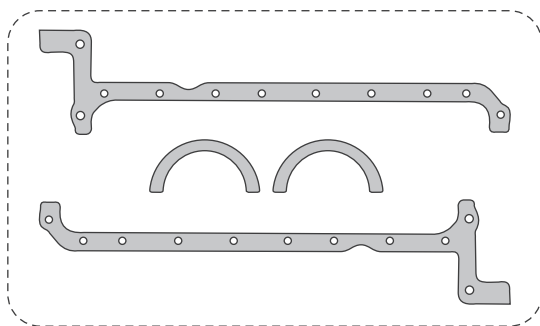

1492CG2



1499AD3

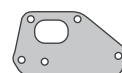

1498AD3

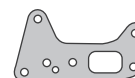

81493AD3

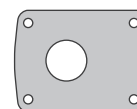

81491AD3

SE INCLUYE JUEGO DE ARANDELAS

| SINONIMO | Nº ORIG | DESCRIPCIÓN | SINONIMO | Nº ORIG | DESCRIPCIÓN |
|----------|---------------|--------------------------------------|----------|---------|-------------------------------------|
| 1490CC1 | 566236 | JUNTA PARA TAPA DE CILINDRO | 81482AD3 | 561352 | JUNTA TAPA RETÉN CIGÜEÑAL |
| 1493CG1 | 565468 | JUNTA PARA TAPA DE VÁLVULA | 81483AD3 | 746153 | JUNTA BOMBA COMBUSTIBLE |
| 1494CG1 | 565443 | JUNTA TAPA DE BOTADORES | 81486AD3 | 561361 | JUNTA TAPA INSPECCIÓN |
| 1492CG2 | 563261/561378 | JUNTA PARA CÁRTER | 81487AD3 | 561379 | JUNTA TAPA DE DISTRIBUCIÓN |
| 81490AD4 | 563611 | JUNTA PARA CÁRTER INFERIOR | 81488AD3 | 893339 | JUNTA PLACA DE DISTRIBUCIÓN |
| 1495AM1 | 565486/565482 | JUEGO DE JUNTAS MÚLTIPLE DE ESCAPE | 81491AD3 | 565153 | JUNTA TAPA ASIENTO BOMBA INYECTORA |
| 1496AM1 | 565481 | JUEGO DE JUNTAS MÚLTIPLE DE ADMISIÓN | 81492AD3 | 562123 | JUNTA TAPA INSPECCIÓN TRASERA |
| 1497AM1 | 568012 | JUNTA SALIDA DE ESCAPE | 81493AD4 | 565458 | JUNTA FILTRO DE ACEITE |
| 1498AD3 | 565396 | JUNTA BASE BOMBA DE AGUA | 1413AC3 | 561353 | JUNTA BASE BOMBA INYECTORA |
| 1499AD3 | 565395 | JUNTA CUERPO BOMBA DE AGUA | 1491CC1 | | JUEGO DE JUNTAS PARA MOTOR COMPLETO |
| 81480AD3 | 561358 | JUNTA SOPORTE BOMBA INYECTORA | | | |

1731CC1

FIAT TRACTOR 55L / 55R / 60R 6546CC
1955/63



IMPERIAL®

UNA BUENA JUNTA

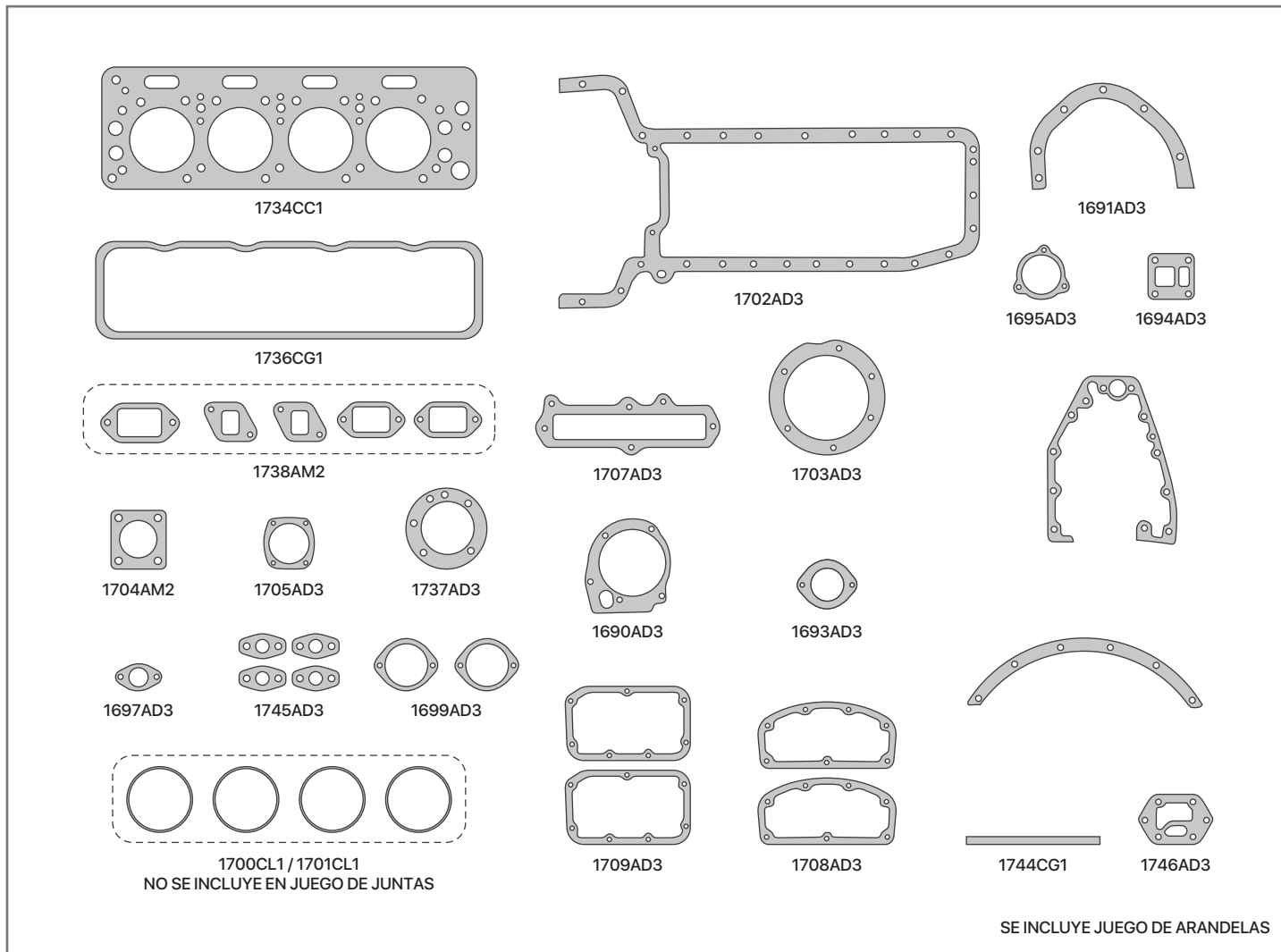

| SINONIMO | Nº ORIG | DESCRIPCIÓN |
|----------|------------------------|---|
| 1734CC1 | | JUNTA PARA TAPA DE CILINDROS |
| 1736CG1 | 8300580/539741/4595851 | JUNTA TAPA DE VÁLVULAS |
| 1736GS1 | 8300580/539741/4595851 | JUNTA TAPA DE VÁLVULAS |
| 1708AD3 | 586019 | JUNTA TAPA DE BOTADORES - SUPERIOR |
| 1709AD3 | 539668 | JUNTA TAPA DE BOTADORES - INFERIOR |
| 1702AD3 | 539774 | JUNTA PARA CÁRTER |
| 1738AM2 | 539734/539733/569966 | JUEGO DE JUNTAS ADMISIÓN Y ESCAPE |
| 1704AM1 | 539120 | JUNTA SALIDA DE ESCAPE |
| 1690AD3 | 553512/8303341 | JUNTA CAJA ARRANQUE |
| 1691AD3 | 539797 | JUNTA TAPA DELANTERA BLOCK |
| 1693AD3 | 539706 | JUNTA TAPA MONTAJE ÁRBOL DE LEVA |
| 1694AD3 | 581960 | JUNTA CUERPO FILTRO DE ACEITE |
| 1695AD3 | 539819 | JUNTA SOPORTE COJINETES |
| 1697AD3 | 546018 | JUNTA CAÑO BOMBA DE AGUA |
| 1699AD3 | 551494/552604 | JUNTA SOPORTE RODAMIENTO MANDO DISTRIB. |
| 1703AD3 | 539800 | TAPA ENGRANAJE BOMBA INYECTORA |
| 1705AD3 | 573275 | JUNTA CODO TERMOSTATO |

| SINONIMO | Nº ORIG | DESCRIPCIÓN |
|----------|----------|--|
| 1707AD3 | 551624 | JUNTA BOCA CARGA DE ACEITE |
| 1737AC3 | 539672 | JUNTA BOMBA DE AGUA |
| 1737AD3 | 539672 | JUNTA BOMBA DE AGUA |
| 1744CG1 | | JUNTA CIERRE BANCADA CIGÜEÑAL |
| 1745AD3 | 10080480 | JUNTA CAÑO ACEITE |
| 1746AD3 | 581961 | JUNTA SOPORTE FILTRO DE ACEITE |
| 1739VA1 | | JUEGO DE JUNTAS PARA MOTOR SIN JTA T.C. |
| 1731CC1 | | JUEGO DE JUNTAS PARA MOTOR COMPLETO |
| | | DEMÁS ARTICULOS RELACIONADOS AL MOTOR |
| | | NO SE INCLUYEN EN EL JUEGO DE JUNTAS |
| 1700CL1 | | JUEGO SUPLEMENTO DE CAMISA 0,07 mm |
| 1701CL1 | | JUEGO SUPLEMENTO DE CAMISA 0,10 mm |
| 1742F1 | | JUNTA RETÉN RUEDA |
| 1743AC3 | 557536 | JUNTA CAJA ENGRANAJES ALTA Y BAJA |
| 1748AC3 | 524585 | JUNTA TAPA TOMA DE FUERZA |
| 1749AC3 | 572255 | JUNTA TAPA INTERNA SUPERIOR DIFERENCIAL |

1732CC1

FIAT TRACTOR 780R 6872CC 1962/69



IMPERIAL®

UNA BUENA JUNTA

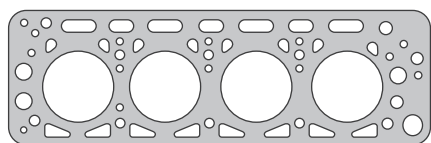

1735CC1



1736CG1

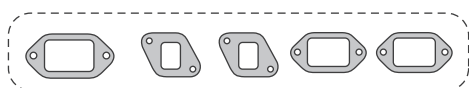

1738AM2



1704AM1



1705AD3



1737AD3



1697AD3

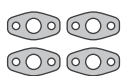

1745AD3



1693AC3

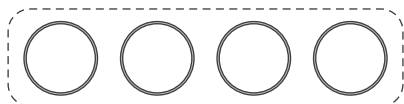

1700CL1 / 1701CL1
NO SE INCLUYE EN JUEGO DE JUNTAS

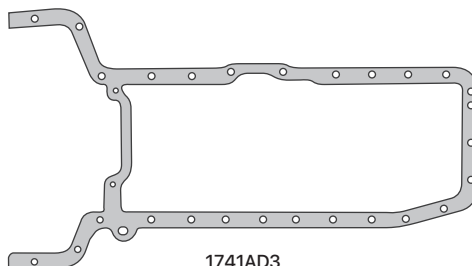

1741AD3

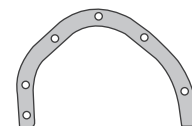

1691AD3



1744CG1

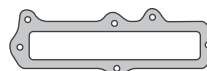

1707AD3



1694AD3



1690AD3



1703AD3



1695AD3

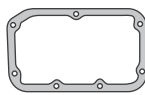

1747AD3



1708AD3



1699AC3



1746AD3

SE INCLUYE JUEGO DE ARANDELAS

| SINONIMO | Nº ORIG | DESCRIPCIÓN | SINONIMO | Nº ORIG | DESCRIPCIÓN |
|----------|------------------------|---|----------|----------|--|
| 1735CC1 | 583529/572901/582629 | JUNTA PARA TAPA DE CILINDROS | 1737AC3 | 539672 | JUNTA BOMBA DE AGUA |
| 1736CG1 | 8300580/539741/4595851 | JUNTA TAPA DE VÁLVULAS | 1737AD3 | 539672 | JUNTA BOMBA DE AGUA |
| 1736GS1 | 8300580/539741/4595851 | JUNTA TAPA DE VÁLVULAS - GOMA SINTÉTICA | 1744CG1 | | JUNTA CIERRE BANCADA CIGÜEÑAL |
| 1738AM2 | 539734/539733/569966 | JUEGO DE JUNTAS ADMISIÓN Y ESCAPE | 1745AD3 | 10080480 | JUNTA CAÑO ACEITE |
| 1704AM1 | 539120 | JUNTA SALIDA DE ESCAPE | 1746AD3 | 581961 | JUNTA SOPORTE FILTRO DE ACEITE |
| 1741AD3 | 573228 | JUNTA PARA CÁRTER | 1747AD3 | 573282 | JUNTA TAPA DE BOTADORES INFERIOR |
| 1690AD3 | 553512/8303341 | JUNTA CAJA ARRANQUE | 1740VA1 | | JUEGO DE JUNTAS PARA MOTOR SIN JUNTA T.C. |
| 1691AD3 | 539797 | JUNTA TAPA DELANTERA BLOCK | 1732CC1 | | JUEGO DE JUNTAS PARA MOTOR COMPLETO |
| 1693AD3 | 539706 | JUNTA TAPA MONTAJE ÁRBOL DE LEVA | | | DEMÁS ARTICULOS RELACIONADOS AL MOTOR |
| 1694AD3 | 581960 | JUNTA CUERPO FILTRO DE ACEITE | | | NO SE INCLUYEN EN EL JUEGO DE JUNTAS |
| 1695AD3 | 539819 | JUNTA SOPORTE COJINETES | 1700CL1 | | JUEGO SUPLEMENTO DE CAMISA 0,07 mm |
| 1697AD3 | 546018 | JUNTA CAÑO BOMBA DE AGUA | 1701CL1 | | JUEGO SUPLEMENTO DE CAMISA 0,10 mm |
| 1699AD3 | 551494/552604 | JUNTA SOPORTE RODAMIENTO MANDO DISTRIB. | 1742F1 | | JUNTA RETÉN RUEDA |
| 1703AD3 | 539800 | TAPA ENGRANAJE BOMBA INYECTORA | 1743AC3 | 557536 | JUNTA CAJA ENGRANAJES ALTA Y BAJA |
| 1705AD3 | 573275 | JUNTA CODO TERMOSTATO | 1748AC3 | 524585 | JUNTA TAPA TOMA DE FUERZA |
| 1707AD3 | 551624 | JUNTA BOCA CARGA DE ACEITE | 1749AC3 | 572255 | JUNTA TAPA INTERNA SUPERIOR DIFERENCIAL |
| 1708AD3 | 586019 | JUNTA TAPA DE BOTADORES - SUPERIOR | | | |

1753CC1

FIAT TRACTOR CP3 7412CC - MOTOR 840

900 - 1100 - 1964/83

CAMIÓN 673N



IMPERIAL®

UNA BUENA JUNTA

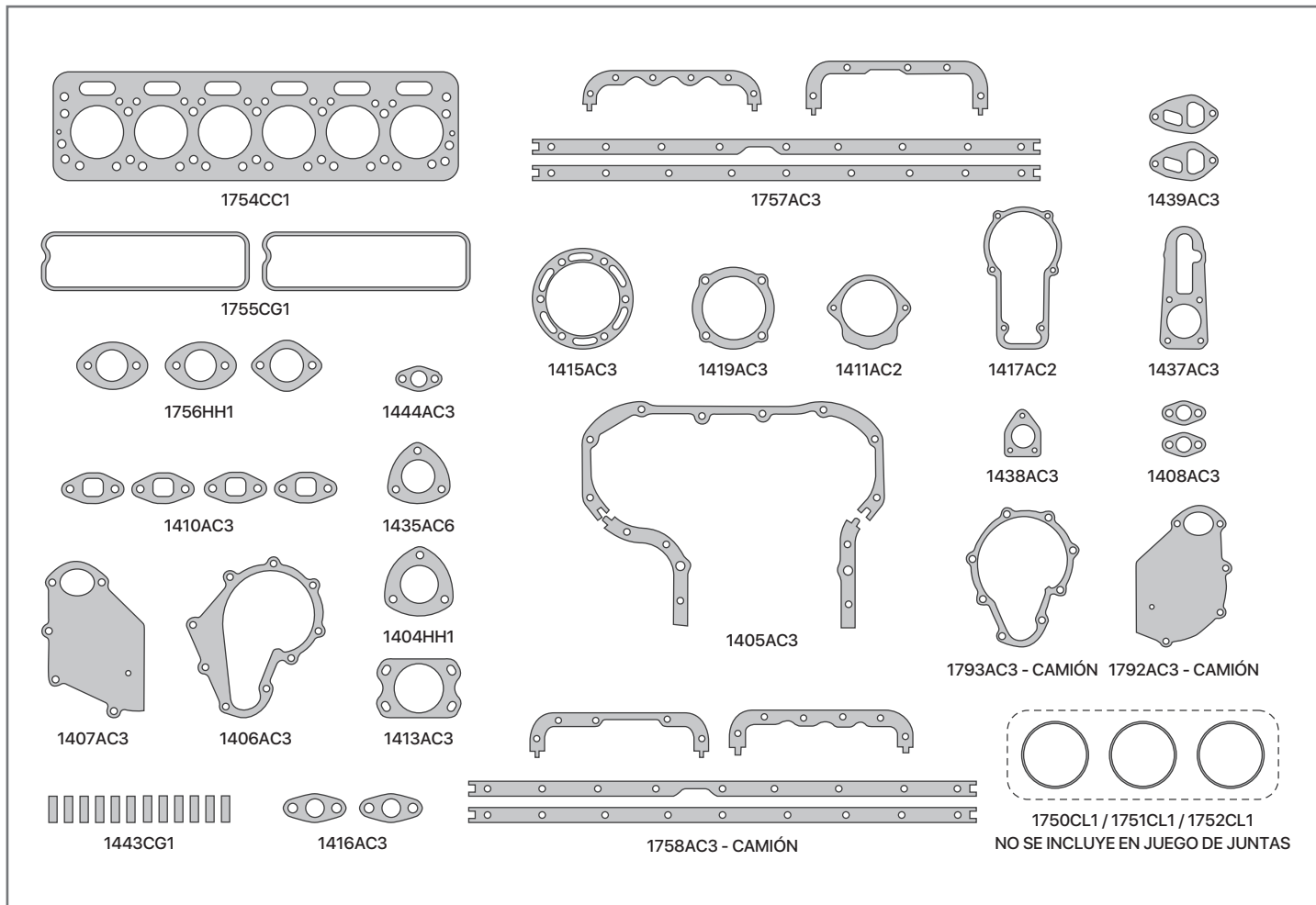

| SINONIMO | Nº ORIG | DESCRIPCIÓN |
|----------|------------------|---|
| 1754CC1 | 8818605 | JUNTA TAPA DE CILINDROS |
| 1755CG1 | 8304703 | JUNTA TAPA DE VÁLVULAS |
| 1755SL1 | 8829321 | JUNTA TAPA DE VÁLVULAS - ORING |
| 1757AC3 | 8305356/8310980 | JUEGO DE JUNTAS PARA CÁRTER - TRACTOR |
| 1758AC3 | | JUEGO DE JUNTAS PARA CÁRTER - CAMIÓN |
| 1756HH1 | 38823365/4956 | JUEGO MÚLTIPLE DE ESCAPE |
| 1405AC3 | 8817760 | JUNTA TAPA DE DISTRIBUCIÓN |
| 1406AC3 | 8818228 | JUNTA CUERPO BOMBA DE AGUA |
| 1406AD3 | 8818228 | JUNTA CUERPO BOMBA DE AGUA |
| 1407AC3 | 8818239 | JUNTA BASE BOMBA DE AGUA |
| 1407AD3 | 8818239 | JUNTA BASE BOMBA DE AGUA |
| 1435AC6 | 549417 | JUNTA CUERPO TERMOSTATO |
| 1439AC3 | 8817453 | JUNTA SOPORTE FILTRO DE ACEITE |
| 1410AC3 | 8816260 | JUNTA CAÑO DE AGUA A BLOCK |
| 1411AC2 | 8307497 | JUNTA BOMBA HIDRÁULICA-3 PUNTOS |
| 1411AC3 | 8307497 | JUNTA BOMBA HIDRÁULICA-3 PUNTOS |
| 1413AC3 | 561353 | JUNTA BASE BOMBA INYECTORA |
| 1415AC3 | 114802 | JUNTA SOPORTE BOMBA INYECTORA |
| 1416AC3 | 7130645/38819201 | JUNTA CAÑO CHUPADOR ACEITE/CON BALANC. ARMONICO |

| SINONIMO | Nº ORIG | DESCRIPCIÓN |
|----------|------------|--|
| 1417AC2 | 1049197 | JUNTA TAPA REGULAD. BOMBA INYECTORA |
| 1419AC3 | 583596 | JUNTA ALOJAMIENTO BOMBA HIDRÁULICA |
| 1437AC3 | 1049211 | JUNTA ENTRE TAPA CAJA REGULADORA |
| 1438AC3 | 746153 | JUNTA BOMBA ALIMENTADORA |
| 1408AC3 | 38814976/5 | JUNTA CAÑO CHUPADOR ACEITE |
| 1443CG1 | 8828172 | RETÉN ACEITE CIGÜEÑAL |
| 1444AC3 | 12683080 | JUNTA CAÑO DE GAUA |
| 1792AC3 | | JUNTA BASE BOMBA DE AGUA - CAMIÓN |
| 1792AD3 | | JUNTA BASE BOMBA DE AGUA - CAMIÓN |
| 1793AC3 | | JUNTA CUERPO BOMBA DE AGUA - CAMIÓN |
| 1793AD3 | | JUNTA CUERPO BOMBA DE AGUA - CAMIÓN |
| 1759VA1 | | JUEGO DE JUNTAS PARA MOTOR SIN JTA T.C. |
| 1753CC1 | | JUEGO DE JUNTAS PARA MOTOR COMPLETO |
| | | DEMÁS ARTICULOS RELACIONADOS AL MOTOR |
| | | NO SE INCLUYEN EN EL JUEGO DE JUNTAS |
| 1750CL1 | 8808493 | JUEGO SUPLEMENTO DE CAMISAS-0,05mm |
| 1751CL1 | 8808494 | JUEGO SUPLEMENTO DE CAMISAS-0,07mm |
| 1752CL1 | 8808495 | JUEGO SUPLEMENTO DE CAMISAS-0,10mm |

1780CC1

FIAT TRACTOR 400 - 500 - 600E - 480
3421CC/ 3705cc - MOTOR CN3 - CN4
1969/80



IMPERIAL®

UNA BUENA JUNTA

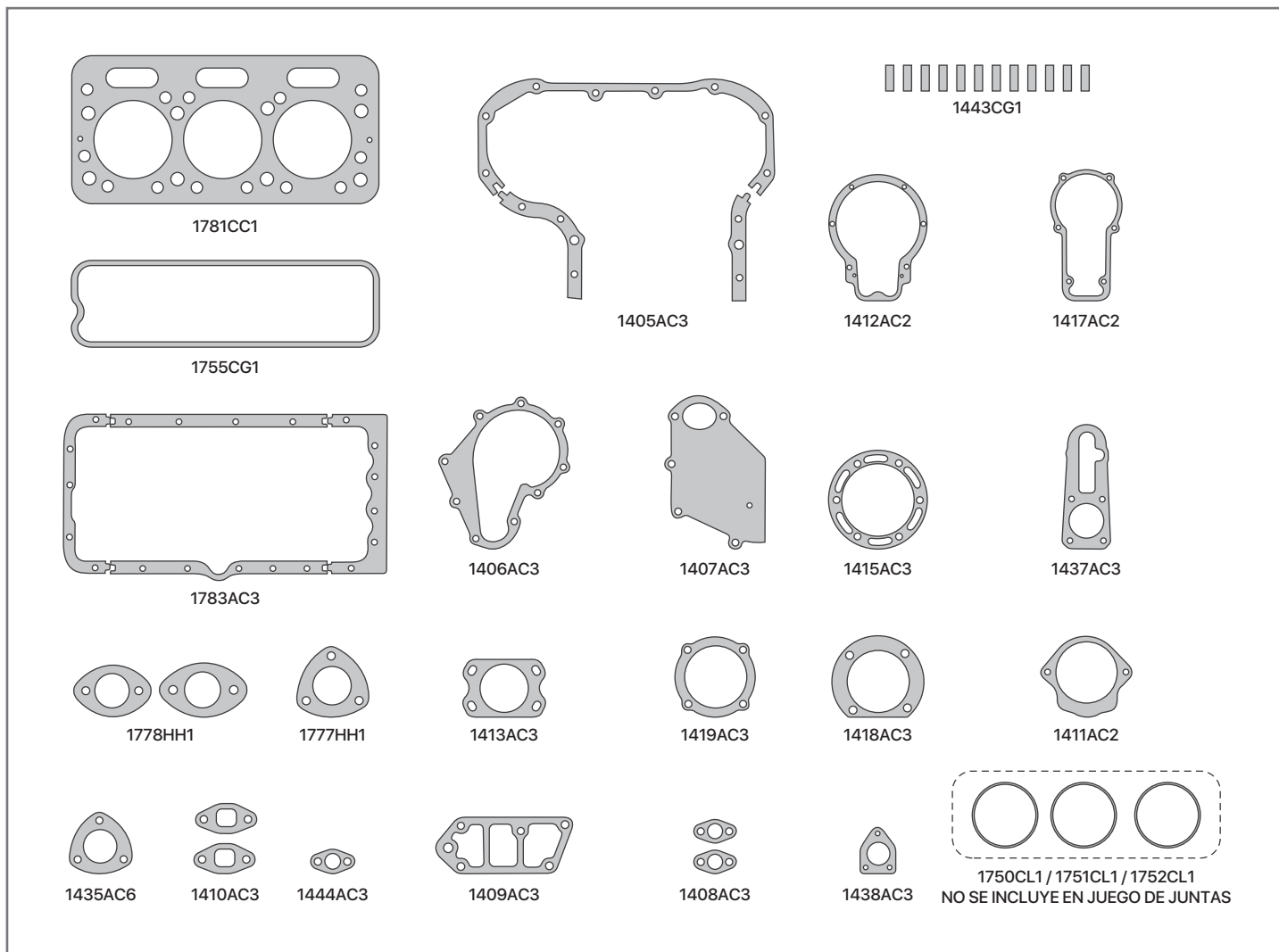

| SINONIMO | Nº ORIG | DESCRIPCIÓN |
|----------|-----------------|--------------------------------------|
| 1781CC1 | 8823404 | JUNTA TAPA DE CILINDROS |
| 1755CG1 | 8304703 | JUNTA TAPA DE VÁLVULAS |
| 1755SL1 | 8829321 | JUNTA TAPA DE VÁLVULAS - ORING |
| 1783AC3 | 8308777 | JUNTA DE CÁRTER |
| 1777HH1 | 71227 | JUNTA SALIDA DE ESCAPE |
| 1778HH1 | 30187486/585813 | JUEGO MÚLTIPLE DE ESCAPE |
| 1405AC3 | 8817760 | JUNTA TAPA DE DISTRIBUCIÓN |
| 1406AC3 | 8818228 | JUNTA CUERPO BOMBA DE AGUA |
| 1406AD3 | 8818228 | JUNTA CUERPO BOMBA DE AGUA |
| 1407AC3 | 8818239 | JUNTA BASE BOMBA DE AGUA |
| 1407AD3 | 8818239 | JUNTA BASE BOMBA DE AGUA |
| 1435AC6 | 549417 | JUNTA CUERPO TERMOSTATO |
| 1409AC3 | 8817453 | JUNTA SOPORTE FILTRO DE ACEITE |
| 1410AC3 | 8816260 | JUNTA CAÑO DE AGUA A BLOCK |
| 1411AC2 | 8307497 | JUNTA BOMBA HIDRÁULICA-3 PUNTOS |
| 1411AC3 | 8307497 | JUNTA BOMBA HIDRÁULICA-3 PUNTOS |
| 1412AC2 | 760203 | JUNTA TAPA REGULADOR BOMBA INYECTORA |

| SINONIMO | Nº ORIG | DESCRIPCIÓN |
|----------|------------|--|
| 1413AC3 | 561353 | JUNTA BASE BOMBA INYECTORA |
| 1415AC3 | 114802 | JUNTA SOPORTE BOMBA INYECTORA |
| 1417AC2 | 1049197 | JUNTA TAPA REGULAD. BOMBA INYECTORA |
| 1418AC3 | 8308640 | JUNTA ALOJAMIENTO BOMBA HIDRÁULICA |
| 1419AC3 | 583596 | JUNTA ALOJAMIENTO BOMBA HIDRAULICA |
| 1437AC3 | 1049211 | JUNTA ENTRE TAPA CAJA REGULADORA |
| 1438AC3 | 746153 | JUNTA BOMBA ALIMENTADORA |
| 1408AC3 | 38814976/5 | JUNTA CAÑO CHUPADOR ACEITE |
| 1443CG1 | 8828172 | RETÉN ACEITE CIGÜEÑAL |
| 1444AC3 | 12683080 | JUNTA CAÑO DE AGUA |
| 1779VA1 | | JUEGO DE JUNTAS PARA MOTOR SIN JUNTA T.C. |
| 1780CC1 | | JUEGO DE JUNTAS PARA MOTOR COMPLETO |
| | | DEMÁS ARTICULOS RELACIONADOS AL MOTOR |
| | | NO SE INCLUYEN EN EL JUEGO DE JUNTAS |
| 1750CL1 | | JUEGO SUPLEMENTO DE CAMISAS-0,05mm |
| 1751CL1 | | JUEGO SUPLEMENTO DE CAMISAS-0,07mm |
| 1752CL1 | | JUEGO SUPLEMENTO DE CAMISAS-0,10mm |

5920CC1

FIAT TRACTOR SOMECA M40 / LEONCINO
3456CC - MOTOR DA40 - DA50 - 1950/...



IMPERIAL®

UNA BUENA JUNTA

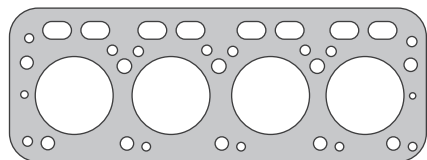

5903CC1



5904CG1

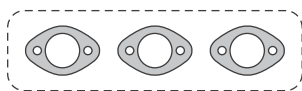

5937HH1

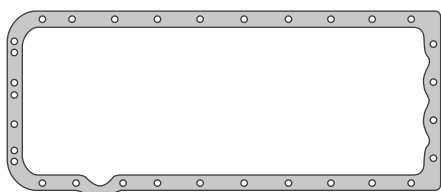

5922AC3

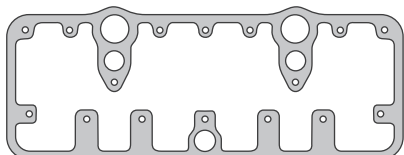

5905AD3

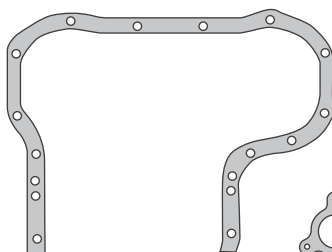

5938AC3

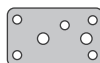

5913AD3



5907AD3



5939AC3



5914AD3



1404HH1



1435AC6



5908AD3



5909AD3



5910AD3

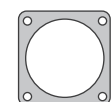

5912AD3



5911AD3



1413AC3

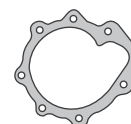

5934AC3

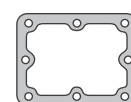

5906AD3



5915AD3



5936AC3



5900CL1 / 5901CL1 / 5902CL1
(No se incluye en juego de juntas)

SE INCLUYE JUEGO DE ARANDELAS

| SINONIMO | Nº ORIG | DESCRIPCIÓN | SINONIMO | Nº ORIG | DESCRIPCIÓN |
|----------|------------|------------------------------------|----------|------------|--|
| 5903CC1 | 115362 | JUNTA PARA TAPA DE CILINDROS | 5909AD3 | 541065 | JUNTA CUENTA HORAS |
| 5904CG1 | 109292 | JUNTA TAPA DE VÁLVULAS | 5910AD3 | 187341 | JUNTA COLECTOR BOMBA DE AGUA |
| 5937HH1 | 0187486 | JUEGO DE JUNTAS MÚLTIPLE DE ESCAPE | 5912AD3 | 548264 | JUNTA ELEVADOR HIDRÁULICO |
| 1404HH1 | 8308543 | JUNTA SALIDA DE ESCAPE | 5913AD3 | 113909 | JUNTA BASE FILTRO DE ACEITE |
| 5922AC3 | 546295 | JUNTA PARA CÁRTER | 5914AD3 | 115036 | JUNTA BOCA CARGA DE ACEITE |
| 5938AC3 | 115288 | JUNTA TAPA DE DISTRIBUCIÓN | 5915AD3 | 8508120 | JUNTA COLECTOR SALIDA DE AGUA |
| 5934AC3 | 540456 | JUNTA CUERPO BOMBA DE AGUA | 1413AC3 | 561353 | JUNTA BASE BOMBA INYECTORA |
| 5934AD3 | 540456 | JUNTA CUERPO BOMBA DE AGUA | 5939AC3 | 1/26833/80 | JUNTA ENTRADA DE AGUA |
| 5936AC3 | 540461 | JUNTA BASE BOMBA DE AGUA | 5919VA1 | | JUEGO DE JUNTAS PARA MOTOR SIN JTA T.C. |
| 5936AD3 | 540461 | JUNTA BASE BOMBA DE AGUA | 5920CC1 | | JUEGO DE JUNTAS PARA MOTOR COMPLETO |
| 5907AD3 | 170245 | JUNTA BOMBA DE ACEITE | | | DEMÁS ARTICULOS RELACIONADOS AL MOTOR |
| 1435AC6 | 549417 | JUNTA CUERPO TERMOSTATO | | | NO SE INCLUYEN EN EL JUEGO DE JUNTAS |
| 5911AD3 | 3/10187185 | JUNTA FILTRO DE ACEITE | 5900CL1 | | JUEGO SUPLEMENTO DE CAMISA 0,07mm |
| 5905AD3 | 109429 | JUNTA TAPA DE BALANCÍN | 5901CL1 | | JUEGO SUPLEMENTO DE CAMISA 0,10mm |
| 5906AD3 | 546297 | JUNTA LATERAL CÁRTER | 5902CL1 | | JUEGO SUPLEMENTO DE CAMISA 0,05mm |
| 5908AD3 | 17334 | JUNTA TAPA CUENTA HORAS | | | |

5940CC1

FIAT 450 / SOMECA TRACTOR 4156CC
MOTOR M45 - SUPERSON 55 - 1965/74



IMPERIAL®

UNA BUENA JUNTA

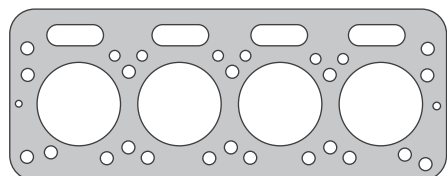

5903CC1

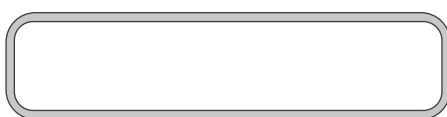

5933CG1

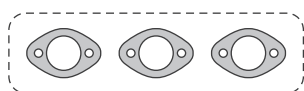

5937HH1

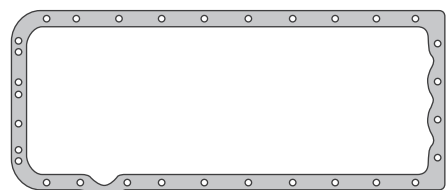

5922AC3



5930CL1 / 5931CL1
(No se incluye en juego de juntas)

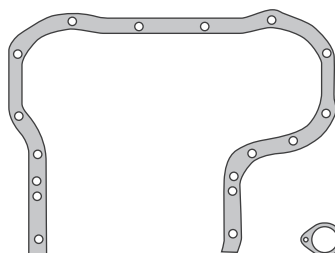

5938AC3



5909AD3



5914AD3

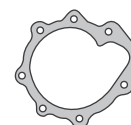

5934AC3



5913AD3



1404HH1



5912AD3

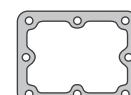

5906AD3



5907AD3



1435AC6



5911AD3



5915AD3



5939AC3



5908AD3



1413AC3



5936AC3

SE INCLUYE JUEGO DE ARANDELAS

| SINONIMO | Nº ORIG | DESCRIPCIÓN | SINONIMO | Nº ORIG | DESCRIPCIÓN |
|----------|--------------|------------------------------------|----------|------------|--|
| 5932CC1 | 850478/70483 | JUNTA PARA TAPA DE CILINDROS | 5908AD3 | 17334 | JUNTA TAPA CUENTA HORAS |
| 5933CG1 | 70446/72840 | JUNTA TAPA DE VÁLVULAS | 5909AD3 | 541065 | JUNTA CUENTA HORAS |
| 5937HH1 | 0187486 | JUEGO DE JUNTAS MÚLTIPLE DE ESCAPE | 5912AD3 | 548264 | JUNTA ELEVADOR HIDRÁULICO |
| 1404HH1 | 8308543 | JUNTA SALIDA DE ESCAPE | 5913AD3 | 113909 | JUNTA BASE FILTRO DE ACEITE |
| 5922AC3 | 546295 | JUNTA PARA CÁRTER | 5914AD3 | 115036 | JUNTA BOCA CARGA DE ACEITE |
| 5938AC3 | 115288 | JUNTA TAPA DE DISTRIBUCIÓN | 5915AD3 | 8508120 | JUNTA COLECTOR SALIDA DE AGUA |
| 5934AC3 | 540456 | JUNTA CUERPO BOMBA DE AGUA | 1413AC3 | 561353 | JUNTA BASE BOMBA INYECTORA |
| 5934AD3 | 540456 | JUNTA CUERPO BOMBA DE AGUA | 5939AC3 | 1/26833/80 | JUNTA ENTRADA DE AGUA |
| 5936AC3 | 540461 | JUNTA BASE BOMBA DE AGUA | 5918VA1 | | JUEGO DE JUNTAS PARA MOTOR SIN JTA T.C. |
| 5936AD3 | 540461 | JUNTA BASE BOMBA DE AGUA | 5940CC1 | | JUEGO DE JUNTAS PARA MOTOR COMPLETO |
| 5907AD3 | 170245 | JUNTA BOMBA DE ACEITE | | | DEMÁS ARTICULOS RELACIONADOS AL MOTOR |
| 1435AC6 | 549417 | JUNTA CUERPO TERMOSTATO | | | NO SE INCLUYEN EN EL JUEGO DE JUNTAS |
| 5911AD3 | 3/10187185 | JUNTA FILTRO DE ACEITE | 5930CL1 | | JUEGO SUPLEMENTO DE CAMISA 0,07mm |
| 5906AD3 | 546297 | JUNTA LATERAL CÁRTER | 5931CL1 | | JUEGO SUPLEMENTO DE CAMISA 0,10mm |

| Fiat - Iveco Camion

1645VA1 FIAT 619 N1 / T1 / IVECO
190.29 13798cc MOTOR 221A -
8210.22 - 8210.02 DESDE
1976/...

1689VA1 FIAT IVECO EUROTRAKKER /
EUROTECH 13798cc - MOTOR
8210.42L/K / 8210.22V.800
DESDE 1989/...

1769VA1 FIAT 150N TURBO EURO CARGO
150E23-150E20 5861cc MOTOR
8060.25-45

[← VOLVER A LINEA PESADA](#)

1645VA1

FIAT 619 N1 / T1 / IVECO 190.29 13798cc

MOTOR 221A - 8210.22 - 8210.02

DESDE 1976/...



IMPERIAL®

UNA BUENA JUNTA

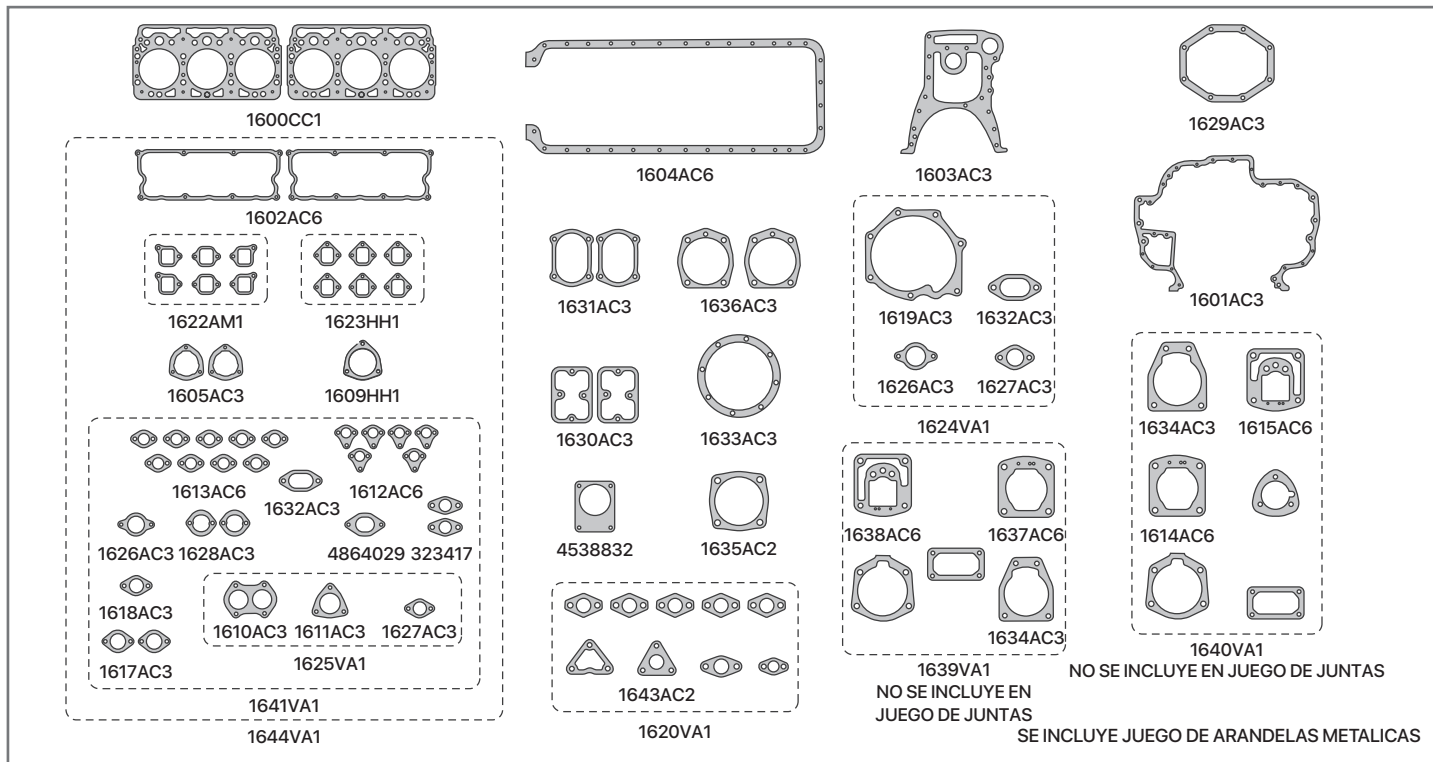

| SINONIMO | N° ORIG | DESCRIPCIÓN |
|----------|-----------------------------|---|
| 1602AC6 | 4530174 | JUNTA TAPA DE VALVULAS |
| 1604AC6 | 4541081-4791426 | JUEGO DE JUNTAS PARA CARTER |
| 81604AC6 | 4541081-4791426 | JUNTA PARA CARTER - ENTERIZA |
| 1622AM1 | 4590346-7 | JUEGO DE JUNTAS MULTIPLE ADMISION |
| 1623AM1 | 4871982 | JUEGO DE JUNTAS MULTIPLE DE ESCAPE |
| 1623HH1 | 4871982 | JUEGO DE JUNTAS MULTIPLE DE ESCAPE - CHAPA BETAER/CHAPA |
| 1623HL1 | 4871982 | JUEGO DE JUNTAS MULTIPLE DE ESCAPE - LAMINA DE CHAPA |
| 1609HH1 | 4608540209-46094 | JUNTA SALIDA DE ESCAPE |
| 1609HL1 | 4608540209-46094 | JUNTA SALIDA DE ESCAPE - LAMINAS DE CHAPA |
| 1601AC3 | 99450903 | JUNTA TAPA DISTRIBUCION |
| 1603AC3 | 4537363 | JUNTA PLACA DE DISTRIBUCION |
| 1605AC3 | 4533027 | JUNTA TAPA TERMOSTATO |
| 1610AC3 | 4615254-7130694 | JUNTA PARA TERMOSTATO |
| 1611AC3 | 4614887-7130695 | JUNTA CUERPO PARA TERMOSTATO |
| 1612AC6 | 4616568-4741299 | JUNTA ENTRADA DE AGUA |
| 1613AC6 | 4617079 | JUNTA TUBO ENTRADA DE AGUA |
| 1617AC3 | | JUNTA TUBO A TERMOSTATO DE AGUA |
| 1618AC3 | 4595911 | JUNTA CAÑERIA DE AGUA |
| 1619AC3 | 4606034 | JUNTA CUERPO BOMBA DE AGUA |
| 1626AC3 | 4606046 | JUNTA ENTRADA BOMBA DE AGUA |
| 1627AC3 | 4547637 | JUNTA TUBO BOMBA DE AGUA |
| 1628AC3 | 4621025 | JUNTA CAMBIADOR DE TEMPERATURA |
| 1629AC3 | 4530123 | JUNTA REGULADORA DE VALVULAS LATERAL MOTOR |
| 1630AC3 | 4638506 | JUNTA CUERPO RESPIRADERO MOTOR |
| 1631AC3 | 4638621 | JUNTA TAPA RESPIRADERO MOTOR |

| SINONIMO | N° ORIG | DESCRIPCIÓN |
|----------|-----------------------------|---|
| 1632AC3 | 4606042-9945148 | JUNTA ENTRADA DE AGUA |
| 1633AC3 | 4622429-4637434 | JUNTA PORTA RETEN BANCADA |
| 1634AC3 | 4511313 | JUNTA BASE COMP MARELLI |
| 1635AC2 | 4630672-46394034 | JUNTA BOMBA INYECTORA |
| 1636AC3 | 4526511 | JUNTA SERVOCAJADIRECCION-COMANDO BOMBA HIDRAULICA |
| 1643AC2 | 4643730 | JUNTA CAÑO DE ACEITE |
| | 4864029 | JUNTA CAÑERIA DE AGUA |
| | 323417 | JUNTA CAÑERIA DE AGUA |
| | 4538832 | JUNTA COMANDO BOMBA HIDRAULICA |
| 1620VA1 | | JUEGO CAÑERIA DE ACEITE |
| 1624VA1 | | JUEGO BOMBA DE AGUA |
| 1625VA1 | | JUEGO DE JUNTAS PARA TERMOSTATO |
| 1641VA1 | | JUEGO DE JUNTAS CAÑERIA DE AGUA |
| 1644VA1 | | JUEGO DE JUNTAS DESMONTAJE T.CIL. (S/JTA T.CIL.) |
| 1645VA1 | | JUEGO DE JUNTAS PARA MOTOR (S/ JTA T.CIL.) |
| | | DEMÁS ARTICULOS RELACIONADOS AL MOTOR |
| | | NO SE INCLUYEN EN EL JUEGO DE JUNTAS |
| 1600CC1 | 4670516-4680722 | JUNTA TAPA DE CILINDROS |
| 1614AC6 | 9008465-9919979 | JUNTA INFERIOR COMPRESOR MARELLI - 70mm |
| 1615AC6 | 9921899-9918528 | JUNTA SUPERIOR COMPRESOR MARELLI - 70mm |
| 1637AC6 | | JUNTA INFERIOR COMPRESOR MARELLI - 80mm |
| 1638AC6 | | JUNTA SUPERIOR COMPRESOR MARELLI - 80mm |
| 1639VA1 | | JUEGO DE JUNTAS COMPRESOR MARELLI - 80mm |
| 1640VA1 | | JUEGO DE JUNTAS COMPRESOR MARELLI - 70mm |

1689VA1

FIAT IVECO EUROTRAKKER / EUROTECH

13798cc - MOTOR 8210.42L/K / 8210.22V.800

DESDE 1989/...



IMPERIAL®

UNA BUENA JUNTA

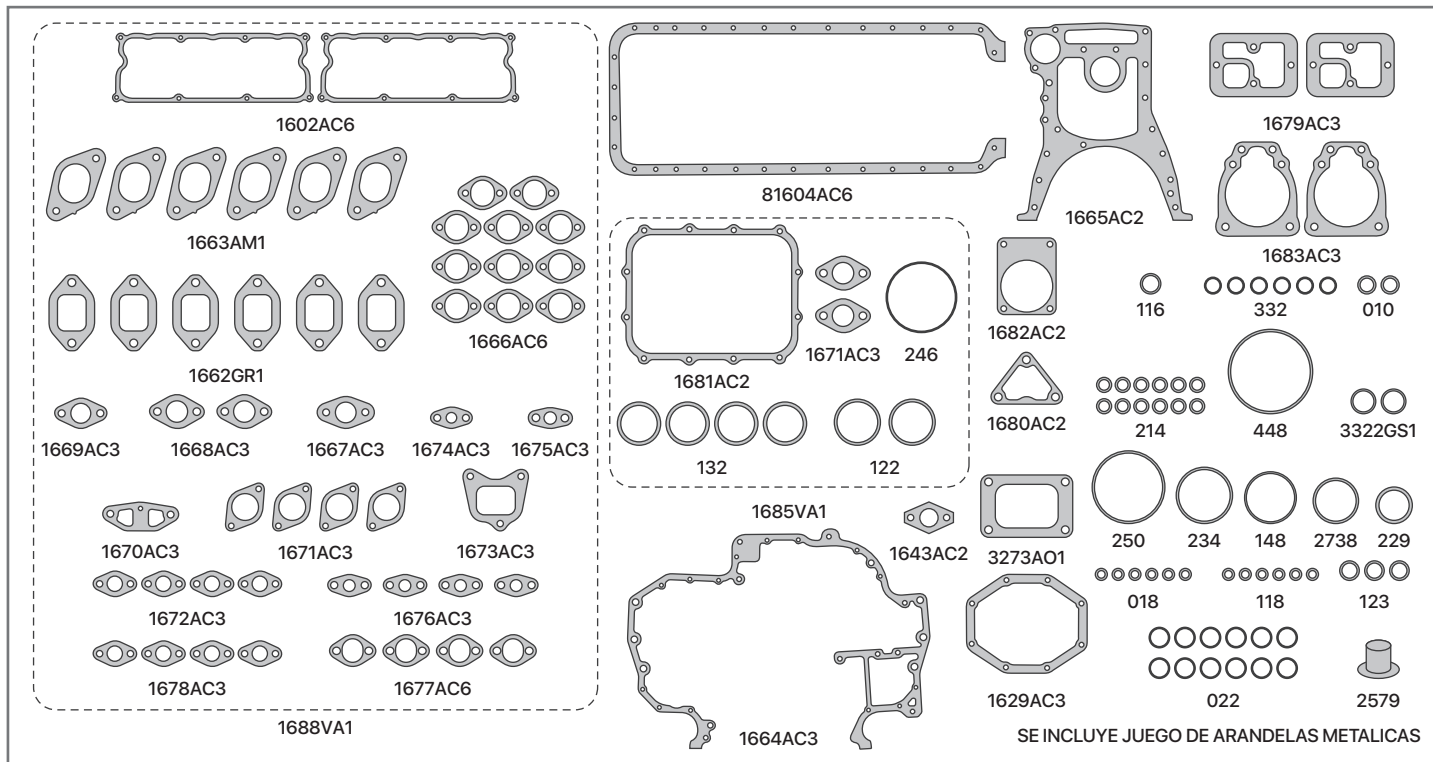

| SINONIMO | Nº ORIG | DESCRIPCIÓN |
|----------|-----------------|-----------------------------------|
| 1602AC6 | 4530174 | JUNTA TAPA DE VALVULAS |
| 81604AC6 | 4541081-4791426 | JUNTA PARA CARTER |
| 1663AM1 | 99440847 | JUEGO DE JUNTAS MULTIPLE ADMISION |
| 1662GR1 | 99409494 | JUEGO DE JUNTAS MULTIPLE ESCAPE |
| 1664AC3 | 99450903 | JUNTA TAPA DE DISTRIBUCION |
| 1665AC2 | 99431449 | JUNTA PLACA DE DISTRIBUCION |
| 1666AC6 | 500308780 | JUNTA ENTRADA DE AGUA |
| 1667AC3 | | JUNTA CAÑERIA DE AGUA |
| 1668AC3 | | JUNTA CAÑERIA DE AGUA |
| 1669AC3 | | JUNTA CAÑERIA DE AGUA |
| 1670AC3 | | JUNTA CAÑERIA DE AGUA |
| 1671AC3 | 4575911 | JUNTA CAÑERIA DE AGUA |
| 1672AC3 | 4852097 | JUNTA CAÑERIA DE AGUA |
| 1673AC3 | 61318850 | JUNTA CAÑERIA DE AGUA |
| 1674AC3 | | JUNTA CAÑERIA DE AGUA |
| 1675AC3 | 61318823 | JUNTA CAÑERIA DE AGUA |
| 1676AC3 | 98474309 | JUNTA RETORNO DE AGUA |
| 1677AC6 | 99435380 | JUNTA ENTRADA DE AGUA |
| 1678AC3 | | JUNTA CAÑERIA DE AGUA |
| 1679AC3 | | JUNTA RESPIRACION DE MOTOR |
| 1680AC2 | | JUNTA BOMBA DE ACEITE |
| 1681AC2 | 4863970 | JUNTA RADIADOR DE ACEITE |
| 1682AC2 | | JUNTA BOMBA HIDRAULICA |
| 1683AC3 | | JUNTA BASE COMPRESOR MARELLI |
| 1629AC3 | 4863958 | JUNTA LATERAL BLOCK |

| SINONIMO | Nº ORIG | DESCRIPCIÓN |
|----------|---------|---|
| 1643AC2 | | JUNTA CAÑERIA ACEITE TURBO |
| 3273AO1 | | JUNTA BASE TURBO A MULTIPLE |
| 246 | | ORING 113,89x3,53 |
| 132 | | ORING 44,12x2,62 |
| 122 | | ORING 28,24x2,62 |
| 116 | | ORING 18,72x2,62 |
| 332 | | ORING 59,52x5,33 - SILICONA |
| 10 | | ORING 6,07x1,78 |
| 214 | | ORING 24,99x3,53 - SILICONA |
| 448 | | ORING 240,67x3,53 |
| 18 | | ORING 18,77x1,78 |
| 118 | | ORING 21,89x2,62 |
| 250 | | ORING 126,59x3,53 - SILICONA |
| 234 | | ORING 75,79x3,53 |
| 148 | | ORING 69,52x2,62 |
| 2738 | | ORING 60x3 |
| 229 | | ORING 59,92x3,53 |
| 22 | | ORING 25,12x1,78 |
| 123 | | ORING 29,82x2,62 |
| 2579 | | GUARNICION |
| 3322GS1 | | ORING TERMOSTATO 60x4 |
| 1685VA1 | | JUEGO ENFRIADOR ACEITE |
| 1688VA1 | | JGO DE JTAS DESMONTAJE TAPA DE CILINDRO (S/JTA T.CIL) |
| 1689VA1 | | JUEGO DE JUNTAS PARA MOTOR (S/JTA T.CIL) |

1769VA1

FIAT 150N TURBO

EUROCARGO 150E23-150E20 5861cc

MOTOR 8060.25-45



IMPERIAL®

UNA BUENA JUNTA

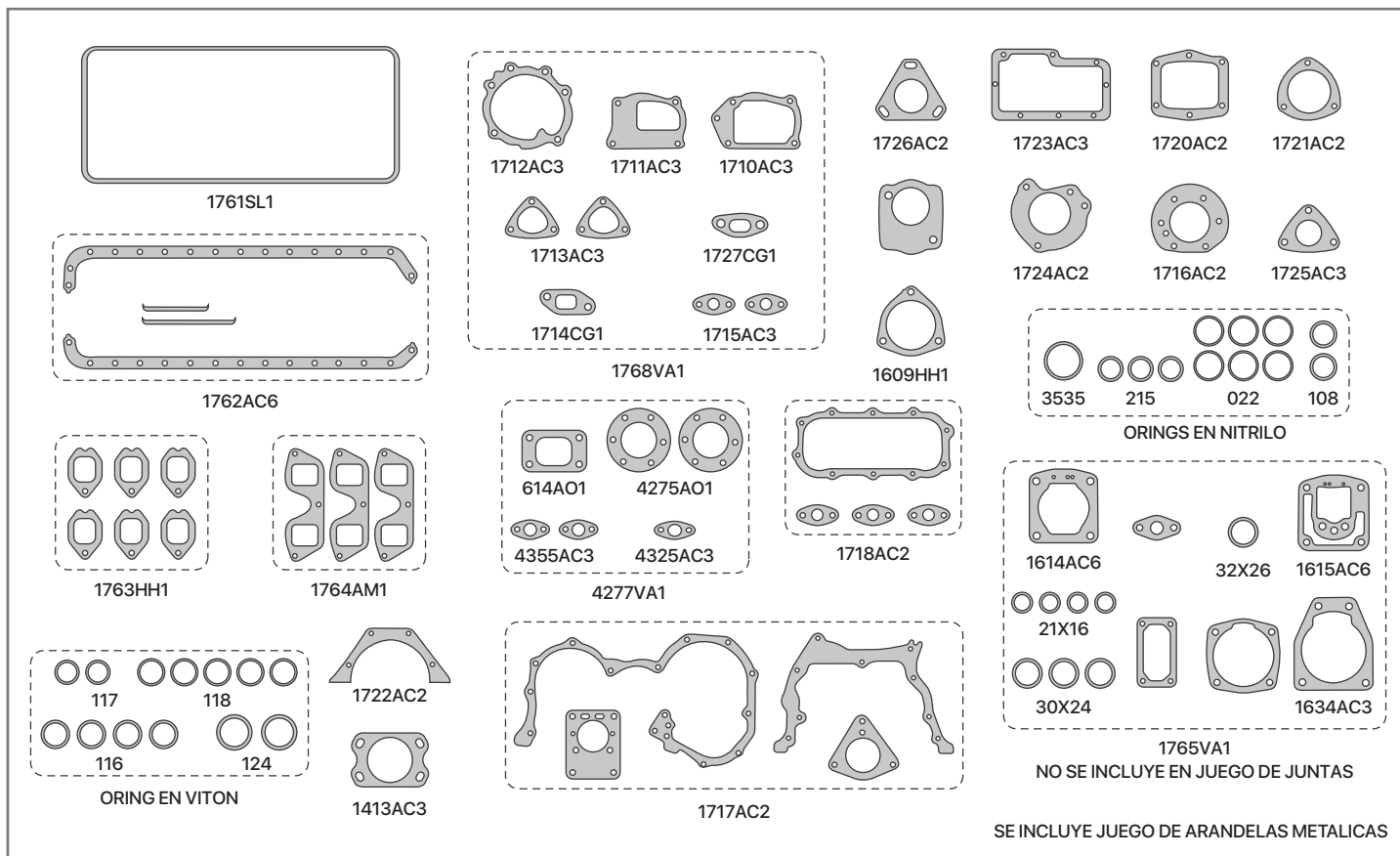

| SINONIMO | Nº ORG | DESCRIPCIÓN |
|----------|------------------|--|
| 1761SL1 | 4783241/4845138 | JUNTA TAPA DE VALVULAS |
| 1762AC6 | 1907811 | JUEGO DE JUNTAS PARA CARTER |
| 1764AM1 | 4601981/1904837 | JUEGO DE JUNTAS MULTIPLE ADMISION |
| 1763HH1 | 98489690 | JUEGO DE JUNTAS MULTIPLE ESCAPE - CHAPA/BEATER/CHAPA |
| 1763HL1 | 98489690 | JUEGO DE JUNTAS MULTIPLE ESCAPE - LAMINAS DE CHAPA |
| 1609HH1 | 4702409 | JUNTA SALIDA DE ESCAPE - LAMINAS DE CHAPA |
| 1609HL1 | 4702409 | JUNTA SALIDA DE ESCAPE |
| 1413AC3 | 561353 | JUNTA BASE BOMBA INYECTORA |
| 1710AC3 | 4658663/1904975 | JUNTA BASE BOMBA DE AGUA |
| 1711AC3 | 4599561/9840079 | JUNTA PLACA BOMBA DE AGUA |
| 1712AC3 | 4599560 | JUNTA BOMBA DE AGUA |
| 1713AC3 | 47700435/4851926 | JUNTA TERMOSTATO |
| 1714CG1 | 4770435/4848840 | JUNTA CODO TERMOSTATO |
| 1715AC3 | 4599562/4852556 | JUNTA CAÑO DE AGUA |
| 1716AC2 | 4769429/4849996 | JUNTA BOMBA INYECTORA |
| 1717AC2 | | JUEGO DE JUNTAS PARA DISTRIBUCION |
| 1718AC2 | | JUEGO DE JUNTAS ENFRIADOR DE ACEITE |
| 1720AC2 | 4653283 | JUNTA TAPA POSTERIOR DISTRIBUCION |
| 1721AC2 | 4634453 | JUNTA TUBO DE ADMISION |
| 1722AC2 | 4657434/4849994 | JUNTA PORTA RETEN |
| 1723AC2 | 4658663 | JUNTA CUERPO BOMBA DE AGUA |
| 1724AC2 | 4851922/4791332 | JUNTA MANDO BOMBA INYECTORA |

| SINONIMO | Nº ORIG | DESCRIPCIÓN |
|----------|-----------------|---|
| 1725AC3 | 4851926 | JUNTA CODO TERMOSTATO |
| 1726AC2 | 4851923/4852642 | JUNTA REGULADORA BOMBA INYECTORA |
| 1727CG1 | 98417182 | JUNTA CODO TERMOSTATO |
| 1634AC3 | 4511313 | JUNTA BASE COMP MARELLI |
| 1768VA1 | | JUEGO DE JUNTAS BOMBA DE AGUA |
| 4275AO1 | | JUNTA SALIDA ESCAPE TURBO |
| 614AO1 | | JUNTA BASE TURBO A MULTIPLE |
| 4277VA1 | | JUEGO DE JUNTAS PARA TURBO |
| 22 | | ORING 25,12x1,78 |
| 108 | | ORING 6,02x2,62 |
| 116 | | ORING 18,72x2,62 |
| 117 | | ORING 20,29x2,62 |
| 118 | | ORING 21,89x2,62 |
| 124 | | ORING 31,42x2,62 |
| 215 | | ORING 26,57x2,62 |
| 3535 | | ORING 60x4 |
| 1769VA1 | | JUEGO DE JUNTAS PARA MOTOR (S/JTA T.CIL) |
| | | DEMÁS ARTICULOS RELACIONADOS AL MOTOR |
| | | NO SE INCLUYEN EN EL JUEGO DE JUNTAS |
| 1614AC6 | 9008465-9919979 | JUNTA INFERIOR COMPRESOR MARELLI - 70mm |
| 1615AC6 | 9921899-9918528 | JUNTA SUPERIOR COMPRESOR MARELLI - 70mm |
| 1765VA1 | | JUEGO DE JUNTAS PARA COMPRESOR MARELLI - 70mm |

| Hanomag

2160AM1 HANOMAG R28/R35/R40/R45
VIÑATERO 2798cc - MOTOR D28
1950/55

2188AM1 HANOMAG R45/R55/R60/R75
SUPER 5707cc - MOTOR D57
1963/...

2196AM1 HANOMAG R57 BRILLANT
1798cc MOTOR D28C 1965/71

[← VOLVER A LINEA PESADA](#)

2160AM1

HANOMAG R28/R35/R40/R45

VIÑATERO 2798cc - MOTOR D28 1950/55



IMPERIAL[®]

UNA BUENA JUNTA

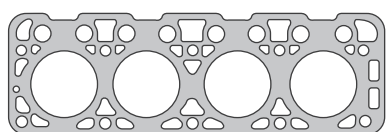

2150AM1/AE2

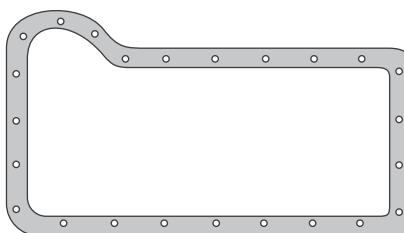

2153AD4

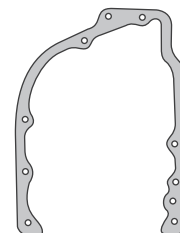

2157AD2

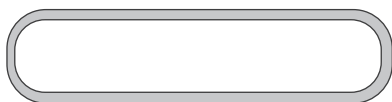

2151CG1



2162AD3

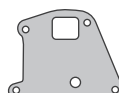

2163AD3



2158AD4



2164AD3



2155CG1



2159AD3



2166AD3

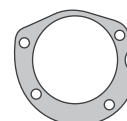

2167AD2

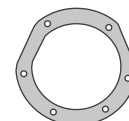

2168CG1



2152AM2



2165AD3



2154SL1

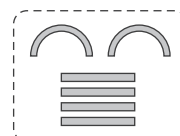

2156SA2

| SINONIMO | Nº ORIG | DESCRIPCIÓN | SINONIMO | Nº ORIG | DESCRIPCIÓN |
|----------|---------|------------------------------------|----------|---------|--|
| 2150AE2 | | JUNTA TAPA DE CILINDROS-TESNIT BAR | 2165AD3 | | JUNTA CODO DE ASPIRACION |
| 2150AM1 | | JUNTA TAPA DE CILINDROS-ALMETAN | 2166AD3 | | JUNTA CODO DE ADMISION |
| 2151CG1 | | JUNTA TAPA DE VALVULAS | 2167AD2 | | JUNTA BOMBA INYECTORA |
| 2153AD4 | | JUNTA PARA CARTER | 2168CG1 | | JUNTA BRIDA CIEGA |
| 2152AM2 | | JUNTA ADMISION Y ESCAPE | 2161VA1 | | JUEGO DE JUNTAS PARA MOTOR S/ JTA T.CILJ) |
| 2155CG1 | | JUNTA TAPA DE BOTADORES | 2160AE2 | | JUEGO DE JUNTAS PARA MOTOR COMPLETO CON JTA T.C. EN TESNIT BAR |
| 2157AD2 | | JUNTA TAPA DE DISTRIBUCION | 2160AM1 | | JUEGO DE JUNTAS PARA MOTOR COMPLETO CON JTA T.C. EN ALMETAN |
| 2158AD4 | | JUNTA SALIDA BOMBA DE AGUA | | | DEMÁS ARTICULOS RELACIONADOS AL MOTOR |
| 2159AD3 | | JUNTA REGULADORA DE REFRIGERACION | | | NO SE INCLUYEN EN EL JUEGO DE JUNTAS |
| 2162AD3 | | JUNTA CUERPO BOMBA DE AGUA | 2156SA2 | | JUEGO DE EMPAQUETADURAS DE BANCADA |
| 2163AD3 | | JUNTA BASE BOMBA DE AGUA | 2154SL1 | | ORING DE CAMISAS |
| 2164AD3 | | JUNTA TUBERIA DE ACEITE | | | |

2188AM1

HANOMAG R45/R55/R60/R75
SUPER 5707cc - MOTOR D57 1963/...



IMPERIAL®

UNA BUENA JUNTA

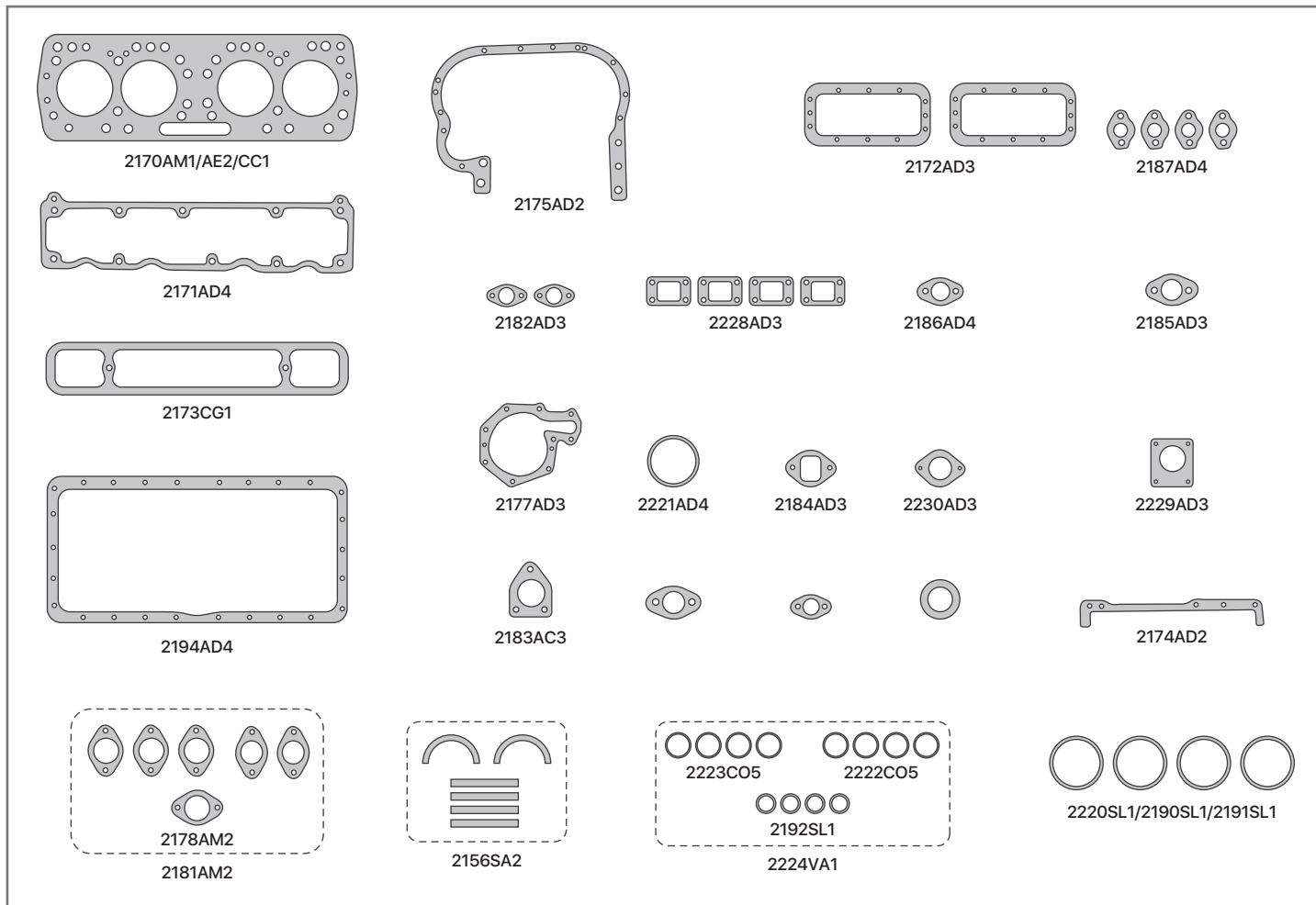

| SINONIMO | Nº ORIG | DESCRIPCIÓN |
|----------|---------|---|
| 2170AE2 | | JUNTA TAPA DE CILINDROS-TESNIT BAR |
| 2170AM1 | | JUNTA TAPA DE CLINDROS-ALMETAN |
| 2170CC1 | | JUNTA TAPA DE CILINDROS-COBRE/ALMETAN/COBRE |
| 2171AD4 | | JUNTA TAPA DE VALVULAS-ADAMITE |
| 2171CG1 | | JUNTA TAPA DE VALVULAS-CORCHO Y GOMA |
| 2172AD3 | | JUNTA TAPA DE BOTADORES |
| 2194AD4 | | JUNTA PARA CARTER |
| 2181AM2 | | JUEGO DE JUNTAS ADMISION Y ESCAPE |
| 2178AM2 | | JUNTA SALIDA DE ESCAPE |
| 2174AD2 | | JUNTA ENTRE CAJA DE DISTRIBUCION |
| 2175AD2 | | JUNTA TAPA CUERPO DE DISTRIBUCION |
| 2177AD3 | | JUNTA CUERPO BOMBA DE AGUA |
| 2183AC3 | | JUNTA BOMBA DE COMBUSTIBLE |
| 2221AD4 | | JUNTA FILTRO DE ACEITE |
| 2173AD3 | | JUNTA TAPA DE INSPECCION |
| 2173CG1 | | JUNTA TAPA DE INSPECCION |
| 2182AD3 | | JUNTA TUBO UNION ENTRADA DE AGUA |
| 2184AD3 | | JUNTA PURIFICADOR DE AIRE |
| 2185AD3 | | JUNTA CODO DE ASPIRACION |

| SINONIMO | Nº ORIG | DESCRIPCIÓN |
|----------|---------|---|
| 2186AD4 | | JUNTA CODO DE CONEXIÓN |
| 2187AD4 | | JUNTA SALIDA DE AGUA |
| 2228AD3 | | JUNTA BRIDA CIEGA |
| 2229AD3 | | JUNTA FILTRO DE AIRE |
| 2230AD3 | | JUNTA SALIDA DE AGUA |
| 2192SL1 | | ORING PRECAMARAS |
| 2222CO5 | | ARANDELAS DE PRECAMARAS-26x32x2,0 |
| 2223CO5 | | ARANDELAS DE PRECAMARAS-33,5x40x2,0 |
| 2224VA1 | | JUEGO DE ARANDELAS PARA PRECAMARAS |
| 2189VA1 | | JUEGO DE JUNTAS PARA MOTOR (S JTA T.CIL) |
| 2188AE2 | | JUEGO DE JUNTAS PARA MOTOR COMPLETO-C/JTA T.C. TESNIT BAR |
| 2188AM1 | | JUEGO DE JUNTAS PARA MOTOR COMPLETO-C/JTA T.C. ALMETAN |
| 2188CC1 | | JUEGO DE JUNTAS PARA MOTOR COMPLETO-COBRE/ALM/COBRE |
| | | DEMÁS ARTICULOS RELACIONADOS AL MOTOR |
| | | NO SE INCLUYEN EN EL JUEGO DE JUNTAS |
| 2162SA2 | | JUEGO DE EMPAQUETADURAS DE BANCADAS |
| 2190SL1 | | ORING ANILLO DE CAMISA 1º SUPERMEDIDA |
| 2191SL1 | | ORING ANILLO DE CAMISA 2º SUPERMEDIDA |
| 2220SL1 | | ORING ANILLO DE CAMISA STANDARD |

2196AM1

HANOMAG R57 BRILLANT 1798cc

MOTOR D28C 1965/71



IMPERIAL®

UNA BUENA JUNTA

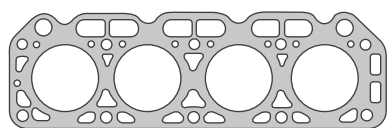

2195AM1/AE2

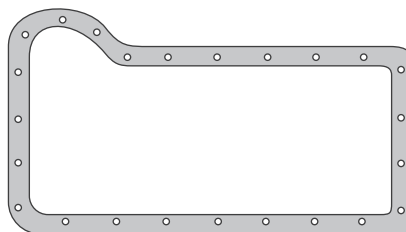

2153AD4

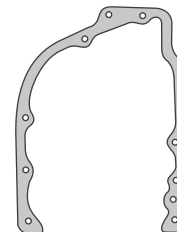

2157AD2

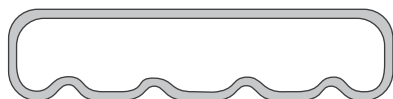

2198CG1



2162AD3

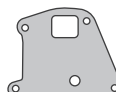

2163AD3



2158AD4



2164AD3



2155CG1



2159AD3

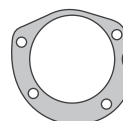

2167AD2



2166AD3

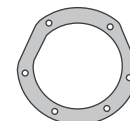

2168CG1



2199AM2



2165AD3



2154SL1



2156SA2

| SINONIMO | Nº ORIG | DESCRIPCIÓN | SINONIMO | Nº ORIG | DESCRIPCIÓN |
|----------|---------|-------------------------------------|----------|---------|--|
| 2195AE2 | | JUNTA TAPA DE CILINDROS- TESNIT BAR | 2165AD3 | | JUNTA CODO DE ASPIRACION |
| 2195AM1 | | JUNTA TAPA DE CILINDROS-ALMETAN | 2166AD3 | | JUNTA CODO DE ADMISION |
| 2198CG1 | | JUNTA TAPA DE VALVULAS | 2167AD2 | | JUNTA BOMBA INYECTORA |
| 2153AD4 | | JUNTA PARA CARTER | 2168CG1 | | JUNTA BRIDA CIEGA |
| 2199AM2 | | JUNTA MULTIPLE DE ADMISION Y ESCAPE | 2197VA1 | | JUEGO DE JUNTAS PARA MOTOR S/ JTA T.CIL) |
| 2155CG1 | | JUNTA TAPA DE BOTADORES | 2196AE2 | | JUEGO DE JUNTAS PARA MOTOR COMPLETO-CON JTA T.C. EN TESNIT BAR |
| 2157AD2 | | JUNTA TAPA DE DISTRIBUCION | 2196AM1 | | JUEGO DE JUNTAS PARA MOTOR COMPLETO-CON JTA T.C. EN ALMETAN |
| 2158AD4 | | JUNTA SALIDA BOMBA DE AGUA | | | DEMÁS ARTICULOS RELACIONADOS AL MOTOR |
| 2159AD3 | | JUNTA REGULADORA DE REFRIGERACION | | | NO SE INCLUYEN EN EL JUEGO DE JUNTAS |
| 2162AD3 | | JUNTA CUERPO BOMBA DE AGUA | 2156SA2 | | JUEGO DE EMPAQUETADURAS DE BANCADA |
| 2163AD3 | | JUNTA BASE BOMBA DE AGUA | 2154SL1 | | ORING DE CAMISAS |
| 2164AD3 | | JUNTA TAPA DE ACEITE | | | |

| John Deere

2467VA1 JOHN DEERE 730 - 2 CILINDROS
1960/1974
(PÁGINA 1)

2467VA1 JOHN DEERE 730 - 2 CILINDROS
1960/1974
(PÁGINA 2)

2498VA1 JOHN DEERE 4050/4240/6620
4730/4930 MOTOR 6466D/T

2499VA1 JOHN DEERE 4755/4760/4955/
4960 7800/8100/8200/8300
MOTOR 6076

2527VA1 JOHN DEERE 1420/2330 - 3
CILINDROS MOTOR 3164D

2549VA1 JOHN DEERE 2420 - 4 CILINDROS
MOTOR 4219D/4239D

2572VA1 JOHN DEERE 6 CILINDROS
3420 - MOTOR 6303
4420 - MOTOR 6329D
4530/3530/3140 - MOTOR
6359D/TD

2799VA1 JOHN DEERE MOTORES 6081H /
6081T POWERTECH 6
CILINDROS 8100cc

25968VA1 JOHN DEERE 6300 - 4
CILINDROS MOTOR 4039T

2596AM1 JOHN DEERE 2730/2530/3330
2040/2140 - 4 CILINDROS
MOTOR 4239D/T - 4039D/T -
4276T

25978VA1 JOHN DEERE 6500/6600 - 6
CILINDROS MOTOR 6059D/T

26738VA1 JOHN DEERE MOTORES
POWERTECH 4 CIL.
TRACTOR 6100D/6110D/6125D/
6110J 5725AD/5078E/5085E
MOTOR 4045T/D

26748VA1 JOHN DEERE POWERTECH 6
CILINDROS TRACTOR 7195J/
7210J/7225J/6130J/6145J
6165J/6180J/6155J -
COSECHADORA 1175 1470ADR/
1570/9470STS/9570STS
MOTOR 6084H/T

JUNTAS VARIAS
MOTORES JOHN DEERE

[← VOLVER A LINEA PESADA](#)

2467VA1 (hoja 1)

JOHN DEERE 730 - 2 CILINDROS 1960/1974



IMPERIAL®

UNA BUENA JUNTA

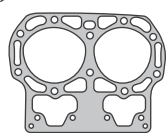

2412CH2 / R21449



2416CG1 / R61



2413CG1 / F1898



2415AD3 / F1752



2417AD3 / F519



2418AD3 / F1779



2422CO3 / R463



2421AL1 / A3439



2419GS1 / F1056



2420PO1 / B264



2414AM1 / J10109

Nº DE CONJUNTO 2423VA1/AJ10208



2428AD3 / F1777



2425CG1 / R20037



2450AD3 / J10081



2522GS1 / R495



2427AD3 / F2699



2468AD3 / F2043



2429AC1 / F2438



2430GS1 / F3450

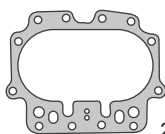

2424AM1 / F2251



2431GS1 / A4365

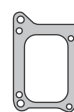

2405AD3 / R20169



2404CG1 / F1803

Nº DE CONJUNTO 2432VA1/AJ10207

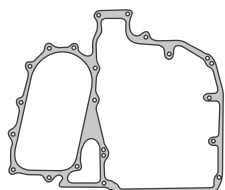

2401AD3 / F2589

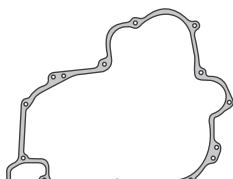

2400AD3 / F2504

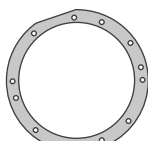

2408AD3 / F1396

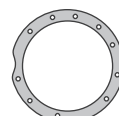

2406AD3 / F1922

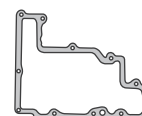

2410AD3 / F2041

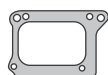

2405AD3 / R20169

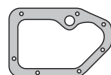

2404CG1 / F1803



2403AD3 / F157



2407CG1 / A3817



2522GS1 / R495



2409GS1 / A4224



2402AD3 / R20232

Nº DE CONJUNTO 2401VA1/AJ10206

| SINONIMO | Nº ORIG | DESCRIPCIÓN | SINONIMO | Nº ORIG | DESCRIPCIÓN |
|----------|---------|--|----------|------------|--|
| 2412CH2 | R-21449 | JUNTA TAPA DE CILINDRO | 2431GS1 | A-4365 | ORING TUBO ENTRADA DE ACEITE |
| 2413CG1 | F-1898 | JUNTA TAPA DE VALVULA | 2450AC3 | J-10081AC3 | JUNTA CUERPO BOMBA DE AGUA |
| 2414AM1 | J-10109 | JUNTA MULTIPLE DE ESCAPE | 2450AD3 | J-10081AD3 | JUNTA CUERPO BOMBA DE AGUA |
| 2415AD3 | F-1752 | JUNTA MULTIPLE DE ADMISION | 2468AD3 | F-2043 | JUNTA CAJA PALANCA REGULADOR |
| 2416CG1 | R-61 | JUNTA BOMBA INYECTORA | 2522GS1 | R-495 | ORING TUBO VENTILACION MOTOR |
| 2417AD3 | F-519 | JUNTA ENTRADA DE AGUA | 2400AD3 | F-2504 | J. CUBIERTA REDUCCION ENGRANAJE (TAPA DIST.) |
| 2418AD3 | F-1779 | JUNTA SALIDA DE AGUA | 2401AD3 | F-2589 | J. CUBIERTA REGULACION ENGRANAJE (PLACA DIST.) |
| 2419GS1 | F-1056 | ORING CAÑO INFERIOR BOMBA DE AGUA | 2402AD3 | R-20232 | JUNTA CAJA RETEN ACEITE |
| 2420PO1 | B-264 | ARANDELA ESPARRAGO TAPA DE CILINDRO | 2403AD3 | F-157 | JUNTA FRENO MOTOR |
| 2421AL1 | A-3439 | ARANDELA SOPORTE BALANCINES | 2406AD3 | F-1922 | JUNTA CAJA COJINETE PRINCIPAL L.D. |
| 2422CO3 | R-463 | ARANDELA INYECTOR | 2407CG1 | A-3817 | JUNTA TAPA EJE DE MANDO COJINETE EXTERIOR |
| 2404CG1 | F-1803 | JUNTA TAPA CAJA CIGÜEÑAL / CUBIERTA CARTER | 2408AD3 | F-1396 | JUNTA RETEN ACEITE DE POLEA |
| 2405AD3 | R-20169 | JUNTA SOPORTE MOTOR ARRANQUE | 2409GS1 | A-4224 | ORING ESPACIADOR VOLANTE |
| 2424AM1 | F-2251 | JUNTA BASE DE CILINDRO | 2410AD3 | F-2041 | JUNTA CAJA REGULADOR |
| 2425CG1 | R-20037 | JUNTA PURIFICADOR DE AIRE | 2411VA1 | AJ-10206 | JUEGO DE J. CAMBIO DE CIGÜEÑAL Y COJINETES |
| 2427AD3 | F-2699 | JUNTA TAPA TERMOSTATO | 2423VA1 | AJ-10208 | JUEGO DE JUNTAS CAMBIO DE VALVULAS |
| 2428AD3 | F-1777 | JUNTA SALIDA DE AGUA A BLOCK | 2432VA1 | AJ-10207 | JUEGO DE JUNTAS CAMBIO DE AROS Y BLOCK |
| 2429AC1 | F-2438 | JUNTA SOPORTE BOMBA INYECTORA | 2467VA1 | 2467VA1 | JUEGO DE JUNTAS PARA MOTOR COMPLETO |
| 2430GS1 | F-3450 | ORING CAÑO SUPERIOR ENTRADA DE AGUA | | | |

2467VA1 (hoja 2)

JOHN DEERE 730 - 2 CILINDROS 1960/1974



IMPERIAL®

UNA BUENA JUNTA

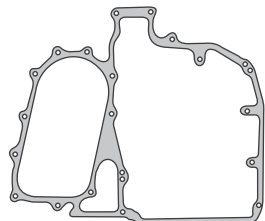

2401AD3 / F2589

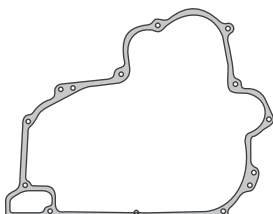

2400AD3 / F2504



2438AD2 / A1556



2402AD3
R20232



2407CG1
A3817



2403AD3 / F157

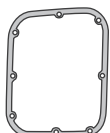

2451AD3
F3004

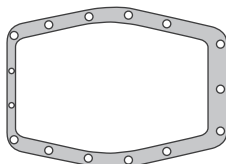

2452AC3 / F2543

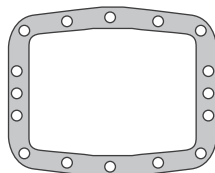

2453AC3 / F2593



2441AD3
F2968

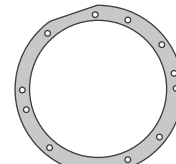

2408AD3 / F1396

Nº DE CONJUNTO 2434VA1/AF3357

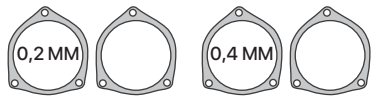

2459PM1 / F2056

2437AD2 / F2057



2448AD3
F1755



2464CG1
F2070



2463AD3
F2068



2466AD3
F2073



2468AD3
F2043

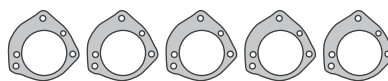

2439AD2 / F2077

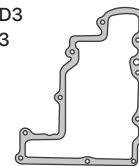

2410AD3 / F2041

Nº DE CONJUNTO 2433VA1/AF2244

| SINONIMO | Nº ORIG | DESCRIPCIÓN | SINONIMO | Nº ORIG | DESCRIPCIÓN |
|----------|-----------|--|----------|-----------|---|
| 2400AD3 | F-2504 | J. CUBIERTA REDUCCION ENGRANAJE (TAPA DIST.) | 2439AD2 | F-2077AD2 | JUNTA TAPA TRASERA CAJA COJINETE VENTILADOR |
| 2401AD3 | F-2589 | J. CUBIERTA REGULACION ENGRANAJE (PLACA DIST.) | 2439PM1 | A-1556PM1 | JUNTA TOMA FUERZA RUEDA DELANTERA |
| 2402AD3 | R-20232 | JUNTA CAJA RETEN ACEITE | 2439PM1 | F-2077PM1 | JUNTA TAPA TRASERA CAJA COJINETE VENTILADOR |
| 2403AD3 | F-157 | JUNTA FRENO MOTOR | 2448AC3 | F-1755AC3 | JUNTA BOMBA COMBUSTIBLE |
| 2407CG1 | A-3817 | JUNTA TAPA EJE DE MANDO COJINETE EXTERIOR | 2448AD3 | F-1755 | JUNTA BOMBA COMBUSTIBLE |
| 2408AD3 | F-1396 | JUNTA RETEN ACEITE DE POLEA | 2459PM1 | F-2056 | JUNTA TAPA COJINETE EJE REGULADOR |
| 2438AD2 | A-1556AD2 | JUNTA TOMA FUERZA RUEDA DELANTERA | 2463AD3 | R-2068 | JUNTA TAPA CONTROL VELOCIDAD |
| 2441AD3 | F-2968 | JUNTA TAPA CUBIERTA EMBRAGUE | 2464CG1 | F-2070 | JUNTA TAPA CAJA CUBIERTA REGULADOR |
| 2451AD3 | F-3004 | JUNTA TAPA CAJA DE CAMBIO | 2466AD3 | F-2073 | JUNTA TAPA CONTROL DE HORAS |
| 2452AC3 | F-2543 | JUNTA TAPA CAJA DIFERENCIAL | 2468AD3 | F-2043 | JUNTA CAJA PALANCA REGULADOR |
| 2453AC3 | F-2593 | JUNTA TAPA CAÑONERA | 2433VA1 | AF-2244 | JUEGO DE JUNTAS REPARACION REGULADOR |
| 2410AD3 | F-2041 | JUNTA CAJA REGULADOR | 2434VA1 | AF-3357 | JUEGO DE J. REPARACION MANDO TOMA DE FUERZA |
| 2437AD2 | F-2057 | JUNTA TAPA COJINETE EJE REGULADOR | | | |

2498VA1

JOHN DEERE 4050/4240/6620

4730/4930

MOTOR 6466D/T



IMPERIAL®

UNA BUENA JUNTA

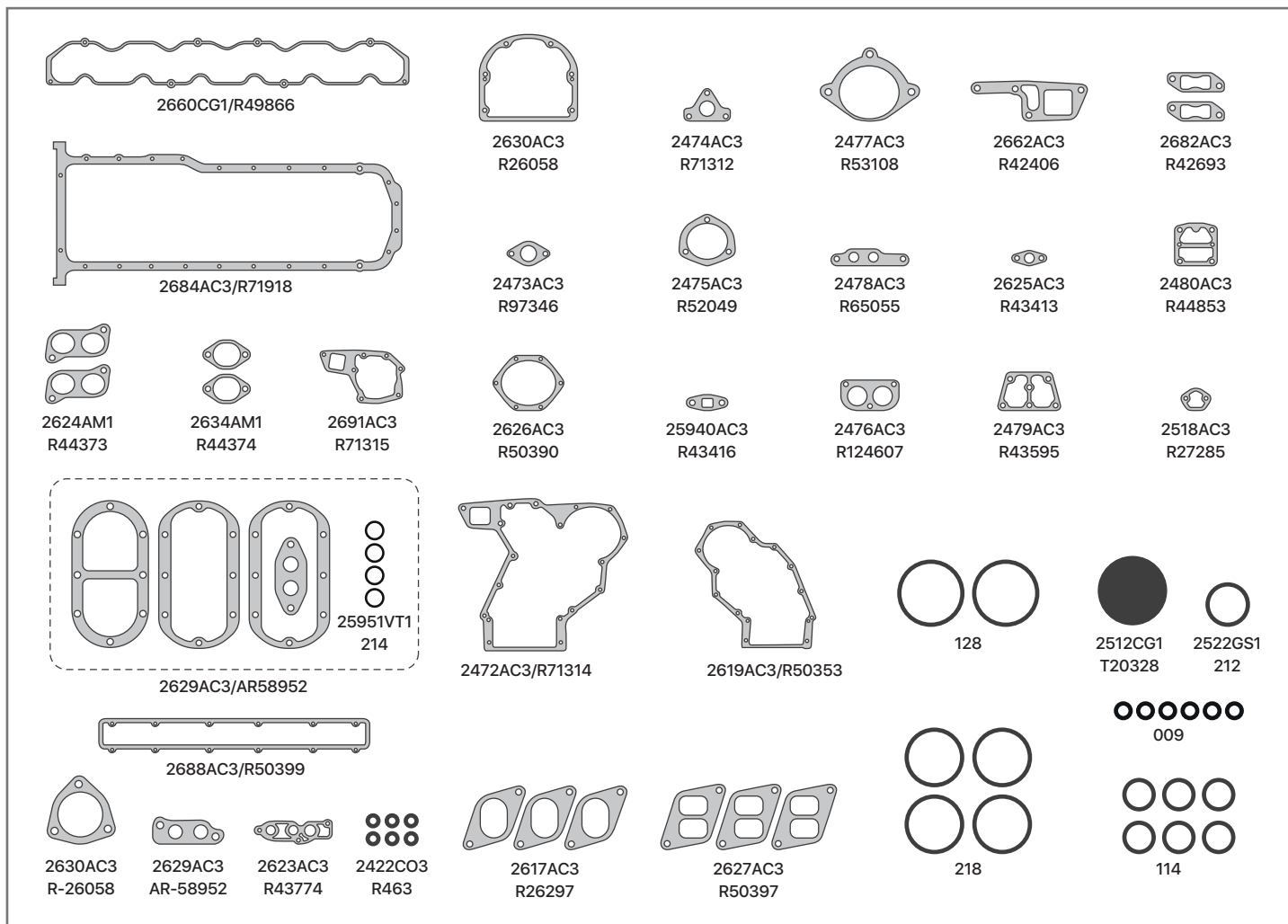

| SINONIMO | Nº ORIG | DESCRIPCIÓN |
|----------|----------|-------------------------------|
| 2660CG1 | R-49866 | JUNTA TAPA DE VALVULA |
| 2624AM1 | R-44373 | JUNTA MULTIPLE ESCAPE |
| 2634AM1 | R-44374 | JUNTA MULTIPLE ESCAPE |
| 2617AC3 | R-26297 | JUNTA MULTIPLE ADMISION |
| 2627AC3 | R-50397 | JUNTA MULTIPLE ADMISION |
| 2684AC3 | R-71918 | JUNTA DE CARTER |
| 2422CO3 | R-463 | ARANDELAS INYECTORES |
| 2472AC3 | R-71314 | JUNTA TAPA DE DISTRIBUCION |
| 2473AC3 | R-97346 | JUNTA |
| 2474AC3 | R-71312 | JUNTA CAÑERIA ACEITE |
| 2475AC3 | R-52049 | JUNTA CAÑERIA ACEITE |
| 2476AC3 | R-124607 | JUNTA TERMOSTATO |
| 2477AC3 | R-53108 | JUNTA ARRANQUE MOTOR |
| 2478AC3 | R-65055 | JUNTA |
| 2479AC3 | R-43595 | JUNTA FRENTE TAPA DE CILINDRO |
| 2480AC3 | R-44853 | JUNTA |
| 2512CG1 | T-20328 | JUNTA BOCA LLENADO ACEITE |
| 2518AC3 | R-27285 | JUNTA BOMBA COMBUSTIBLE |

| SINONIMO | Nº ORIG | DESCRIPCIÓN |
|----------|----------|---|
| 2522GS1 | 212 | ORING 21,82x3,53 |
| 2619AC3 | R-50353 | JUNTA TAPA DE DISTRIBUCION |
| 2623AC3 | R-43774 | JUNTA |
| 2625AC3 | R-43413 | JUNTA LUBRICACION TURBO |
| 2626AC3 | R-50390 | JUNTA |
| 2629AC3 | AR-58952 | JUEGO REFRIGERACION ACEITE |
| 2630AC3 | R-26058 | JUNTA PORTA RETEN BANCADA TRASERA |
| 2662AC3 | R-42406 | JUNTA BASE BOMBA DE AGUA |
| 2682AC3 | R-42693 | JUNTA |
| 2688AC3 | R-50399 | JUNTA TAPA SUPERIOR |
| 2691AC3 | R-71315 | JUNTA CUERPO BOMBA DE AGUA |
| 25940AC3 | R-43416 | JUNTA LUBRICACION TURBO |
| 25951VT1 | 214 | ORING 24,99x3,53 - VITON |
| | 009 | ORING 5,28x1,78 |
| | 114 | ORING 15,54x2,62 |
| | 128 | ORING 37,77x2,62 |
| | 218 | ORING 31,34x3,53 - VITON |
| 2498VA1 | | J.DE JUNTAS PARA MOTOR (S/JTA T.CILY SINORING CAMISA) |

2499VA1

JOHN DEERE 4755/4760/4955/4960

7800/8100/8200/8300

MOTOR 6076



IMPERIAL®

UNA BUENA JUNTA

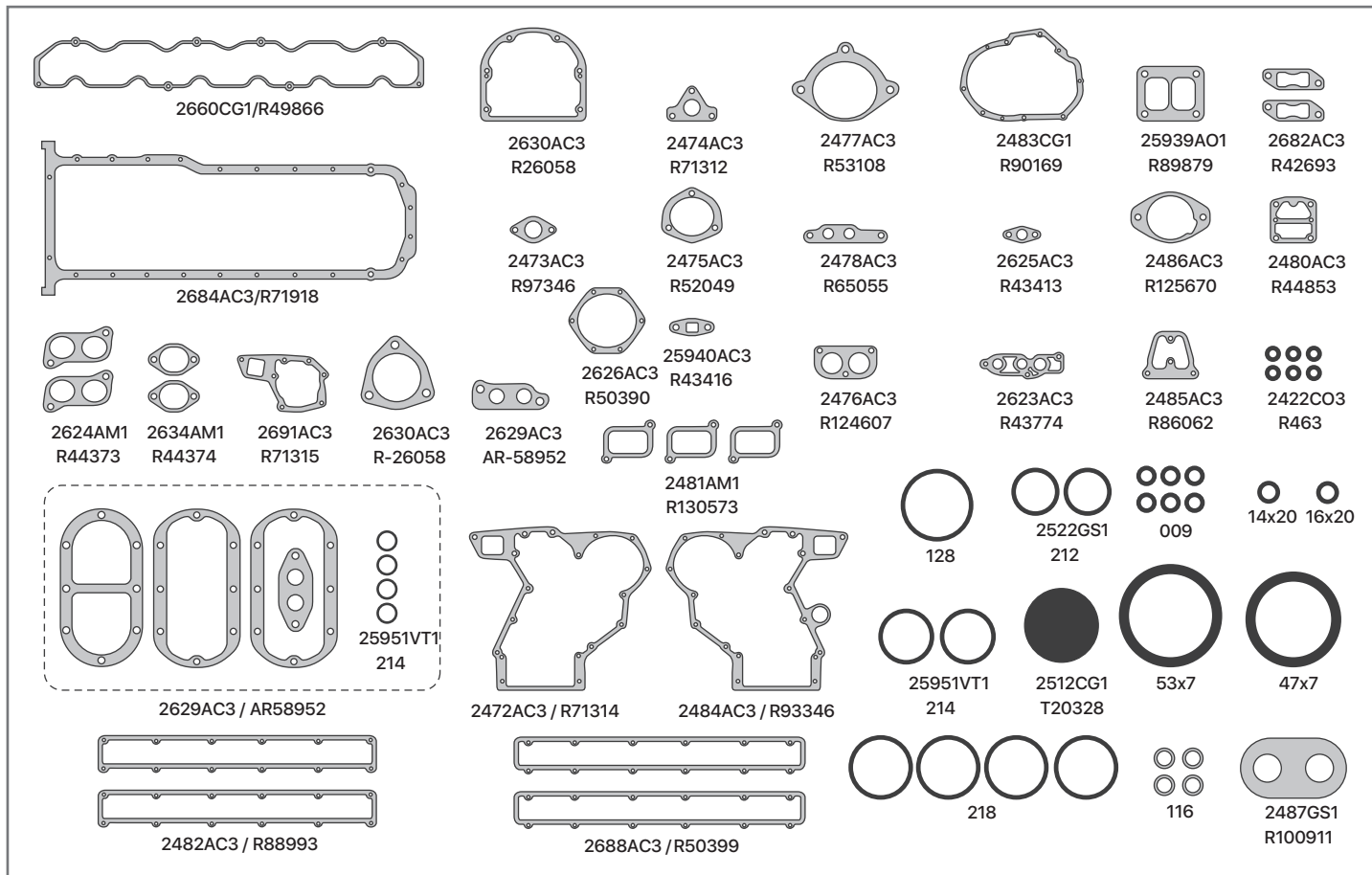

| SINONIMO | Nº ORIG | DESCRIPCIÓN | SINONIMO | Nº ORIG | DESCRIPCIÓN |
|----------|----------|------------------------------------|----------|----------|--|
| 2660CG1 | R-49866 | JUNTA TAPA DE VALVULA | 2522GS1 | 212 | ORING 21,82x3,53 |
| 2624AM1 | R-44373 | JUNTA MULTIPLE ESCAPE | 2623AC3 | R-43774 | JUNTA |
| 2634AM1 | R-44374 | JUNTA MULTIPLE ESCAPE | 2625AC3 | R-43413 | JUNTA LUBRICACION TURBO |
| 2481AM1 | R-130573 | JUNTA MULTIPLE ADMISION | 2626AC3 | R-50390 | JUNTA |
| 2684AC3 | R-71918 | JUNTA DE CARTER | 2629AC3 | AR-58952 | JUEGO REFRIGERACION ACEITE |
| 2422CO3 | R-463 | ARANDELAS INYECTORES | 2630AC3 | R-26058 | JUNTA PORTA RETEN BANCADA TRASERA |
| 2472AC3 | R-71314 | JUNTA TAPA DE DISTRIBUCION | 2682AC3 | R-42693 | JUNTA |
| 2473AC3 | R-97346 | JUNTA | 2688AC3 | R-50399 | JUNTA TAPA SUPERIOR |
| 2474AC3 | R-71312 | JUNTA CAÑERIA ACEITE | 2691AC3 | R-71315 | JUNTA CUERPO BOMBA DE AGUA |
| 2475AC3 | R-52049 | JUNTA CAÑERIA ACEITE | 25939AO1 | R-89879 | JUNTA BASE TURBO |
| 2476AC3 | R-124607 | JUNTA TERMOSTATO | 25940AC3 | R-43416 | JUNTA DRENAJE ACEITE TURBO |
| 2477AC3 | R-53108 | JUNTA ARRANQUE MOTOR | 25951VT1 | 214 | ORING 24,99x3,53 - VITON |
| 2478AC3 | R-65055 | JUNTA | | 009 | ORING 5,28x1,78 |
| 2480AC3 | R-44853 | JUNTA | | 116 | ORING 18,72 x 2,62 |
| 2482AC3 | R-88993 | JUNTA TAPA SUPERIOR AFTERCOOLER | | 128 | ORING 37,77x2,62 |
| 2483CG1 | R-90169 | JUNTA FRENTE DISTRIBUCION | | 218 | ORING 31,34x3,53 - VITON |
| 2484AC3 | R-93346 | JUNTA TAPA DE DISTRIBUCION | | | ORING 53x7 |
| 2485AC3 | R-86062 | JUNTA | | | ORING 47x7 |
| 2486AC3 | R-125670 | JUNTA FRENTE DISTRIBUCION | | | ARANDELA COBRE 14x20 |
| 2487GS1 | R-100911 | JUNTA ENTRADA Y SALIDA INTERCOOLER | | | ARANDELA COBRE 16x20 |
| 2512CG1 | T-20328 | JUNTA BOCA LLENADO ACEITE | 2499VA1 | | J.DE JUNTAS PARA MOTOR (S/JTA T.CILY SIN ORING CAMISA) |

2527VA1

JOHN DEERE 1420/2330 - 3 CILINDROS
MOTOR 3164D



IMPERIAL®

UNA BUENA JUNTA

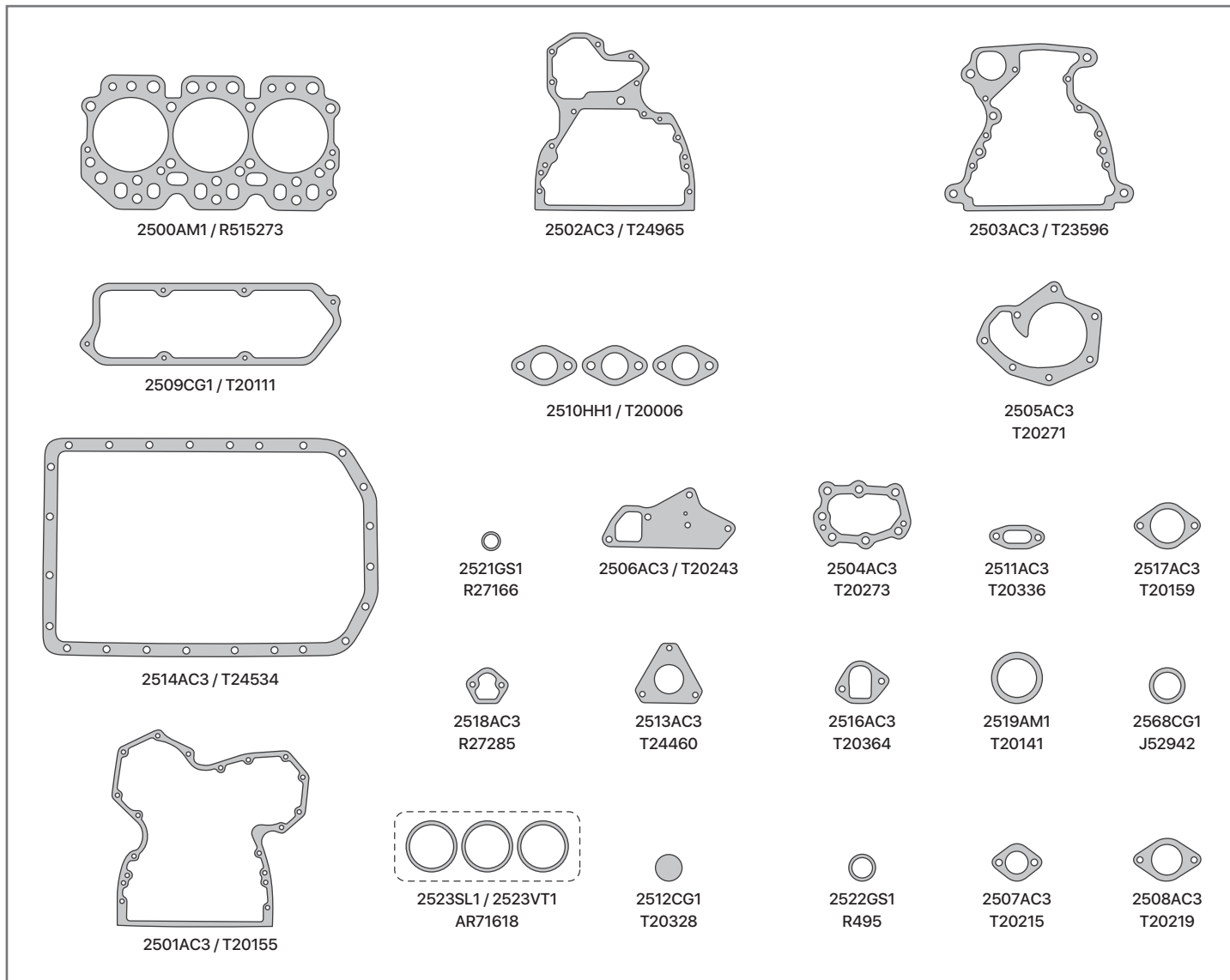

| SINONIMO | Nº ORIG | DESCRIPCIÓN | SINONIMO | Nº ORIG | DESCRIPCIÓN |
|----------|------------|-----------------------------------|----------|----------|--|
| 2509CG1 | T-20111 | JUNTA TAPA DE VALVULA | 2513AC3 | T-24460 | JUNTA BOMBA INYECTORA |
| 2514AC3 | T-24534 | JUNTA DE CARTER | 2516AC3 | T-20364 | JUNTA TAPA ENGRANAJE BOMBA INYECTORA |
| 2510HH1 | T-20006 | JUNTA MULTIPLE DE ESCAPE | 2517AC3 | T-20159 | JUNTA ENTREDA DE AIRE |
| 2501AC3 | T-20155 | JUNTA TAPA DE DISTRIBUCION | 2518AC3 | R-27285 | JUNTA BOMBA COMBUSTIBLE |
| 2502AC3 | T-24965 | JUNTA PLACA DE DISTRIBUCION | 2519AC3 | T-20141 | JUNTA BASE SILNECIADOR |
| 2503AC3 | T-23596 | JUNTA PLACA CAJA VOLANTE | 2521GS1 | R-27166 | ORING TUBO SUCCION BOMBA ACEITE |
| 2504AC3 | T-20273 | JUNTA TAPA ENGRANAJE DISTRIBUCION | 2522GS1 | R-495 | ORING TUBO VENTILACION MOTOR |
| 2505AC3 | T-20271 | JUNTA CUERPO BOMBA DE AGUA | 2568CG1 | J-52942 | JUNTA VASO BOMBA COMBUSTIBLE |
| 2505AD3 | T-20271AD3 | JUNTA CUERPO BOMBA DE AGUA | 2527VA1 | | J.DE JUNTAS PARA MOTOR (S)JTA T.CILY SIN ORING CAMISA) |
| 2506AC3 | T-20243 | JUNTA BASE BOMBA DE AGUA | | | DEMÁS ARTICULOS RELACIONADOS AL MOTOR |
| 2506AD3 | T-20243AD3 | JUNTA BASE BOMBA DE AGUA | | | NO SE INCLUYEN EN EL JUEGO DE JUNTAS |
| 2507AC3 | T-20215 | JUNTA TAPA TERMOSTATO | 2523SL1 | AR-71618 | JUEGO ORING ANILLO DE CAMISA |
| 2508AC3 | T-20219 | JUNTA BASE TERMOSTATO | 2523VT1 | AR-71618 | JUEGO ORING ANILLO DE CAMISA |
| 2511AC3 | T-20336 | JUNTA BASE BOCA LLENADO ACEITE | 2500AM1 | R-515273 | JUNTA TAPA DE CILINDRO |
| 2512CG1 | T-20328 | JUNTA TAPA BOCA LLENADO ACEITE | | | |

2549VA1

JOHN DEERE 2420 - 4 CILINDROS
MOTOR 4219D/4239D



IMPERIAL®

UNA BUENA JUNTA

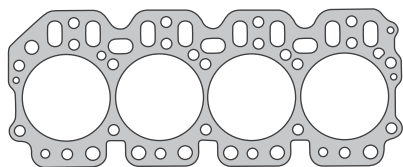

2541AM1 / R515274

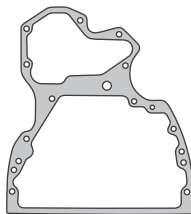

2502AC3 / T24965

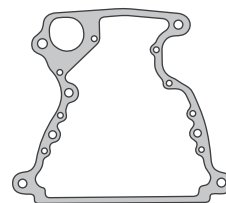

2503AC3 / T23596

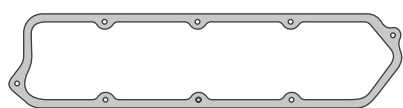

2542CG1 / T20075

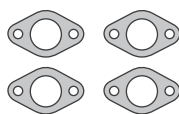

2510HH1 / T20006

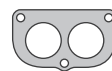

2585AC3
R54638



2584AC3
R54641

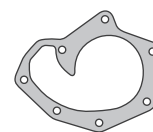

2505AC3
T20271

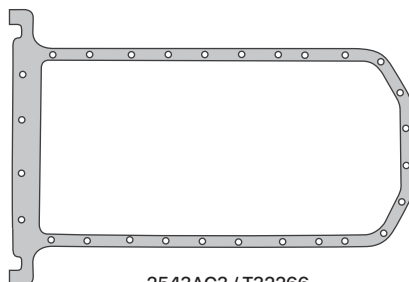

2543AC3 / T32266



2521GS1
R27166

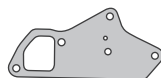

2506AC3 / T20243

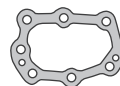

2504AC3
T20273



2511AC3
T20336



2517AC3
T20159



2518AC3
R27285



2513AC3
T24460



2516AC3
T20364



2519AM1
T20141



2568CG1
J52942

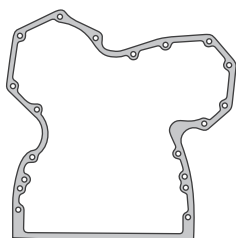

2501AC3 / T20155



2523SL1 / 2523VT1
AR71618



2512CG1
T20328



2522GS1
R495



2507AC3
T20215



2508AC3
T20219

| SINONIMO | Nº ORIG | DESCRIPCIÓN | SINONIMO | Nº ORIG | DESCRIPCIÓN |
|----------|------------|-----------------------------------|----------|----------|---|
| 2542CG1 | T-20075 | JUNTA TAPA DE VALVULA | 2516AC3 | T-20364 | JUNTA TAPA ENGRANAJE BOMBA INYECTORA |
| 2543AC3 | T-32266 | JUNTA DE CARTER | 2517AC3 | T-20159 | JUNTA ENTREDA DE AIRE |
| 2510HH1 | T-20006 | JUNTA MULTIPLE DE ESCAPE | 2518AC3 | R-27285 | JUNTA BOMBA COMBUSTIBLE |
| 2501AC3 | T-20155 | JUNTA TAPA DE DISTRIBUCION | 2519AM1 | T-20141 | JUNTA BASE SILNECIADOR |
| 2502AC3 | T-24965 | JUNTA PLACA DE DISTRIBUCION | 2521GS1 | R-27166 | ORING TUBO SUCCION BOMBA ACEITE |
| 2503AC3 | T-23596 | JUNTA PLACA CAJA VOLANTE | 2522GS1 | R-495 | ORING TUBO VENTILACION MOTOR |
| 2504AC3 | T-20273 | JUNTA TAPA ENGRANAJE DISTRIBUCION | 2568CG1 | J-52942 | JUNTA VASO BOMBA COMBUSTIBLE |
| 2505AC3 | T-20271 | JUNTA CUERPO BOMBA DE AGUA | 2584AC3 | R-54641 | JUNTA LATERAL TERMOSTATO |
| 2505AD3 | T-20271AD3 | JUNTA CUERPO BOMBA DE AGUA | 2585AC3 | R-54638 | JUNTA SUPERIOR TERMOSTATO |
| 2506AC3 | T-20243 | JUNTA BASE BOMBA DE AGUA | 2549VA1 | | J.DE JUNTAS PARA MOTOR (S)/JTA T.CILY SIN ORING CAMISA) |
| 2506AD3 | T-20243AD3 | JUNTA BASE BOMBA DE AGUA | | | DEMÁS ARTICULOS RELACIONADOS AL MOTOR |
| 2507AC3 | T-20215 | JUNTA TAPA TERMOSTATO | | | NO SE INCLUYEN EN EL JUEGO DE JUNTAS |
| 2508AC3 | T-20219 | JUNTA BASE TERMOSTATO | 2523SL1 | AR-71618 | JUEGO ORING ANILLO DE CAMISA |
| 2511AC3 | T-20336 | JUNTA BASE BOCA LLENADO ACEITE | 2523VT1 | AR-71618 | JUEGO ORING ANILLO DE CAMISA |
| 2512CG1 | T-20328 | JUNTA TAPA BOCA LLENADO ACEITE | 2541AM1 | R-515274 | JUNTA TAPA DE CILINDRO |
| 2513AC3 | T-24460 | JUNTA BOMBA INYECTORA | | | |

2572VA1

JOHN DEERE 6 CILINDROS

3420 - MOTOR 6303 / 4420 - MOTOR 6329D

4530/3530/3140 - MOTOR 6359D/T



IMPERIAL®

UNA BUENA JUNTA

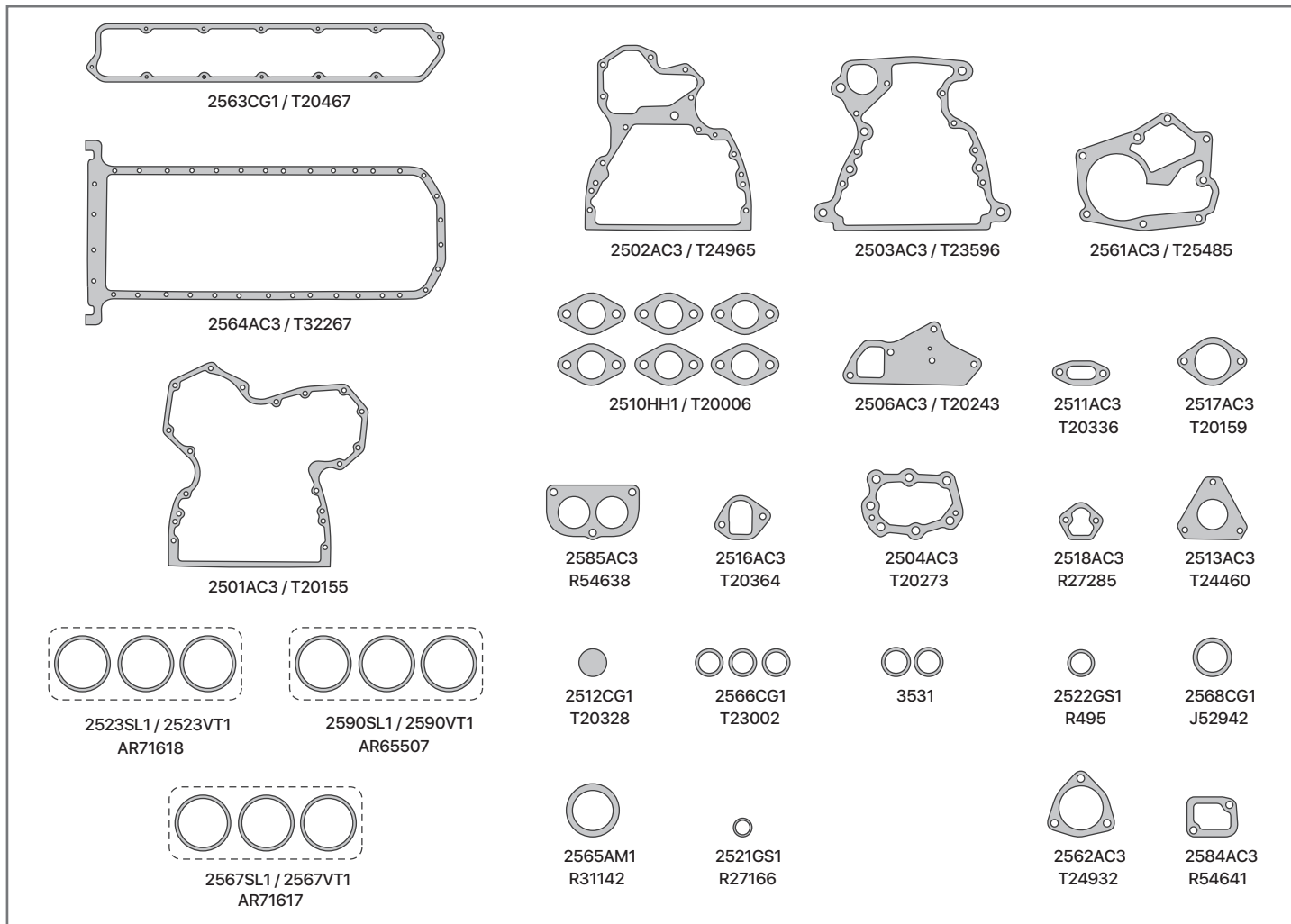

| SINONIMO | Nº ORIG | DESCRIPCIÓN |
|----------|------------|--------------------------------------|
| 2563CG1 | T-20467 | JUNTA TAPA DE VALVULA |
| 2564AC3 | T-32267 | JUNTA DE CARTER |
| 2510HH1 | T-20006 | JUNTA MULTIPLE DE ESCAPE |
| 2501AC3 | T-20155 | JUNTA TAPA DE DISTRIBUCION |
| 2502AC3 | T-24965 | JUNTA PLACA DE DISTRIBUCION |
| 2503AC3 | T-23596 | JUNTA PLACA CAJA VOLANTE |
| 2504AC3 | T-20273 | JUNTA TAPA ENGRANAJE DISTRIBUCION |
| 2506AC3 | T-20243 | JUNTA BASE BOMBA DE AGUA |
| 2506AD3 | T-20243AD3 | JUNTA BASE BOMBA DE AGUA |
| 2511AC3 | T-20336 | JUNTA BASE BOCA LLENADO ACEITE |
| 2512CG1 | T-20328 | JUNTA TAPA BOCA LLENADO ACEITE |
| 2513AC3 | T-24460 | JUNTA BOMBA INYECTORA |
| 2516AC3 | T-20364 | JUNTA TAPA ENGRANAJE BOMBA INYECTORA |
| 2517AC3 | T-20159 | JUNTA ENTREDA DE AIRE |
| 2518AC3 | R-27285 | JUNTA BOMBA COMBUSTIBLE |
| 2521GS1 | R-27166 | ORING TUBO SUCCION BOMBA ACEITE |
| 2522GS1 | R-495 | ORING TUBO VENTILACION MOTOR |
| 2561AC3 | T-25485 | JUNTA CUERPO BOMBA DE AGUA |

| SINONIMO | Nº ORIG | DESCRIPCIÓN |
|----------|-------------|---|
| 2561AD3 | T-25485AD3 | JUNTA CUERPO BOMBA DE AGUA |
| 2562AC3 | T-24932 | JUNTA TAPA TERMOSTATO |
| 2565AM1 | R-31142 | JUNTA BASE SILNECIADOR |
| 2566CG1 | T-23002 | JUNTA CAÑO SALIDA DE AGUA |
| 2566GS1 | T-23002-GS1 | JUNTA CAÑO SALIDA DE AGUA |
| 2568CG1 | J-52942 | JUNTA VASO BOMBA COMBUSTIBLE |
| 2584AC3 | R-54641 | JUNTA LATERAL TERMOSTATO |
| 2585AC3 | R-54638 | JUNTA SUPERIOR TERMOSTATO |
| 3531 | | ORING 30x4 |
| 2572VA1 | | J.DE JUNTAS PARA MOTOR (S/JTA T.CILY SINORING CAMISA) |
| | | DEMÁS ARTICULOS RELACIONADOS AL MOTOR |
| | | NO SE INCLUYEN EN EL JUEGO DE JUNTAS |
| 2523SL1 | AR-71618 | JUEGO ORING ANILLO DE CAMISA 4420-SILICONA |
| 2523VT1 | AR-71618 | JUEGO ORING ANILLO DE CAMISA 4420-VITON |
| 2590SL1 | AR-65507 | JUEGO ORING ANILLO DE CAMISA 4530-SILICONA |
| 2590VT1 | AR-65507 | JUEGO ORING ANILLO DE CAMISA 4530-VITON |
| 2567SL1 | AR-71617 | JUEGO ORING ANILLO DE CAMISA 3420-SILICONA |
| 2567VT1 | AR-71617 | JUEGO ORING ANILLO DE CAMISA 3420-VITON |

2799VA1

JOHN DEERE MOTORES 6081H / 6081T
POWERTECH 6 CILINDROS 8100cc



IMPERIAL[®]

UNA BUENA JUNTA

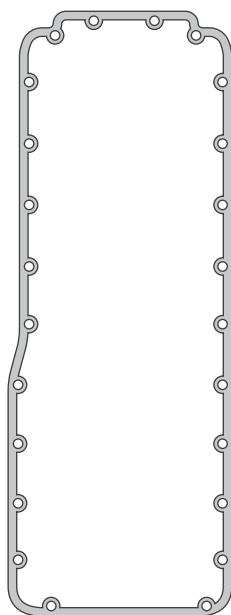

2776AC3
R521228

| SINONIMO | Nº ORIG | DESCRIPCIÓN | SINONIMO | Nº ORIG | DESCRIPCIÓN |
|----------|----------|-------------------|----------|---------|-------------|
| 2776AC3 | R-521228 | JUNTA PARA CARTER | | | |

[← VOLVER A JOHN DEERE](#)

25968VA1

JOHN DEERE 6300 - 4 CILINDROS
MOTOR 4039T



IMPERIAL®

UNA BUENA JUNTA

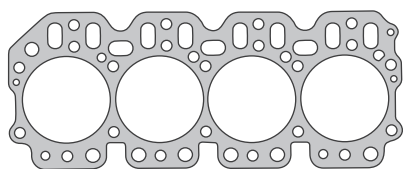

2541AM1 / R515274

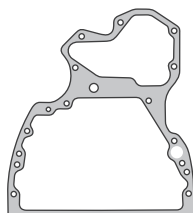

25936AC3 / R90648

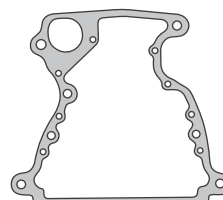

25938AC3 / R97351

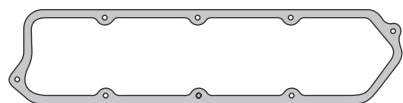

25931AM1 / R73251



25932AO1 / R119395



2516AC3
T20364



25939AO1
R89879



2561AC3
T25485

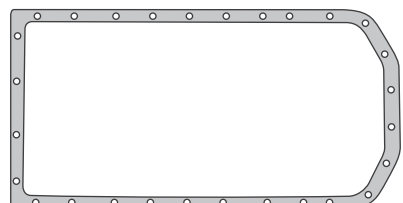

25934AC3 / R119360

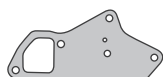

2506AC3 / T20243



25952GS1
R74354



25940AC3
R43416



2511AC3
T20336



25933AC6
R81275



25942AC3
R97354



25941GS1
T16318



25951VT1
R61871



25950GS1
R56463



25935SL1
R97877

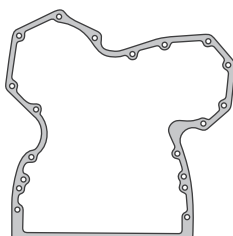

25937AC3 / R126513



2590SL1 / 2590VT1
AR65507



2512CG1
T20328



25953AL1
R120247



25954GS1
R56461



2508AC3
T20219

| SINONIMO | Nº ORIG | DESCRIPCIÓN | SINONIMO | Nº ORIG | DESCRIPCIÓN |
|----------|------------|--------------------------------------|----------|----------|--|
| 25931AM1 | R-73251 | JUNTA TAPA DE VALVULA - ALMETAN | 25939AO1 | R-89879 | JUNTA BASE TURBO A MULTIPLE |
| 25934AC3 | R-1193600 | JUNTA DE CARTER | 25940AC3 | R-43416 | JUNTA DRENAJE ACEITE TURBO |
| 25932AO1 | R-119395 | JUNTA MULTIPLE DE ESCAPE | 25941GS1 | T-16318 | ORING BOMBA DE COMBUSTIBLE |
| 2506AC3 | T-20243 | JUNTA BASE BOMBA DE AGUA | 25942AC3 | R-97354 | JUNTA BOMBA INYECTORA |
| 2506AD3 | T-20243AD3 | JUNTA BASE BOMBA DE AGUA | 25950GS1 | R-56463 | ORING CAÑO RESPIRADERO |
| 2508AC3 | T-20219 | JUNTA BASE TERMOSTATO | 25951VT1 | R-61871 | ORING ENTRADA BOMBA DE ACEITE |
| 2511AC3 | T-20336 | JUNTA BASE BOCA LLENADO ACEITE | 25952GS1 | R-74354 | ORING SALIDA BOMBA DE ACEITE |
| 2512CG1 | T-20328 | JUNTA TAPA BOCA LLENADO ACEITE | 25953AL1 | R-120247 | ARANDELA TAPON CARTER |
| 2516AC3 | T-20364 | JUNTA TAPA ENGRANAJE BOMBA INYECTORA | 25954GS1 | R-56461 | ORING CAÑO LLENADO ACEITE |
| 2561AC3 | T-25485 | JUNTA CUERPO BOMBA DE AGUA | 25968VA1 | | J. DE JUNTAS PARA MOTOR (S/JTA T.CIL.Y SIN ORING CAMISA) |
| 2561AD3 | T-25485AD3 | JUNTA CUERPO BOMBA DE AGUA | | | DEMÁS ARTICULOS RELACIONADOS AL MOTOR |
| 25933AC6 | R-81275 | JUNTA ENTRADA DE AIRE | | | NO SE INCLUYEN EN EL JUEGO DE JUNTAS |
| 25935SL1 | R-97877 | ORING TERMOSTATO | 2541AM1 | R-515274 | JUNTA TAPA DE CILINDRO |
| 25936AC3 | R-90648 | JUNTA PLACA DE DISTRIBUCION | 2590SL1 | AR-65507 | JUEGO ORING ANILLO DE CAMISA |
| 25937AC3 | R-126513 | JUNTA TAPA DE DISTRIBUCION | 2590VT1 | AR-65507 | JUEGO ORING ANILLO DE CAMISA |
| 25938AC3 | R-97351 | JUNTA PLACA CAJA VOLANTE | | | |

2596AM1

JOHN DEERE 2730/2530/3330

2040/2140 - 4 CILINDROS

MOTOR 4239D/T - 4039D/T - 4276T



IMPERIAL®

UNA BUENA JUNTA

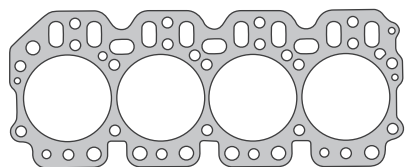

2541AM1 / R515274

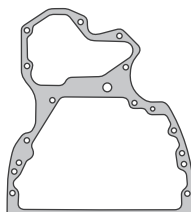

2502AC3 / T24965

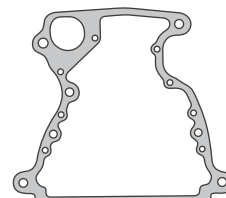

2503AC3 / T23596

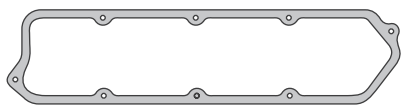

2542CG1 / T20075

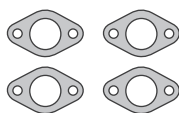

2510HH1 / T20006

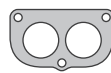

2585AC3
R54638



2584AC3
R54641

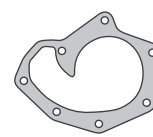

2505AC3
T20271

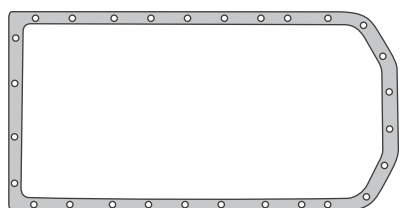

2591AC3 / T24535

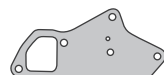

2506AC3 / T20243

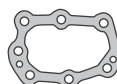

2504AC3
T20273



2512CG1
T20328



2511AC3
T20336



2517AC3
T20159



2513AC3
T24460



2516AC3
T20364



2518AC3
R27285



2519AM1
T20141



2568CG1
J52942

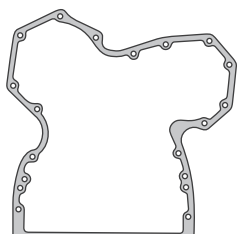

2501AC3 / T20155



2590SL1 / 2590VT1
AR65507



2521GS1
R27166



2522GS1
R495



2507AC3
T20215



2508AC3
T20219

| SINONIMO | Nº ORIG | DESCRIPCIÓN |
|----------|------------|-----------------------------------|
| 2541AM1 | R-515274 | JUNTA TAPA DE CILINDRO |
| 2542CG1 | T-20075 | JUNTA TAPA DE VALVULA |
| 2591AC3 | T-24535 | JUNTA DE CARTER |
| 2501AC3 | T-20155 | JUNTA TAPA DE DISTRIBUCION |
| 2502AC3 | T-24965 | JUNTA PLACA DE DISTRIBUCION |
| 2503AC3 | T-23596 | JUNTA PLACA CAJA VOLANTE |
| 2504AC3 | T-20273 | JUNTA TAPA ENGRANAJE DISTRIBUCION |
| 2505AC3 | T-20271 | JUNTA CUERPO BOMBA DE AGUA |
| 2505AD3 | T-20271AD3 | JUNTA CUERPO BOMBA DE AGUA |
| 2506AC3 | T-20243 | JUNTA BASE BOMBA DE AGUA |
| 2506AD3 | T-20243AD3 | JUNTA BASE BOMBA DE AGUA |
| 2507AC3 | T-20215 | JUNTA TAPA TERMOSTATO |
| 2508AC3 | T-20219 | JUNTA BASE TERMOSTATO |
| 2510HH1 | T-20006 | JUNTA MULTIPLE DE ESCAPE |
| 2511AC3 | T-20336 | JUNTA BASE BOCA LLENADO ACEITE |

| SINONIMO | Nº ORIG | DESCRIPCIÓN |
|----------|----------|--|
| 2512CG1 | T-20328 | JUNTA TAPA BOCA LLENADO ACEITE |
| 2513AC3 | T-24460 | JUNTA BOMBA INYECTORA |
| 2516AC3 | T-20364 | JUNTA TAPA ENGRANAJE BOMBA INYECTORA |
| 2517AC3 | T-20159 | JUNTA ENTREDA DE AIRE |
| 2518AC3 | R-27285 | JUNTA BOMBA COMBUSTIBLE |
| 2519AM1 | T-20141 | JUNTA BASE SILNECIADOR |
| 2521GS1 | R-27166 | ORING TUBO SUCCION BOMBA ACEITE |
| 2522GS1 | R-495 | ORING TUBO VENTILACION MOTOR |
| 2568CG1 | J-52942 | JUNTA VASO BOMBA COMBUSTIBLE |
| 2584AC3 | R-54641 | JUNTA LATERAL TERMOSTATO |
| 2585AC3 | R-54638 | JUNTA SUPERIOR TERMOSTATO |
| 2590SL1 | AR-65507 | JUEGO ORING ANILLO DE CAMISA |
| 2590VT1 | AR-65507 | JUEGO ORING ANILLO DE CAMISA |
| 2550VA1 | | J.DEJUNTASPARA MOTOR (S/JTA T.C.I.L.Y SINORING CAMISA) |
| 2596AM1 | | JUEGO DE JUNTAS PARA MOTOR COMPLETO |

25978VA1

JOHN DEERE 6500/6600 - 6 CILINDROS
MOTOR 6059D/T



IMPERIAL®

UNA BUENA JUNTA

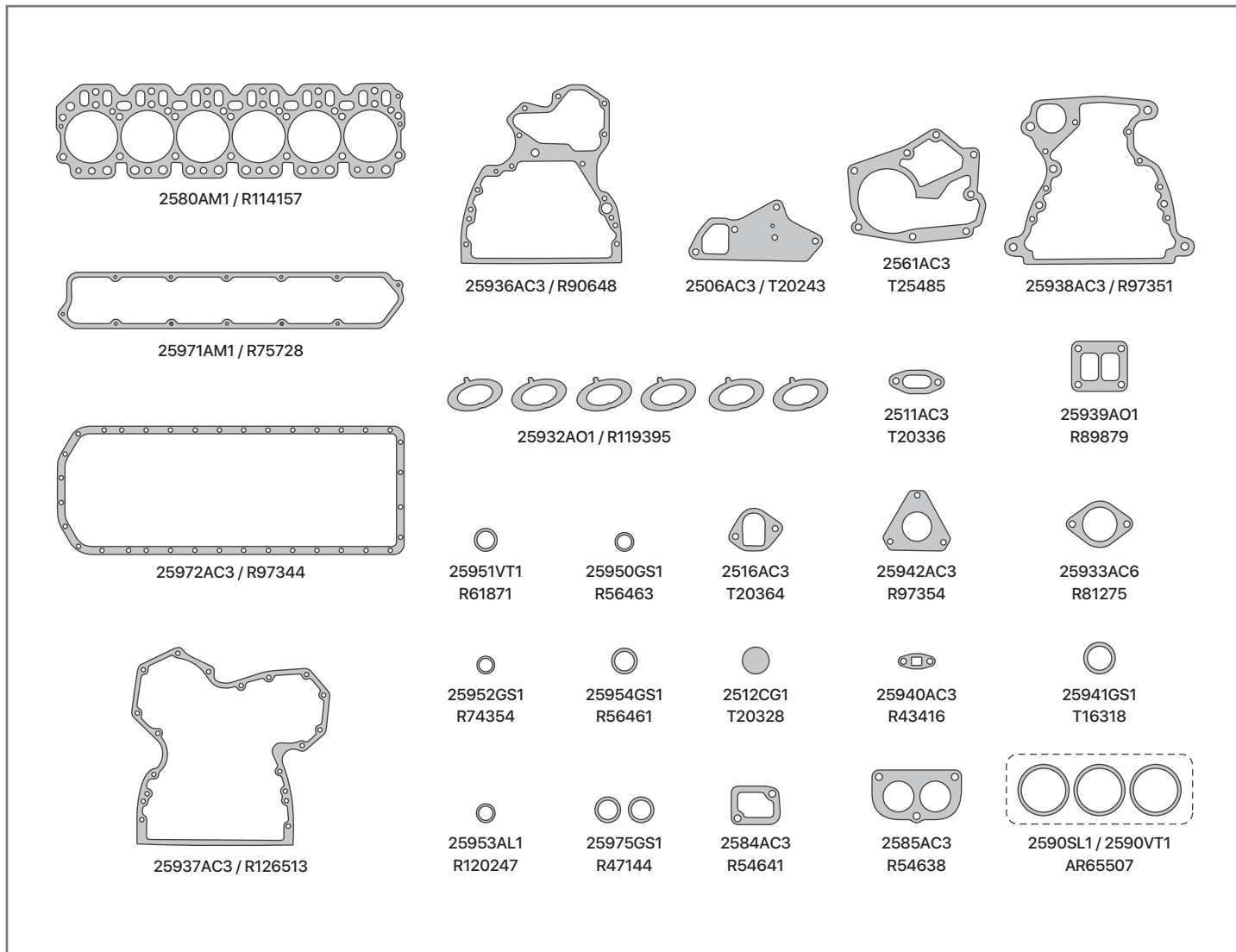

| SINONIMO | Nº ORIG | DESCRIPCIÓN | SINONIMO | Nº ORIG | DESCRIPCIÓN |
|----------|------------|--------------------------------------|----------|----------|---|
| 25971AM1 | R-75728 | JUNTA TAPA DE VALVULA - ALMETAN | 25939AO1 | R-89879 | JUNTA BASE TURBO A MULTIPLE |
| 25972AC3 | R-97344 | JUNTA DE CARTER | 25940AC3 | R-43416 | JUNTA DRENAJE ACEITE TURBO |
| 25932AO1 | R-119395 | JUNTA MULTIPLE DE ESCAPE | 25941GS1 | T-16318 | ORING BOMBA DE COMBUSTIBLE |
| 2506AC3 | T-20243 | JUNTA BASE BOMBA DE AGUA | 25942AC3 | R-97354 | JUNTA BOMBA INYECTORA |
| 2506AD3 | T-20243AD3 | JUNTA BASE BOMBA DE AGUA | 25950GS1 | R-56463 | ORING CAÑO RESPIRADERO |
| 2511AC3 | T-20336 | JUNTA BASE BOCA LLENADO ACEITE | 25951VT1 | R-61871 | ORING ENTRADA BOMBA DE ACEITE |
| 2512CG1 | T-20328 | JUNTA TAPA BOCA LLENADO ACEITE | 25952GS1 | R-74354 | ORING SALIDA BOMBA DE ACEITE |
| 2516AC3 | T-20364 | JUNTA TAPA ENGRANAJE BOMBA INYECTORA | 25953AL1 | R-120247 | ARANDELA TAPON CARTER |
| 2561AC3 | T-25485 | JUNTA CUERPO BOMBA DE AGUA | 25954GS1 | R-56461 | ORING CAÑO LLENADO ACEITE |
| 2561AD3 | T-25485AD3 | JUNTA CUERPO BOMBA DE AGUA | 25975GS1 | R-47144 | ORING CAÑO TERMOSTATO |
| 2584AC3 | R-54641 | JUNTA LATERAL TERMOSTATO | 25978VA1 | | J.DE JUNTAS PARA MOTOR (S/JTA TCILY SIN ORING CAMISA) |
| 2585AC3 | R-54638 | JUNTA SUPERIOR TERMOSTATO | | | DEMÁS ARTICULOS RELACIONADOS AL MOTOR |
| 25933AC6 | R-81275 | JUNTA ENTRADA DE AIRE | | | NO SE INCLUYEN EN EL JUEGO DE JUNTAS |
| 25936AC3 | R-90648 | JUNTA PLACA DE DISTRIBUCION | 2580AM1 | R-114157 | JUNTA TAPA DE CILINDRO |
| 25937AC3 | R-126513 | JUNTA TAPA DE DISTRIBUCION | 2590SL1 | AR-65507 | JUEGO ORING ANILLO DE CAMISA |
| 25938AC3 | R-97351 | JUNTA PLACA CAJA VOLANTE | 2590VT1 | AR-65507 | JUEGO ORING ANILLO DE CAMISA |

26738VA1

JOHN DEERE MOTORES POWERTECH 4 CIL.
TRACTOR 6100D/6110D/6125D/6110J
5725AD/5078E/5085E - MOTOR 4045T/D



IMPERIAL®

UNA BUENA JUNTA

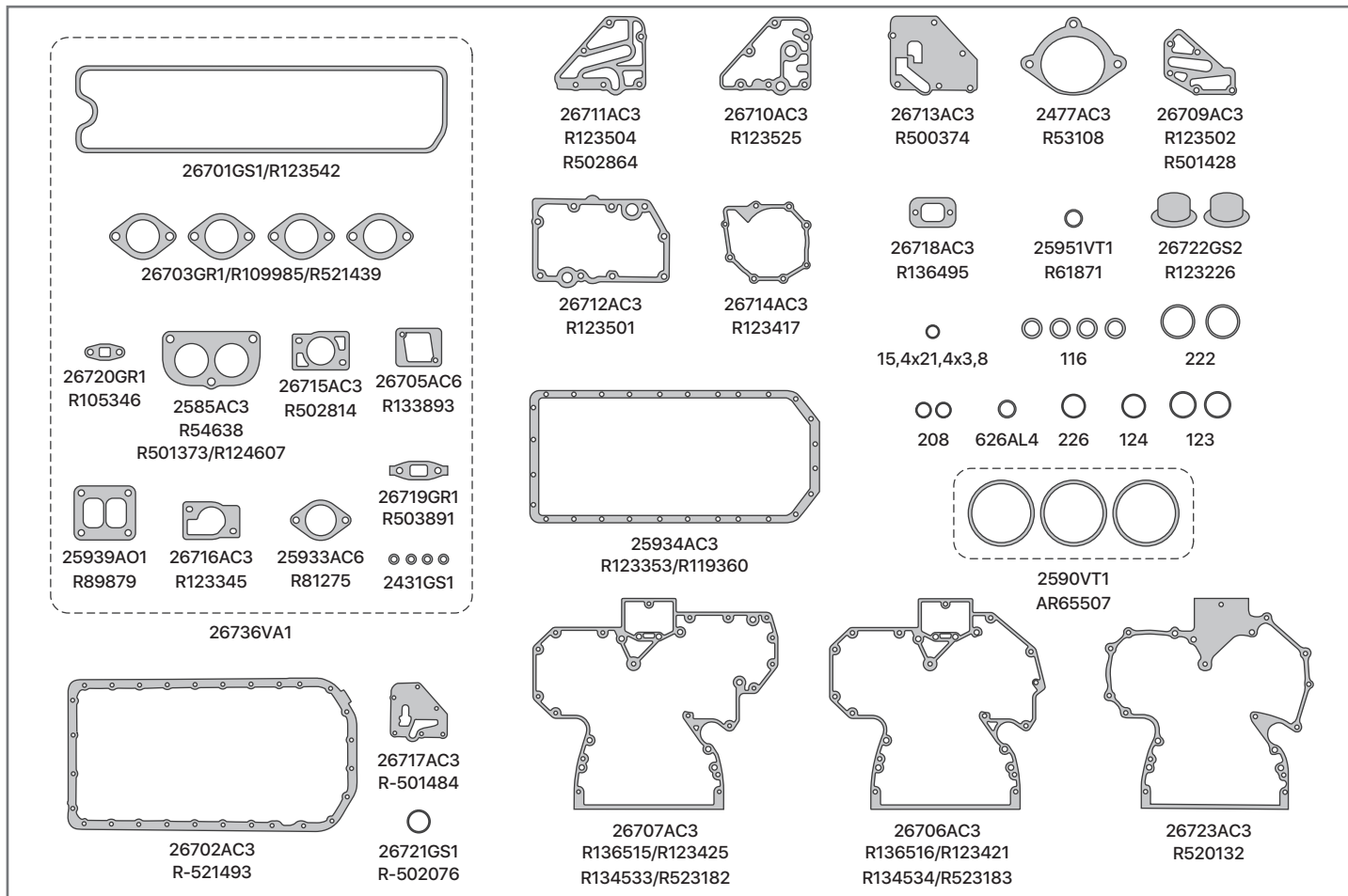

| SINONIMO | Nº ORIG | DESCRIPCIÓN |
|----------|-------------------|-------------------------------------|
| 26701GS1 | R-123542 | JUNTA TAPA DE VALVULA |
| 25934AC3 | R-123353/119360 | JUNTA PARA CARTER |
| 26702AC3 | R-521493/DZ116645 | JUNTA PARA CARTER |
| 26703GR1 | R-109985/R521439 | JUNTA MULTIPLE DE ESCAPE |
| 2431GS1 | | ORING AJUSTE TAPA DE VALVULA |
| 2477AC3 | R-53108 | JUNTA ARRANQUE MOTOR |
| 2585AC3 | R-54638/R501373 | JUNTA TAPA TERMOSTATO |
| 2590VT1 | AR-65507 | JUEGO ORING ANILLO DE CAMISA |
| 25933AC6 | R-81275 | JUNTA COLECTOR ADMISION |
| 25939AO1 | R89879/R-92097 | JUNTA BASE TURBO |
| 25951VT1 | R-61871 | ORING BOMBA DE ACEITE |
| 26705AC6 | R-133893 | JUNTA COLECTOR ADMISION |
| 26706AC3 | R-123421/R-134534 | JUNTA TAPA DE DISTRIBUCION |
| 26707AC3 | R-123425/R-134533 | JUNTA TAPA DE DISTRIBUCION |
| 26723AC3 | R-520132 | JUNTA TAPA DE DISTRIBUCION |
| 26709AC3 | R-501428/R-123502 | JUNTA INTERMEDIA RADIADOR DE ACEITE |
| 26710AC3 | R-123525 | JUNTA TAPA FILTRO DE ACEITE |
| 26711AC3 | R-502864/R-123504 | JUNTA TAPA TUBO FILTRO DE ACEITE |
| 26712AC3 | R-123501 | JUNTA TAPA RADIADOR DE ACEITE |
| 26713AC3 | R-500374 | JUNTA TAPA FILTRO DE ACEITE |

| SINONIMO | Nº ORIG | DESCRIPCIÓN |
|----------|-------------------|--|
| 26714AC3 | R-123417 | JUNTA BOMBA DE AGUA |
| 26715AC3 | R-502814/R-121416 | JUNTA TAPA TERMOSTATO |
| 26716AC3 | R-123345 | JUNTA BASE TERMOSTATO |
| 26717AC3 | R-501484 | JUNTA TAPA FILTRO DE ACEITE |
| 26718AC3 | R-136495 | JUNTA BOCA CARGA DE ACEITE |
| 26719GR1 | R-503891 | JUNTA DRENAJE ACEITE TURBO |
| 26720GR1 | R-105346 | JUNTA DRENAJE TURBO ACEITE |
| 26721GS1 | R-502076 | ORING BOMBA INYECTORA |
| 26722GS2 | R-123226 | RETEN CAÑO BOMBA DE AGUA |
| | 116 | ORING 18,72x2,62 |
| | 222 | ORING 37,69x3,53 |
| | 123 | ORING 29,82x2,62 |
| | 208 | ORING 15,47x3,53 |
| | 226 | ORING 50,39x2,62 |
| | 124 | ORING 31,42x2,62 |
| | | ORING 15,4x21,4x3,8 EXTERIOR RECTO |
| 626AL4 | | ARANDELA ALUMINIO |
| 26736VA1 | | JUEGO DESMONTAJE TAPA DE CIL. (S/JTA T.CIL.) |
| 26738VA1 | | JUEGO DE JUNTAS PARA MOTOR (S/JTA T.CIL.) |

JUNTAS VARIAS

MOTORES JOHN DEERE



IMPERIAL[®]

UNA BUENA JUNTA

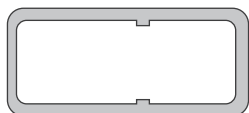

T-24600

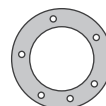

R-27181

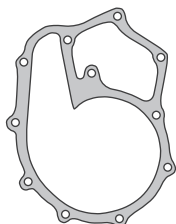

R-56809

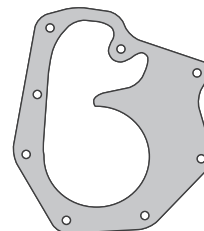

R-55405



T-20205

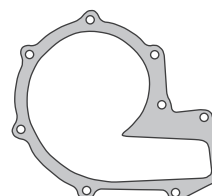

R-50410

| SINONIMO | Nº ORIG | DESCRIPCIÓN |
|----------|---------|-------------------------------------|
| R-55405 | R-55405 | JUNTA BOMBA DE AGUA JOHN DEERE 2140 |
| R-27181 | R-27181 | JUNTA BOMBA DE COMBUSTIBLE |
| T-24600 | T-24600 | JUNTA BOMBA DE COMBUSTIBLE |

| SINONIMO | Nº ORIG | DESCRIPCIÓN |
|----------|---------|---|
| T-20205 | T-20205 | JUNTA CARTER JOHN DEERE 6 CIL. - INDUSTRIAL |
| R-56809 | R-56809 | JUNTA BOMBA DE AGUA JOHN DEERE 3140 |
| R-50410 | R-50410 | JUNTA BOMBA DE AGUA JOHN DEERE 4440 |

[← VOLVER A JOHN DEERE](#)

| Mercedes Benz

- 3085VA1** MERCEDES BENZ 1114
MOTOR OM-352 5675 CC
- 3149VA1** MERCEDES BENZ MOTOR OM-
904 LA 4250 CC ELECTRÓNICO
12V
- 3178VA1** MERCEDES BENZ MOTOR OM-
906 LA 6370 CC ELECTRÓNICO
18V
- 3187VA1** MERCEDES BENZ 1517 / 1518
MOTOR OM352A 5675 CC
- 3219VA1** MERCEDES BENZ 710 / 913
MOTOR OM-364 / OM-364A
3971 CC
- 3258VA1** MERCEDES BENZ 1521 / 1526
9651 CC MOTOR OM355/5
- 3307VA1** MERCEDES BENZ MOTOR OM-
366 OM-366A 5957 CC
(PÁGINA 1)
- 3307VA1** MERCEDES BENZ MOTOR OM-
366 OM-366A 5957 CC
(PÁGINA 2)
- 3530VA1** MERCEDES-BENZ OM 457 /
11967 CC ELECTRÓNICO 24V
- 83359VA1** MERCEDES BENZ 1630 / 1632 /
1633 MOTOR OM-449 9973 CC
- 83360VA1** MERCEDES BENZ 1935 /1938 /
1941 MOTOR OM-447 11967 CC
- 93307VA1** MERCEDES BENZ MOTOR OM-
366 LA ECOLÓGICO 5957 CC

[← VOLVER A LINEA PESADA](#)

3085VA1

MERCEDES BENZ 1114
MOTOR OM-352 5675 CC



IMPERIAL®

UNA BUENA JUNTA

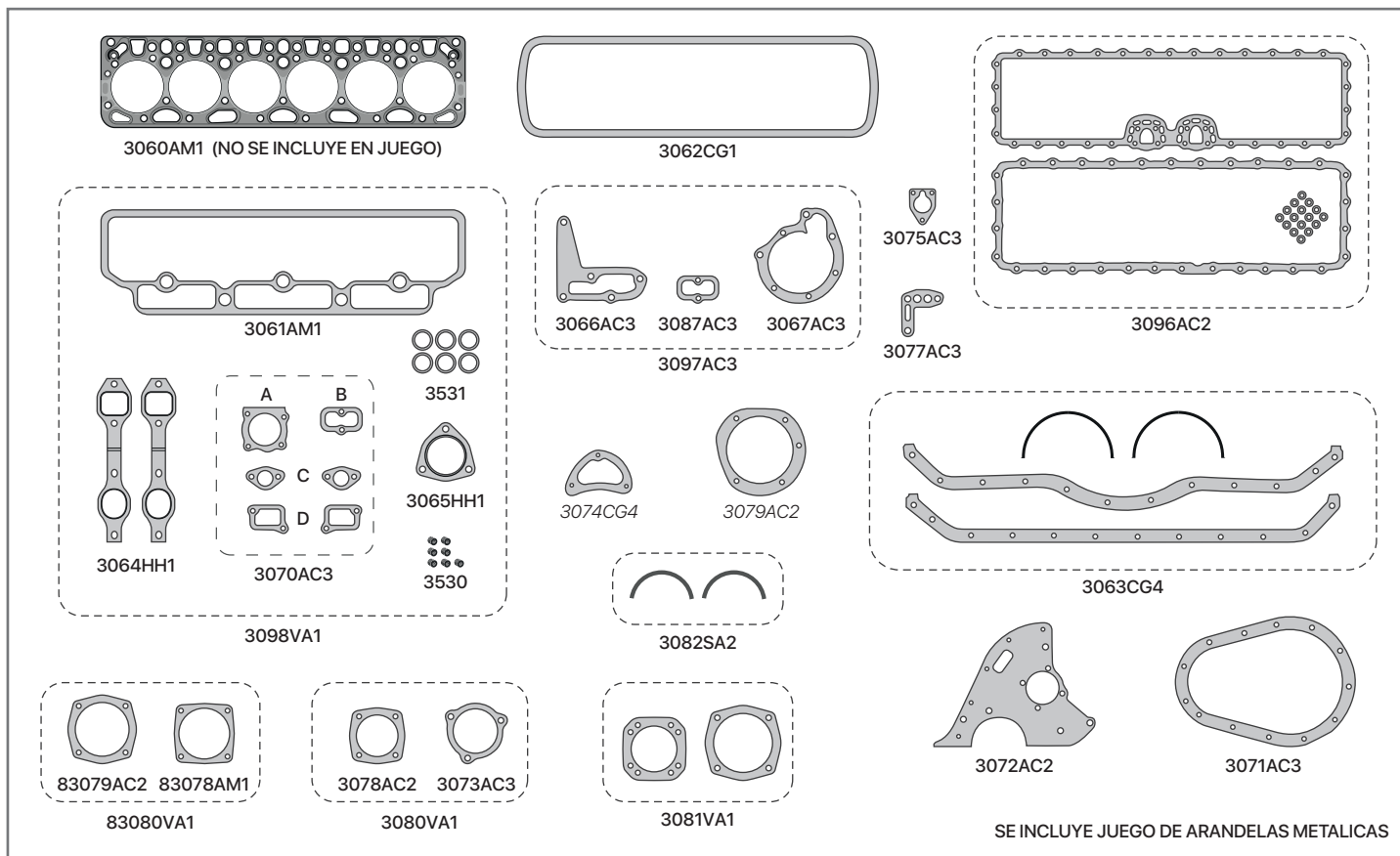

| SINONIMO | Nº ORIG | DESCRIPCIÓN |
|----------|---------|--|
| 3060AM1 | | JUNTA TAPA DE CILINDRO |
| 3061AC7 | | JUNTA TAPA DE VÁLVULA (COMP. DE 2,0mm) |
| 3061AC8 | | JUNTA TAPA DE VÁLVULA (COMP. DE 3,0mm) |
| 3061AM1 | | JUNTA TAPA DE VÁLVULA (ALMETAN 2,5/2,7mm) |
| 3061CG1 | | JUNTA TAPA DE VÁLVULA (CORCHO Y GOMA) |
| 3061CG4 | | JUNTA TAPA DE VÁLVULA (CORCHO Y GOMA C/TELA) |
| 3062CG1 | | JUNTA TAPA DE BOTADORES (CORCHO Y GOMA) |
| 3062CG4 | | JUNTA TAPA DE BOTADORES (CORCHO Y GOMA C/TELA) |
| 3063CG4 | | JUEGO DE JUNTAS PARA CÁRTER (CORCHO Y GOMA C/TELA) |
| 3064HH1 | | JUNTA ADMISIÓN Y ESCAPE |
| 3065HH1 | | JUNTA SALIDA DE ESCAPE |
| 3066AC3 | | JUNTA BASE BOMBA DE AGUA (COMPRESIDO) |
| 3066AD3 | | JUNTA BASE BOMBA DE AGUA (ADAMITE) |
| 3067AC3 | | JUNTA CUERPO BOMBA DE AGUA (COMPRESIDO) |
| 3067AD3 | | JUNTA CUERPO BOMBA DE AGUA (ADAMITE) |
| 3097AC3 | | JUEGO REPARACIÓN BOMBA DE AGUA |
| 3070AC3 | | JUEGO DE JUNTAS CAÑERÍA DE AGUA |
| 3071AC3 | | JUNTA TAPA DE DISTRIBUCIÓN (COMPRESIDO) |
| 3071CG4 | | JUNTA TAPA DE DISTRIBUCIÓN (CORCHO Y GOMA C/TELA) |
| 3072AC2 | | JUNTA PLACA DE DISTRIBUCIÓN |
| 3074CG1 | | JUNTA CIERRE DISTRIBUCIÓN |
| 3075AC3 | | JUNTA BOMBA DE COMBUSTIBLE |

| SINONIMO | Nº ORIG | DESCRIPCIÓN |
|----------|---------|--|
| 3077AC3 | | JUNTA FILTRO DE ACEITE A BLOCK |
| 3079AC2 | | JUNTA BOMBA INYECTORA |
| 3087AC3 | B | JUNTA ENTRADA BOMBA DE AGUA |
| 3088AC3 | C | JUNTA INFERIOR CAÑO DE AGUA |
| 3089AC3 | D | JUNTA SUPERIOR CAÑO DE AGUA |
| 3090AC3 | A | JUNTA TAPA TERMOSTATO |
| 3096AC2 | | JUEGO REFRIGERACIÓN ACEITE (COMPRESIDO) |
| 3096AD2 | | JUEGO REFRIGERACIÓN ACEITE (ADAMITE) |
| 3073AC3 | | JUNTA TAPA DE CILINDRO Compresor 77 mm |
| 3078AC2 | | JUNTA BASE DE CILINDRO Compresor 77 mm |
| 3080VA1 | | JUEGO DE JUNTAS Compresor 77 MM |
| 3081VA1 | | JUEGO DE JUNTAS Compresor 77 MM - 4 AGUJ. |
| 83078AC3 | | JUNTA TAPA DE CILINDRO Compresor 94 mm |
| 83078AM1 | | JUNTA TAPA DE CILINDRO Compresor 94 mm |
| 83079AC2 | | JUNTA BASE DE CILINDRO Compresor 94 mm |
| 83080VA1 | | JUEGO DE JUNTAS Compresor 94 MM |
| 3082SA2 | | JUEGO CIERRE EMP. DE BANCADA (GRAFITO) |
| 3530 | | TUBO CAÑO GASOIL 6,5x14x8 |
| 3531 | | ORING INYECCIÓN 30x4 |
| 3098VA1 | | JUEGO DESMONTAJE TAPA DE CILINDRO (S/JUNTA T.CIL.) |
| 3085VA1 | | JUEGO DE JUNTAS PARA MOTOR-especial (S/JUNTA T.CIL.) |
| 93085SW1 | | JUEGO DE JUNTAS PARA MOTOR-común (S/JUNTA T.CIL.) |

3149VA1

MERCEDES BENZ MOTOR OM-904 LA 4250
CC ELECTRÓNICO 12V - MERCEDES BENZ
OM-924 LA CC



IMPERIAL®

UNA BUENA JUNTA

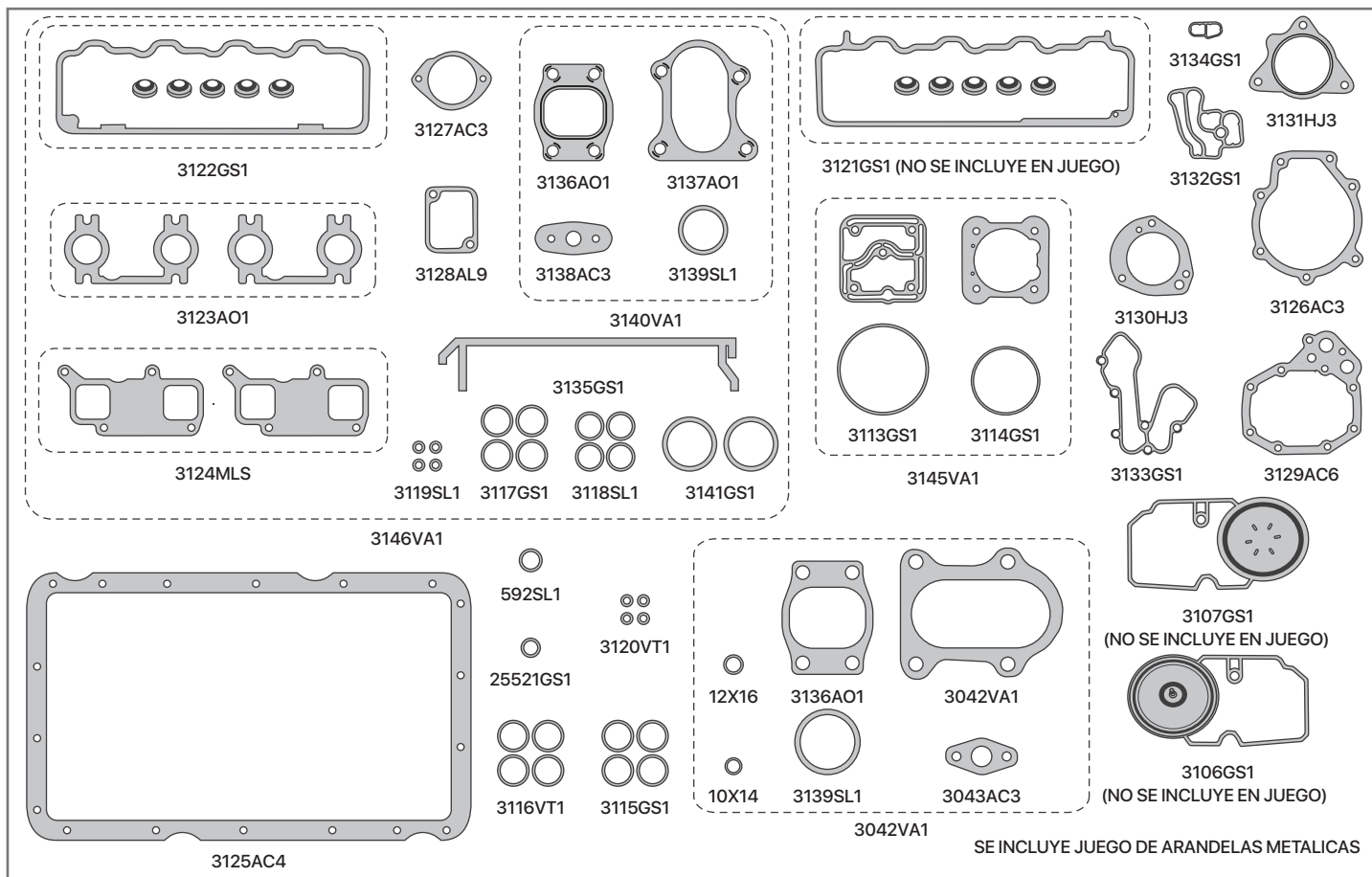

| SINONIMO | Nº ORIG | DESCRIPCIÓN |
|----------|------------|---|
| 3121GS1 | | JUNTA TAPA DE VÁLVULAS (CARCAZA ALUMINIO) |
| 3122GS1 | | JUNTA TAPA DE VÁLVULAS (CARCAZA PLÁSTICO) |
| 3123AO1 | | JUEGO MÚLTIPLE DE ESCAPE |
| 3125AC4 | | JUNTA DE CARTER |
| 3124AM1 | | JUEGO MÚLTIPLE DE ADMISIÓN |
| 3124MLS | | JUEGO MÚLTIPLE DE ADMISIÓN |
| 3126AC3 | | JUNTA BOMBA DE AGUA |
| 3130HJ3 | | JUNTA BASE BOMBA COMBUSTIBLE |
| 3127AC3 | | JUNTA ENTRADA BOMBA DE AGUA |
| 3128AC6 | | JUNTA TUBOLADORA BOMBA DE AGUA |
| 3128AL9 | | JTA TUBOLADORA B. DE AGUA OM-904/906/909 |
| 3129AC6 | | JUNTA RADIADOR ACEITE |
| 3131HJ3 | | JUNTA TUBO AIRE SOBREALIMENTADOR |
| 3132GS1 | | JUNTA FILTRO ACEITE A BLOCK |
| 3133GS1 | | JUNTA TAPA REFRIGERADOR ACEITE |
| 3134GS1 | | JUNTA FILTRO COMBUSTIBLE |
| 3135GS1 | | JUNTA LATERAL TAPA DE VÁLVULAS |
| 3136AO1 | | JUNTA BASE TURBO A MÚLTIPLE ESCAPE |
| 3137AO1 | | JUNTA TURBO A CODO CAÑO ESCAPE |
| 3138AC3 | | JUNTA DRENAJE ACEITE TURBO |
| 3113GS1 | 0249972148 | ORING COMPRESOR 117x3 |

| SINONIMO | Nº ORIG | DESCRIPCIÓN |
|----------|------------|--|
| 3114GS1 | | ORING COMPRESOR 88.6x3.5 |
| 3115GS1 | 0289975648 | ORING BOMBA SOLIDARIA 38x2,6 |
| 3116VT1 | 0289975648 | ORING BOMBA SOLIDARIA 36x2,6 |
| 3117SL1 | 5419970745 | ORING 25x4 INFERIOR TOBERA |
| 3118SL1 | 5419970545 | ORING 21x3 SUPERIOR TOBERA |
| 3119SL1 | 5419970645 | ORING 11X3 DE CANETA |
| 3120VT1 | 02399768 | ORING 9x2,5 SUPERIOR BOMBA SOLIDARIA |
| 3139SL1 | 0289976348 | ORING 45x4 TURBO |
| 3141GS1 | 0209971148 | ORING TERMOSTATO 60x4 |
| 25521GS1 | | ORING 21x4 |
| 592SL1 | | ORING 16x4,5 |
| 3106GS1 | 0000180033 | DIAFRAGMA VENDEO TAPA DE VALVULAS |
| 3107GS1 | 0000180133 | DIAFRAGMA VENDEO TAPA DE VALVULAS |
| 3140VA1 | | JGO TURBO M. BENZ OM904 |
| 3041AO1 | | JUNTA SALIDA TURBO M.BENZ OM924 EURO 5 |
| 3042VA1 | | JGO TURBO M. BENZ OM924 - EURO 5 |
| 3043AC3 | | JUNTA CAÑO ACEITE TURBO OM924 EURO 5 |
| 3145VA1 | | J. DE JUNTAS PARA COMPRESOR WABCO 85 mm |
| 3146VA1 | | J. DESMONTAJE PARA T. DE CILIN. (S/JTA T.CIL.) |
| 3149VA1 | | JUEGO DE JUNTAS PARA MOTOR (S/JTA T.CIL.) |

3178VA1

MERCEDES BENZ MOTOR OM-906 LA
6370 CC ELECTRÓNICO 18V



IMPERIAL®

UNA BUENA JUNTA

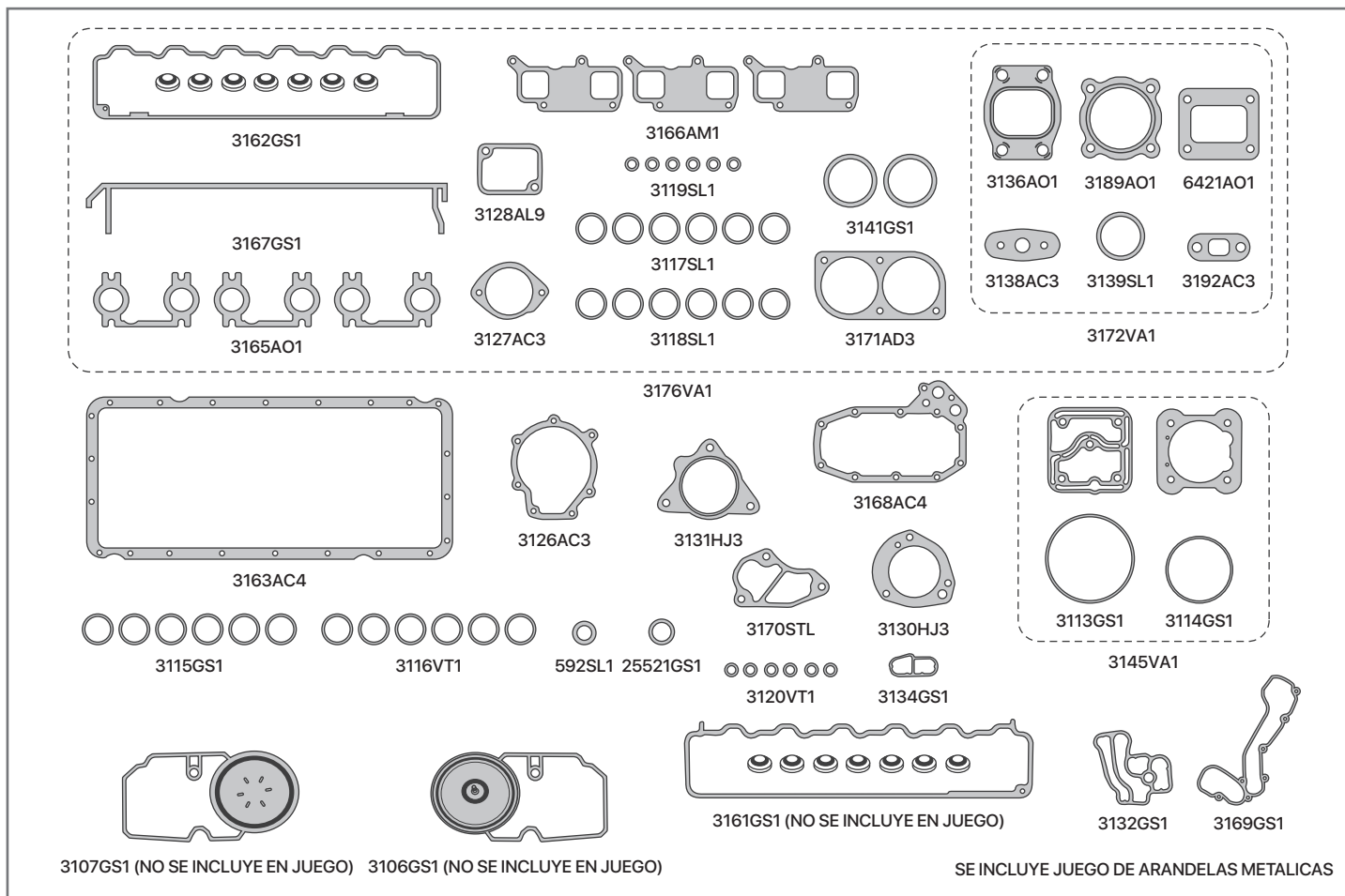

| SINONIMO | Nº ORIG | DESCRIPCIÓN |
|----------|---------|---|
| 3161GS1 | | JUNTA TAPA DE VÁLVULAS (CARCAZA ALUMINIO) |
| 3162GS1 | | JUNTA TAPA DE VÁLVULAS (CARCAZA PLÁSTICO) |
| 3165AO1 | | JUEGO MÚLTIPLE DE ESCAPE |
| 3163AC4 | | JUNTA DE CÁRTER |
| 3166MLS | | JUEGO MÚLTIPLE DE ADMISIÓN |
| 3166AM1 | | JUEGO MÚLTIPLE DE ADMISIÓN |
| 3126AC3 | | JUNTA BOMBA DE AGUA |
| 3130HJ3 | | JUNTA BASE BOMBA COMBUSTIBLE |
| 3127AC3 | | JUNTA ENTRADA BOMBA DE AGUA |
| 3128AC6 | | JUNTA TUBOLADORA BOMBA DE AGUA |
| 3128AL9 | | J. TUBOLADORA B. DE AGUA OM-904/906/909 |
| 3168AC4 | | JUNTA RADIADOR ACEITE |
| 3131HJ3 | | JUNTA TUBO AIRE SOBREALIMENTADOR |
| 3132GS1 | | JUNTA FILTRO ACEITE A BLOCK |
| 3169GS1 | | JUNTA TAPA REFRIGERADOR ACEITE |
| 3134GS1 | | JUNTA FILTRO COMBUSTIBLE |
| 3167GS1 | | JUNTA LATERAL TAPA DE VÁLVULAS |
| 3136AO1 | | JUNTA BASE TURBO A MÚLTIPLE ESCAPE |
| 3189AO1 | | JUNTA SALIDA DE ESCAPE TURBO |
| 6421AO1 | | JUNTA BASE TURBO A MULTIPLE ESCAPE |

| SINONIMO | Nº ORIG | DESCRIPCIÓN |
|----------|------------|--|
| 3138AC3 | | JUNTA DRENAJE ACEITE TURBO |
| 3192AC3 | | JUNTA DRENAJE ACEITE TURBO |
| 3171AD3 | | JUNTA TERMOSTATO DOBLE BOCA |
| 3113GS1 | 0249972148 | ORING COMPRESOR 117x3 |
| 3114GS1 | | ORING COMPRESOR 88.6x3.5 |
| 3115GS1 | 0289975648 | ORING BOMBA SOLIDARIA 38x2,6 |
| 3116VT1 | 0289975648 | ORING BOMBA SOLIDARIA 36x2,6 |
| 3117SL1 | 5419970745 | ORING 25x4 INFERIOR TOBERA |
| 3118SL1 | 5419970545 | ORING 21x3 SUPERIOR TOBERA |
| 3119SL1 | 5419970645 | ORING 11X3 DE CANETA |
| 3120VT1 | 02399768 | ORING 9x2,5 SUPERIOR BOMBA SOLIDARIA |
| 3139SL1 | 0289976348 | ORING 45x4 TURBO |
| 3141GS1 | 0209971148 | ORING TERMOSTATO 60x4 |
| 2552GS1 | | ORING 21x4 |
| 3170STL | 9062030280 | JUNTA CONEXION TUBO BOMBA DE AGUA |
| 592SL1 | | ORING 16x4,5 |
| 3172VA1 | | JUEGO DE JUNTAS PARA TURBO |
| 3145VA1 | | J. DE JUNTAS PARA COMPRESOR WABCO 85 mm |
| 3176VA1 | | J. DESMONT. PARA TAPA DE CILIN. (S/JTA T.CIL.) |
| 3178VA1 | | JUEGO DE JUNTAS PARA MOTOR (S/JTA T.CIL.) |

3187VA1

MERCEDES BENZ 1517 / 1518
MOTOR OM352A 5675 CC



IMPERIAL®

UNA BUENA JUNTA

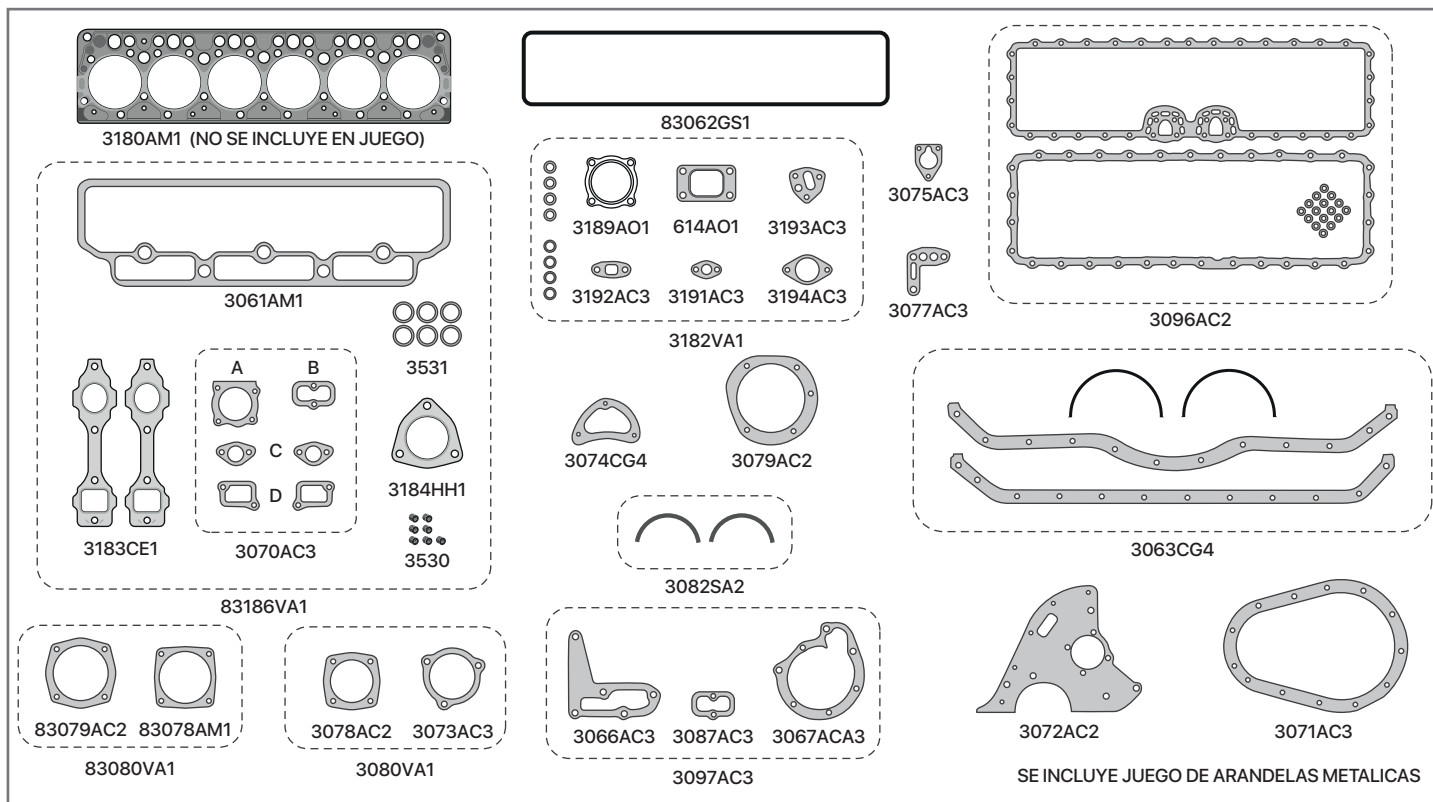

| SINONIMO | Nº ORIG | DESCRIPCIÓN |
|----------|---------|--|
| 3180AM1 | | JUNTA TAPA DE CILINDRO |
| 3061AC7 | | JUNTA TAPA DE VÁLVULA (COMP. DE 2,0mm) |
| 3061AC8 | | JUNTA TAPA DE VÁLVULA (COMP. DE 3,0mm) |
| 3061AM1 | | JUNTA TAPA DE VÁLVULA (ALMETAN 2,5/2,7mm) |
| 3061CG1 | | JUNTA TAPA DE VÁLVULA (CORCHO Y GOMA) |
| 3061CG4 | | JUNTA TAPA DE VÁLVULA (CORCHO Y GOMA C/TELA) |
| 83062GS1 | | JUNTA TAPA DE BOTADORES |
| 3063CG4 | | JUEGO DE JUNTAS PARA CÁRTER (CORCHO Y GOMA C/TELA) |
| 3183CE1 | | JUNTA ADMISIÓN Y ESCAPE |
| 3184HH1 | | JUNTA SALIDA DE ESCAPE |
| 3066AC3 | | JUNTA BASE BOMBA DE AGUA (COMPRESIDO) |
| 3066AD3 | | JUNTA BASE BOMBA DE AGUA (ADAMITE) |
| 3067AC3 | | JUNTA CUERPO BOMBA DE AGUA (COMPRESIDO) |
| 3067AD3 | | JUNTA CUERPO BOMBA DE AGUA (ADAMITE) |
| 3097AC3 | | JUEGO REPARACIÓN BOMBA DE AGUA |
| 3070AC3 | | JUEGO DE JUNTAS CAÑERÍA DE AGUA |
| 3071AC3 | | JUNTA TAPA DE DISTRIBUCIÓN (COMPRESIDO) |
| 3072AC2 | | JUNTA PLACA DE DISTRIBUCIÓN |
| 3074CG1 | | JUNTA CIERRE DISTRIBUCIÓN |
| 3075AC3 | | JUNTA BOMBA DE COMBUSTIBLE |
| 3077AC3 | | JUNTA FILTRO DE ACEITE A BLOCK |
| 3079AC2 | | JUNTA BOMBA INYECTORA |
| 3087AC3 | B | JUNTA ENTRADA BOMBA DE AGUA |
| 3088AC3 | C | JUNTA INFERIOR CAÑO DE AGUA |

| SINONIMO | Nº ORIG | DESCRIPCIÓN |
|----------|---------|--|
| 3089AC3 | D | JUNTA SUPERIOR CAÑO DE AGUA |
| 3090AC3 | A | JUNTA TAPA TERMOSTATO |
| 3096AC2 | | JUEGO REFRIGERACIÓN ACEITE (COMPRESIDO) |
| 3096AD2 | | JUEGO REFRIGERACIÓN ACEITE (ADAMITE) |
| 3189AO1 | | JUNTA SALIDA DE ESCAPE TURBO |
| 614AO1 | | JUNTA BASE DE TURBO |
| 3191AC3 | | JUNTA DRENAJE ACEITE TURBO |
| 3192AC3 | | JUNTA CAÑO RETORNO ACEITE TURBO |
| 3193AC3 | | JUNTA BRIDA CÁRTER A TURBO |
| 3194AC3 | | JUNTA CODO ADMISIÓN |
| 3182VA1 | | JUEGO DE JUNTAS PARA TURBO |
| 3073AC3 | | JUNTA TAPA DE CILINDRO Compresor 77 mm |
| 3078AC2 | | JUNTA BASE DE CILINDRO Compresor 77 mm |
| 3080VA1 | | JUEGO DE JUNTAS Compresor 77 MM |
| 83078AC3 | | JUNTA TAPA DE CILINDRO Compresor 94 mm |
| 83078AM1 | | JUNTA TAPA DE CILINDRO Compresor 94 mm |
| 83079AC2 | | JUNTA BASE DE CILINDRO Compresor 94 mm |
| 83080VA1 | | JUEGO DE JUNTAS Compresor 94 MM |
| 3082SA2 | | JUEGO CIERRE EMP. DE BANCADA (GRAFITO) |
| 3530 | | TUBO CAÑO GASOLIN 6,5x14x8 |
| 3531 | | ORING INYECCIÓN 30x4 |
| 83186VA1 | | JUEGO DESMONTAJE TAPA DE CILINDRO (S/JUNTA T.CIL.) |
| 3187VA1 | | JUEGO DE JUNTAS PARA MOTOR-especial (S/JUNTA T.CIL.) |
| 93187SW1 | | JUEGO DE JUNTAS PARA MOTOR-común (S/JUNTA T.CIL.) |

3219VA1

MERCEDES BENZ 710 / 913MOTOR OM-364 /
OM-364A 3971 CC



IMPERIAL®

UNA BUENA JUNTA

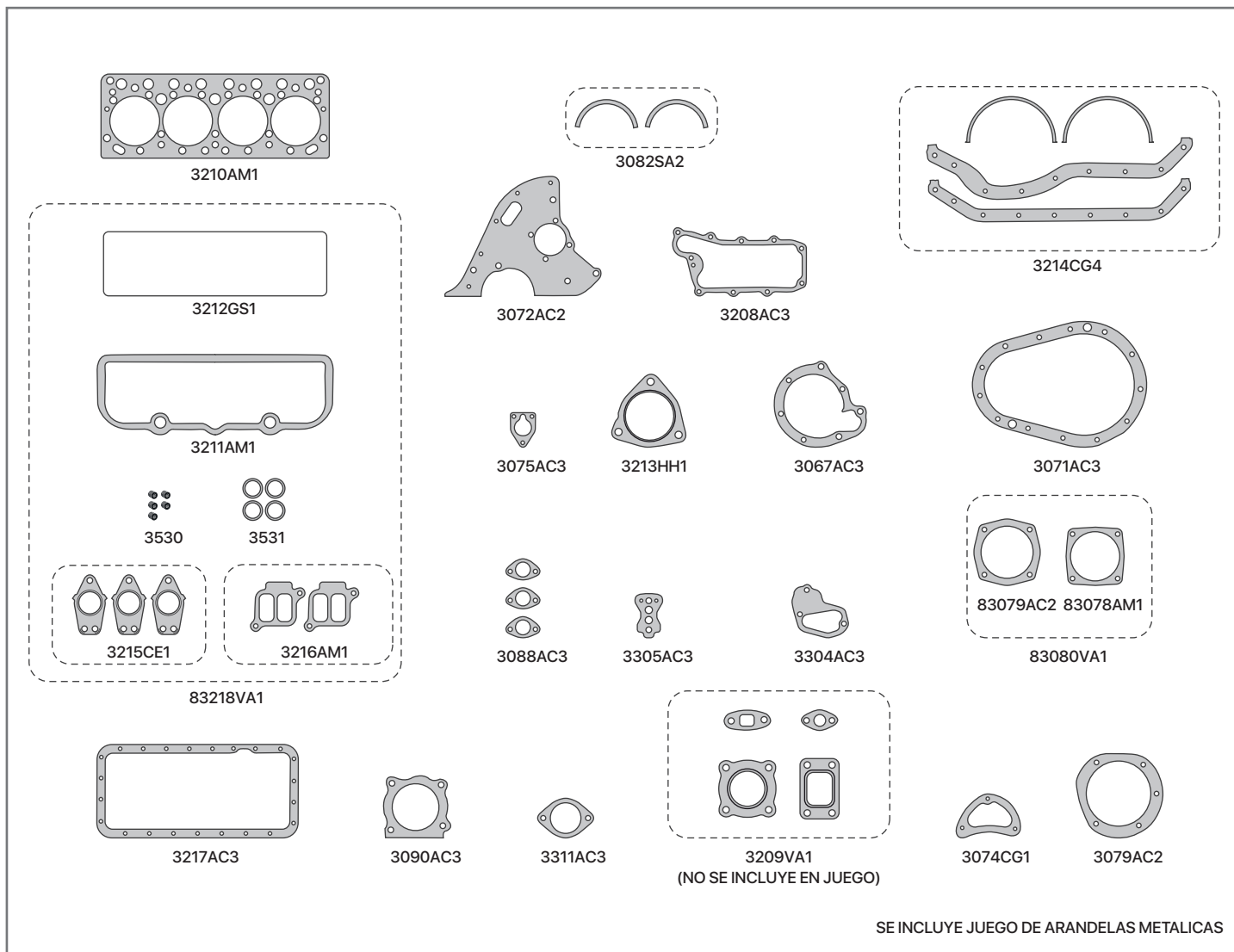

| SINONIMO | Nº ORIG | DESCRIPCIÓN |
|----------|---------|--|
| 3211AM1 | | JUNTA TAPA DE VÁLVULAS |
| 3212GS1 | | JUNTA TAPA DE BOTADORES |
| 3214CG4 | | JUEGO DE JUNTAS PARA CARTER (CORCHO Y GOMA C/TELA) |
| 3215CE1 | | JUEGO MÚLTIPLE DE ESCAPE |
| 3216AM1 | | JUEGO MÚLTIPLE DE ADMISIÓN |
| 3213HH1 | | JUNTA SALIDA DE ESCAPE |
| 3067AC3 | | JUNTA BASE BOMBA DE AGUA (COMPRESIDO) |
| 3071AC3 | | JUNTA TAPA DE DISTRIBUCIÓN (COMPRESIDO) |
| 3072AC2 | | JUNTA PLACA DE DISTRIBUCIÓN |
| 3074CG1 | | JUNTA CIERRE DISTRIBUCIÓN |
| 3075AC3 | | JUNTA BOMBA DE COMBUSTIBLE |
| 3079AC2 | | JUNTA BOMBA INYECTORA |
| 3088AC3 | | JUNTA INFERIOR CAÑO DE AGUA |
| 3090AC3 | | JUNTA TAPA TERMOSTATO |
| 3208AC3 | | JUNTA REFRIGERACIÓN DE ACEITE |
| 3217AC3 | | JUNTA TAPA LATERAL BLOCK |

| SINONIMO | Nº ORIG | DESCRIPCIÓN |
|----------|---------|--|
| 3304AC3 | | JUNTA BASE TERMOSTATO |
| 3305AC3 | | JUNTA FILTRO DE ACEITE |
| 3311AC3 | | JUNTA TAPA DE TERMOSTATO |
| 83078AM1 | | JUNTA TAPA DE CILINDRO Compresor 94 mm |
| 83079AC2 | | JUNTA BASE DE CILINDRO Compresor 94 mm |
| 83080VA1 | | JUEGO DE JUNTAS Compresor 94 MM |
| 3209VA1 | | JGO TURBO M.BENZ OM-364 |
| 3082SA2 | | JUEGO CIERRE EMP. DE BANCADA (GRAFITO) |
| 3530 | | TUBO CAÑO GASOIL 6,5x14x8 |
| 3531 | | ORING INYECCIÓN 30x4 |
| 83218VA1 | | JUEGO DESMONTAJE TAPA DE CILINDRO (S/JTA T.CIL.) |
| 3219VA1 | | JUEGO DE JUNTAS PARA MOTOR (S/JTA T.CIL.) |
| | | DEMÁS ARTICULOS RELACIONADOS AL MOTOR |
| | | NO SE INCLUYEN EN EL JUEGO DE JUNTAS |
| 3210AM1 | | JUNTA TAPA DE CILINDRO |

3258VA1

MERCEDES BENZ 1521 / 1526 9651 CC
MOTOR OM355/5



IMPERIAL®

UNA BUENA JUNTA

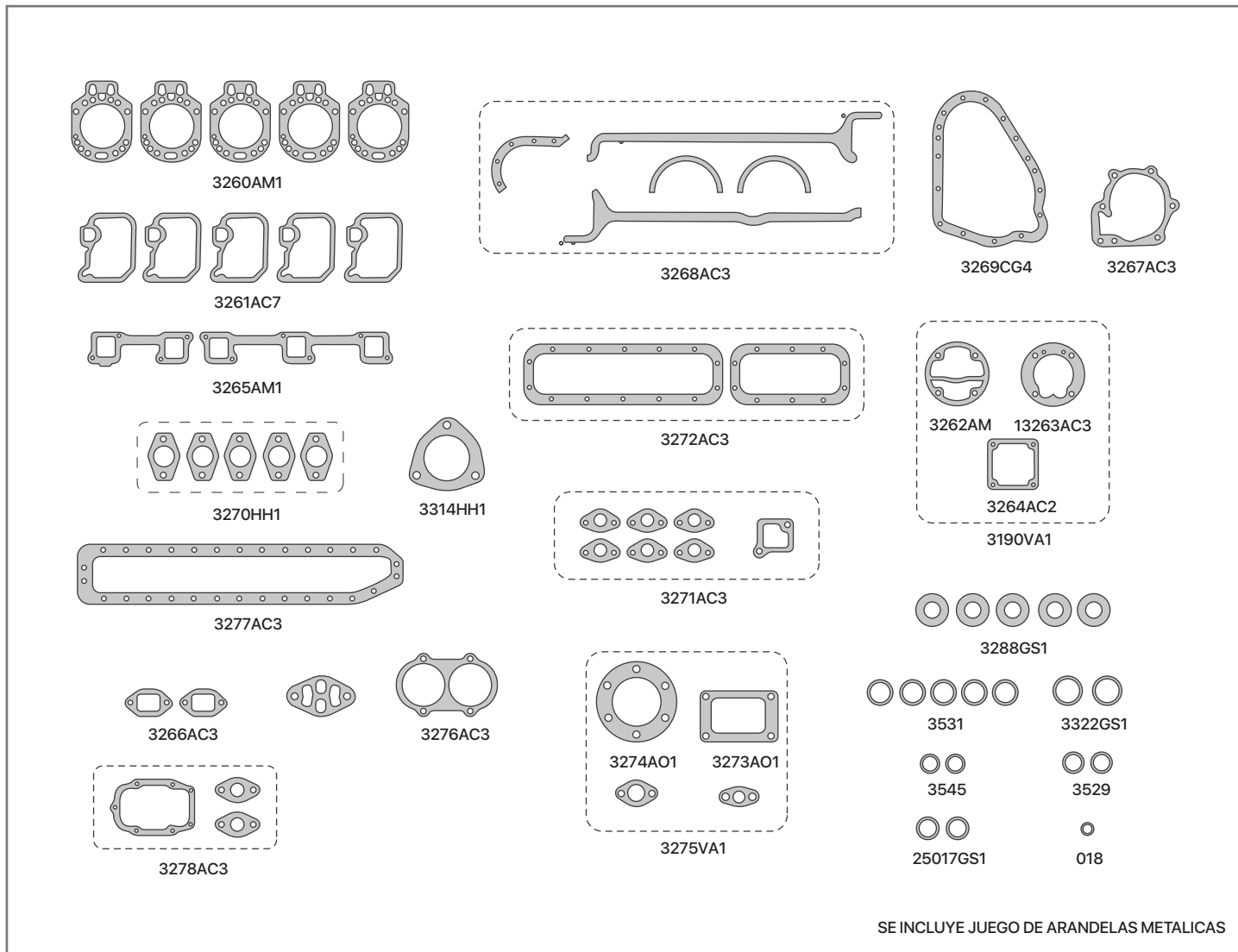

| SINONIMO | Nº ORIG | DESCRIPCIÓN |
|----------|---------|--|
| 3261AC7 | | JUNTA TAPA DE VALVULAS |
| 3272AC3 | | JUNTAS TAPA DE BOTADORES |
| 3268AC3 | | JUEGO DE JUNTAS PARA CARTER |
| 3265AM1 | | JUEGO DE JUNTAS MULTIPLE DE ADMISION |
| 3270HH1 | | JUEGO DE JUNTAS MULTIPLE DE ESCAPE |
| 3314HH1 | | JUNTA SALIDA DE ESCAPE |
| 3190VA1 | | JUEGO DE JUNTAS COMPRESOR WABCO |
| 3262AM1 | | JUNTA TAPA DE CILINDRO COMPRESOR WABCO |
| 3263AC3 | | JUNTA BASE DE CILINDRO COMPRESOR WABCO |
| 3264AC2 | | JUNTA TAPA INSPECCION COMPRESOR WABCO |
| 3266AC3 | | JUNTA ENTRADA BOMBA DE AGUA |
| 3267AC3 | | JUNTA BOMBA DE AGUA |
| 3269CG4 | | JUNTA TAPA DE DISTRIBUCION |
| 3271AC3 | | JUEGO DE JUNTAS CAÑERIA DE AGUA |
| 3276AC3 | | JUNTA PARA TERMOSTATO |
| 3277AC3 | | JUNTA LATERAL DE AGUA |

| NONIMO | Nº ORIG | DESCRIPCIÓN |
|----------|---------|--|
| 3278AC3 | | JUEGO DE JUNTAS ENFRIADOR DE ACEITE |
| 3288GS1 | | TUBO DE ADMISION |
| 3531 | | ORING 30x43 |
| 3545 | | ORING 23x3 |
| 3529 | | ORING 28x2,5 |
| 25017GS1 | | ORING 26x3,5 |
| 018 | | 18,77x1,78 |
| 3322GS1 | | ORING 60x4 |
| 3273AO1 | | JUNTA BASE TURBO |
| 3274AO1 | | JUNTA SALIDA TURBO |
| 3275VA1 | | JUEGO DE JUNTAS PARA TURBO |
| 3258VA1 | | JUEGO DE JUNTAS PARA MOTOR (SIN JTA T. CIL) |
| | | DEMÁS ARTICULOS RELACIONADOS AL MOTOR |
| | | NO SE INCLUYEN EN EL JUEGO DE JUNTAS |
| 3260AM1 | | JUNTA TAPA DE CILINDROS |

3307VA1

MERCEDES BENZ MOTOR OM-366

OM-366A 5957 CC

PÁGINA 1



IMPERIAL®

UNA BUENA JUNTA

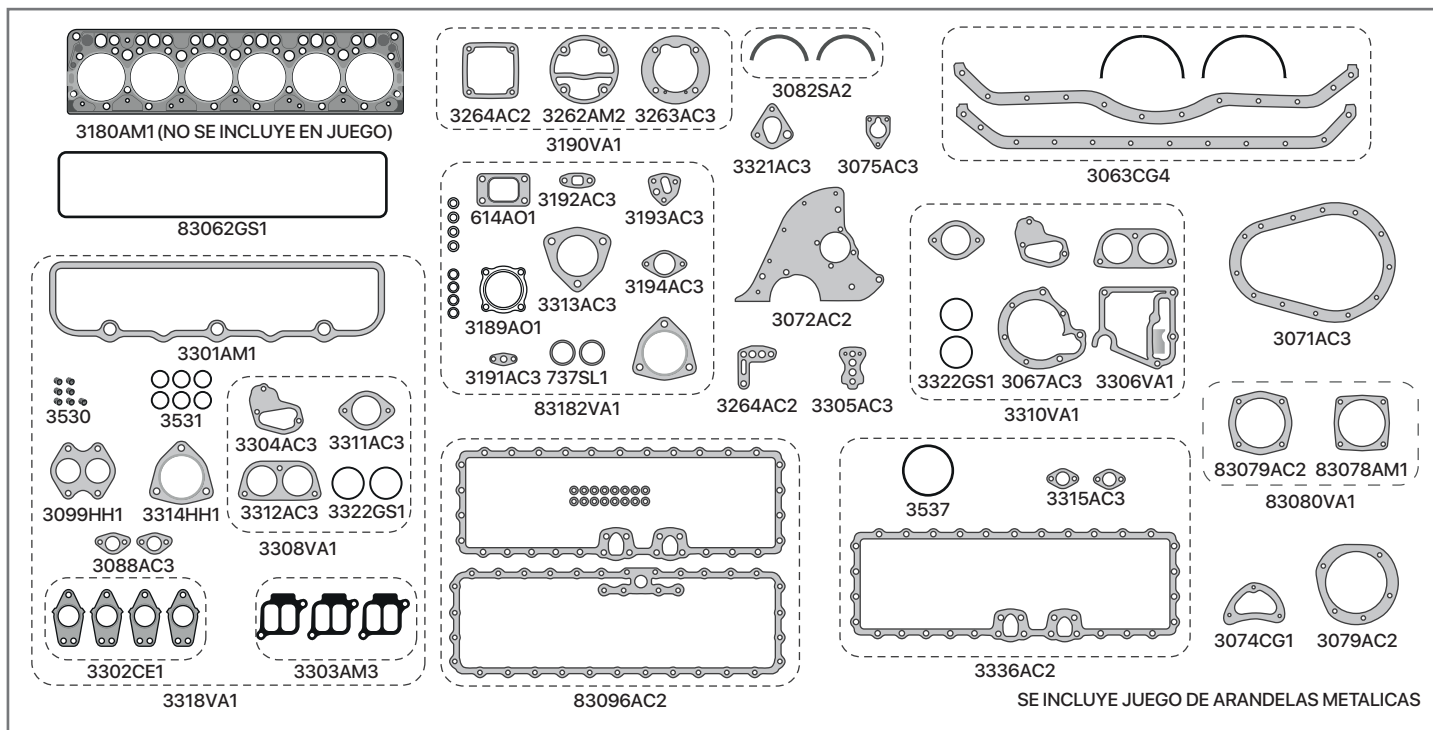

| SINONIMO | Nº ORIG | DESCRIPCIÓN |
|----------|---------|--|
| 3180AM1 | | JUNTA TAPA DE CILINDRO |
| 3301AC7 | | JUNTA TAPA DE VÁLVULA (COMP. DE 2,0 mm) |
| 3301AM1 | | JUNTA TAPA DE VÁLVULA (ALMETAN 2,5 mm) |
| 83062GS1 | | JUNTA TAPA DE BOTADORES |
| 3063CG4 | | JUEGO DE JUNTAS PARA CÁRTER (CORCHO Y GOMA C/TELA) |
| 3302CE1 | | JUNTA MÚLTIPLE DE ESCAPE |
| 3303AM3 | | JUNTA MÚLTIPLE DE ADMISIÓN |
| 3099HH1 | | JUNTA SALIDA DE ESCAPE - 2 BOCAS |
| 3314HH1 | | JUNTA SALIDA DE ESCAPE - 1 BOCA |
| 3067AC3 | | JUNTA CUERPO BOMBA DE AGUA (COMPRESIDO) |
| 3067AD3 | | JUNTA CUERPO BOMBA DE AGUA (ADAMITE) |
| 3336AC2 | | JUEGO REFRIGERACIÓN ACEITE (M. NUEVO) |
| 83096AC2 | | JUEGO REFRIGERACIÓN ACEITE |
| 83096AD2 | | JUEGO REFRIGERACIÓN ACEITE |
| 3306VA1 | | JUNTA BASE BOMBA DE AGUA |
| 3310VA1 | | JUEGO DE JUNTAS BOMBA DE AGUA |
| 3071AC3 | | JUNTA TAPA DE DISTRIBUCIÓN (COMPRESIDO) |
| 3072AC2 | | JUNTA PLACA DE DISTRIBUCIÓN |
| 3304AC3 | | JUNTA BASE TERMOSTATO DOBLE |
| 3311AC3 | | JUNTA TAPA DE TERMOSTATO |
| 3312AC3 | | JUNTA TAPA DE TERMOSTATO |
| 3322GS1 | | ORING TERMOSTATO |
| 3308VA1 | | JUEGO DE JUNTAS PARA TERMOSTATO |
| 3074CG1 | | JUNTA CIERRE DISTRIBUCIÓN |
| 3075AC3 | | JUNTA BOMBA DE COMBUSTIBLE |
| 3077AC3 | | JUNTA FILTRO DE ACEITE A BLOCK |

| SINONIMO | Nº ORIG | DESCRIPCIÓN |
|----------|---------|---|
| 3079AC2 | | JUNTA BOMBA INYECTORA |
| 3088AC3 | | JUNTA INFERIOR CAÑO DE AGUA |
| 3305AC3 | | JUNTA FILTRO DE ACEITE |
| 3313AC3 | | JUNTA CODO MÚLTIPLE ADMISIÓN |
| 3315AC3 | | JUNTA CONEXIÓN RADIADOR ACEITE |
| 3321AC3 | | JUNTA CAÑO ENTRADA ACEITE |
| 3189AO1 | | JUNTA SALIDA DE ESCAPE TURBO |
| 3191AC3 | | JUNTA DRENAJE ACEITE TURBO |
| 3192AC3 | | JUNTA CAÑO RETORNO ACEITE TURBO |
| 3193AC3 | | JUNTA BRIDA CÁRTER A TURBO |
| 3194AC3 | | JUNTA CODO ADMISIÓN |
| 614AO1 | | JUNTA BASE DE TURBO |
| 83182VA1 | | JUEGO DE JUNTAS PARA TURBO |
| 3082SA2 | | JUEGO CIERRE EMP. DE BANCADA (GRAFITO) |
| 3190VA1 | | JUEGO COMPRESOR WABCO 90 mm |
| 83078AC3 | | JUNTA TAPA DE CILINDRO Compresor 94 mm |
| 83078AM1 | | JUNTA TAPA DE CILINDRO Compresor 94 mm |
| 83079AC2 | | JUNTA BASE DE CILINDRO Compresor 94 mm |
| 83080VA1 | | JUEGO DE JUNTAS Compresor 94 mm |
| 3530 | | TUBO CAÑO GASOIL 6,5x14x8 |
| 3531 | | ORING INYECCIÓN 30x4 |
| 3537 | | ORING REFRIGERACIÓN ACEITE |
| 737SL1 | | ORING 45x4 |
| 3318VA1 | | JUEGO DESMONTAJE TAPA DE CILINDRO (S/JUNTA T. CIL.) |
| 3307SW1 | | JUEGO DE JUNTAS PARA MOTOR - COMÚN (S/JUNTA T. CIL.) |
| 3307VA1 | | JUEGO DE JUNTAS P/ MOTOR - ESPECIAL (S/JUNTA T. CIL.) |

3307VA1

MERCEDES BENZ MOTOR OM-366

OM-366A 5957 CC

PÁGINA 2



IMPERIAL[®]

UNA BUENA JUNTA

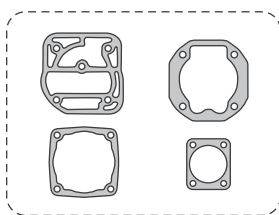

3320VA1

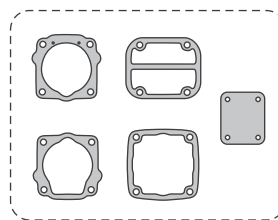

3309VA1

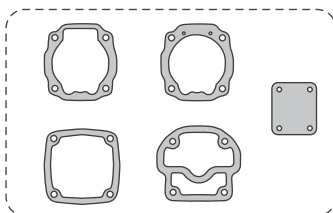

3354VA1

| SINONIMO | Nº ORIG | DESCRIPCIÓN |
|----------|---------|---------------------------------------|
| 3309VA1 | | JUEGO COMPRESOR KNORR 75 mm |
| 3320VA1 | | JUEGO COMPRESOR KNORR 90 mm REF. AGUA |

| SINONIMO | Nº ORIG | DESCRIPCIÓN |
|----------|---------|-----------------------------|
| 3354VA1 | | JUEGO COMPRESOR KNORR 88 mm |

3530VA1

MERCEDES-BENZ OM 457 / 11967 CC
ELECTRÓNICO 24V



IMPERIAL®

UNA BUENA JUNTA

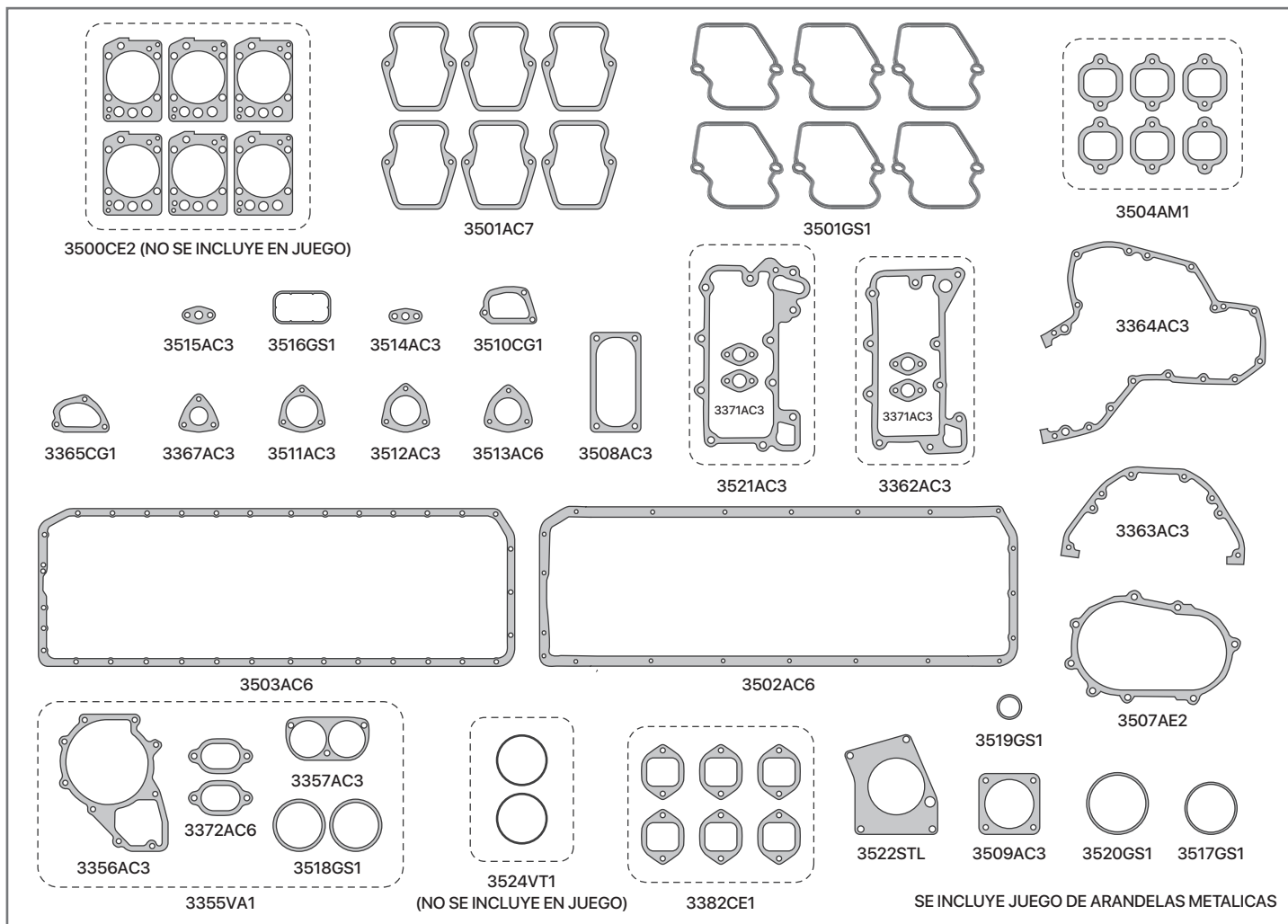

| SINONIMO | Nº ORIG | DESCRIPCIÓN | SINONIMO | Nº ORIG | DESCRIPCIÓN |
|----------|------------|---|----------|------------|--|
| 3500CE2 | | JUNTA TAPA DE CILINDROS - TIPO ORIGINAL | 3507AE2 | 4570110880 | JUNTA CIERRE FRENTE BLOCK |
| 3501AC7 | | JUNTA TAPA DE VÁLVULAS | 3508AC3 | 4600980080 | JUNTA CODO ADMISIÓN |
| 3502AC6 | | JUNTA PARA CÁRTER | 3509AC3 | 4570980080 | JUNTA CODO ADMISIÓN |
| 3503AC6 | | JUNTA PARA CÁRTER | 3510CG1 | 4570150080 | JUNTA RESPIRADERO BLOCK A DISTRIBUCIÓN |
| 3504AL9 | | JUNTA MÚLTIPLE ADMISIÓN (x UNIDAD) ORIGINAL | 3511AC3 | 4572010180 | JUNTA CAÑO EMPALME CALEFACCIÓN |
| 3504AM1 | | JUEGO MÚLTIPLE DE ADMISIÓN | 3512AC3 | 4420180080 | JUNTA BOCA LLENADO ACEITE |
| 3382CE1 | | JUEGO MÚLTIPLE DE ESCAPE | 3513AC6 | 4602010080 | JUNTA BRIDA BLOCK MOTOR |
| 3355VA1 | | JUEGO REPARACIÓN BOMBA DE AGUA | 3514AC3 | 4420780080 | JUNTA LUBRICACION TURBO |
| 3356AC3 | | JUNTA BOMBA DE AGUA | 3515AC3 | 4421870180 | JUNTA LUBRICACION TURBO |
| 3357AC3 | | JUNTA TAPA TERMOSTATO | 3522STL | 4571310180 | JUNTA BASE COMPRESOR DE AIRE |
| 3362AC3 | | JUEGO REFRIGERACIÓN DE ACEITE | 3516GS1 | | JUNTA TAPA CIERRE VENTILACIÓN |
| 3521AC3 | 4571880280 | JUEGO REFRIGERACION DE ACEITE | 3517GS1 | | ORING ENTRADA AIRE TURBO |
| 3363AC3 | | JUNTA TAPA DELANTERA BLOCK | 3518GS1 | | ORING TERMOSTATO |
| 3364AC3 | | JUNTA TAPA DE DISTRIBUCIÓN | 3519GS1 | | ORING 16x3 |
| 3365CG1 | | JUNTA CIERRE TAPA DISTRIBUCIÓN | 3520GS1 | | ORING 84x3 |
| 3367AC3 | | JUNTA BOCA LLENADO ACEITE | 3524VT1 | | JUEGO ORING CAMISA |
| 3371AC3 | | JUNTA SALIDA ACEITE REFRIGERADOR | 3530VA1 | | JUEGO DE JUNTAS PARA MOTOR (S/JUNTA T. CIL.) |
| 3372AC3 | | JUNTA CAÑO DE AGUA | | | |

83359VA1

MERCEDES BENZ 1630 / 1632 / 1633
MOTOR OM-449 9973 CC



IMPERIAL®

UNA BUENA JUNTA

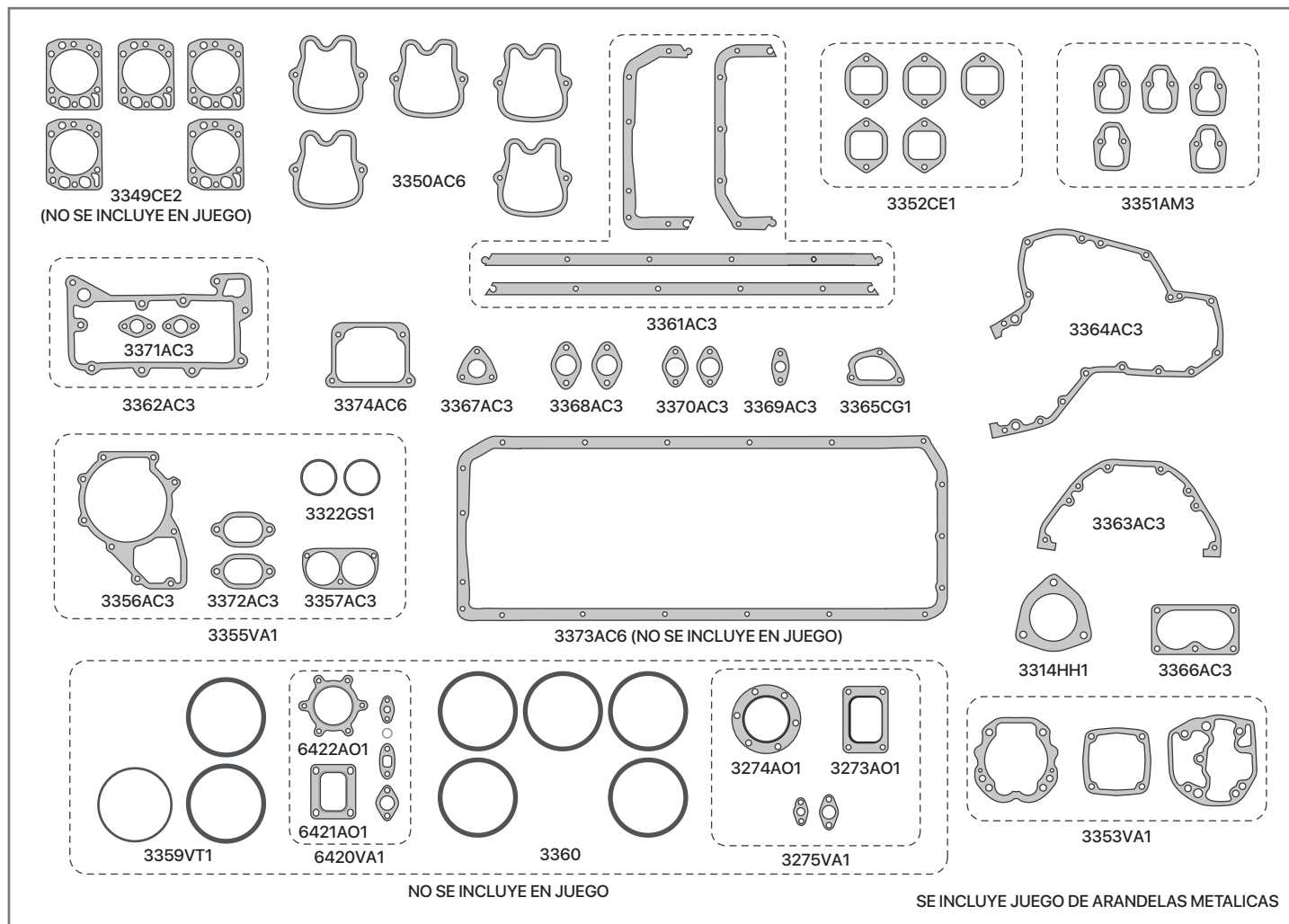

| SINONIMO | Nº ORIG | DESCRIPCIÓN |
|----------|---------|---|
| 3349CE2 | | JUNTA TAPA DE CILINDRO |
| 3350AC6 | | JUNTA TAPA DE VÁLVULAS |
| 3350MLS | | JUNTA TAPA DE VÁLVULAS-MULTILAMINA |
| 3361AC3 | | JUEGO DE JUNTAS PARA CÁRTER |
| 3373AC6 | | JUNTA PARA CARTER (ENTERA) |
| 3374AC6 | | JUNTA COLECTOR ADMISIÓN |
| 3351AM3 | | JUEGO MÚLTIPLE DE ADMISIÓN |
| 3351AL9 | | JUNTA MÚLTIPLE DE ADMISIÓN-ALUMINIO Y GOMA x UD |
| 3352CE1 | | JUEGO MÚLTIPLE DE ESCAPE |
| 3314HH1 | | JUNTA SALIDA DE ESCAPE |
| 3364AC3 | | JUNTA TAPA DE DISTRIBUCIÓN |
| 3355VA1 | | JUEGO REPARACIÓN BOMBA DE AGUA |
| 3356AC3 | | JUNTA BOMBA DE AGUA |
| 3357AC3 | | JUNTA TAPA TERMOSTATO |
| 3362AC3 | | JUEGO REFRIGERACIÓN DE ACEITE |
| 3363AC3 | | JUNTA TAPA DELANTERA BLOCK |
| 3365CG1 | | JUNTA CIERRE TAPA DISTRIBUCIÓN |
| 3366AC3 | | JUNTA ENTRADA ADMISIÓN |

| SINONIMO | Nº ORIG | DESCRIPCIÓN |
|----------|---------|---|
| 3367AC3 | | JUNTA BOCA LLENADO ACEITE |
| 3368AC3 | | JUNTA ACEITE |
| 3369AC3 | | JUNTA ENTRADA ACEITE |
| 3370AC3 | | JUNTA ACOPLE LATERAL |
| 3371AC3 | | JUNTA SALIDA ACEITE REFRIGERADOR |
| 3372AC3 | | JUNTA CAÑO DE AGUA |
| 3322GS1 | | ORING TERMOSTATO |
| 3359VT1 | | JUEGO ORING DE CAMISA |
| 3360LA1 | | JUEGO SUPLEMENTO DE CAMISA 0,10mm (6 UD) |
| 3360LA2 | | JUEGO SUPLEMENTO DE CAMISA 0,15mm (6 UD) |
| 3360LA3 | | JUEGO SUPLEMENTO DE CAMISA 0,20mm (6 UD) |
| 3360LA4 | | JUEGO SUPLEMENTO DE CAMISA 0,25mm (6 UD) |
| 3360LA5 | | JUEGO SUPLEMENTO DE CAMISA 0,30mm (6 UD) |
| 3353VA1 | | JUEGO COMPRESOR DE AIRE KNORR 90mm |
| 3275VA1 | | JUEGO DE JUNTAS PARA TURBO |
| 6420VA1 | | JUEGO DE JUNTAS PARA TURBO |
| 3358VA1 | | JUEGO DESMONTAJE TAPA DE CILINDRO |
| 83359VA1 | | JUEGO DE JUNTAS PARA MOTOR S/JUNTA T.CIL. |

83360VA1

MERCEDES BENZ 1935 /1938 / 1941

MOTOR OM-447 11967 CC



IMPERIAL®

UNA BUENA JUNTA

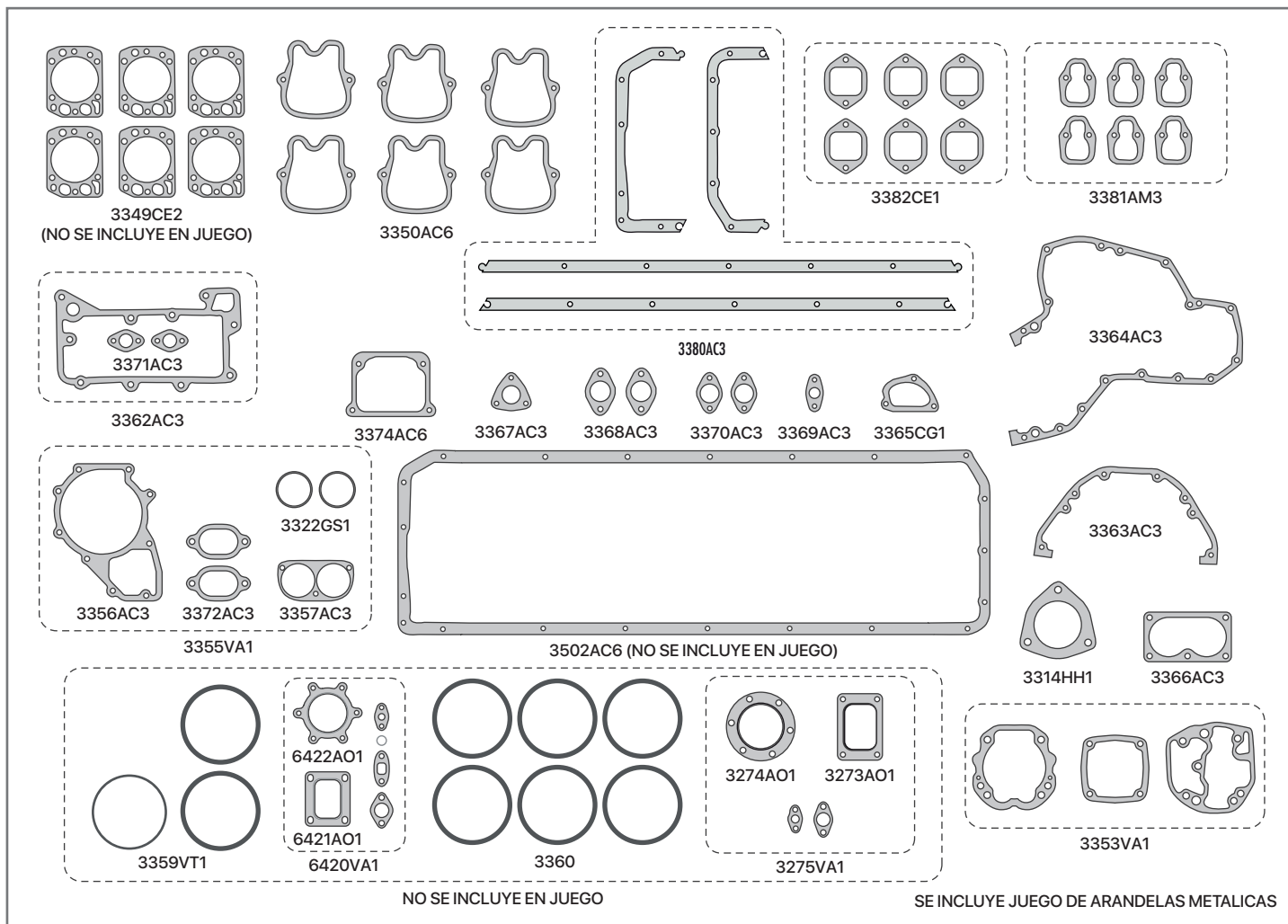

| SINONIMO | Nº ORIG | DESCRIPCIÓN | SINONIMO | Nº ORIG | DESCRIPCIÓN |
|----------|---------|---|----------|---------|---|
| 3349CE2 | | JUNTA TAPA DE CILINDRO | 3367AC3 | | JUNTA BOCA LLENADO ACEITE |
| 3350AC6 | | JUNTA TAPA DE VÁLVULAS | 3368AC3 | | JUNTA ACEITE |
| 3350MLS | | JUNTA TAPA DE VÁLVULAS-MULTILAMINA | 3369AC3 | | JUNTA ENTRADA ACEITE |
| 3380AC3 | | JUEGO DE JUNTAS PARA CÁRTER | 3370AC3 | | JUNTA ACOPLE LATERAL |
| 3502AC6 | | JUNTA PARA CARTER (ENTERA) | 3371AC3 | | JUNTA SALIDA ACEITE REFRIGERADOR |
| 3374AC6 | | JUNTA COLECTOR ADMISIÓN | 3372AC3 | | JUNTA CAÑO DE AGUA |
| 3381AM3 | | JUEGO MÚLTIPLE DE ADMISIÓN | 3322GS1 | | ORING TERMOSTATO |
| 3351AL9 | | JUNTA MÚLTIPLE DE ADMISIÓN-ALUMINIO Y GOMA x UD | 3359VT1 | | JUEGO ORING DE CAMISA |
| 3382CE1 | | JUEGO MÚLTIPLE DE ESCAPE | 3360LA1 | | JUEGO SUPLEMENTO DE CAMISA 0,10mm (6 UD) |
| 3314HH1 | | JUNTA SALIDA DE ESCAPE | 3360LA2 | | JUEGO SUPLEMENTO DE CAMISA 0,15mm (6 UD) |
| 3364AC3 | | JUNTA TAPA DE DISTRIBUCIÓN | 3360LA3 | | JUEGO SUPLEMENTO DE CAMISA 0,20mm (6 UD) |
| 3355VA1 | | JUEGO REPARACIÓN BOMBA DE AGUA | 3360LA4 | | JUEGO SUPLEMENTO DE CAMISA 0,25mm (6 UD) |
| 3356AC3 | | JUNTA BOMBA DE AGUA | 3360LA5 | | JUEGO SUPLEMENTO DE CAMISA 0,30mm (6 UD) |
| 3357AC3 | | JUNTA TAPA TERMOSTATO | 3353VA1 | | JUEGO COMPRESOR DE AIRE KNORR 90mm |
| 3362AC3 | | JUEGO REFRIGERACIÓN DE ACEITE | 3275VA1 | | JUEGO DE JUNTAS PARA TURBO |
| 3363AC3 | | JUNTA TAPA DELANTERA BLOCK | 6420VA1 | | JUEGO DE JUNTAS PARA TURBO |
| 3365CG1 | | JUNTA CIERRE TAPA DISTRIBUCIÓN | 3358VA1 | | JUEGO DESMONTAJE TAPA DE CILINDRO |
| 3366AC3 | | JUNTA ENTRADA ADMISIÓN | 83360VA1 | | JUEGO DE JUNTAS PARA MOTOR S/JUNTA T.CIL. |

93307VA1

MERCEDES BENZ MOTOR OM-366 LA
ECOLÓGICO 5957 CC



IMPERIAL®

UNA BUENA JUNTA

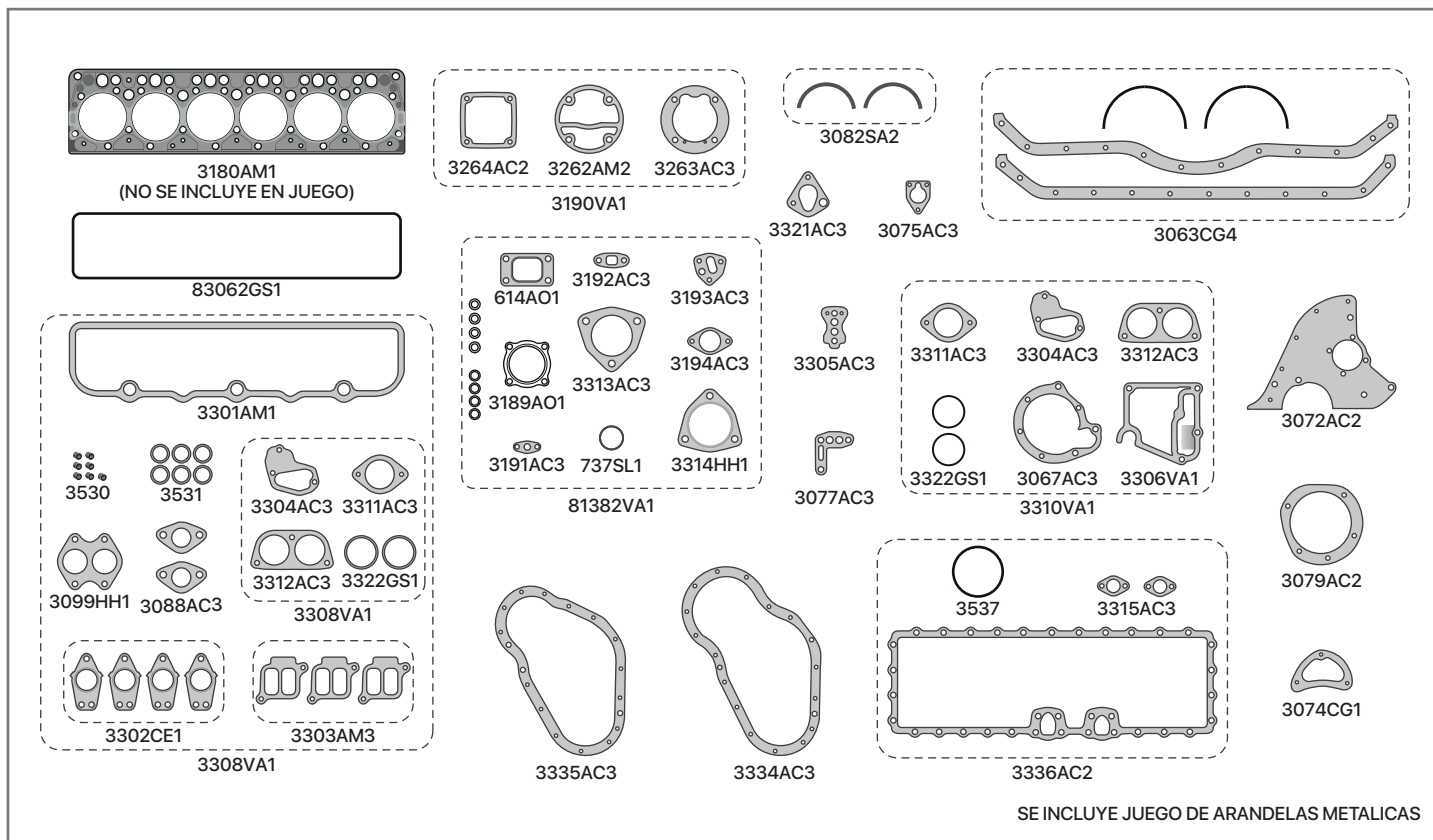

| SINONIMO | Nº ORIG | DESCRIPCIÓN |
|----------|---------|--|
| 3180AM1 | | JUNTA TAPA DE CILINDRO |
| 3301AC7 | | JUNTA TAPA DE VÁLVULA (COMP. DE 2,0 mm) |
| 3301AM1 | | JUNTA TAPA DE VÁLVULA (ALMETAN 2,5 mm) |
| 83062GS1 | | JUNTA TAPA DE BOTADORES |
| 3063CG4 | | JGO. JUNTAS PARA CÁRTER (CORCHO Y GOMA CON TELA) |
| 3302CE1 | | JUNTA MÚLTIPLE DE ESCAPE |
| 3303AM3 | | JUNTA MÚLTIPLE DE ADMISIÓN |
| 3099HH1 | | JUNTA SALIDA DE ESCAPE - 2 BOCAS |
| 3314HH1 | | JUNTA SALIDA DE ESCAPE - 1 BOCA |
| 3067AC3 | | JUNTA CUERPO BOMBA DE AGUA (COMPRESIDO) |
| 3067AD3 | | JUNTA CUERPO BOMBA DE AGUA (ADAMITE) |
| 3306VA1 | | JUNTA BASE BOMBA DE AGUA |
| 3310VA1 | | JUEGO DE JUNTAS BOMBA DE AGUA |
| 3334AC3 | | JUNTA TAPA DE DISTRIBUCIÓN - GRANDE |
| 3335AC3 | | JUNTA TAPA DE DISTRIBUCIÓN - CHICA |
| 3072AC2 | | JUNTA PLACA DE DISTRIBUCIÓN |
| 3304AC3 | | JUNTA BASE TERMOSTATO |
| 3311AC3 | | JUNTA TAPA DE TERMOSTATO |
| 3312AC3 | | JUNTA TAPA DE TERMOSTATO DOBLE |
| 3322GS1 | | ORING TERMOSTATO |
| 3308VA1 | | JUEGO DE JUNTAS PARA TERMOSTATO |
| 3074CG1 | | JUNTA CIERRE DISTRIBUCIÓN |
| 3075AC3 | | JUNTA BOMBA DE COMBUSTIBLE |

| SINONIMO | Nº ORIG | DESCRIPCIÓN |
|----------|---------|--|
| 3077AC3 | | JUNTA FILTRO DE ACEITE A BLOCK |
| 3079AC2 | | JUNTA BOMBA INYECTORA |
| 3088AC3 | | JUNTA INFERIOR CAÑO DE AGUA |
| 3305AC3 | | JUNTA FILTRO DE ACEITE |
| 3313AC3 | | JUNTA CODO MÚLTIPLE ADMISIÓN |
| 3315AC3 | | JUNTA CONEXIÓN RADIADOR ACEITE |
| 3321AC3 | | JUNTA CAÑO ENTRADA ACEITE |
| 3189AO1 | | JUNTA SALIDA DE ESCAPE TURBO |
| 3191AC3 | | JUNTA DRENAJE ACEITE TURBO |
| 3192AC3 | | JUNTA CAÑO RETORNO ACEITE TURBO |
| 3193AC3 | | JUNTA BRIDA CARTER A TURBO |
| 3194AC3 | | JUNTA CODO ADMISIÓN |
| 614AO1 | | JUNTA BASE DE TURBO |
| 83182VA1 | | JUEGO DE JUNTAS PARA TURBO |
| 3082SA2 | | JUEGO CIERRE EMP. DE BANCADA (GRAFITO) |
| 3190VA1 | | JUEGO COMPRESOR WABCO 90 mm |
| 737SL1 | | ORING 45x4 TURBO |
| 3530 | | TUBO CAÑO GASOIL 6,5x14x8 |
| 3531 | | ORING INYECCION 30x4 |
| 3537 | | ORING REFRIGERACIÓN ACEITE |
| 3318VA1 | | JGO. DESMONTAJE TAPA DE CILINDRO (S/JUNTA T.CIL.) |
| 93307VA1 | | JUEGO DE JUNTAS PARA MOTOR - ESPECIAL (S/JUNTA T.CIL.) |

| Mwm

82996VA1 MWM D-229 4 CILINDROS /
3922cc

82997VA1 MWM D-229 6 CILINDROS /
5883cc

25478VA1 MWM 4.10 X10 / 4.10T /
4.10TCA 4 CILINDROS / 4310cc
APLICACIÓN: AGRALE 7000/
7500/8000/8500 FORD 4000 -
VOLKSWAGEN 7100/8120/8140
8150/13150

25479VA1 MWM 6.10 X10/6.10T/6.10TCA
6 CILINDROS / 6450 cc
APLICACIÓN: FORD 14000 -
VOLKSWAGEN 13180 15180/
17210/23210

26588VA1 MWM 4.12 X-12 4 CILINDROS
APLICACIÓN: VOLKSWAGEN
13.180E / 15.180E 8150EOD /
9150EOD

26589VA1 MWM 6.12 X-12 6 CILINDROS
APLICACIÓN VW 17260E /
26260E 31260E/17210E

[← VOLVER A LINEA PESADA](#)

82996VA1

MWM D-229 4 CILINDROS / 3922cc



IMPERIAL®

UNA BUENA JUNTA

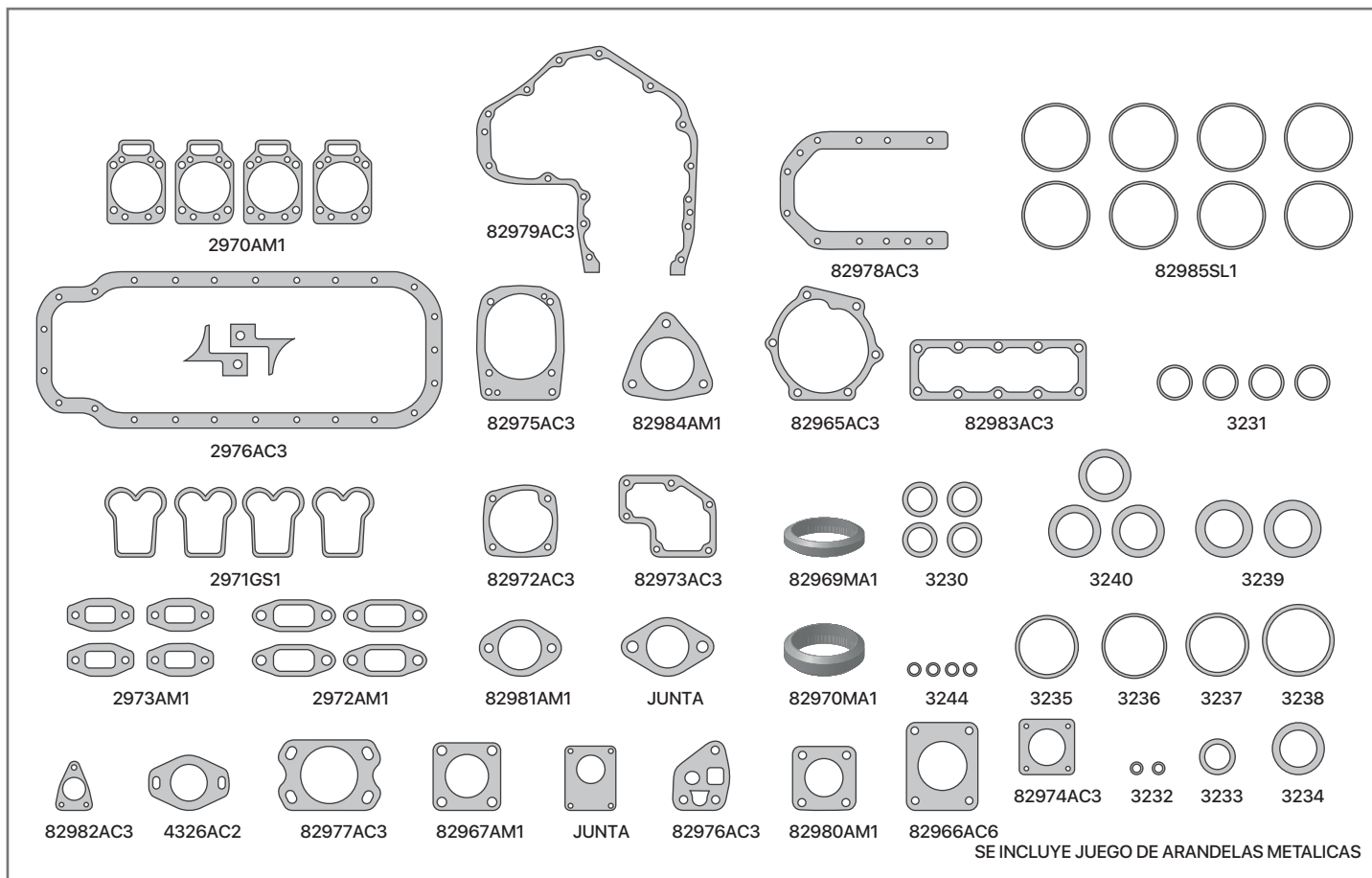

SE INCLUYE JUEGO DE ARANDELAS METALICAS

| SINONIMO | Nº ORIG | DESCRIPCIÓN |
|----------|---------|--|
| 2971AC6 | | JUNTA TAPA DE VÁLVULAS (COMPRESO) |
| 2971GS1 | | JUNTA TAPA DE VÁLVULAS (GOMA) |
| 2972AM1 | | JUEGO DE JUNTAS PARA MÚLTIPLE DE ADMISIÓN |
| 2973AM1 | | JUEGO DE JUNTAS PARA MÚLTIPLE DE ESCAPE |
| 2976AC3 | | JUNTA PARA CÁRTER |
| 82966AC6 | | JUNTA FIJACIÓN FILTRO DE AIRE |
| 82967AM1 | | JUNTA CURVA ESCAPE |
| 82972AC3 | | JUNTA CUERPO BOMBA DE AGUA |
| 82973AC3 | | JUNTA BASE BOMBA DE AGUA |
| 82965AC3 | | JUNTA BOMBA DE AGUA - MOTOR TURBO |
| 82974AC3 | | JUNTA FIJACIÓN FILTRO DE AIRE |
| 82975AC3 | | J. ENGRANJE TAPA DISTRIBUCIÓN - BBA ACEITE |
| 82976AC3 | | JUNTA BASE FILTRO DE ACEITE |
| 82977AC3 | | JUNTA BASE BOMBA INYECTORA |
| 82978AC3 | | JUNTA TAPA BANCADA TRASERA |
| 82979AC3 | | JUNTA TAPA DE DISTRIBUCIÓN |
| 82980AM1 | | JUNTA CURVA CAÑO ESCAPE |
| 82981AM1 | | JUNTA ACOPLE CAÑO DE ESCAPE |
| 82982AC3 | | JUNTA BOMBA ALIMENTADORA |
| 82983AC3 | | JUNTA TAPA INSPECCIÓN |
| 82984AM1 | | JUNTA ACOPLE CAÑO DE ESCAPE-TRIANGULAR |

| SINONIMO | Nº ORIG | DESCRIPCIÓN |
|----------|---------|--|
| 4326AC2 | | JUNTA BOMBA INYECTORA |
| 82985SL1 | | ANILLO DE CAMISA - SILICONA |
| 82985VT1 | | ANILLO DE CAMISA - VITÓN |
| 3231 | | ORING 20x2 |
| 3232 | | ORING 6x2 |
| 3233 | | ORING 20x4 |
| 3234 | | ORING 34x4 |
| 3235 | | ORING 42x3 |
| 3236 | | ORING 44x3 |
| 3237 | | ORING 46x3 |
| 3244 | | ORING 7.5x2 |
| 3230 | | ORING 22x33x8 |
| 3238 | | ORING 75x3 |
| 3239 | | ORING 40x5 |
| 3240 | | ORING 32x4 |
| 82996VA1 | | J. DE JUNTAS PARA MOTOR S/JUNTA TAPA DE CIL. |
| | | DEMÁS ARTICULOS RELACIONADOS AL MOTOR |
| | | NO SE INCLUYEN EN EL JUEGO DE JUNTAS |
| 2970AM1 | | JUNTA TAPA DE CILINDRO |
| 82969MA1 | | J. SALIDA DE ESCAPE - ANILLO - APL. FORD 4000 58,5x70,6 |
| 82970AM1 | | J. SALIDA DE ESCAPE - ANILLO - APL. FORD F-100 58,3 x 71 |

82997VA1

MWM D-229 6 CILINDROS / 5883cc



IMPERIAL®

UNA BUENA JUNTA

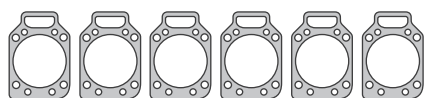

2970AM1

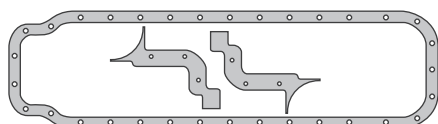

2977AC3



2971GS1

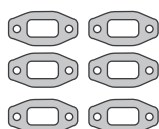

2975AM1

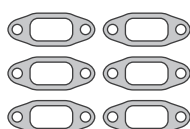

2974AM1



82972AC3

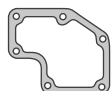

82973AC3



82967AM1



82976AC3



82974AC3



82982AC3



4326AC2

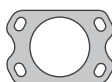

82977AC3



JUNTA



82980AM1

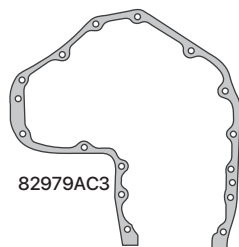

82979AC3

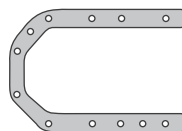

82978AC3

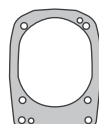

82975AC3



82968MA1

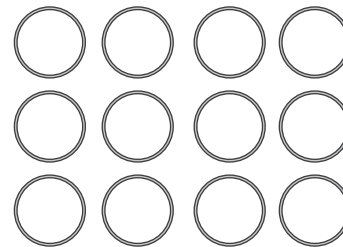

82985SL1



3231



3235



3237



3232



3233



3234



82981AM1

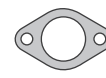

JUNTA



3236

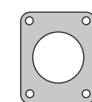

82966AC6

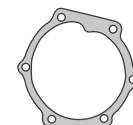

82965AC3

SE INCLUYE JUEGO DE ARANDELAS METALICAS

| SINONIMO | Nº ORIG | DESCRIPCIÓN |
|----------|---------|--|
| 2971AC6 | | JUNTA TAPA DE VÁLVULAS (COMPRESO) |
| 2971GS1 | | JUNTA TAPA DE VÁLVULAS (GOMA) |
| 2974AM1 | | JUEGO DE JUNTAS PARA MÚLTIPLE DE ADMISIÓN |
| 2975AM1 | | JUEGO DE JUNTAS PARA MÚLTIPLE DE ESCAPE |
| 2977AC3 | | JUNTA PARA CÁRTER |
| 82966AC6 | | JUNTA FIJACIÓN FILTRO DE AIRE |
| 82967AM1 | | JUNTA CURVA ESCAPE |
| 82972AC3 | | JUNTA CUERPO BOMBA DE AGUA |
| 82973AC3 | | JUNTA BASE BOMBA DE AGUA |
| 82965AC3 | | JUNTA BOMBA DE AGUA - MOTOR TURBO |
| 82974AC3 | | JUNTA FIJACIÓN FILTRO DE AIRE |
| 82975AC3 | | JUNTA ENGRANAJE TAPA DISTRIB. - BBA ACEITE |
| 82976AC3 | | JUNTA BASE FILTRO DE ACEITE |
| 82977AC3 | | JUNTA BASE BOMBA INYECTORA |
| 82978AC3 | | JUNTA TAPA BANCADA TRASERA |
| 82979AC3 | | JUNTA TAPA DE DISTRIBUCIÓN |
| 82980AM1 | | JUNTA CURVA CAÑO ESCAPE |

| SINONIMO | Nº ORIG | DESCRIPCIÓN |
|----------|---------|---|
| 82981AM1 | | JUNTA ACOPLE CAÑO DE ESCAPE |
| 82982AC3 | | JUNTA BOMBA ALIMENTADORA |
| 4326AC2 | | JUNTA BOMBA INYECTORA |
| 82985SL1 | | ANILLO DE CAMISA - SILICONA |
| 82985VT1 | | ANILLO DE CAMISA - VITÓN |
| 3231 | | ORING 20x2 |
| 3232 | | ORING 6x2 |
| 3233 | | ORING 20x4 |
| 3234 | | ORING 34x4 |
| 3235 | | ORING 42x3 |
| 3236 | | ORING 44x3 |
| 3237 | | ORING 46x3 |
| 82997VA1 | | JUEGO DE JUNTAS P/MOTOR S/JUNTA TAPA DE CILINDRO |
| | | DEMÁS ARTICULOS RELACIONADOS AL MOTOR |
| | | NO SE INCLUYEN EN EL JUEGO DE JUNTAS |
| 2970AM1 | | JUNTA TAPA DE CILINDRO |
| 82968MA1 | | J. SALIDA DE ESCAPE - ANILLO - APL. FORD 14000 63,4x76,75 |

25478VA1

MWM 4.10 X10 / 4.10T / 4.10TCA - 4 CILINDROS /
4310cc. APLICACIÓN: AGRALE 7000/7500/
8000/8500. FORD 4000. VOLKSWAGEN
7100/8120/8140/ 8150/13150



IMPERIAL®

UNA BUENA JUNTA

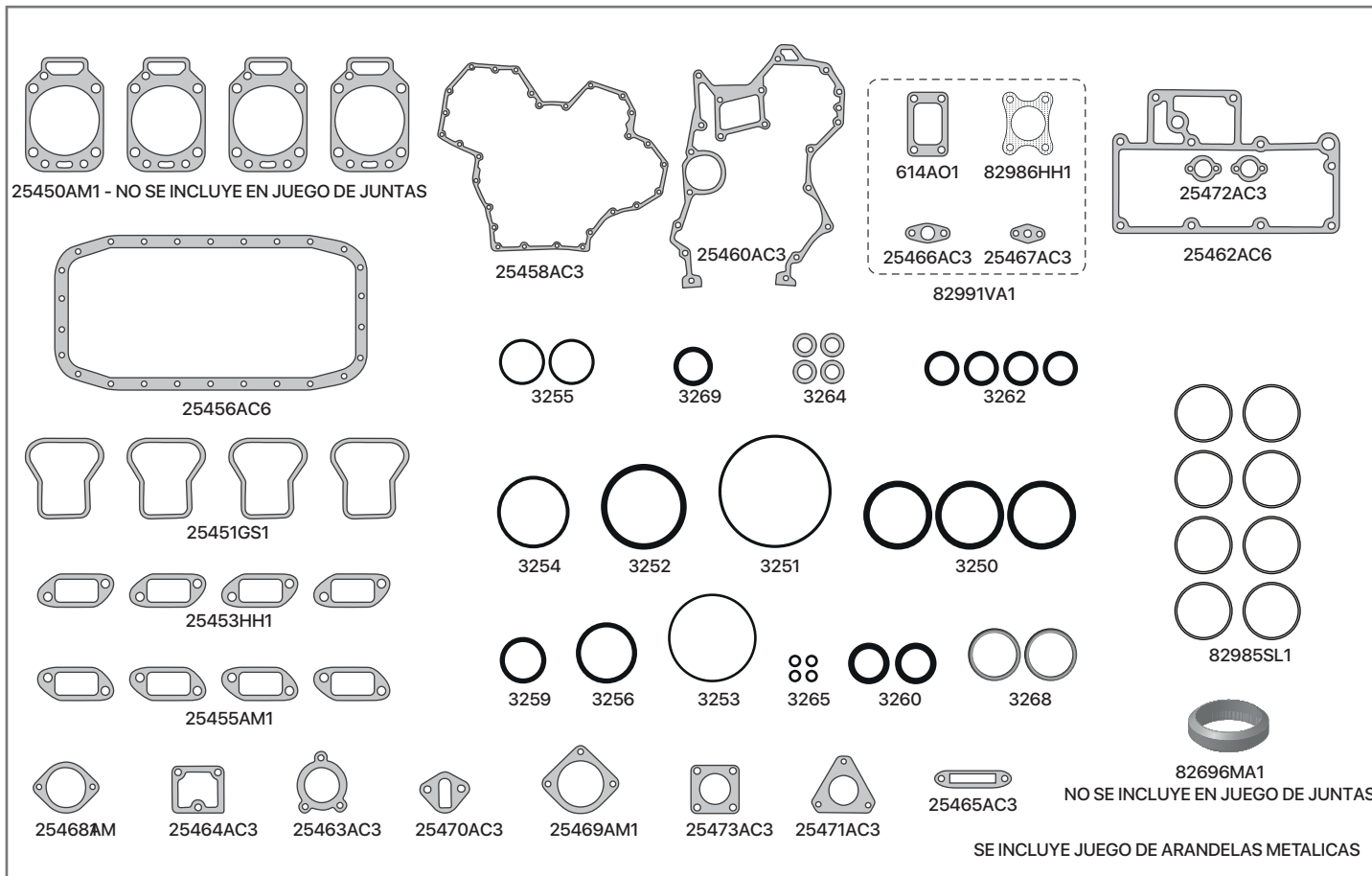

| SINONIMO | Nº ORIG | DESCRIPCIÓN |
|----------|--------------|---|
| 25450AM1 | | JUNTA TAPA DE CILINDRO |
| 25451GS1 | | JUNTA TAPA DE VÁLVULAS (GOMA) |
| 25456AC6 | 941008530064 | JUNTA DE CARTER |
| 25453HH1 | | JUEGO DE JUNTAS PARA MÚLTIPLE DE ESCAPE |
| 25455AM1 | | JUEGO DE JUNTAS PARA MÚLTIPLE DE ADMISIÓN |
| 25458AC3 | 941008530044 | JUNTA TAPA DE DISTRIBUCIÓN |
| 25460AC3 | 941008530054 | JUNTA PLACA DE DISTRIBUCIÓN |
| 25462AC6 | 961008530074 | JUNTA ENFRIADOR DE ACEITE |
| 25463AC3 | 961008530174 | JUNTA ENTRADA DE AGUA |
| 25464AC3 | 961008530094 | JUNTA DE TERMOSTATO |
| 25465AC3 | 961008530044 | JUNTA CUERPO RESPIRADERO |
| 25466AC3 | 623208520064 | JUNTA RETORNO ACEITE TURBO |
| 25467AC3 | 623208520044 | JUNTA LUBRICACIÓN TURBO |
| 25468AM1 | 941008530024 | JUNTA COLECTOR ADMISIÓN |
| 25469AM1 | | JUNTA COLECTOR ADMISIÓN |
| 25470AC3 | 922908530584 | JUNTA BOMBA DE COMBUSTIBLE |
| 25471AC3 | 922908530604 | JUNTA BOMBA INYECTORA |
| 25472AC3 | 961008530084 | JUNTA RADIADOR DE ACEITE |
| 25473AC3 | | JUNTA DE TERMOSTATO |
| 82986HH1 | | JUNTA SALIDA DE TURBO |
| 614AO1 | | JUNTA BASE DE TURBO |

| SINONIMO | Nº ORIG | DESCRIPCIÓN |
|----------|---------|---|
| 82991VA1 | | JUEGO DE JUNTAS PARA TURBO |
| 82985SL1 | | ANILLO DE CAMISA - SILICONA |
| 82985VT1 | | ANILLO DE CAMISA - VITÓN |
| 3250 | | ORING 74x85x10 |
| 3251 | | ORING 126.6x2.6 |
| 3252 | | ORING 88.2x5.3 |
| 3253 | | ORING 79.8x1.6 |
| 3254 | | ORING 77.4x3 |
| 3255 | | ORING 50.5x1.8 |
| 3256 | | ORING 50.4x3.5 |
| 3259 | | ORING 34x3 |
| 3260 | | ORING 28x5 |
| 3262 | | ORING 25x3.5 |
| 3264 | | ORING 14x3 |
| 3265 | | ORING 7.5x1.8 |
| 3268 | | ORING 40,6x5,3 |
| 3269 | | ORING 43x51x6.5 |
| 25478VA1 | | J. DE JUNTAS PARA MOTOR S/JUNTA TAPA DE CIL. |
| | | DEMÁS ARTICULOS RELACIONADOS AL MOTOR |
| | | NO SE INCLUYEN EN EL JUEGO DE JUNTAS |
| 82969MA1 | | J.SALIDA DE ESCAPE - ANILLO - APL.FORD 4000 58,5x70,6 |

25479VA1

MWM 6.10 X10/6.10T/6.10TCA
6 CILINDROS / 6450 cc
APLICACIÓN: FORD 14000 - VOLKSWAGEN 13180
15180/17210/23210



IMPERIAL®

UNA BUENA JUNTA

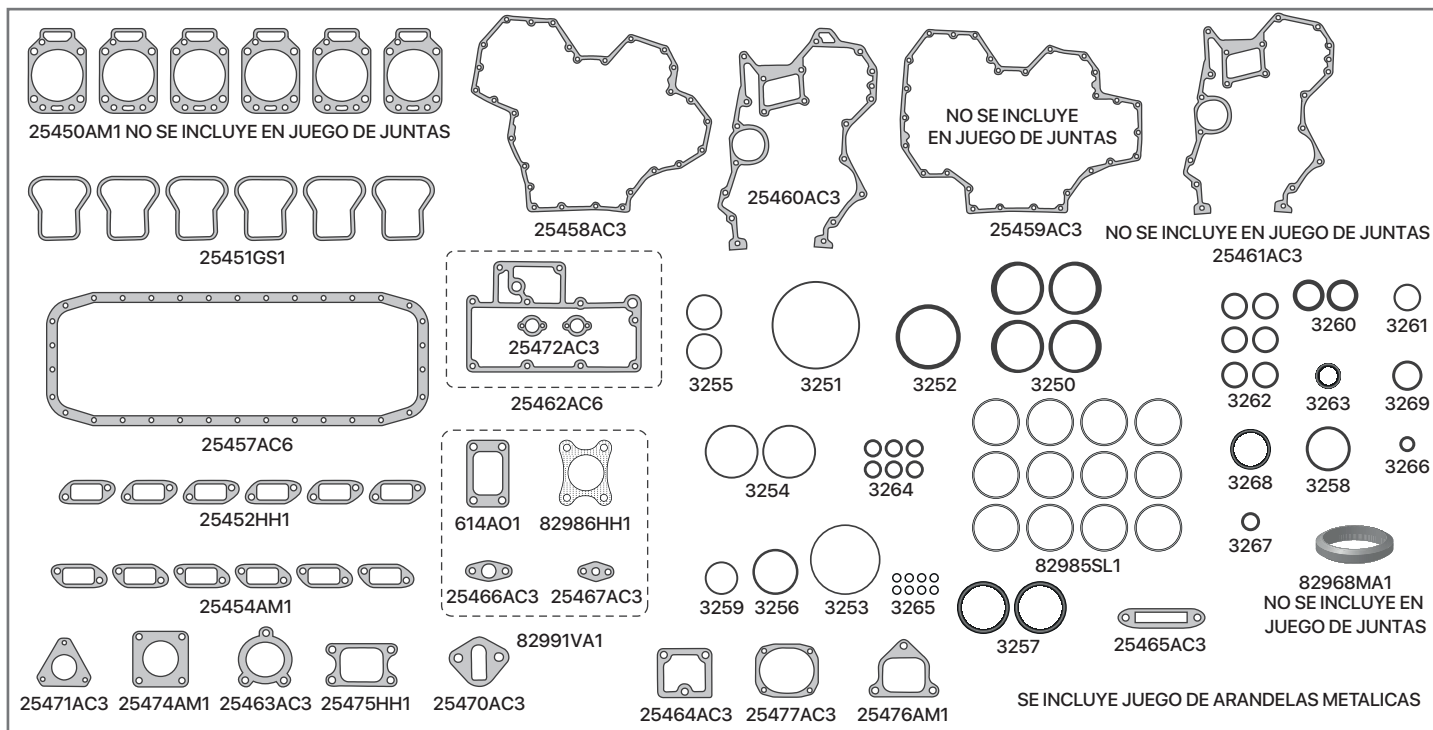

| SINONIMO | Nº ORIG | DESCRIPCIÓN |
|----------|--------------|--|
| 25450AM1 | | JUNTA TAPA DE CILINDRO |
| 25451GS1 | | JUNTA TAPA DE VÁLVULAS (GOMA) |
| 25457AC6 | 961008540184 | JUNTA DE CÁRTER |
| 25452HH1 | | JUEGO DE JUNTAS PARA MÚLTIPLE DE ESCAPE |
| 25454AM1 | | JUEGO DE JUNTAS PARA MÚLTIPLE DE ADMISIÓN |
| 25458AC3 | 941008530044 | JUNTA TAPA DE DISTRIBUCIÓN |
| 25460AC3 | 941008530054 | JUNTA PLACA DE DISTRIBUCIÓN |
| 25459AC3 | 961008530114 | JUNTA TAPA DE DISTRIBUCIÓN - USO AGRÍCOLA |
| 25461AC3 | 961008530064 | JUNTA PLACA DE DISTRIBUCIÓN - USO AGRÍCOLA |
| 25462AC6 | 961008530074 | JUNTA ENFRIADOR DE ACEITE |
| 25463AC3 | 961008530174 | JUNTA ENTRADA DE AGUA |
| 25464AC3 | 961008530094 | JUNTA DE TERMOSTATO |
| 25465AC3 | 961008530044 | JUNTA CUERPO RESPIRADERO |
| 25466AC3 | 623208520064 | JUNTA RETORNO ACEITE TURBO |
| 25467AC3 | 623208520044 | JUNTA LUBRICACIÓN TURBO |
| 25470AC3 | 922908530584 | JUNTA BOMBA DE COMBUSTIBLE |
| 25471AC3 | 922908530604 | JUNTA BOMBA INYECTORA |
| 25472AC3 | 961008530084 | JUNTA RADIADOR DE ACEITE |
| 25477AC3 | | JTA. ALTERNADOR MWM X-10 6 C. |
| 82986HH1 | | JUNTA SALIDA DE TURBO |
| 25474AM1 | 941008530034 | JUNTA SALIDA DE ESCAPE |
| 25475HH1 | 961008530164 | JUNTA COLECTOR ADMISIÓN |
| 25476AM1 | | JUNTA COLECTOR ADMISIÓN |
| 614AO1 | | JUNTA BASE DE TURBO |
| 82991VA1 | | JUEGO DE JUNTAS PARA TURBO |
| 82985SL1 | | ANILLO DE CAMISA - SILICONA |

| SINONIMO | Nº ORIG | DESCRIPCIÓN |
|----------|---------|---|
| 82985VT1 | | ANILLO DE CAMISA - VITÓN |
| 3250 | | ORING 74x85x10 |
| 3251 | | ORING 126.6x2.6 |
| 3252 | | ORING 88.2x5.3 |
| 3253 | | ORING 79.8x1.6 |
| 3254 | | ORING 77.4x3 |
| 3255 | | ORING 50.5x1.8 |
| 3256 | | ORING 50.4x3.5 |
| 3259 | | ORING 34x3 |
| 3260 | | ORING 28x5 |
| 3262 | | ORING 25x3.5 |
| 3264 | | ORING 14x3 |
| 3265 | | ORING 7.5x1.8 |
| 3268 | | ORING 40,6x5,3 |
| 3269 | | ORING 43x51x6.5 |
| 3261 | | ORING 25.6x2.6 |
| 3263 | | ORING 20x4.3 |
| 3258 | | ORING 42.5x3 |
| 3267 | | ORING 13.2x2.6 |
| 3266 | | ORING 11x3 |
| 3257 | | ORING 48x5 |
| 25479VA1 | | J. DE JUNTAS PARA MOTOR S/JUNTA TAPA DE CIL. |
| | | DEMÁS ARTICULOS RELACIONADOS AL MOTOR |
| | | NO SE INCLUYEN EN EL JUEGO DE JUNTAS |
| 82968MA1 | | JTA. SALIDA DE ESCAPE - ANILLO - APL. FORD 14000 63,4x76,75 |

26588VA1

MWM 4.12 X-12 4 CILINDROS

APLICACIÓN: VOLKSWAGEN 13.180E / 15.180E

8150EOD / 9150EOD



IMPERIAL®

UNA BUENA JUNTA

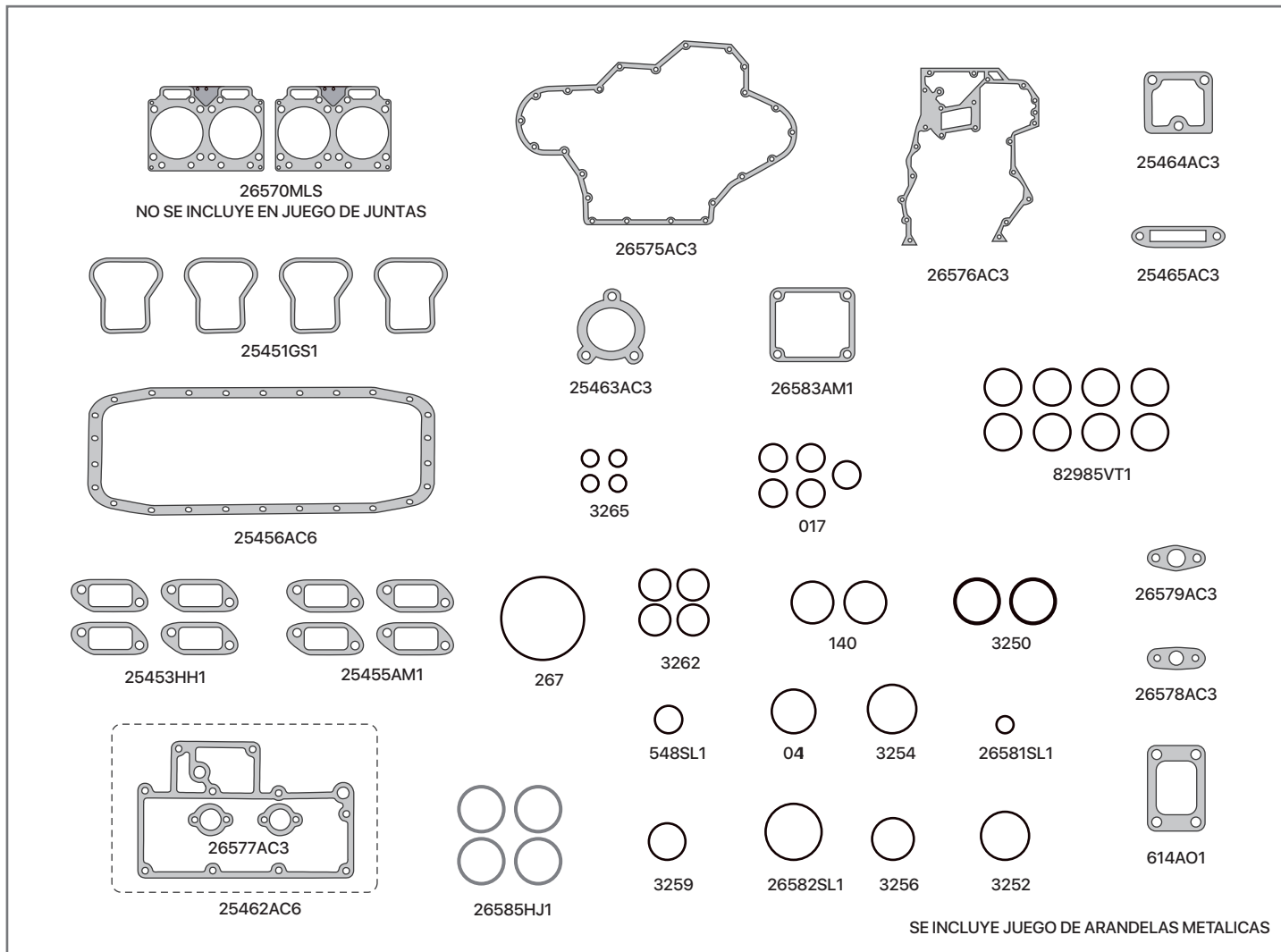

| SINONIMO | Nº ORIG | DESCRIPCIÓN |
|----------|---------|----------------------------------|
| 26570MLS | | JUNTA TAPA DE CILINDROS |
| 25451GS1 | | JUNTA TAPA DE VÁLVULA |
| 25456AC6 | | JUNTA DE CÁRTER |
| 25453HH1 | | JUEGO DE JUNTA MÚLTIPLE ESCAPE |
| 25455AM1 | | JUEGO DE JUNTA MULTIPLE ADMISIÓN |
| 25462AC6 | | JUEGO REFRIGERADOR ACEITE |
| 25464AC3 | | JUNTA TERMOSTATO |
| 25465AC3 | | JUNTA CUERPO RESPIRADERO |
| 25463AC3 | | JUNTA ENTRADA DE AGUA |
| 26575AC3 | | JUNTA TAPA DE DISTRIBUCIÓN |
| 26576AC3 | | JUNTA PLACA DE DISTRIBUCIÓN |
| 26577AC3 | | JUNTA RADIADOR ACEITE |
| 26578AC3 | | JUNTA LUBRICACIÓN TURBO |
| 26579AC3 | | JUNTA RETORNO ACEITE TURBO |
| 26583AM1 | | JUNTA |
| 614A01 | | JUNTA BASE TURBO |
| 548SL1 | | ORING 35x4 |

| SINONIMO | Nº ORIG | DESCRIPCIÓN |
|----------|---------|--|
| 82985VT1 | | ANILLO DE CAMISA - VITÓN |
| 26581SL1 | | ORING 7,59x2,62 |
| 26582SL1 | | ORING 92x3 |
| 26585HJ1 | | SUPLEMENTO DE CAMISA - 0,18mm |
| 3250 | | ORING 74x85x10 |
| 3252 | | ORING 88,2x5,3 |
| 3254 | | ORING 77,4x3 |
| 3256 | | ORING 50,4x3,5 - SILICONA |
| 3259 | | ORING 34x3 - SILICONA |
| 3262 | | ORING 25x3,5 |
| 3265 | | ORING 7,5x1,8 |
| 017 | | ORING 17,17x1,78 |
| 041 | | ORING 75,92x1,78 |
| 140 | | ORING 56,82x2,62 |
| 267 | | ORING 209,14x3,53 |
| 26588VA1 | | J. DE JUNTAS PARA MOTOR S/JUNTA TAPA DE CIL. |

26589VA1

MWM 6.12 X-12 6 CILINDROS
 APLICACIÓN VW 17260E /26260E
 31260E/17210E



IMPERIAL®

UNA BUENA JUNTA

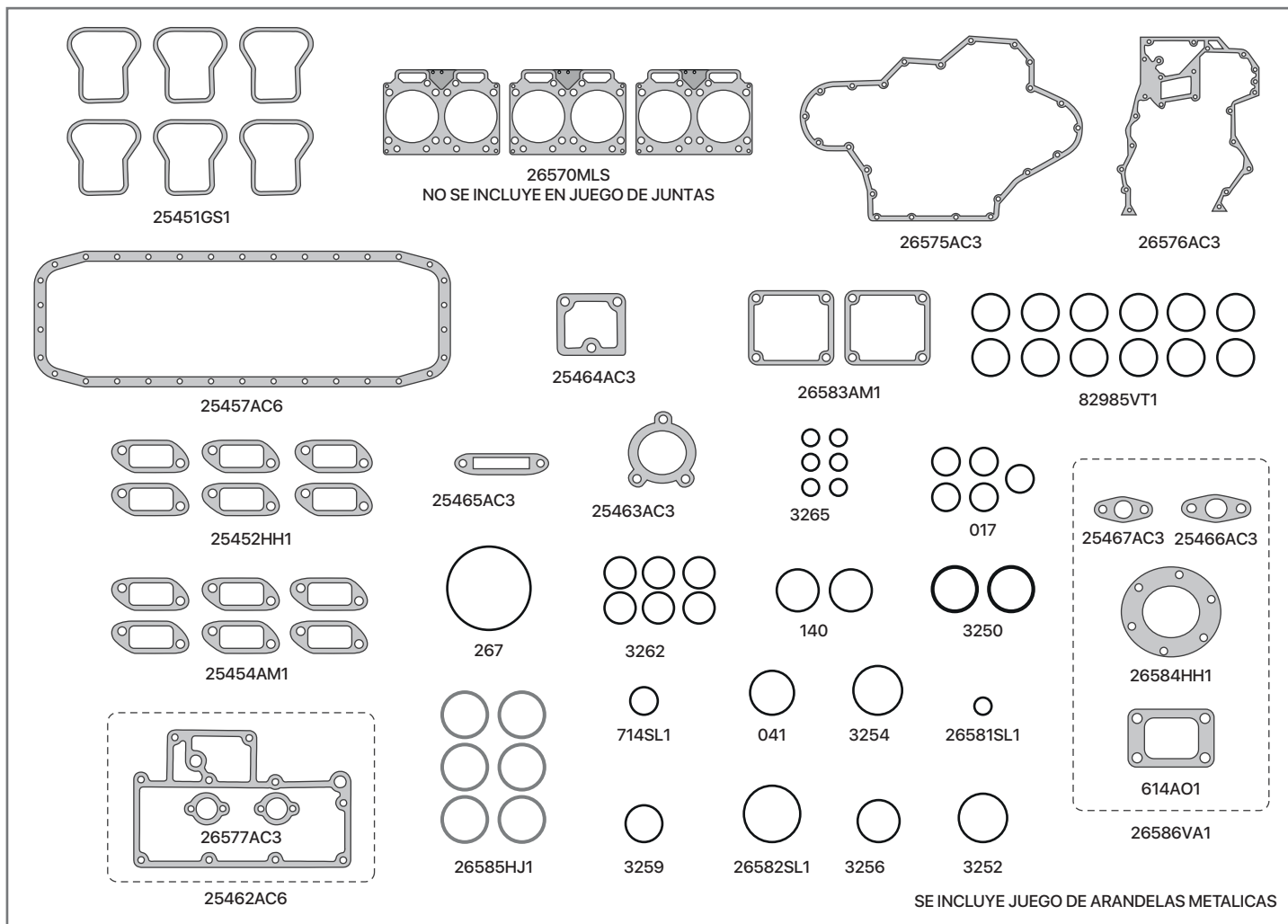

| SINONIMO | Nº ORIG | DESCRIPCIÓN |
|----------|---------|----------------------------------|
| 26570MLS | | JUNTA TAPA DE CILINDROS |
| 25451GS1 | | JUNTA TAPA DE VÁLVULA |
| 25457AC6 | | JUNTA DE CÁRTER |
| 25452HH1 | | JUEGO DE JUNTA MÚLTIPLE ESCAPE |
| 25454AM1 | | JUEGO DE JUNTA MÚLTIPLE ADMISIÓN |
| 25462AC6 | | JUEGO REFRIGERADOR ACEITE |
| 25464AC3 | | JUNTA TERMOSTATO |
| 25465AC3 | | JUNTA CUERPO RESPIRADERO |
| 25466AC3 | | JUNTA RETORNO ACEITE TURBO |
| 25467AC3 | | JUNTA LUBRICACIÓN TURBO |
| 25463AC3 | | JUNTA ENTRADA DE AGUA |
| 26575AC3 | | JUNTA TAPA DE DISTRIBUCIÓN |
| 26576AC3 | | JUNTA PLACA DE DISTRIBUCIÓN |
| 26577AC3 | | JUNTA RADIADOR ACEITE |
| 26583AM1 | | JUNTA |
| 26584HH1 | | JUNTA CARACOL TURBO |
| 26586VA1 | | JUEGO JUNTAS PARA TURBO |
| 614AO1 | | JUNTA BASE TURBO |

| SINONIMO | Nº ORIG | DESCRIPCIÓN |
|----------|---------|--|
| 82985VT1 | | ANILLO DE CAMISA - VITÓN |
| 26581SL1 | | ORING 7,59x2,62 |
| 26582SL1 | | ORING 92x3 |
| 714SL1 | | ORING 20x4 |
| 26585HJ1 | | SUPLEMENTO DE CAMISA - 0,18mm |
| 3250 | | ORING 74x85x10 |
| 3252 | | ORING 88,2x5,3 |
| 3254 | | ORING 77,4x3 |
| 3256 | | ORING 50,4x3,5 |
| 3259 | | ORING 34x3 |
| 3262 | | ORING 25x3,5 |
| 3265 | | ORING 7,5x1,8 |
| 017 | | ORING 17,17x1,78 |
| 041 | | ORING 75,92x1,78 |
| 140 | | ORING 56,82x2,62 |
| 267 | | ORING 209,14x3,53 |
| 26589VA1 | | J. DE JUNTAS PARA MOTOR S/JUNTA TAPA DE CIL. |

| Perkins - Massey Ferguson

| | | | |
|-----------------|--|-----------------|--|
| 3955OR1 | MASSEY FERGUSON / 5160 TURBO 5798 CC POST ENFRIADO | 94205OR1 | PERKINS 6-305 PF / 5004 CC |
| 3965OR1 | MASSEY FERGUSON 1215 L / 5798 CC FASE IV | 94270OR1 | PERKINS 6-354 FII / 5798 CC VEHICULAR |
| 4099AM1 | PERKINS 1006.6 / 1006.6T / 5985 CC PHASER | 94352OR1 | PERKINS 6-354 FIV / 5798 CC VEHICULAR |
| 4143AM1 | PERKINS 4-203 / 3336 CC POTENCIADO | | |
| 4205AM1 | PERKINS 6-305 PF / 5004 CC POTENCIADO | | |
| 4234VA1 | PERKINS T-4.33 / 3330 CC NYECCIÓN DIRECTA | | |
| 4250AM1 | PERKINS 1004 4/T / 3990 CC PHASER | | |
| 4429AM1 | PERKINS P4000 / 4000T / 4100 CC APLICACIÓN MF 290-292- 610-620 | | |
| 4489AM1 | PERKINS 4-236 / 4-236T / 4-248 3336 CC | | |
| 93902OR1 | MASSEY FERGUSON 165 / 265 3336 CC | | |
| 93923OR1 | MASSEY FERGUSON 1075 / 1078 5004 CC | | |
| 94031OR1 | MASSEY FERGUSON 1215 TURBO 5798 CC FASE II | | |
| 94042OR1 | MASSEY FERGUSON 1095 / 1195 / 1098 5798 CC | | |
| 94143OR1 | PERKINS 4-203 / 3336 CC | | |
| 94178OR1 | PERKINS 6-305 / 5004 CC CADENERO | | |

[← VOLVER A LINEA PESADA](#)

39550R1

MASSEY FERGUSON / 5160 TURBO
5798 CC POST ENFRIADO



IMPERIAL®

UNA BUENA JUNTA

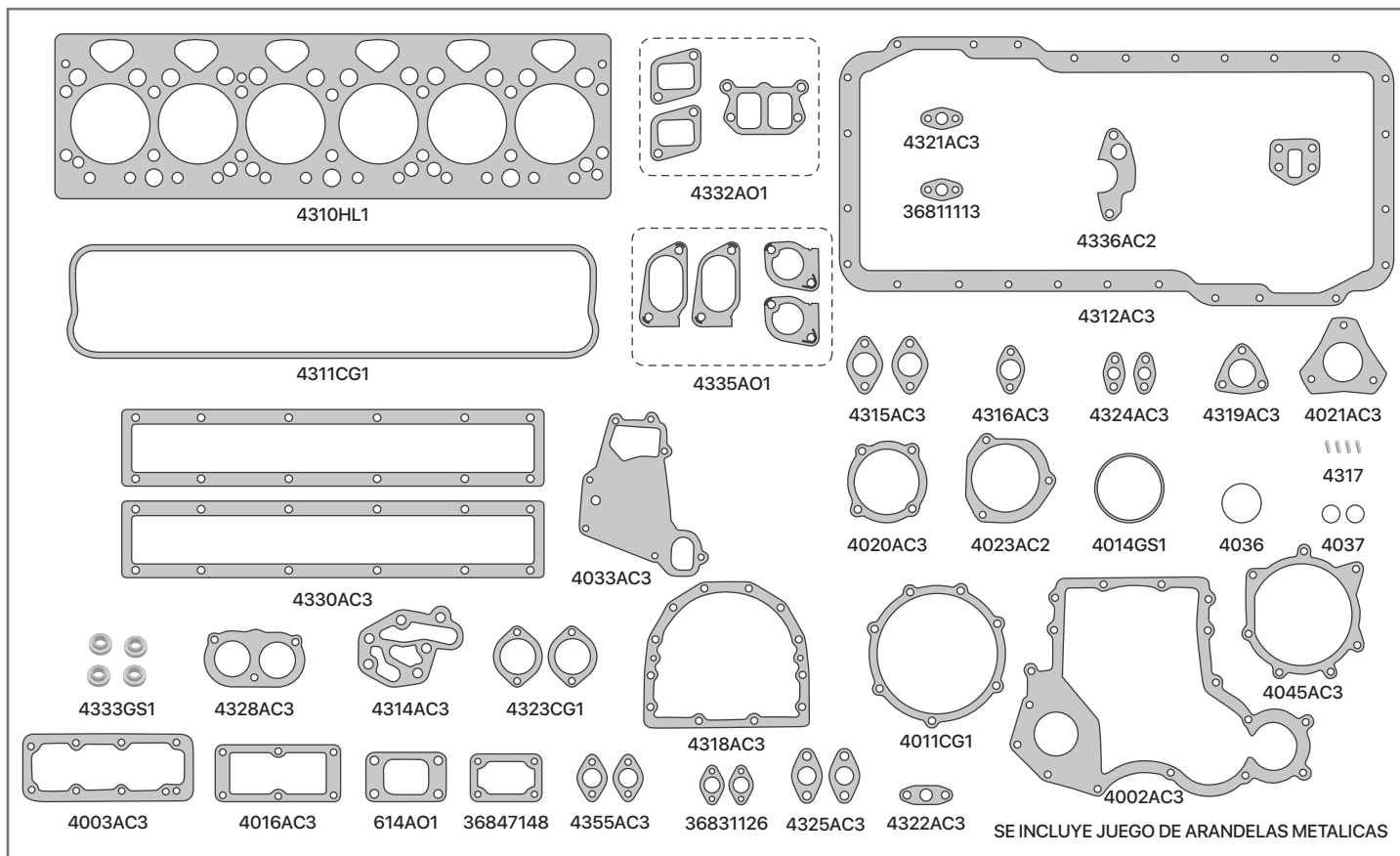

| SINONIMO | Nº ORIG | DESCRIPCIÓN |
|----------|-----------------|--|
| 4310OR1 | 32812607 | JUNTA TAPA DE CILINDRO (LAMINADA ORIGINAL) |
| 4311CG1 | 006104 | JUNTA TAPA DE VÁLVULA |
| 4311CG3 | 006104 | JUNTA TAPA DE VÁLVULA |
| 4312AC3 | 006088 | JUNTA DE CÁRTER |
| 4314AC3 | 006095 | JUNTA CABEZAL FILTRO ACEITE A BLOC |
| 4332AO1 | | JUEGO DE JUNTAS MÚLTIPLE DE ESCAPE |
| 4335AO1 | | JUEGO DE JUNTAS MÚLTIPLE DE ADMISIÓN |
| 4002AC3 | 36814124 | JUNTA TAPA DE DISTRIBUCIÓN |
| 4003AC3 | 36846113 | JUNTA CUERPO SALIDA DE AGUA |
| 4011CG1 | 36826107CG1 | JUNTA TAPA INSPECCIÓN ÁRBOL DE LEVA |
| 4011AC3 | 36826107AC3 | JUNTA T. INSPECCIÓN ÁRBOL LEVA |
| 4014GS1 | 006003 | ORING PLACA ADAPTADORA |
| 4016AC3 | 0490485 | JUNTA TAPA TRASERA TAPA CILINDRO |
| 4020AC3 | 36866434 | JUNTA INSPECCIÓN ENG. AUXILIAR |
| 4021AC3 | 33828108 | JUNTA BOMBA INYECTORA |
| 4023AC2 | 36822118 | JUNTA PLACA ADAPT. BBA INYECTORA |
| 4033AC3 | 36867174 | JUNTA BASE BOMBA AGUA |
| 4045AC3 | 36867173 | JUNTA CUERPO BOMBA AGUA |
| 614AO1 | | JUNTA SALIDA ESCAPE TURBO |
| 4313AC3 | 006090/36851113 | JUNTA BOMBA COMBUSTIBLE A BLOCK |
| 4315AC3 | 0490053 | JUNTA TAPA CIERRE |
| 4316AC3 | 0490474 | JUNTA CAÑO VENTILACIÓN |

| SINONIMO | Nº ORIG | DESCRIPCIÓN |
|----------|----------|---|
| 4317GS1 | 32811408 | CIERRE LATERAL PUENTE A BLOCK |
| 4318AC3 | 36817157 | JUNTA PORTA RETÉN BANCADA TRASERA (RETÉN) |
| 4319AC3 | 36821118 | JUNTA ENTRADA AGUA BLOCK |
| 4321AC3 | 36831122 | JUNTA REGULADOR PRESIÓN ACEITE |
| | 36831113 | JUNTA REGULADOR PRESIÓN ACEITE |
| 4322AC3 | 36861454 | JUNTA DRENAJE ACEITE TURBO |
| | 36831126 | JUNTA DRENAJE ACEITE TURBO |
| 4323CG1 | 36833125 | JUNTA BOCA CARGA DE ACEITE |
| 4324AC3 | 36833139 | JUNTA CAÑO BOMBA ACEITE |
| 4325AC3 | 36833148 | JUNTA DRENAJE ACEITE |
| 4328AC3 | 36861745 | JUNTA TERMOSTATO |
| 4330AC3 | 36846418 | JUNTA RADIADOR ACEITE |
| 4333GS1 | 33817132 | CAPUCHÓN AJUSTE TAPA VÁLVULA |
| 4336AC2 | 36865532 | JUNTA BOMBA DE ACEITE |
| 4355AC3 | 36832133 | JUNTA CAÑO ACEITE |
| | 2415714 | ORING 19x2,5 |
| | 2415638 | ORING 47x2 |
| 4036 | | ORING 47,3x2,6 |
| 4037 | | ORING 18,7x2,6 |
| | 36847148 | JUNTA |
| 3955OR1 | | JUEGO DE JUNTAS PARA MOTOR COMPLETO |

39650R1

MASSEY FERGUSON 1215 L / 5798 CC

FASE IV



IMPERIAL®

UNA BUENA JUNTA

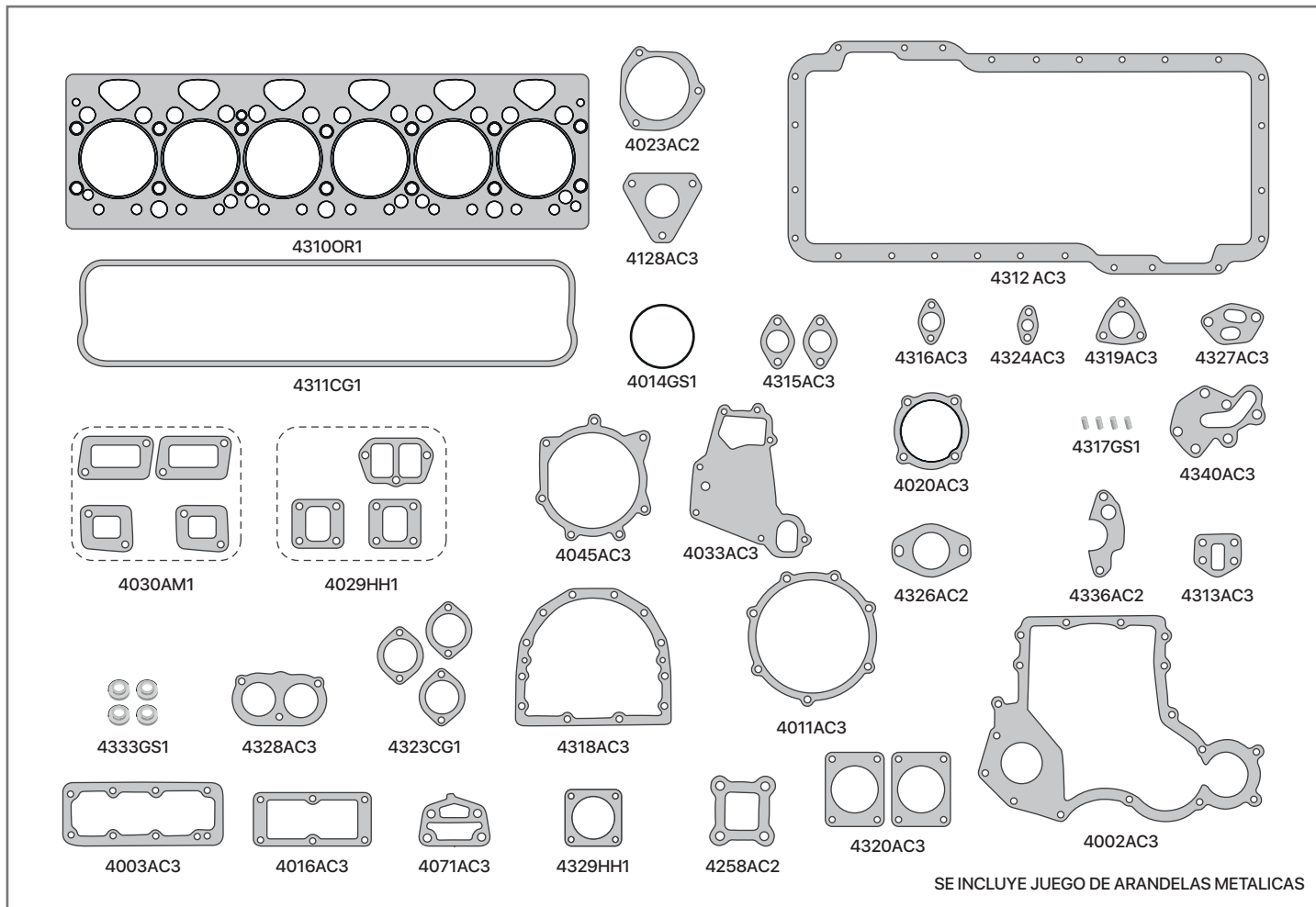

| SINONIMO | Nº ORIG | DESCRIPCIÓN |
|----------|-------------|--|
| 4310OR1 | 32812607 | JUNTA TAPA DE CILINDRO (LAMINADA ORIGINAL) |
| 4311CG1 | 006104 | JUNTA TAPA DE VÁLVULA |
| 4311CG3 | 006104 | JUNTA TAPA DE VÁLVULA |
| 4312AC3 | 006088 | JUNTA DE CARTER |
| 4029HH1 | | JUEGO DE JUNTAS MÚLTIPLE DE ESCAPE |
| 4030AM1 | | JUEGO DE JUNTAS MÚLTIPLE DE ADMISIÓN |
| 4002AC3 | 36814124 | JUNTA TAPA DE DISTRIBUCIÓN |
| 4003AC3 | 36846113 | JUNTA CUERPO SALIDA DE AGUA |
| 4011AC3 | 36826107AC3 | JUNTA T. INSPECCIÓN ÁRBOL DE LEVA |
| 4011CG1 | 36826107CG1 | JUNTA T. INSPECCIÓN ÁRBOL LEVA |
| 4014GS1 | | ORING PLACA ADAPTADORA |
| 4016AC3 | 0490485 | JUNTA TAPA TRASERA TAPA CILINDRO |
| 4020AC3 | 36866434 | JUNTA INSPECCIÓN ENG. AUXILIAR |
| 4023AC2 | 36822118 | JUNTA PLACA ADAPT. BBA INYECTORA |
| 4033AC3 | 36867174 | JUNTA BASE BOMBA AGUA |
| 4045AC3 | 36867173 | JUNTA CUERPO BOMBA AGUA |
| 4071AC3 | | JUNTA FILTRO ACEITE |
| 4128AC3 | 0490685 | JUNTA BASE BOMBA INYECTORA |
| 4258AC2 | 36866426 | JUNTA COMPRESOR A BLOCK |

| SINONIMO | Nº ORIG | DESCRIPCIÓN |
|----------|-----------------|--|
| 4313AC3 | 006090/36851113 | JUNTA BOMBA COMBUSTIBLE A BLOCK |
| 4315AC3 | 0490053 | JUNTA TAPA CIERRE |
| 4316AC3 | 0490474 | JUNTA CAÑO VENTILACIÓN |
| 4317GS1 | | CIERRE LATERAL PUENTE A BLOCK |
| 4318AC3 | 36817157 | JUNTA PORTA RETÉN BANCADA TRASERA (RETÉN) |
| 4319AC3 | 36821118 | JUNTA ENTRADA AGUA BLOCK |
| 4320AC3 | 36823132 | JUNTA CODO ADMISIÓN |
| 4323CG1 | 36833125 | JUNTA BOCA CARGA DE ACEITE |
| 4324AC3 | 36833139 | JUNTA CAÑO BOMBA ACEITE |
| 4326AC2 | 36834143 | JUNTA BOMBA INYECTORA |
| 4327AC3 | 36861448 | JUNTA BASE FILTRO DE ACEITE |
| 4328AC3 | 36861745 | JUNTA TERMOSTATO |
| 4329HH1 | 37481108 | JUNTA SALIDA DE ESCAPE |
| 4333GS1 | 33817132 | CAPUCHÓN AJUSTE TAPA VÁLVULA |
| 4336AC2 | 36865532 | JUNTA BOMBA DE ACEITE |
| 4340AC3 | | JUNTA CABEZAL FILTRO ACEITE |
| 3964VA1 | | JUEGO DE JUNTAS SIN JUNTA TAPA DE CILINDRO |
| 3965OR1 | | JUEGO DE JUNTAS PARA MOTOR COMPLETO |

4099AM1

PERKINS 1006.6 / 1006.6T / 5985 CC
PHASER



IMPERIAL®

UNA BUENA JUNTA

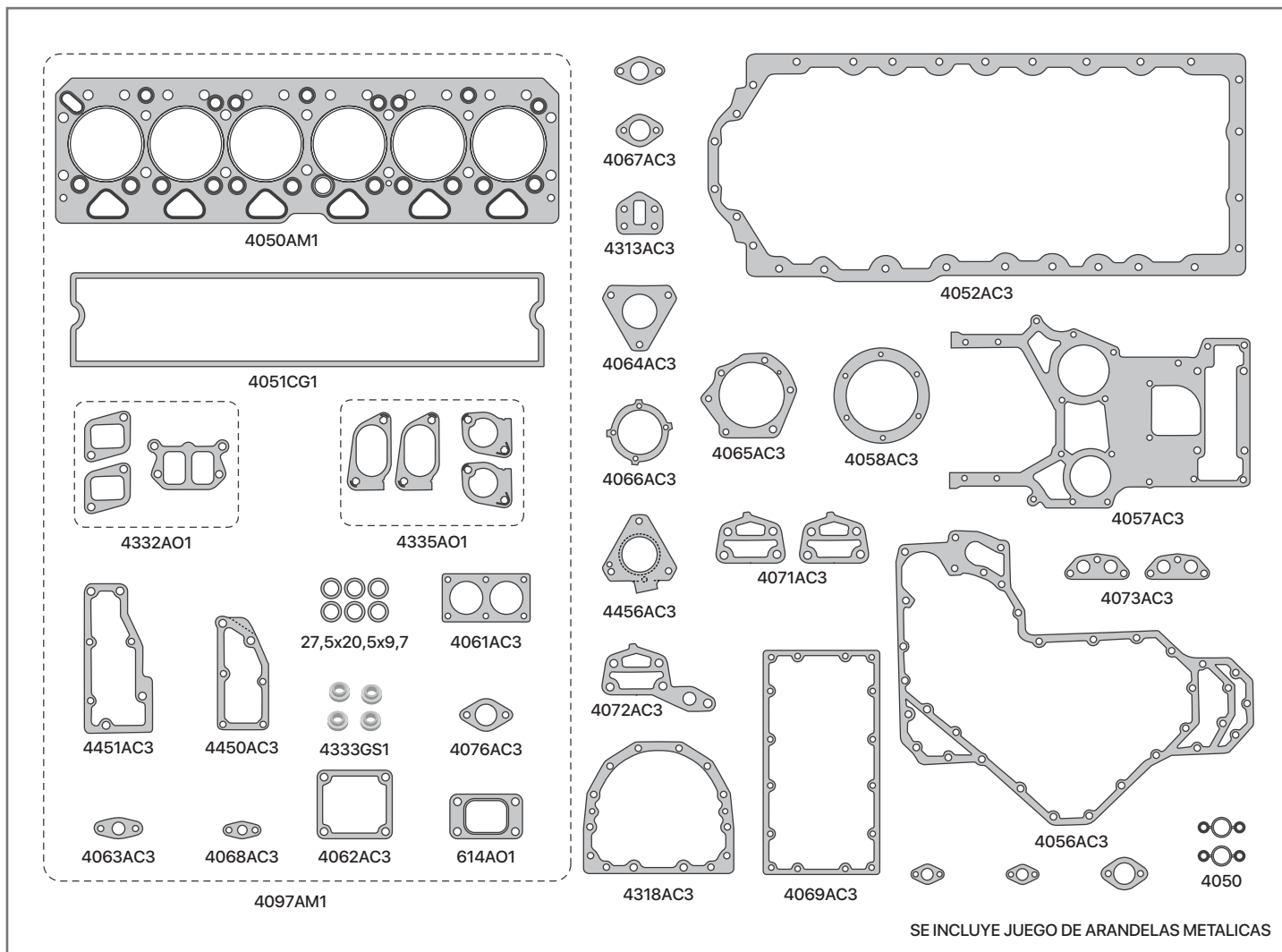

SE INCLUYE JUEGO DE ARANDELAS METALICAS

| SINONIMO | Nº ORIG | DESCRIPCIÓN |
|----------|----------|-------------------------------|
| 4050AM1 | 3681H205 | JUNTA TAPA DE CILINDRO |
| 4051CG1 | 3681C001 | JUNTA TAPA DE VÁLVULA |
| 4052AC3 | 3681M007 | JUNTA DE CARTER |
| 4332A01 | | JUNTA MÚLTIPLE DE ESCAPE |
| 4335A01 | | JUNTA MÚLTIPLE DE ADMISIÓN |
| 4056AC3 | 3681P011 | JUNTA TAPA DE DISTRIBUCIÓN |
| 4057AC3 | 3681P009 | JUNTA PLACA DE DISTRIBUCIÓN |
| 4058AC3 | 3382P004 | JUNTA BOMBA DE AGUA |
| 4061AC3 | 3684A004 | JUNTA TERMOSTATO |
| 4062AC3 | 3684N008 | JUNTA CAJA ADMISIÓN A BLOCK |
| 4064AC3 | 70490280 | JUNTA BASE BOMBA INYECTORA |
| 4065AC3 | 3687H005 | JUNTA BOMBA DE VACÍO |
| 4066AC3 | 3682H003 | JUNTA INSPECCIÓN DISTRIBUCIÓN |
| 4067AC3 | 3683H006 | JUNTA COSTADO DISTRIBUCIÓN |
| 4068AC3 | 3683D006 | JUNTA DRENAJE ACEITE TURBO |
| 4063AC3 | 36832138 | JUNTA DRENAJE ACEITE TURBO |
| 4069AC3 | 3684R011 | JUNTA ENFRIADOR ACEITE |

| SINONIMO | Nº ORIG | DESCRIPCIÓN |
|----------|------------------------|---------------------------------------|
| 4071AC3 | 3686T006 | JUNTA BASE FILTRO ACEITE |
| 4072AC3 | 3687Y002 | JUNTA FILTRO ACEITE |
| 4073AC3 | 3686A511 | JUNTA TUBO ENFRIADOR ACEITE |
| 4076AC3 | 36833152 | JUNTA BOCA CARGA ACEITE |
| 4313AC3 | 0060909885113,98856104 | JUNTA BOMBA COMBUSTIBLE |
| 4318AC3 | 36817157 | JUNTA PORTA RETÉN BDA TRASERA |
| 4450AC3 | 36851409 | JUNTA TAPA TRASERA TAPA DE CILINDRO |
| 4451AC3 | 3685314,3685F005 | JUNTA TAPA DELANTERA TAPA DE CILINDRO |
| 4456AC3 | 70490403 | JUNTA BASE BOMBA INYECTORA |
| 614A01 | | JUNTA SALIDA ESCAPE TURBO |
| 4333GS1 | 33817132 | CAP. AJUSTE T.V. |
| | | BUJE GOMA 27,5x20x9,7 |
| 4050 | | JUNTA ENFRIADOR DE ACEITE |
| 4097AM1 | | JUEGO DESMONTAJE TAPA DE CILINDRO |
| 4098AM1 | | JUEGO DE JUNTAS SIN TAPA DE CILINDRO |
| 4099AM1 | | JUEGO DE JUNTAS PARA MOTOR COMPLETO |

4143AM1

PERKINS 4-203 / 3336 CC

POTENCIADO



IMPERIAL®

UNA BUENA JUNTA

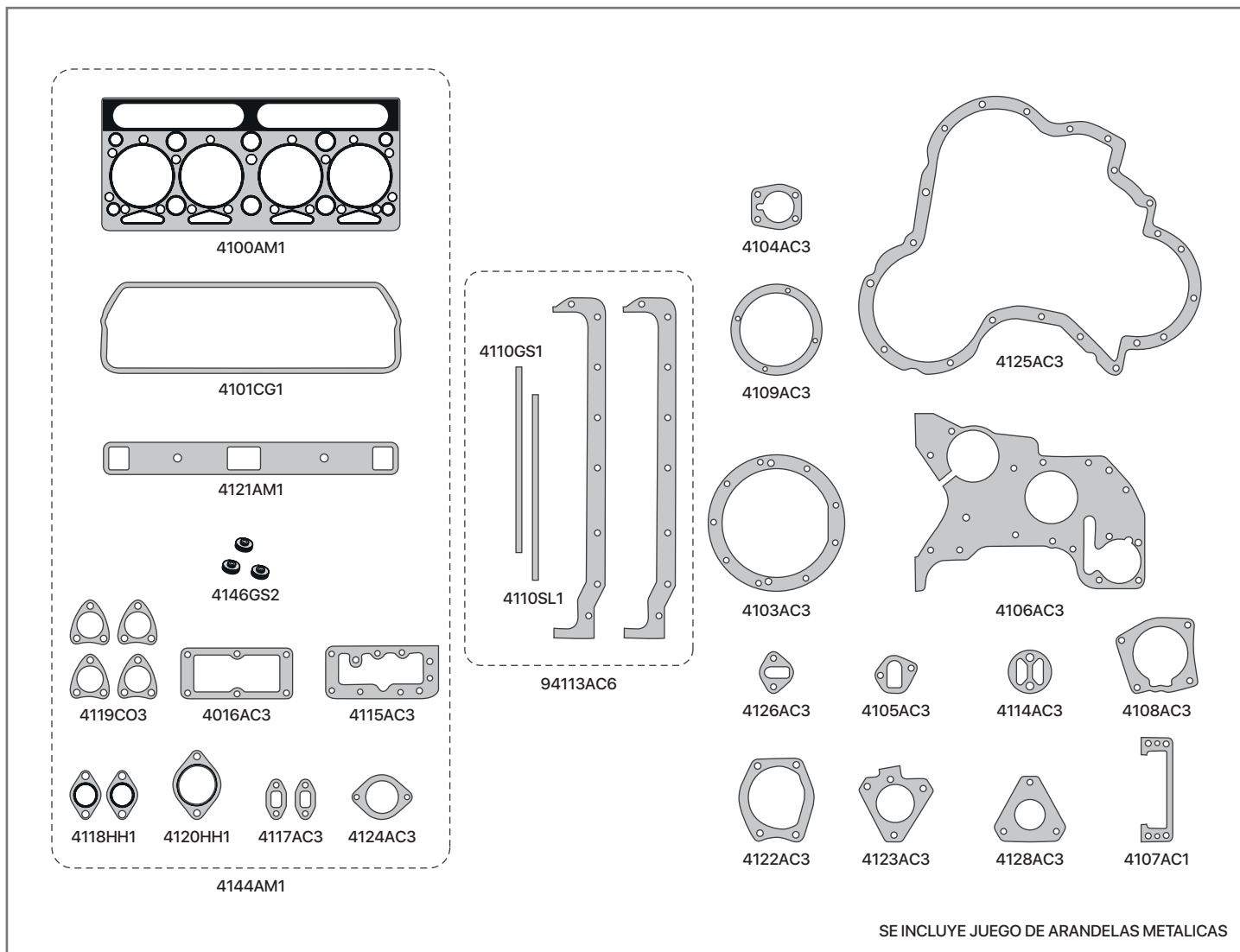

| SINONIMO | Nº ORIG | DESCRIPCIÓN |
|----------|----------|--|
| 4100AM1 | 36812125 | JUNTA TAPA DE CILINDRO (POTENCIADO) |
| 4101CG1 | 0490704 | JUNTA TAPA DE VÁLVULA |
| 4101CG3 | 0490704 | JUNTA TAPA DE VÁLVULA (CON REFUERZO P/TEMP.) |
| 94113AC6 | 006076 | JUEGO DE JUNTAS DE CÁRTER (POTENCIADO) |
| 4118HH1 | 0490028 | JUNTA MÚLTIPLE DE ESCAPE (006002) |
| 4121AM1 | 0490042 | JUNTA MÚLTIPLE DE ADMISIÓN (006061) |
| 4120HH1 | 0490032 | JUNTA SALIDA DE ESCAPE |
| 4106AC3 | 36814112 | JUNTA PLACA DE DISTRIBUCIÓN |
| 4125AC3 | 36813117 | JUNTA TAPA DE DISTRIBUCIÓN |
| 4122AC3 | 36866417 | JUNTA BOMBA DE AGUA |
| 4126AC3 | 006074 | JUNTA BOMBA DE COMBUSTIBLE |
| 4114AC3 | 006007 | JUNTA FILTRO DE ACEITE A BLOCK (0490514) |
| 4016AC3 | 0490485 | JUNTA TAPA TRASERA TAPA DE CILINDRO |
| 4103AC3 | 33826111 | JUNTA TAPA TRASERA CIGÜEÑAL (PORTA RETÉN) |
| 4104AC3 | 0490699 | JUNTA TAPA TRASERA ÁRBOL DE LEVAS |
| 4105AC3 | 0490692 | JUNTA CONEXIÓN ENTRADA DE AGUA |

| SINONIMO | Nº ORIG | DESCRIPCIÓN |
|----------|----------|---|
| 4107AC1 | 36853105 | JUNTA TAPA TOMA DE FUERZA |
| 4108AC3 | 36866416 | JUNTA BOMBA DE VACÍO A DISTRIBUCIÓN |
| 4109AC3 | 33825409 | JUNTA TAPA FRONTAL TUBO VENTEO |
| 4110GS1 | 0490019 | JUNTA CIERRE CARTER - GOMA SINTETICA |
| 4110SL1 | 006344 | JUNTA CIERRE TRASERO CARTER - SILICONA |
| 4115AC3 | 0490024 | JUNTA TAPA DELANTERA TAPA DE CILINDRO |
| 4124AC3 | 0490184 | JUNTA TERMOSTATO-PONTENCIADO |
| 4117AC3 | 0490391 | JUNTA CODO PASO DE AGUA |
| 4119CO3 | 0490023 | JUNTA PRECÁMARA COMBUSTIÓN |
| 4123AC3 | 0490706 | JUNTA SOPORTE BOMBA INYECTORA |
| 4128AC3 | 0490685 | JUNTA BOMBA INYECTORA |
| 4146GS2 | 006073 | ARANDELA CIERRE TAPA DE VÁLVULA |
| 4144AM1 | | JUEGO DESMONTAJE TAPA DE CILINDRO (POTENCIADO) |
| 4140VA1 | | JUEGO DE JUNTAS SIN JUNTA T. DE CIL. (POTENCIADO) |
| 4143AM1 | | JUEGO DE JUNTAS PARA MOTOR COMPLETO |

4205AM1

PERKINS 6-305 PF / 5004 CC
POTENCIADO



IMPERIAL®

UNA BUENA JUNTA

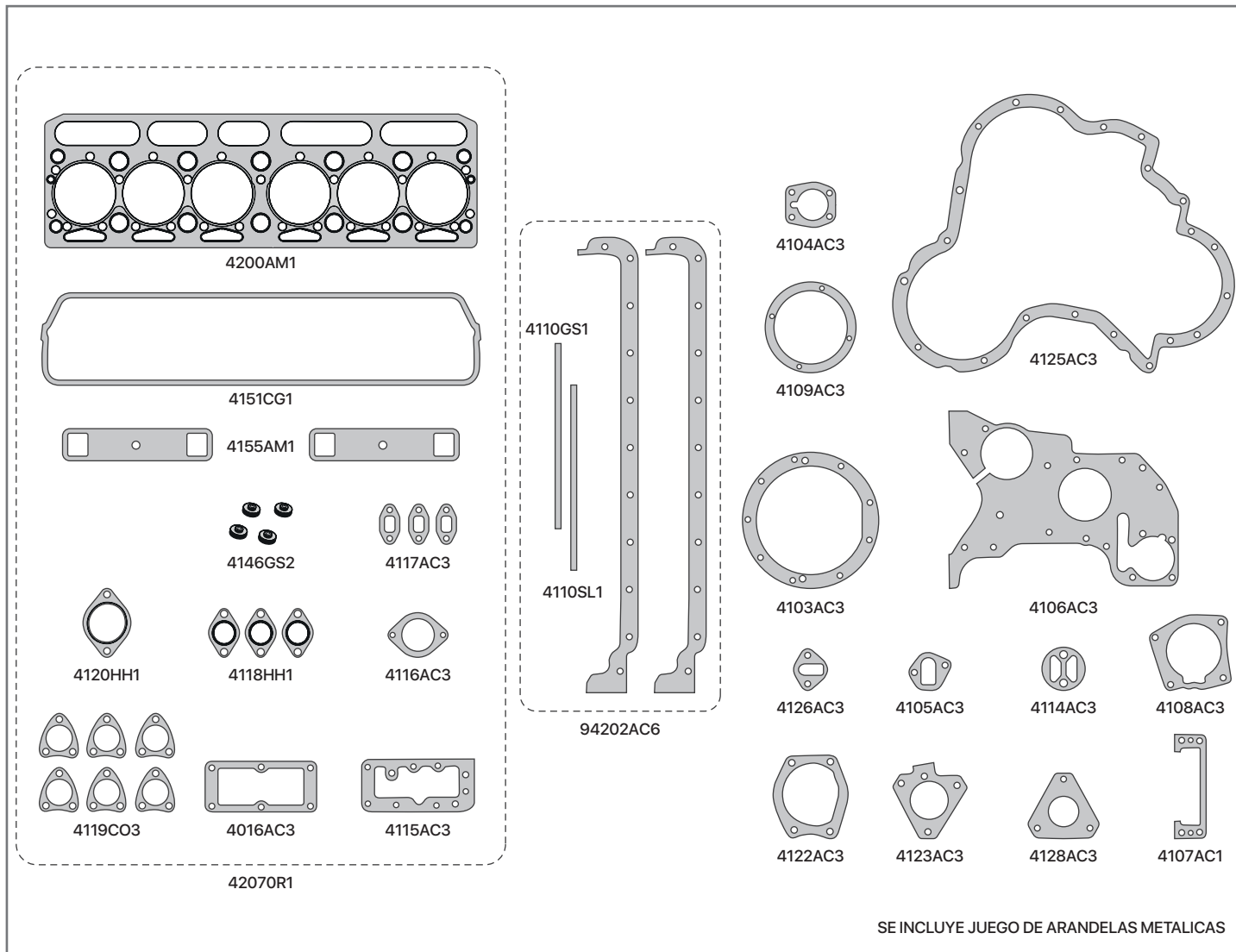

SE INCLUYE JUEGO DE ARANDELAS METALICAS

| SINONIMO | Nº ORIG | DESCRIPCIÓN |
|----------|----------|--|
| 4200AM1 | 006063 | JUNTA TAPA DE CILINDRO (POTENCIADO) |
| 4151CG1 | 0490760 | JUNTA TAPA DE VÁLVULA |
| 4151CG3 | 0490760 | JUNTA TAPA DE VÁLVULA (CON REFUERZO P/TEMP.) |
| 94202AC6 | 006079 | JUEGO DE JUNTAS DE CÁRTER |
| 4118HH1 | 0490028 | JUNTA MÚLTIPLE DE ESCAPE (006002) |
| 4155AM1 | 0490026 | JUNTA MÚLTIPLE DE ADMISIÓN |
| 4120HH1 | 0490032 | JUNTA SALIDA DE ESCAPE |
| 4106AC3 | 36814112 | JUNTA PLACA DE DISTRIBUCIÓN |
| 4125AC3 | 36813117 | JUNTA TAPA DE DSITRIBUCIÓN |
| 4122AC3 | 36866417 | JUNTA BOMBA DE AGUA |
| 4126AC3 | 006074 | JUNTA BOMBA DE COMBUSTIBLE |
| 4114AC3 | 006007 | JUNTA FILTRO DE ACEITE A BLOCK (0490514) |
| 4016AC3 | 0490485 | JUNTA TAPA TRASERA TAPA DE CILINDRO |
| 4103AC3 | 33826111 | JUNTA TAPA TRASERA CIGÜEÑAL (PORTA RETÉN) |
| 4104AC3 | 0490699 | JUNTA TAPA TRASERA ÁRBOL DE LEVAS |
| 4105AC3 | 0490692 | JUNTA CONEXIÓN ENTRADA DE AGUA |

| SINONIMO | Nº ORIG | DESCRIPCIÓN |
|----------|----------|--|
| 4107AC1 | 36853105 | JUNTA TAPA TOMA DE FUERZA |
| 4108AC3 | 36866416 | JUNTA BOMBA DE VACIO A DISTRIBUCIÓN |
| 4109AC3 | 33825409 | JUNTA TAPA FRONTAL TUBO VENDEO |
| 4110GS1 | 0490019 | JUNTA CIERRE CARTER - GOMA SINTETICA |
| 4110SL1 | 006344 | JUNTA CIERRE CÁRTER (TRASERO) SILICONA |
| 4115AC3 | 0490024 | JUNTA TAPA DELANTERA TAPA DE CILINDRO |
| 4116AC3 | 36835411 | JUNTA CONEXIÓN SALIDA DE AGUA |
| 4117AC3 | 0490391 | JUNTA CODO PASO DE AGUA |
| 4119CO3 | 0490023 | JUNTA PRECÁMARA COMBUSTIÓN |
| 4123AC3 | 0490706 | JUNTA SOPORTE BOMBA INYECTORA |
| 4128AC3 | 0490685 | JUNTA BOMBA INYECTORA |
| 4146GS2 | 006073 | ARANDELA CIERRE TAPA DE VÁLVULA |
| 4207OR1 | | JUEGO DESMONTAJE TAPA DE CILINDRO |
| 4203VA1 | | JUEGO DE JUNTAS SIN JUNTA TAPA DE CILINDRO |
| 4205AM1 | | JUEGO DE JUNTAS PARA MOTOR COMPLETO |

4234VA1

PERKINS T-4.33 / 3330 CC
 INYECCIÓN DIRECTA



IMPERIAL®

UNA BUENA JUNTA

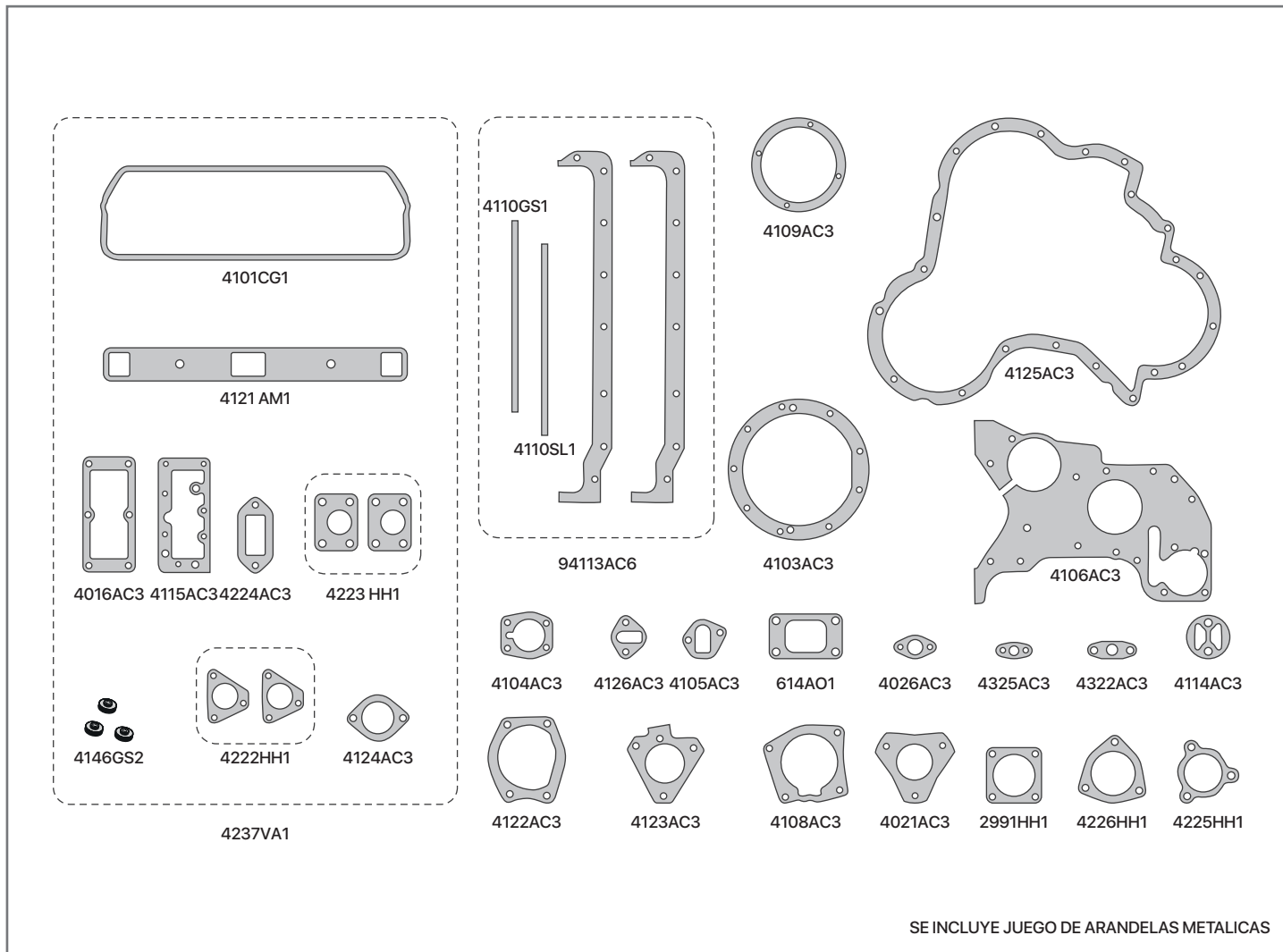

| SINONIMO | Nº ORIG | DESCRIPCIÓN |
|----------|----------|---|
| 4101CG1 | 0490704 | JUNTA TAPA DE VÁLVULA |
| 4101CG3 | 0490704 | JUNTA TAPA DE VÁLVULA (CON REFUERZO P/TEMP) |
| 94113AC6 | 006076 | JUEGO DE JUNTAS PARA CARTER |
| 4121AM1 | 0490042 | JUNTA MÚLTIPLE DE ADMISIÓN (006061) |
| 4222HH | 006321 | JUNTA MÚLTIPLE DE ESCAPE 1º SERIE |
| 4223HH1 | 006322 | JUNTA MÚLTIPLE DE ESCAPE 2º SERIE |
| 4106AC3 | 36814112 | JUNTA PLACA DE DISTRIBUCIÓN |
| 4125AC3 | 36813117 | JUNTA TAPA DE DISTRIBUCIÓN |
| 4122AC3 | 36866417 | JUNTA BOMBA DE AGUA |
| 4126AC3 | 006074 | JUNTA BOMBA DE COMBUSTIBLE |
| 4114AC3 | 0490514 | JUNTA FILTRO DE ACEITE A BLOCK (0490514) |
| 4016AC3 | 0490485 | JUNTA TAPA TRASERA TAPA DE CILINDRO |
| 4103AC3 | 33826111 | TAPA TRASERA CIGÜEÑAL (PORTA RETÉN) |
| 4104AC3 | 0490699 | JUNTA TAPA TRASERA ÁRBOL DE LEVA |
| 4105AC3 | 0490692 | JUNTA CONEXIÓN ENTRADA DE AGUA |
| 4108AC3 | 36866416 | JUNTA BOMBA DE VACÍO A DISTRIBUCIÓN |
| 4109AC3 | 33825409 | JUNTA TAPA FRONTAL TUBO VENDEO |

| SINONIMO | Nº ORIG | DESCRIPCIÓN |
|----------|----------|---|
| 4110GS1 | 0490019 | JUNTA CIERRE CARTER (DELANT.) CORCHO Y GOMA |
| 4110SL1 | 006344 | JUNTA CIERRE CARTER (TRASERO) SILICONA |
| 4115AC3 | 0490024 | JUNTA TAPA DELANTERA TAPA DE CILINDRO |
| 4123AC3 | 0490706 | JUNTA SOPORTE BOMBA INYECTORA |
| 4021AC3 | 33828108 | JUNTA BOMBA INYECTORA |
| 4224AC3 | 006319 | JUNTA CODO M. ADMISIÓN A TURBO |
| 4146GS2 | 006073 | ARANDELA CIERRE TAPA DE VÁLVULA |
| 4026AC3 | 36832118 | JUNTA CAÑO SUC. BOMBA ACEITE |
| 4325AC3 | 36833148 | JUNTA DRENAJE ACEITE A TURBO |
| 4322AC3 | 36861454 | JUNTA DRENAJE ACEITE TURBO |
| 4124AC3 | 0490184 | JUNTA TERMOSTATO |
| 2991HH1 | 37481108 | JUNTA S. ESCAPE A TURBO |
| 4225HH1 | 006320 | JUNTA TURBO A CODO S. DE ESCAPE |
| 4226HH1 | 36822111 | JUNTA CODO SALIDA DE ESCAPE |
| 614A01 | 36885008 | JUNTA SAL. TURBO PER.6-354 F2 |
| 4237VA1 | | JUEGO DESMONTAJE SIN JUNTA TAPA DE CILINDRO |
| 4234VA1 | | JUEGO DE JUNTAS SIN JUNTA TAPA DE CILINDRO |

4250AM1

PERKINS 1004 4/T / 3990 CC

PHASER



IMPERIAL®

UNA BUENA JUNTA

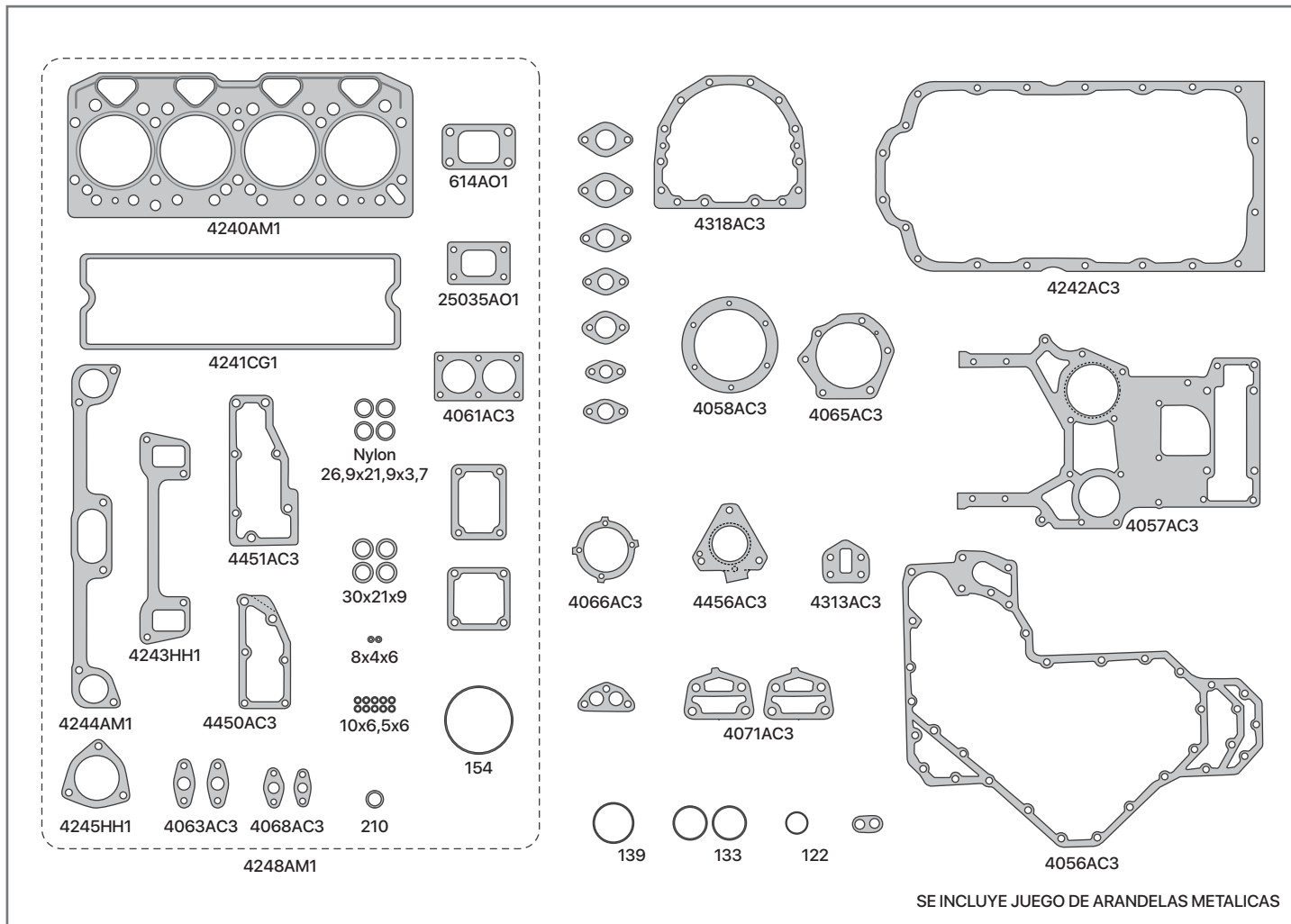

| SINONIMO | Nº ORIG | DESCRIPCIÓN |
|----------|-----------------|--|
| 4240AM1 | 3681E037 | JUNTA TAPA DE CILINDRO |
| 4241CG1 | 3681A021 | JUNTA TAPA DE VÁLVULA |
| 4241OR1 | 3681A021 | JUNTA T.DE VALVULA ORIGINAL- SILICONA Y CORCHO |
| 4242AC6 | 36815721 | JUNTA DE CARTER |
| 4243HH1 | 3688C023 | JUNTA MÚLTIPLE DE ESCAPE |
| 4244AM1 | 3688C029 | JUNTA MÚLTIPLE DE ADMISIÓN |
| 4245HH1 | 3688C018 | JUNTA SALIDA DE ESCAPE |
| 4056AC3 | 3681P011 | JUNTA TAPA DE DISTRIBUCIÓN |
| 4057AC3 | 3681P009 | JUNTA PLACA DE DISTRIBUCIÓN |
| 4058AC3 | 3382P004 | JUNTA BOMBA DE AGUA |
| 4061AC3 | 3684A004 | JUNTA TERMOSTATO |
| 4065AC3 | 3687H005 | JUNTA BOMBA DE VACÍO |
| 4066AC3 | 3682H003 | JUNTA INSPECCIÓN DISTRIBUCIÓN |
| 4068AC3 | 3683D006 | JUNTA DRENAJE ACEITE TURBO |
| 4063AC3 | 36832138 | JUNTA DRENAJE ACEITE TURBO |
| 4071AC3 | 3686T006 | JUNTA BASE FILTRO ACEITE |
| 4313AC3 | 006090/36851113 | JUNTA BOMBA COMBUSTIBLE |
| 4318AC3 | 36817157 | JUNTA PORTA RETÉN BDA TRASERA |

| SINONIMO | Nº ORIG | DESCRIPCIÓN |
|----------|----------|---------------------------------------|
| 4450AC3 | 36851409 | JUNTA TAPA TRASERA TAPA DE CILINDRO |
| 4451AC3 | 36853514 | JUNTA TAPA DELANTERA TAPA DE CILINDRO |
| 4456AC3 | 70490403 | JUNTA BASE BOMBA INYECTORA |
| 614AO1 | | JUNTA SALIDA ESCAPE TURBO |
| 25035AO1 | | JUNTA SALIDA ESCAPE TURBO |
| | | BUJE NYLON 26,9x21,9x3,7 |
| | | BUJE GOMA 30x21x9 |
| | | BUJE GOMA 8x4x6 |
| | | BUJE GOMA 10x6,5x6 |
| | | ORING 210 |
| | | ORING 140 |
| | | ORING 139 |
| | | ORING 133 |
| | | ORING 122 |
| | | ORING 154 |
| 44248AM1 | | JUEGO DESMONTAJE TAPA DE CILINDRO |
| 4249VA1 | | JUEGO DE JUNTAS SIN TAPA DE CILINDRO |
| 4250AM1 | | JUEGO DE JUNTAS PARA MOTOR COMPLETO |

4429AM1

PERKINS P4000 / 4000T / 4100 CC
 APLICACIÓN MF 290-292-610-620



IMPERIAL®

UNA BUENA JUNTA

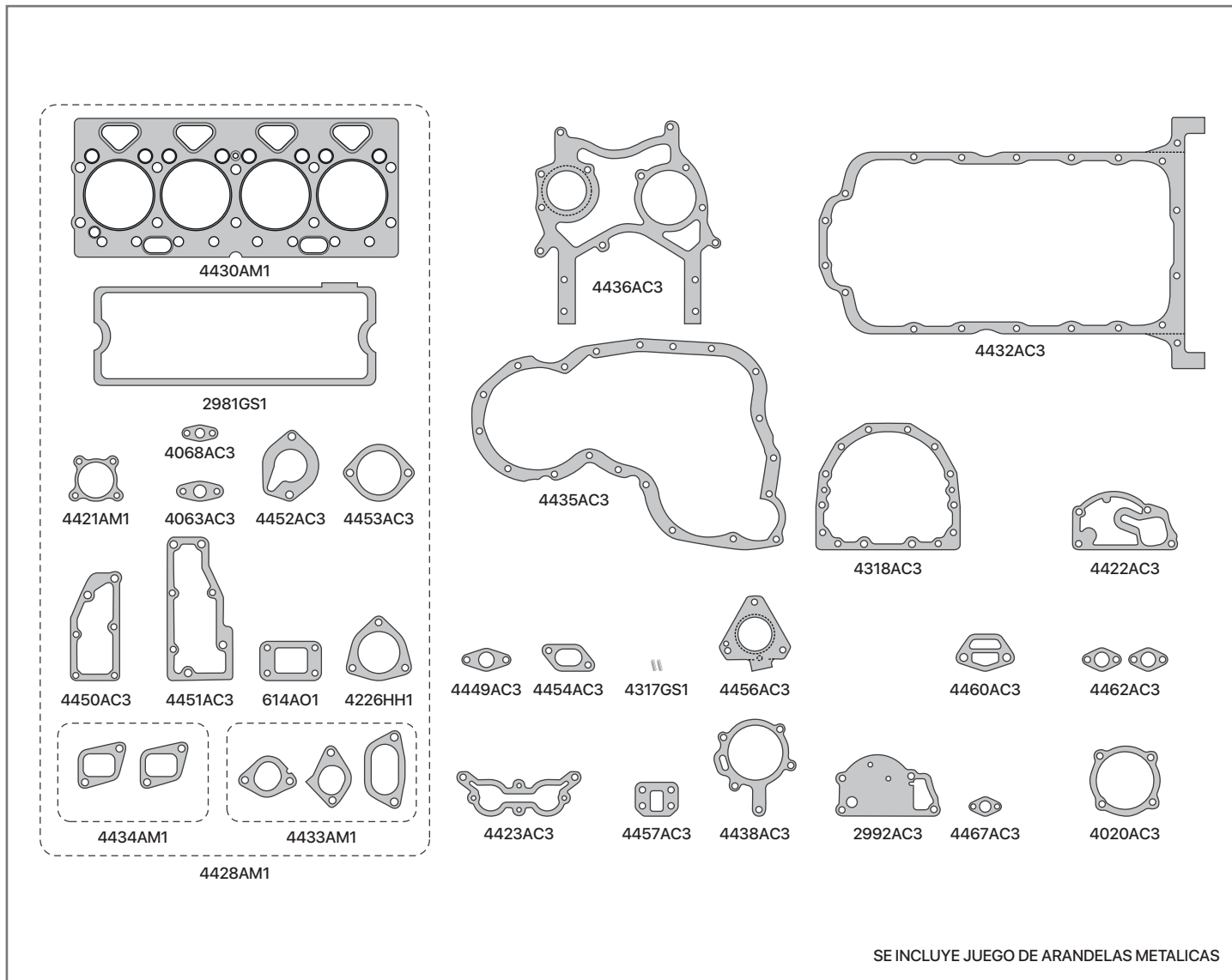

SE INCLUYE JUEGO DE ARANDELAS METALICAS

| SINONIMO | Nº ORIG | DESCRIPCIÓN | SINONIMO | Nº ORIG | DESCRIPCIÓN |
|----------|----------|----------------------------------|----------|-------------------|---------------------------------------|
| 4430AM1 | 3681E034 | JUNTA TAPA DE CILINDRO | 4450AC3 | 36851409 | JUNTA TAPA TRASERA TAPA DE CILINDRO |
| 4432AC3 | 36815721 | JUNTA DE CARTER | 4451AC3 | 36853514 | JUNTA TAPA DELANTERA TAPA DE CILINDRO |
| 2981GS1 | | JUNTA TAPA DE VÁLVULA | 4454AC3 | 36862138 | JUNTA BOCA CARGA DE ACEITE |
| 4433AM1 | | JUEGO DE JUNTA MÚLTIPLE ADMISIÓN | 4456AC3 | 70490403/70490063 | JUNTA BOMBA INYECTORA |
| 4434AM1 | 36862134 | JUEGO DE JUNTA MÚLTIPLE ESCAPE | 4457AC3 | 36851113 | JUNTA BOMBA COMBUSTIBLE |
| 4421AM1 | | JUNTA SALIDA DE ESCAPE | 4317GS1 | | CIERRE LATERAL PUENTE A BLOCK |
| 4423AC3 | | JUNTA BALANCEADOR DINÁMICO | 4318AC3 | 36817157 | JUNTA PORTA RETÉN BANCADA TRASERA |
| 4426HH1 | 36822111 | JUNTA CODO SALIDA DE ESCAPE | 4020AC3 | | JUNTA INSPECCIÓN DISTRIBUCIÓN |
| 4435AC3 | 36813137 | JUNTA TAPA DE DISTRIBUCIÓN | 4068AC3 | 3683D006 | JUNTA DRENAJE ACEITE TURBO |
| 4436AC3 | 36814127 | JUNTA PLACA DE DISTRIBUCIÓN | 4063AC3 | 36832138 | JUNTA DRENAJE ACEITE TURBO |
| 2992AC3 | 70490146 | JUNTA BASE BOMBA DE AGUA | 4467AC3 | | JUNTA |
| 4438AC3 | 36866721 | JUNTA CUERPO BOMBA DE AGUA | 4462AC3 | | JUNTA |
| 4452AC3 | 36862151 | JUNTA BASE TERMOSTATO | 4449AC3 | | JUNTA |
| 4453AC3 | 36834147 | JUNTA TERMOSTATO | 4428AM1 | | JUEGO DESMONTAJE TAPA DE CILINDRO |
| 4460AC3 | 36862517 | JUNTA FILTRO ACEITE A BLOCK | 4429AM1 | | JUEGO DE JUNTAS PARA MOTOR COMPLETO |

4489AM1

PERKINS 4-236 / 4-236T / 4-248

3336 CC



IMPERIAL®

UNA BUENA JUNTA

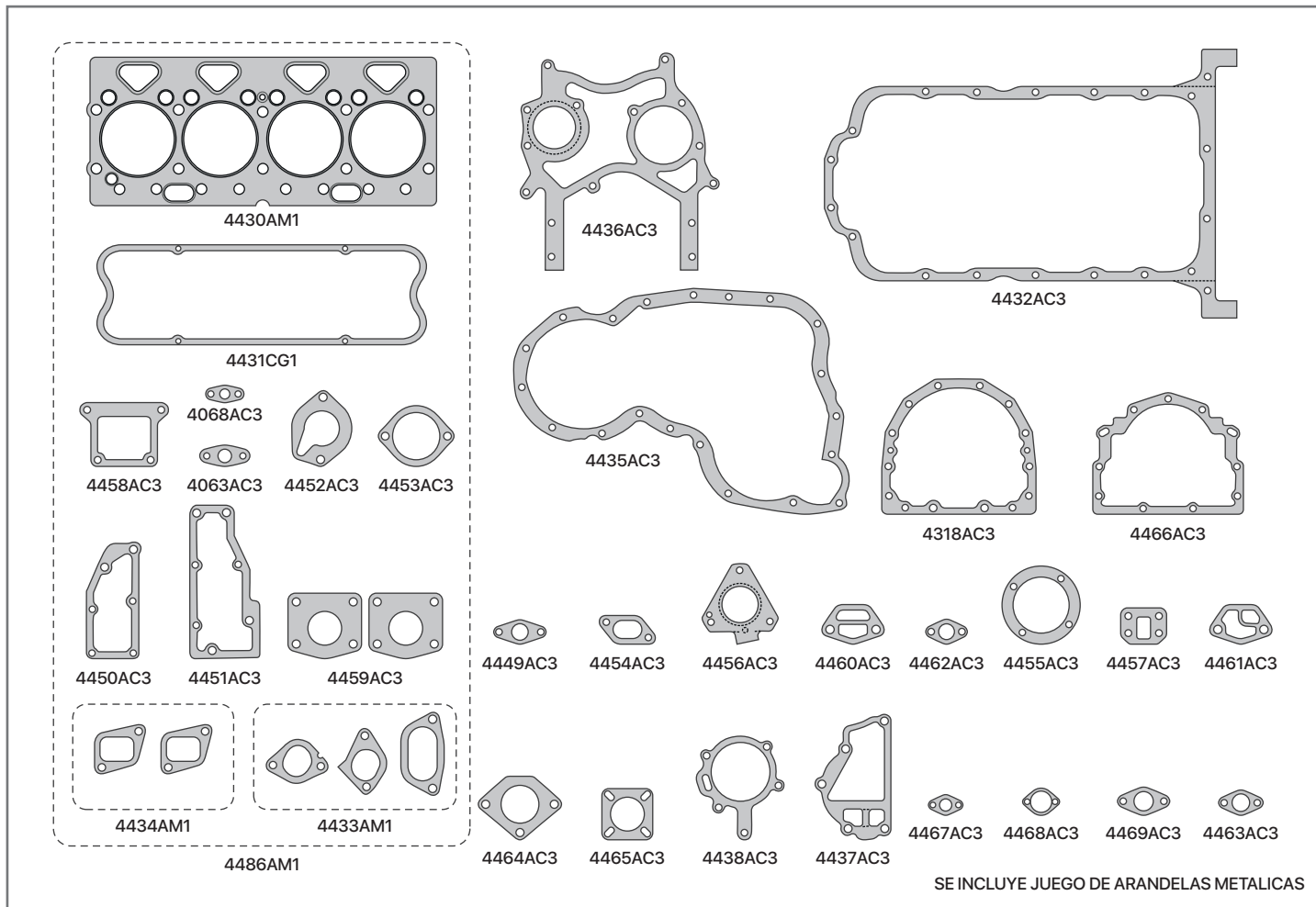

| SINONIMO | Nº ORIG | DESCRIPCIÓN |
|----------|-------------------|---|
| 4430AM1 | 3681E034 | JUNTA TAPA DE CILINDRO |
| 4431CG1 | 70490266 | JUNTA TAPA DE VÁLVULA (CORCHO Y GOMA) |
| 4431OR1 | 70490266 | JUNTA T. DE VALVULA ORIGINAL- SILICONA Y CORCHO |
| 4432AC3 | 36815721 | JUNTA DE CARTER |
| 4433AM1 | 36862131/3/6462 | JUEGO DE JUNTA MÚLTIPLE ADMISIÓN |
| 4434AM1 | 36862134 | JUEGO DE JUNTA MÚLTIPLE ESCAPE |
| 4435AC3 | 36813137 | JUNTA TAPA DE DISTRIBUCIÓN |
| 4436AC3 | 36814127 | JUNTA PLACA DE DISTRIBUCIÓN |
| 4437AC3 | 70490146 | JUNTA BASE BOMBA DE AGUA |
| 4438AC3 | 36866721 | JUNTA CUERPO BOMBA DE AGUA |
| 4452AC3 | 36862151 | JUNTA BASE TERMOSTATO |
| 4453AC3 | 36834147 | JUNTA TERMOSTATO |
| 4460AC3 | 36862517 | JUNTA FILTRO ACEITE A BLOCK |
| 4461AC3 | 36862558 | JUNTA FILTRO ACEITE |
| 4450AC3 | 36851409 | JUNTA TAPA TRASERA TAPA DE CILINDRO |
| 4451AC3 | 36853514 | JUNTA TAPA DELANTERA TAPA DE CILINDRO |
| 4454AC3 | 36862138 | JUNTA BOCA CARGA DE ACEITE |
| 4455AC3 | 36825107 | JUNTA INSPECCIÓN DISTRIBUCIÓN |
| 4456AC3 | 70490403/70490063 | JUNTA BOMBA INYECTORA |

| SINONIMO | Nº ORIG | DESCRIPCIÓN |
|----------|----------|--|
| 4457AC3 | 36851113 | JUNTA BOMBA COMBUSTIBLE |
| 4318AC3 | 36817157 | JUNTA PORTA RETÉN BANCADA TRASERA |
| 4068AC3 | 3683D006 | JUNTA DRENAJE ACEITE TURBO |
| 4063AC3 | 36832138 | JUNTA DRENAJE ACEITE TURBO |
| 4459AC3 | | JUNTA |
| 4458AC3 | | JUNTA |
| 4467AC3 | | JUNTA |
| 4462AC3 | | JUNTA |
| 4468AC3 | | JUNTA |
| 4449AC3 | | JUNTA |
| 4463AC3 | | JUNTA |
| 4469AC3 | | JUNTA |
| 4466AC3 | | JUNTA PORTA RETÉN BANCADA TRASERA(SOGA) |
| 4464AC3 | | JUNTA BOMBA HIDRÁULICA |
| 4465AC3 | | JUNTA |
| 4486AM1 | | JUEGO DESMONTAJE TAPA DE CILINDRO |
| 4488VA1 | | JUEGO DE JUNTAS SIN JUNTA TAPA DE CILINDRO |
| 4489AM1 | | JUEGO DE JUNTAS PARA MOTOR COMPLETO |

939020R1

MASSEY FERGUSON 165 / 265
3336 CC



IMPERIAL®

UNA BUENA JUNTA

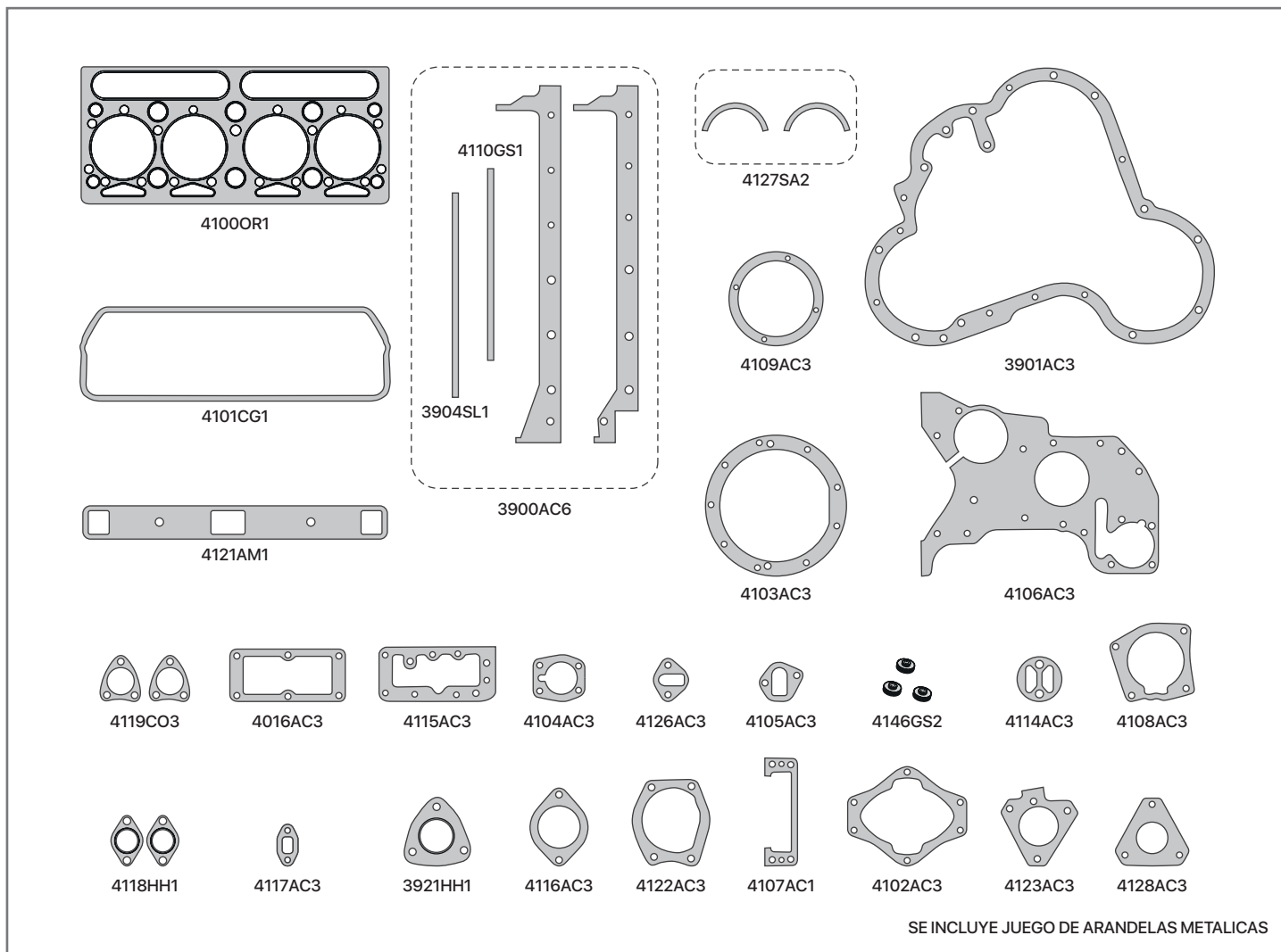

| SINONIMO | Nº ORIG | DESCRIPCIÓN |
|----------|----------|--|
| 4100OR1 | 36812125 | JUNTA TAPA DE CILINDRO (C/A/C ORIGINAL) |
| 4101CG1 | 0490704 | JUNTA TAPA DE VÁLVULA |
| 4101CG3 | 0490704 | JUNTA TAPA DE VÁLVULA (CON REFUERZO P/TEMP.) |
| 3900AC6 | 006012 | JUEGO DE JUNTAS DE CÁRTER |
| 4118HH1 | 0490028 | JUNTA MÚLTIPLE DE ESCAPE (006002) |
| 4121AM1 | 0490042 | JUNTA MÚLTIPLE DE ADMISIÓN (006061) |
| 3921HH1 | 1485327 | JUNTA SALIDA DE ESCAPE |
| 4106AC3 | 36814112 | JUNTA PLACA DE DISTRIBUCIÓN |
| 3901AC3 | 006013 | JUNTA TAPA DE DISTRIBUCIÓN |
| 3901AS3 | 006013 | JUNTA TAPA DE DISTRIBUCIÓN |
| 4122AC3 | 36866417 | JUNTA BOMBA DE AGUA |
| 4126AC3 | 006074 | JUNTA BOMBA DE COMBUSTIBLE |
| 4114AC3 | 006007 | JUNTA FILTRO DE ACEITE A BLOCK (0490514) |
| 4016AC3 | 0490485 | JUNTA TAPA TRASERA TAPA DE CILINDRO |
| 4102AC3 | 36817134 | JUNTA TAPA TRASERA CIGÜEÑAL (PORTA RETÉN) |
| 4103AC3 | 33826111 | JUNTA TAPA TRASERA CIGÜEÑAL (PORTA RETÉN) |
| 4104AC3 | 0490699 | JUNTA TAPA TRASERA ÁRBOL DE LEVAS |

| SINONIMO | Nº ORIG | DESCRIPCIÓN |
|----------|----------|--|
| 4105AC3 | 0490692 | JUNTA CONEXIÓN ENTRADA DE AGUA |
| 4107AC1 | 36853105 | JUNTA TAPA TOMA DE FUERZA |
| 4108AC3 | 36866416 | JUNTA BOMBA DE VACÍO A DISTRIBUCIÓN |
| 4109AC3 | 33825409 | JUNTA TAPA FRONTAL TUBO VENTEO |
| 4110GS1 | 0490019 | JUNTA CIERRE DE CÁRTER |
| 3904SL1 | | JUNTA CIERRE DE CÁRTER |
| 4115AC3 | 0490024 | JUNTA TAPA DELANTERA TAPA DE CILINDRO |
| 4116AC3 | 36835411 | JUNTA CONEXIÓN SALIDA DE AGUA |
| 4117AC3 | 0490391 | JUNTA CODO PASO DE AGUA |
| 4119CO3 | 0490023 | JUNTA PRECÁMARA COMBUSTIÓN |
| 4123AC3 | 0490706 | JUNTA SOPORTE BOMBA INYECTORA |
| 4128AC3 | 0490685 | JUNTA BOMBA INYECTORA |
| 4146GS2 | 006073 | ARANDELA CIERRE TAPA DE VÁLVULA |
| 4127SA2 | 36883106 | JUEGO EMPAQUETADURA DE BANCADA |
| 93903VA1 | | JUEGO DE JUNTAS SIN JUNTA TAPA DE CILINDRO |
| 93902OR1 | | JUEGO DE JUNTAS PARA MOTOR COMPLETO |

939230R1

MASSEY FERGUSON 1075 / 1078

5004 CC



IMPERIAL®

UNA BUENA JUNTA

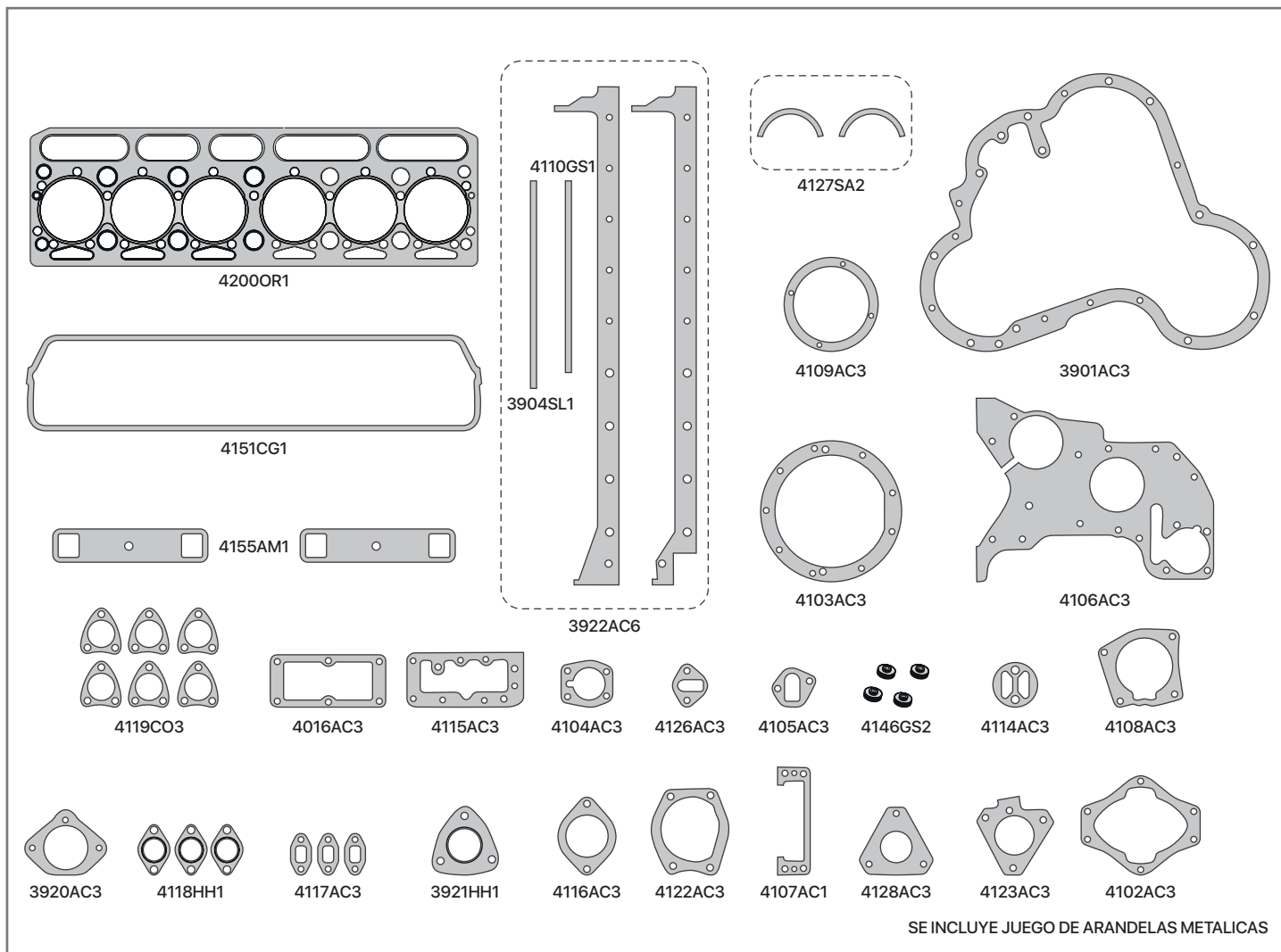

| SINONIMO | Nº ORIG | DESCRIPCIÓN |
|----------|----------|--|
| 4200OR1 | 006063 | JUNTA TAPA DE CILINDRO (C/A/CH ORIGINAL) |
| 4151CG1 | 0490760 | JUNTA TAPA DE VALVULA |
| 4151CG3 | 0490760 | JUNTA TAPA DE VALVULA (CON REFUERZO P/TEMP.) |
| 3922AC6 | 006017 | JUEGO DE JUNTAS DE CARTER |
| 4118HH1 | 0490028 | JUNTA MULTIPLE DE ESCAPE (006002) |
| 4155AM1 | 0490026 | JUNTA MULTIPLE DE ADMISION |
| 3920AC3 | 006020 | JUNTA BOMBA HIDRAULICA |
| 3921HH1 | 1485327 | JUNTA SALIDA DE ESCAPE |
| 4106AC3 | 36814112 | JUNTA PLACA DE DISTRIBUCION |
| 3901AC3 | 006013 | JUNTA TAPA DE DSITRIBUCION |
| 3901AS3 | 006013 | JUNTA TAPA DE DISTRIBUCIÓN |
| 4122AC3 | 36866417 | JUNTA BOMBA DE AGUA |
| 4126AC3 | 006074 | JUNTA BOMBA DE COMBUSTIBLE |
| 4114AC3 | 006007 | JUNTA FILTRO DE ACEITE A BLOCK (0490514) |
| 4016AC3 | 0490485 | JUNTA TAPA TRASERA TAPA DE CILINDRO |
| 4102AC3 | 36817134 | JUNTA TAPA TRASERA CIGUEÑAL (PORTA RETEN) |
| 4103AC3 | 33826111 | JUNTA TAPA TRASERA CIGUEÑAL (PORTA RETEN) |

| SINONIMO | Nº ORIG | DESCRIPCIÓN |
|----------|----------|--|
| 4104AC3 | 0490699 | JUNTA TAPA TRASERA ÁRBOL DE LEVAS |
| 4105AC3 | 0490692 | JUNTA CONEXIÓN ENTRADA DE AGUA |
| 4107AC1 | 36853105 | JUNTA TAPA TOMA DE FUERZA |
| 4108AC3 | 36866416 | JUNTA BOMBA DE VACIO A DISTRIBUCION |
| 4109AC3 | 33825409 | JUNTA TAPA FRONTAL TUBO VENTEO |
| 4110GS1 | 0490019 | JUNTA CIERRE DE CÁRTER |
| 3904SL1 | | JUNTA CIERRE DE CÁRTER |
| 4115AC3 | 0490024 | JUNTA TAPA DELANTERA TAPA DE CILINDRO |
| 4116AC3 | 36835411 | JUNTA CONEXIÓN SALIDA DE AGUA |
| 4117AC3 | 0490391 | JUNTA CODO PASO DE AGUA |
| 4119CO3 | 0490023 | JUNTA PRECAMARA COMBUSTION |
| 4123AC3 | 0490706 | JUNTA SOPORTE BOMBA INYECTORA |
| 4128AC3 | 0490685 | JUNTA BOMBA INYECTORA |
| 4146GS2 | 006073 | ARANDELA CIERRE TAPA DE VALVULA |
| 4127SA2 | 36883106 | JUEGO EMPAQUETADURA DE BANCADA |
| 93924VA1 | | JUEGO DE JUNTAS SIN JUNTA TAPA DE CILINDRO |
| 93923OR1 | | JUEGO DE JUNTAS PARA MOTOR COMPLETO |

940310R1

MASSEY FERGUSON 1215 TURBO
5798 CC FASE II



IMPERIAL®

UNA BUENA JUNTA

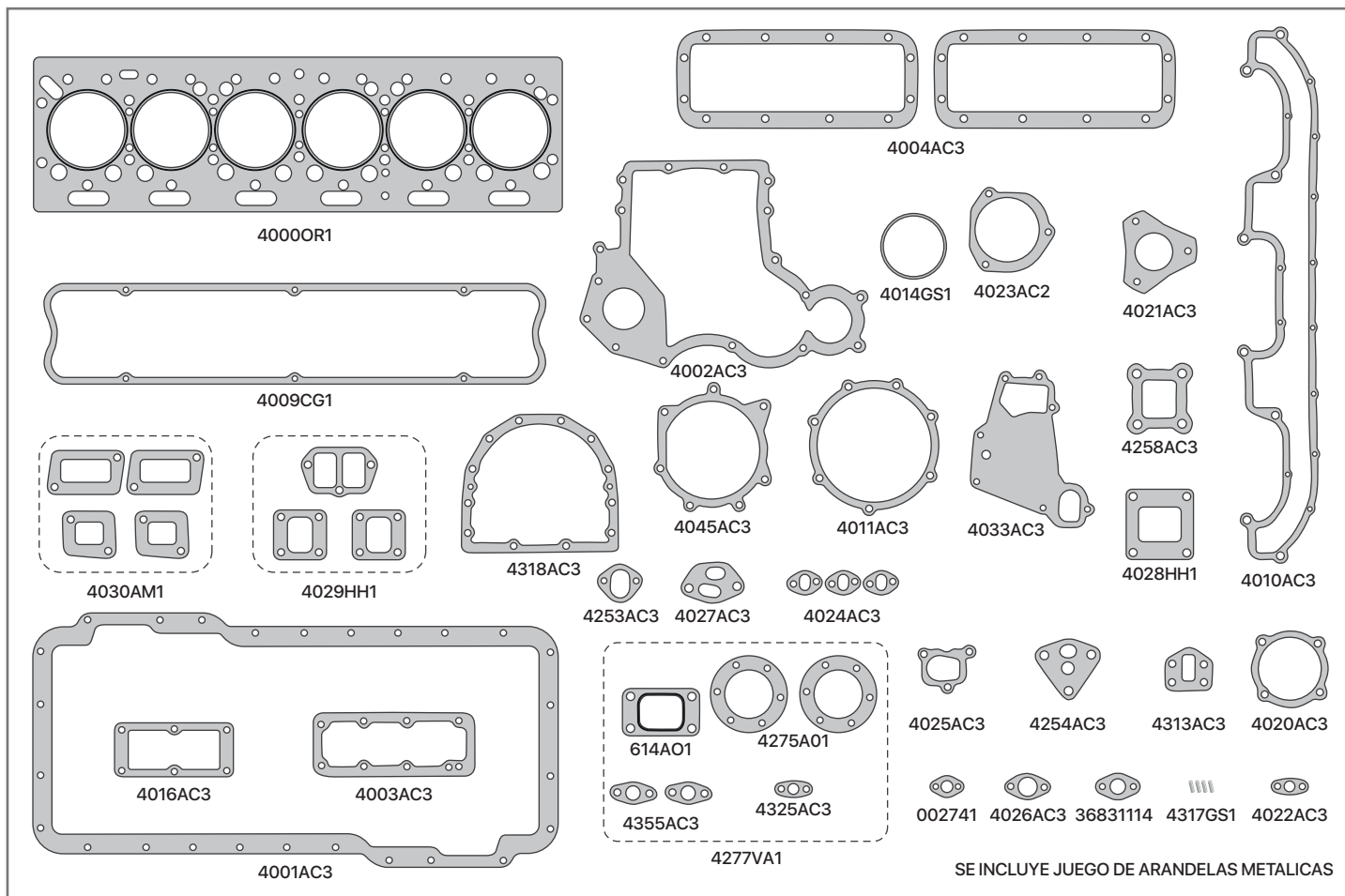

| SINONIMO | Nº ORIG | DESCRIPCIÓN |
|----------|-------------|--------------------------------------|
| 4000OR1 | 36812545 | JUNTA TAPA DE CILINDRO (LAMINADA) |
| 4009CG1 | 36814112 | JUNTA TAPA DE VÁLVULA |
| 4009CG3 | 36814112 | JUNTA TAPA DE VÁLVULA |
| 4001AC3 | 003246 | JUNTA DE CARTER |
| 4029HH1 | | JUEGO DE JUNTAS MÚLTIPLE DE ESCAPE |
| 4030AM1 | | JUEGO DE JUNTAS MÚLTIPLE DE ADMISIÓN |
| 4028HH1 | 1486087 | JUNTA SALIDA DE ESCAPE |
| 4002AC3 | 36814124 | JUNTA TAPA DE DISTRIBUCIÓN |
| 4003AC3 | 36846113 | JUNTA CUERPO SALIDA DE AGUA |
| 4004AC3 | 36846408 | JUNTA TAPA DE BOTADORES |
| 4010AC3 | 36867132 | JUNTA CUERPO MÚLTIPLE ADMISIÓN |
| 4011AC3 | 36826107AC3 | JUNTA T. INSPECCIÓN ÁRBOL LEVA |
| 4011AC3 | 36826107CG1 | JUNTA T. INSPECCIÓN ÁRBOL LEVA |
| 4014GS1 | | ORING. PLACA ADAPTADORA |
| 4016AC3 | 0490485 | JUNTA TAPA TRASERA TAPA CILINDRO |
| 4020AC3 | 36866434 | JUNTA INSPECCIÓN ENG. AUXILIAR |
| 4021AC3 | 33828108 | JUNTA BASE BOMBA INYECTORA |
| 4022AC3 | 36831118 | JUNTA VÁLVULA REGULADORA A BLOCK |
| 4023AC2 | 36822118 | JUNTA PLACA ADPAT. BBA INYECTORA |
| 4024AC3 | 002742 | JUNTA CONEXIÓN SALIDA AGUA |

| SINONIMO | Nº ORIG | DESCRIPCIÓN |
|----------|-----------------|---------------------------------------|
| 4025AC3 | 36866432 | JUNTA CONEXIÓN ENTRADA AGUA |
| 4026AC3 | 36832118 | JUNTA CAÑO SUCCIÓN BOMBA |
| 4027AC3 | 002794/003202 | JUNTA BASE FILTRO ACEITE |
| 4033AC3 | 36867174 | JUNTA BASE BOMBA AGUA |
| 4045AC3 | 36867173 | JUNTA CUERPO BOMBA AGUA |
| 4253AC3 | 36862126 | JUNTA BOMBA COMBUSTIBLE |
| | 002741 | JUNTA BOMBA ACEITE |
| | 36831114 | JUNTA BOMBA ACEITE |
| 4258AC3 | 36866426 | JUNTA COMPRESOR A BLOCK |
| 4275AO1 | | JUNTA BASE ESCAPE TURBO |
| 614AO1 | | JUNTA SALIDA ESCAPE TURBO |
| 4277VA1 | | JUEGO TURBO |
| 4313AC3 | 006090/36851113 | JUNTA BOMBA COMBUSTIBLE A BLOCK |
| 4317GS1 | | CIERRE LATERAL PUERTA A BLOCK |
| 4318AC3 | 36817157 | JUNTA PORTA RETEN BDA TRASERA (RETÉN) |
| 4254AC3 | 003163/005302 | JUNTA CÁMARA FILTRO ACEITE |
| 4325AC3 | 36833148 | JUNTA DRENAJE ACEITE TURBO |
| 4355AC3 | 36832133 | JUNTA CAÑO ACEITE TURBO |
| 94034VA1 | | JUEGO DE JUNTAS SIN TAPA DE CILINDRO |
| 940310R1 | | JUEGO DE JUNTAS PARA MOTOR COMPLETO |

940420R1

MASSEY FERGUSON 1095 / 1195 / 1098
5798 CC



IMPERIAL®

UNA BUENA JUNTA

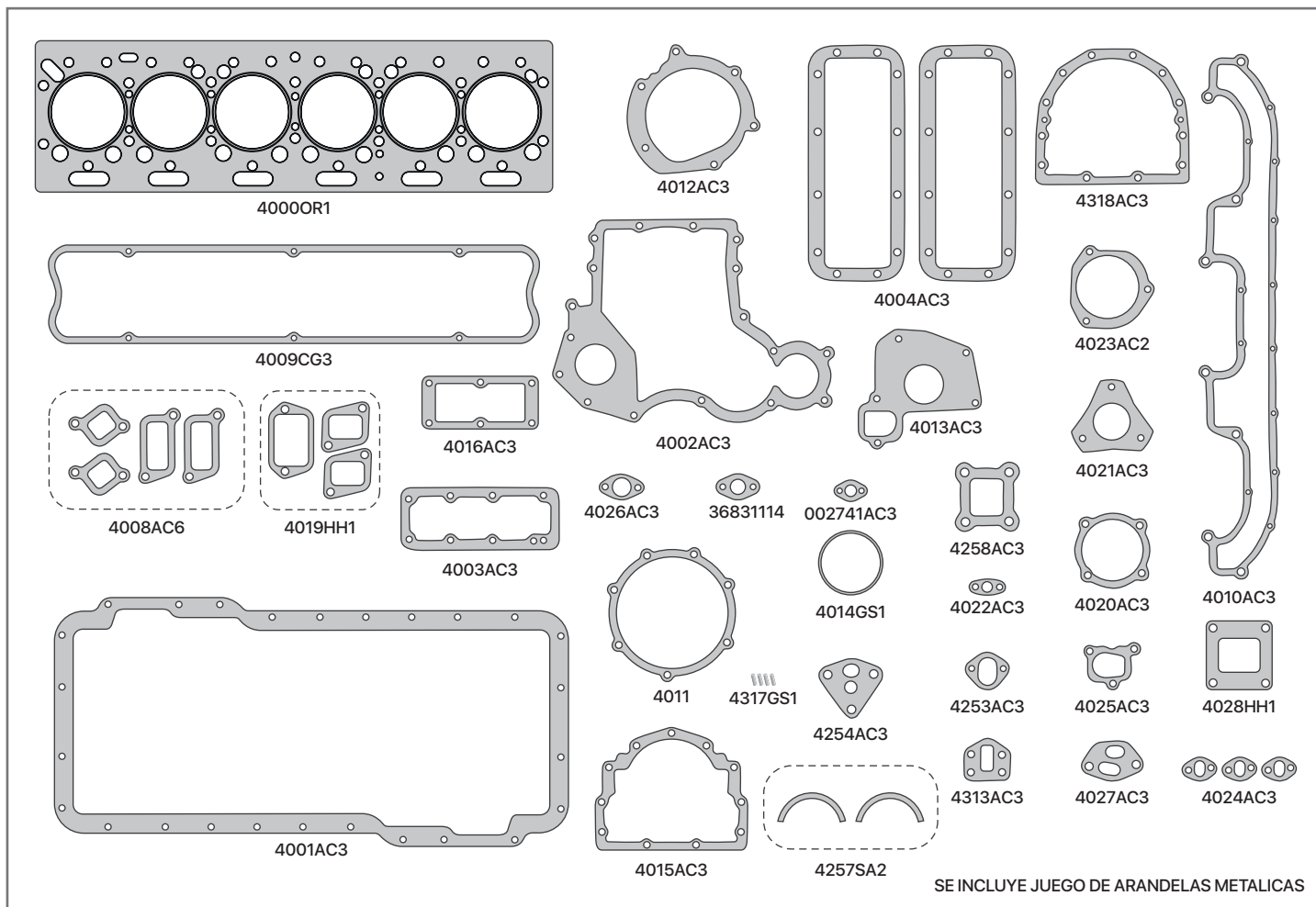

SE INCLUYE JUEGO DE ARANDELAS METALICAS

| SINONIMO | Nº ORIG | DESCRIPCIÓN | SINONIMO | Nº ORIG | DESCRIPCIÓN |
|----------|-------------|--------------------------------------|----------|-----------------|--|
| 4000OR1 | 36812545 | JUNTA TAPA DE CILINDRO (LAMINADA) | 4023AC2 | 36822118 | JUNTA PLACA ADPAT. BBA INYECTORA |
| 4009CG1 | 36814112 | JUNTA TAPA DE VÁLVULA | 4024AC3 | 002742 | JUNTA CONEXIÓN SALIDA AGUA |
| 4009CG3 | 36814112 | JUNTA TAPA DE VÁLVULA | 4026AC3 | 36832118 | JUNTA CAÑO SUCCIÓN BOMBA |
| 4001AC3 | 003246 | JUNTA DE CARTER | 4027AC3 | 002794/003202 | JUNTA BASE FILTRO ACEITE |
| 4019HH1 | | JUEGO DE JUNTAS MÚLTIPLE DE ESCAPE | 4013AC3 | 36867117 | JUNTA BASE BOMBA DE AGUA |
| 4008AC6 | | JUEGO DE JUNTAS MÚLTIPLE DE ADMISIÓN | 4012AC3 | 36867139 | JUNTA CUERPO BOMBA DE AGUA |
| 4028HH1 | 1486087 | JUNTA SALIDA DE ESCAPE | 4025AC3 | 36866432 | JUNTA CONEXIÓN ENTRADA DE AGUA |
| 4002AC3 | 36814124 | JUNTA TAPA DE DISTRIBUCIÓN | 4253AC3 | 36862126 | JUNTA BOMBA COMBUSTIBLE |
| 4003AC3 | 36846113 | JUNTA CUERPO SALIDA DE AGUA | | 36831114 | JUNTA BOMBA DE ACEITE |
| 4004AC3 | 36846408 | JUNTA TAPA DE BOTADORES | 4257SA2 | 36883108 | JUEGO EMPAQUETADURA BANCADA |
| 4010AC3 | 36867132 | JUNTA CUERPO MÚLTIPLE ADMISIÓN | 4258AC3 | 36866426 | JUNTA COMPRESOR A BLOCK |
| 4011AC3 | 36826107AC3 | JUNTA T. INSPECCIÓN ÁRBOL LEVA | 4313AC3 | 006090/36851113 | JUNTA BOMBA COMBUSTIBLE A BLOCK |
| 4011CG1 | 36826107CG1 | JUNTA T. INSPECCIÓN ÁRBOL LEVA | | 002741 | JUNTA BOMBA DE ACEITE |
| 4014GS1 | | ORING PLACA ADAPTADORA | 4318AC3 | 36817157 | JUNTA PORTA RETÉN BDA TRASERA (RETÉN) |
| 4015AC3 | 36817136 | JUNTA PORTA RETÉN BDA TRASERA (SOGA) | 4254AC3 | 003163/005302 | JUNTA CÁMARA FILTRO ACEITE |
| 4016AC3 | 0490485 | JUNTA TAPA TRASERA TAPA CILINDRO | 4317GS1 | | CIERRE LATERAL PUENTE A BLOCK |
| 4020AC3 | 36866434 | JUNTA INSPECCIÓN ENG. AUXILIAR | 94040VA1 | | JUEGO DE JUNTAS SIN JUNTA TAPA DE CILINDRO |
| 4021AC3 | 33828108 | JUNTA BASE BOMBA INYECTORA | 94042OR1 | | JUEGO DE JUNTAS PARA MOTOR COMPLETO |
| 4022AC3 | 36831118 | JUNTA VÁLVULA REGULADORA A BLOCK | | | |

941430R1

PERKINS 4-203 / 3336 CC



IMPERIAL®

UNA BUENA JUNTA

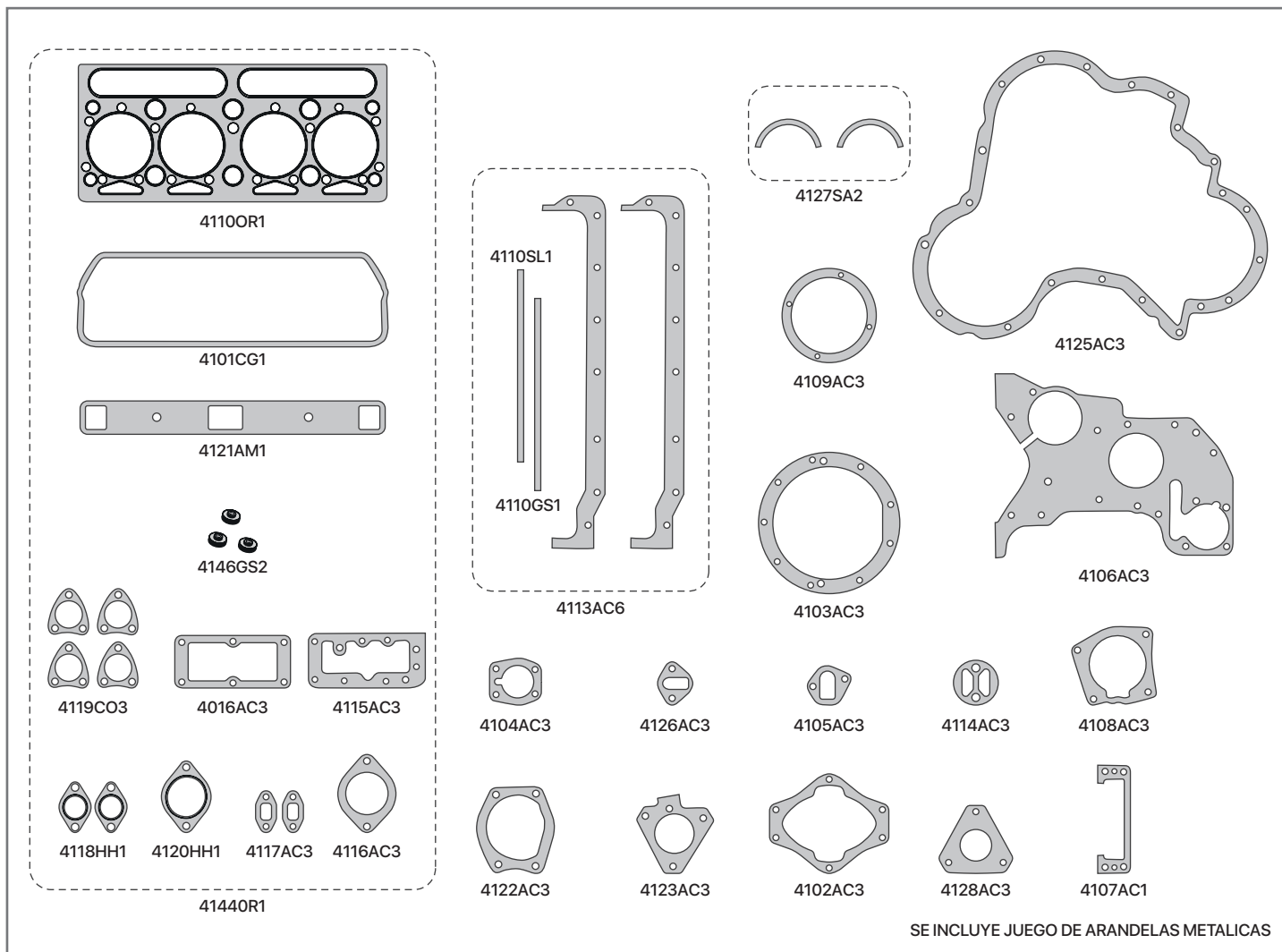

| SINONIMO | Nº ORIG | DESCRIPCIÓN | SINONIMO | Nº ORIG | DESCRIPCIÓN |
|----------|----------|---|----------|----------|---|
| 41000R1 | 36812125 | JUNTA TAPA DE CILINDRO (C/A/C ORIGINAL) | 4107AC1 | 36853105 | JUNTA TAPA TOMA DE FUERZA |
| 4101CG1 | 0490704 | JUNTA TAPA DE VÁLVULA | 4108AC3 | 36866416 | JUNTA BOMBA DE VACIO A DISTRIBUCIÓN |
| 4101CG3 | 0490704 | JUNTA TAPA DE VÁLVULA (CON REFUERZO P/TEMP) | 4109AC3 | 33825409 | JUNTA TAPA FRONTAL TUBO VENDEO |
| 4113AC6 | 006006 | JUEGO DE JUNTAS DE CÁRTER | 4110GS1 | 0490019 | JUNTA CIERRE CARTÉR - GOMA SINTETICA |
| 4118HH1 | 0490028 | JUNTA MÚLTIPLE DE ESCAPE (006002) | 4110SL1 | 003644 | JUNTA CIERRE TRASERO CARTER - SILICONA |
| 4121AM1 | 0490042 | JUNTA MÚLTIPLE DE ADMISIÓN (006061) | 4115AC3 | 0490024 | JUNTA TAPA DELANTERA TAPA DE CILINDRO |
| 4120HH1 | 0490032 | JUNTA SALIDA DE ESCAPE | 4116AC3 | 36835411 | JUNTA CONEXIÓN SALIDA DE AGUA |
| 4106AC3 | 36814112 | JUNTA PLACA DE DISTRIBUCIÓN | 4117AC3 | 0490391 | JUNTA CODO PASO DE AGUA |
| 4125AC3 | 36813117 | JUNTA TAPA DE DISTRIBUCIÓN | 4119CO3 | 0490023 | JUNTA PRECAMARA COMBUSTIÓN |
| 4122AC3 | 36866417 | JUNTA BOMBA DE AGUA | 4123AC3 | 0490706 | JUNTA SOPORTE BOMBA INYECTORA |
| 4126AC3 | 006074 | JUNTA BOMBA DE COMBUSTIBLE | 4128AC3 | 0490685 | JUNTA BOMBA INYECTORA |
| 4114AC3 | 006007 | JUNTA FILTRO DE ACEITE A BLOCK (0490514) | 4146GS2 | 006073 | ARANDELA CIERRE TAPA DE VÁLVULA |
| 4016AC3 | 0490485 | JUNTA TAPA TRASERA TAPA DE CILINDRO | 4127SA2 | 36883106 | JUEGO EMPAQUETADURA DE BANCADA |
| 4102AC3 | 36817134 | JUNTA TAPA TRASERA CIGÜEÑAL (PORTA RETÉN) | 41440R1 | | JUEGO DESMONTAJE TAPA DE CILINDRO |
| 4103AC3 | 33826111 | JUNTA TAPA TRASERA CIGÜEÑAL (PORTA RETÉN) | 94144VA1 | | JUEGO DESMONTAJE SIN JUNTA TAPA DE CILINDRO |
| 4104AC3 | 0490699 | JUNTA TAPA TRASERA ÁRBOL DE LEVAS | 94140VA1 | | JUEGO DE JUNTAS SIN JUNTA TAPA DE CILINDRO |
| 4105AC3 | 0490692 | JUNTA CONEXIÓN ENTRADA DE AGUA | 941430R1 | | JUEGO DE JUNTAS PARA MOTOR COMPLETO |

941780R1

PERKINS 6-305 / 5004 CC
CADENERO



IMPERIAL®

UNA BUENA JUNTA

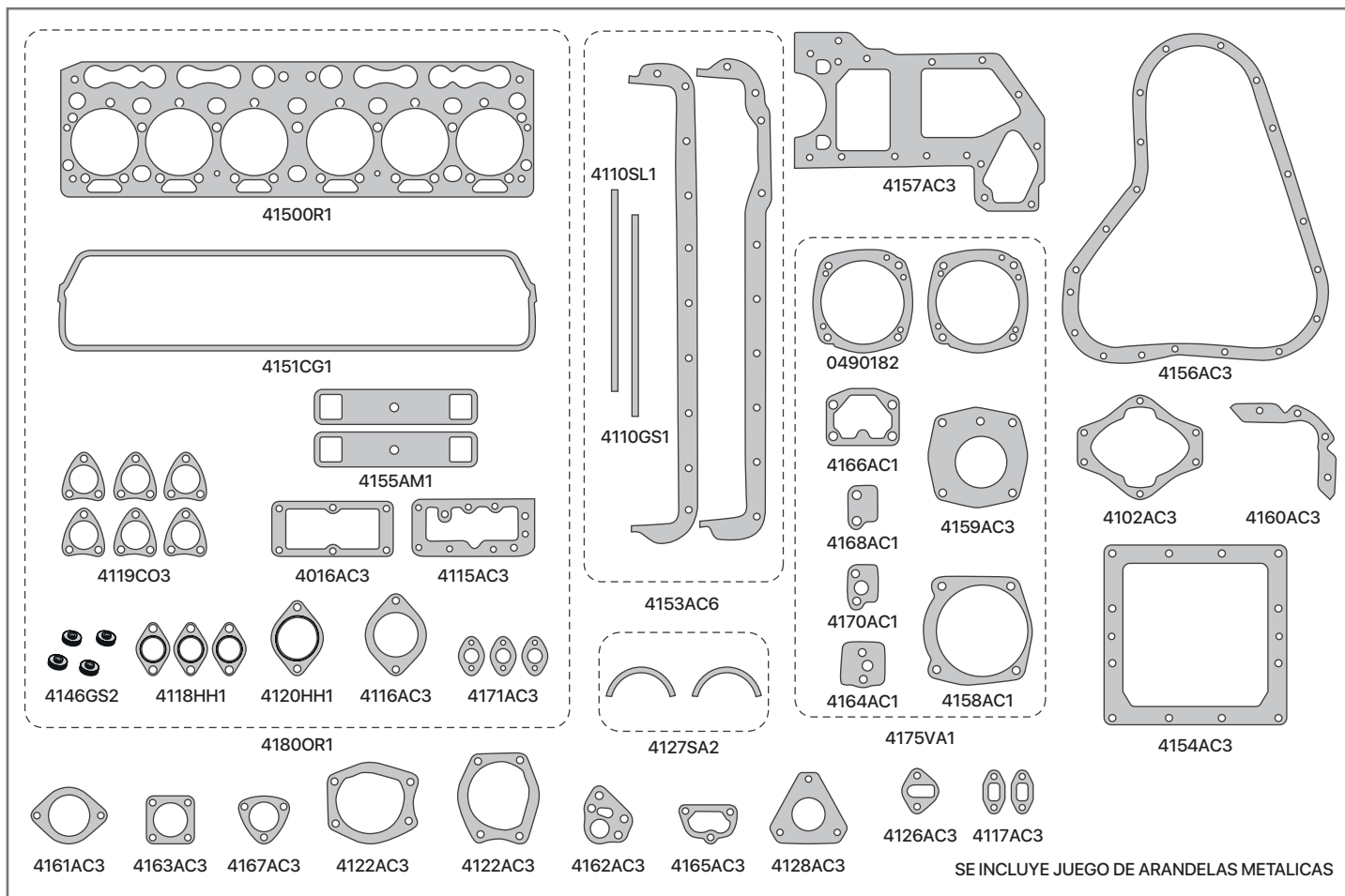

| SINONIMO | Nº ORIG | DESCRIPCIÓN |
|----------|----------|---|
| 4150OR1 | 36812511 | JUNTA TAPA DE CILINDRO (ORIGINAL) |
| 4151CG1 | 0490760 | JUNTA TAPA DE VÁLVULA |
| 4151CG3 | 0490760 | JUNTA TAPA DE VÁLVULA |
| 4153AC6 | 0490018 | JUEGO DE JUNTAS DE CÁRTER |
| 4154AC3 | 0490020 | JUNTA CARTER INFERIOR (CHICO) |
| 4118HH1 | 0490028 | JUNTA MÚLTIPLE DE ESCAPE (006002) |
| 4155AM1 | 0490026 | JUNTA MÚLTIPLE DE ADMISIÓN |
| 4120HH1 | 0490032 | JUNTA SALIDA DE ESCAPE |
| 4156AC3 | 0490005 | JUNTA TAPA DE DISTRIBUCIÓN |
| 4157AC3 | 0490002 | JUNTA PLACA DE DISTRIBUCIÓN |
| 4122AC3 | 36866417 | JUNTA BOMBA DE AGUA |
| 4126AC3 | 006074 | JUNTA BOMBA DE COMBUSTIBLE |
| 4162AC1 | 0490187 | JUNTA BBA ACEITE A BLO PER. 6-305 |
| 4016AC3 | 0490485 | JUNTA TAPA TRASERA TAPA DE CILINDRO |
| 4102AC3 | 36817134 | JUNTA TAPA TRASERA CIGÜEÑAL (PORTA RETÉN) |
| 4110GS1 | 0490019 | JUNTA CIERRE DE CÁRTER |
| 4110SL1 | 006344 | JUNTA CIERRE DE CÁRTER |
| 4115AC3 | 0490024 | JUNTA TAPA DELANTERA TAPA DE CILINDRO |
| 4116AC3 | 36835411 | JUNTA CONEXIÓN SALIDA DE AGUA |
| 4117AC3 | 0490391 | JUNTA CODO PASO DE AGUA |

| SINONIMO | Nº ORIG | DESCRIPCIÓN |
|----------|----------|--|
| 4119CO3 | 0490019 | JUNTA PRECÁMARA COMBUSTIÓN |
| 4128AC3 | 0490685 | JUNTA BOMBA INYECTORA |
| 4152AC3 | 0490630 | JUNTA BASE UNIÓN DISTRIBUCIÓN |
| 4158AC1 | 0490012 | JUNTA CAJA COMANDO AUXILIAR |
| 4159AC3 | 36861719 | JTA BBA VACÍO A COMB PER.6-305 |
| 4160AC3 | 0490003 | JUNTA TAPA INFERIOR DISTRIBUCIÓN |
| 4161AC3 | 0490027 | JUNTA CONEXIÓN MÚLTIPLE ADMISIÓN |
| 4163AC3 | 0490007 | JUNTA TUBO CARGA DE ACEITE |
| 4164AC1 | 0490234 | JUNTA SOPORTE BOMBA VACÍO |
| 4165AC3 | 0490011 | JUNTA TAPA REGULADORA ACEITE BLOCK |
| 4166AC1 | 36851106 | JUNTA SOPORTE BOMBA VACÍO |
| 4167AC3 | 0490013 | JUNTA SUPERIOR COMANDO AUXILIAR |
| 4168AC1 | 0490756 | JUNTA SOPORTE BOMBA VACÍO A BLOCK |
| 4170AC1 | 36853311 | JUNTA SOPORTE BOMBA INYECTORA CO. |
| 4171AC3 | 0490025 | JUNTA MÚLTIPLE ENTRADA AGUA |
| 4146GS2 | 006073 | ARANDELA CIERRE TAPA DE VÁLVULA |
| 4127SA2 | 36883106 | JUEGO EMPAQUETADURA DE BANCADA |
| 4180OR1 | | JUEGO DESMONTAJE TAPA DE CILINDRO |
| 94176VA1 | | JUEGO DE JUNTAS SIN JUNTA TAPA DE CILINDRO |
| 94178OR1 | | JUEGO DE JUNTAS PARA MOTOR COMPLETO |

942050R1

PERKINS 6-305 PF / 5004 CC



IMPERIAL®

UNA BUENA JUNTA

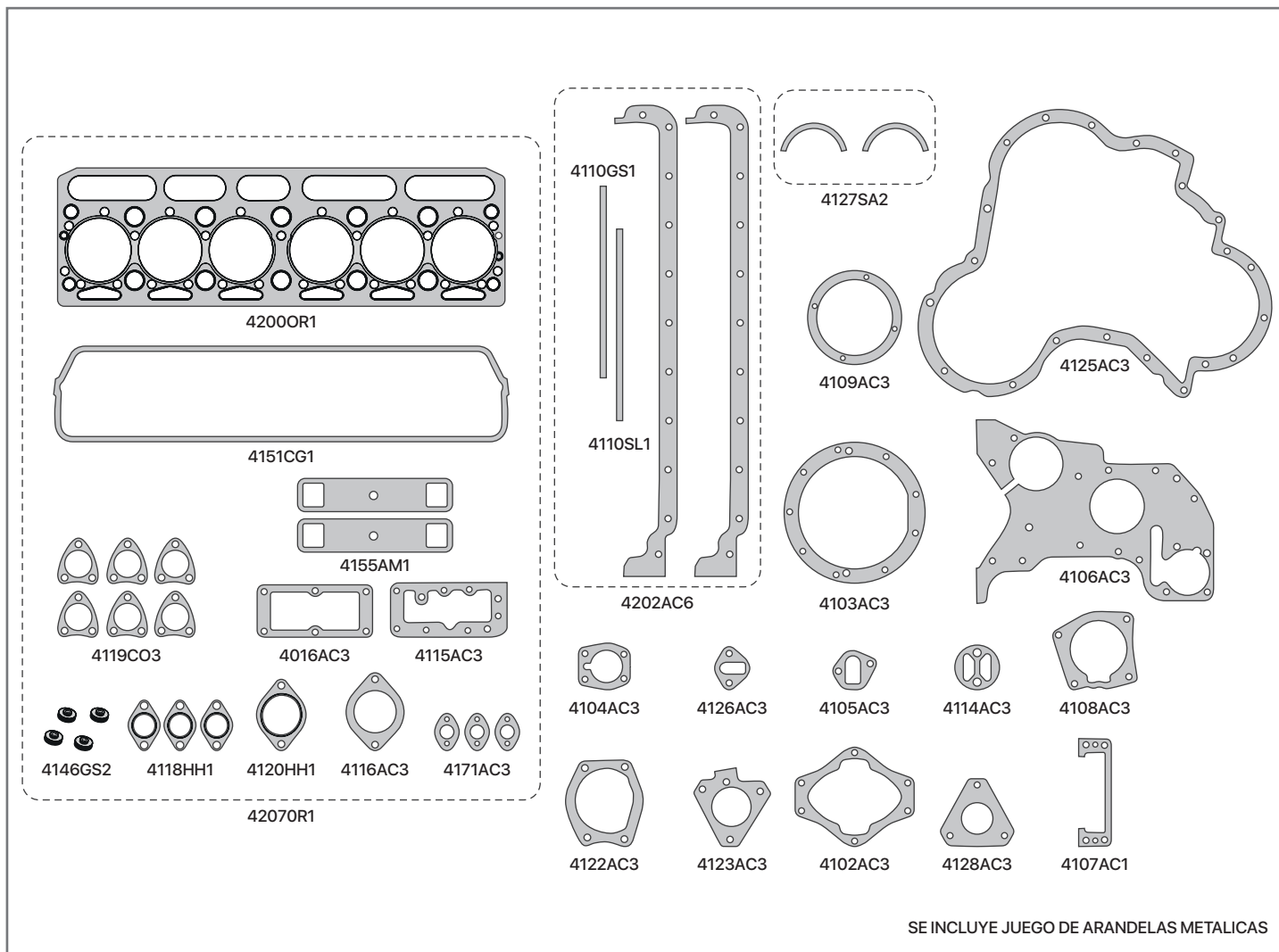

| SINONIMO | Nº ORIG | DESCRIPCIÓN |
|----------|----------|--|
| 4200OR1 | 006063 | JUNTA TAPA DE CILINDRO (C/A/CH ORIGINAL) |
| 4151CG1 | 0490760 | JUNTA TAPA DE VÁLVULA |
| 4151CG3 | 0490760 | JUNTA TAPA DE VÁLVULA (CON REFUERZO P/TEMP.) |
| 4202AC6 | 006000 | JUEGO DE JUNTAS DE CARTER |
| 4118HH1 | 0490028 | JUNTA MÚLTIPLE DE ESCAPE (006002) |
| 4155AM1 | 0490026 | JUNTA MÚLTIPLE DE ADMISIÓN |
| 4120HH1 | 0490032 | JUNTA SALIDA DE ESCAPE |
| 4106AC3 | 36814112 | JUNTA PLACA DE DISTRIBUCIÓN |
| 4125AC3 | 36813117 | JUNTA TAPA DE DSITRIBUCIÓN |
| 4122AC3 | 36866417 | JUNTA BOMBA DE AGUA |
| 4126AC3 | 006074 | JUNTA BOMBA DE COMBUSTIBLE |
| 4114AC3 | 006007 | JUNTA FILTRO DE ACEITE A BLOCK (0490514) |
| 4016AC3 | 0490485 | JUNTA TAPA TRASERA TAPA DE CILINDRO |
| 4102AC3 | 36817134 | JUNTA TAPA TRASERA CIGUEÑAL (PORTA RETÉN) |
| 4103AC3 | 33826111 | JUNTA TAPA TRASERA CIGUEÑAL (PORTA RETÉN) |
| 4104AC3 | 0490699 | JUNTA TAPA TRASERA ÁRBOL DE LEVAS |
| 4105AC3 | 0490692 | JUNTA CONEXIÓN ENTRADA DE AGUA |

| SINONIMO | Nº ORIG | DESCRIPCIÓN |
|----------|----------|---|
| 4107AC1 | 36853105 | JUNTA TAPA TOMA DE FUERZA |
| 4108AC3 | 36866416 | JUNTA BOMBA DE VACIO A DISTRIBUCIÓN |
| 4109AC3 | 33825409 | JUNTA TAPA FRONTAL TUBO VENDEO |
| 4110GS1 | 0490019 | JUNTA CIERRE CARTER - GOMA SINTETICA |
| 4110SL1 | 006344 | JUNTA CIERRE CARTER (TRASERO) SILICONA |
| 4115AC3 | 0490024 | JUNTA TAPA DELANTERA TAPA DE CILINDRO |
| 4116AC3 | 36835411 | JUNTA CONEXIÓN SALIDA DE AGUA |
| 4117AC3 | 0490391 | JUNTA CODO PASO DE AGUA |
| 4119CO3 | 0490023 | JUNTA PRECÁMARA COMBUSTIÓN |
| 4123AC3 | 0490706 | JUNTA SOPORTE BOMBA INYECTORA |
| 4128AC3 | 0490685 | JUNTA BOMBA INYECTORA |
| 4146GS2 | 006073 | ARANDELA CIERRE TAPA DE VÁLVULA |
| 4127SA2 | 36883106 | JUEGO EMPAQUETADURA DE BANCADA |
| 4207OR1 | | JUEGO DESMONTAJE TAPA DE CILINDRO |
| 94207VA1 | | JUEGO DESMONTAJE SIN JUNTA TAPA DE CILINDRO |
| 94203VA1 | | JUEGO DE JUNTAS SIN JUNTA TAPA DE CILINDRO |
| 94205OR1 | | JUEGO DE JUNTAS PARA MOTOR COMPLETO |

942700R1

PERKINS 6-354 FI / 5798 CC
VEHICULAR



IMPERIAL®

UNA BUENA JUNTA

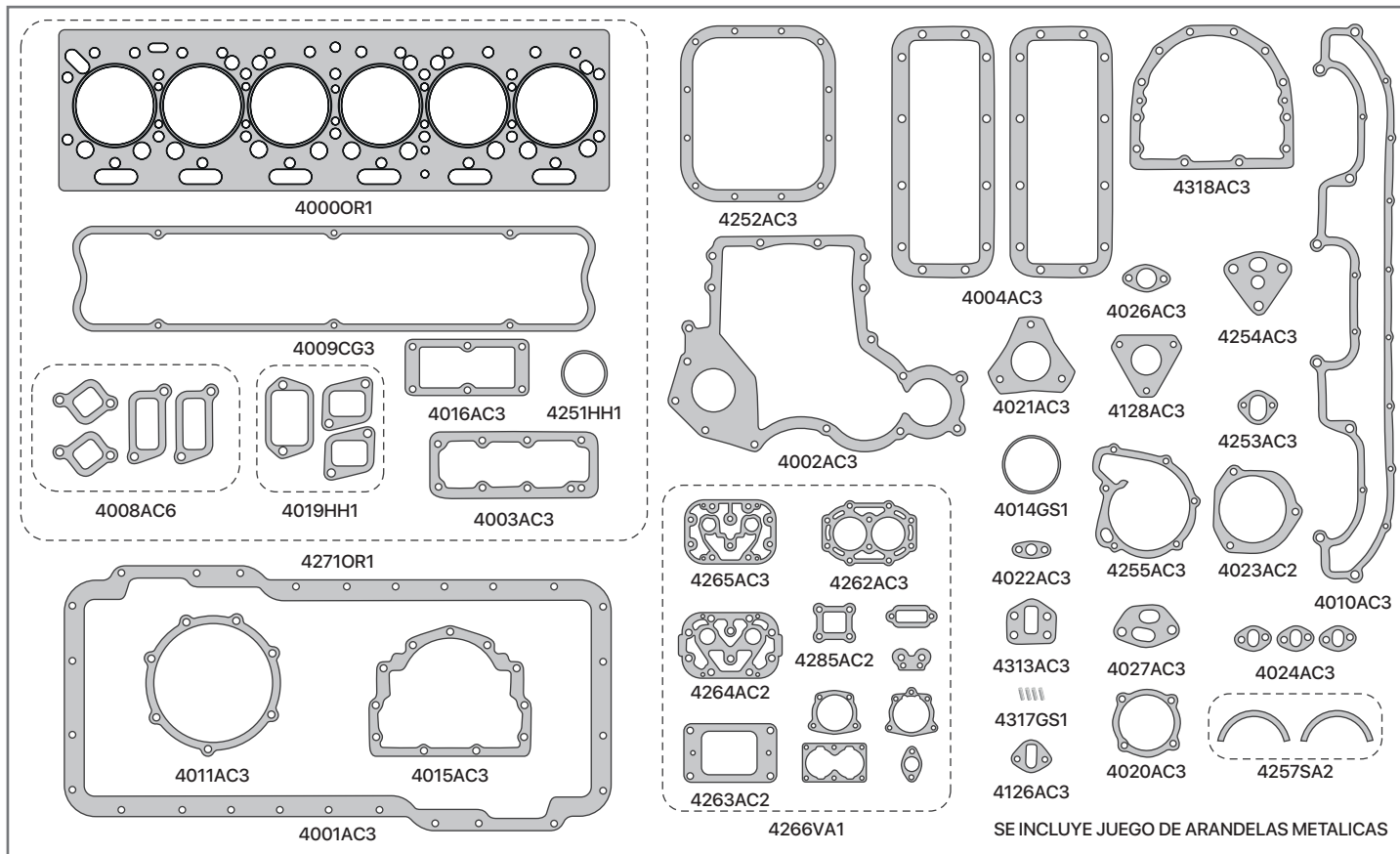

| SINONIMO | Nº ORIG | DESCRIPCIÓN |
|----------|---------------|--------------------------------------|
| 4000OR1 | 36812545 | JUNTA TAPA DE CILINDRO (LAMINADA) |
| 4009CG1 | 36814112 | JUNTA TAPA DE VÁLVULA |
| 4009CG3 | 36814112 | JUNTA TAPA DE VÁLVULA |
| 4001AC3 | 003246 | JUNTA DE CÁRTER |
| 4019HH1 | | JUEGO DE JUNTAS MÚLTIPLE DE ESCAPE |
| 4008AC6 | | JUEGO DE JUNTAS MÚLTIPLE DE ADMISIÓN |
| 4251HH1 | 0490301 | JUNTA SALIDA DE ESCAPE |
| 4002AC3 | 36814124 | JUNTA TAPA DE DISTRIBUCIÓN |
| 4003AC3 | 36846113 | JUNTA CUERPO SALIDA DE AGUA |
| 4004AC3 | 36846408 | JUNTA TAPA DE BOTADORES |
| 4010AC3 | 36867132 | JUNTA CUERPO MÚLTIPLE ADMISIÓN |
| 4011AC3 | 36826107 | JUNTA TAPA INSPECCIÓN ÁRBOL LEVA |
| 4014GS1 | | ORING PLACA ADAPTADORA |
| 4015AC3 | 36817136 | JUNTA PORTA RETÉN BDA TRASERA (SOGA) |
| 4016AC3 | 0490485 | JUNTA TAPA TRASERA TAPA CILINDRO |
| 4020AC3 | 36866434 | JUNTA INSPECCIÓN ENG. AUXILIAR |
| 4021AC3 | 33828108 | JUNTA BASE BOMBA INYECTORA |
| 4022AC3 | 36831118 | JUNTA VÁLVULA REGULADORA A BLOCK |
| 4023AC2 | 36822118 | JUNTA PLACA ADPAT. BBA INYECTORA |
| 4024AC3 | 002742 | JUNTA CONEXIÓN SALIDA AGUA |
| 4026AC3 | 36832118 | JUNTA CAÑO SUCCIÓN BOMBA |
| 4027AC3 | 002794/003202 | JUNTA BASE FILTRO ACEITE |

| SINONIMO | Nº ORIG | DESCRIPCIÓN |
|----------|-----------------|---|
| 4126AC3 | 006074 | JUNTA BOMBA COMBUSTIBLE |
| 4128AC3 | 0490685 | JUNTA BASE BOMBA INYECTORA |
| 4252AC3 | 36847319 | JUNTA CARTER CHICO |
| 4253AC3 | 36862126 | JUNTA BOMBA COMBUSTIBLE |
| 4255AC3 | 36867108 | JUNTA BOMBA DE AGUA |
| 4257SA2 | 36883108 | JUEGO EMPAQUETADURA BANCADA |
| 4258AC3 | 36866426 | JUNTA COMPRESOR A BLOCK |
| 4313AC3 | 006090/36851113 | JUNTA BOMBA COMBUSTIBLE A BLOCK |
| 4317GS1 | | CIERRE LATERAL PUENTE A BLOCK |
| 4318AC3 | 36817157 | JUNTA PORTA RETEN BDA TRASERA (RETÉN) |
| 4254AC3 | 003163/005302 | JUNTA CÁMARA FILTRO ACEITE |
| 4262AC3 | | JUNTA TAPA CILINDRO COMPR. TENSA |
| 4263AC2 | | JUNTA BASE CILINDRO COMPR. TENSA |
| 4263AC6 | | JUNTA BASE CILINDRO COMPR. TENSA - 1.5mm |
| 4263AC6 | | JUNTA BASE CILINDRO COMPR. TENSA - 3.0mm |
| 4264AC2 | | JUNTA REF. ENTRE T.C. COMPR. TENSA - TAPA FUNDICION |
| 4265AC2 | | JUNTA REF. ENTRE T.C. COMPR. TENSA - TAPA ALUMINIO |
| 4266VA1 | | JUEGO DE JUNTAS COMPRESOR TENSA |
| 4271OR1 | | JUEGO DESMONTAJE TAPA DE CILINDRO |
| 94271VA1 | | JUEGO DESM. TAPA DE CILIN. S/JUNTA TAPA DE CILIN. |
| 94267VA1 | | JUEGO DE JUNTAS SIN JUNTA TAPA DE CILINDRO |
| 94270OR1 | | JUEGO DE JUNTAS PARA MOTOR COMPLETO |

94352OR1

PERKINS 6-354 FIV / 5798 CC
VEHICULAR



IMPERIAL®

UNA BUENA JUNTA

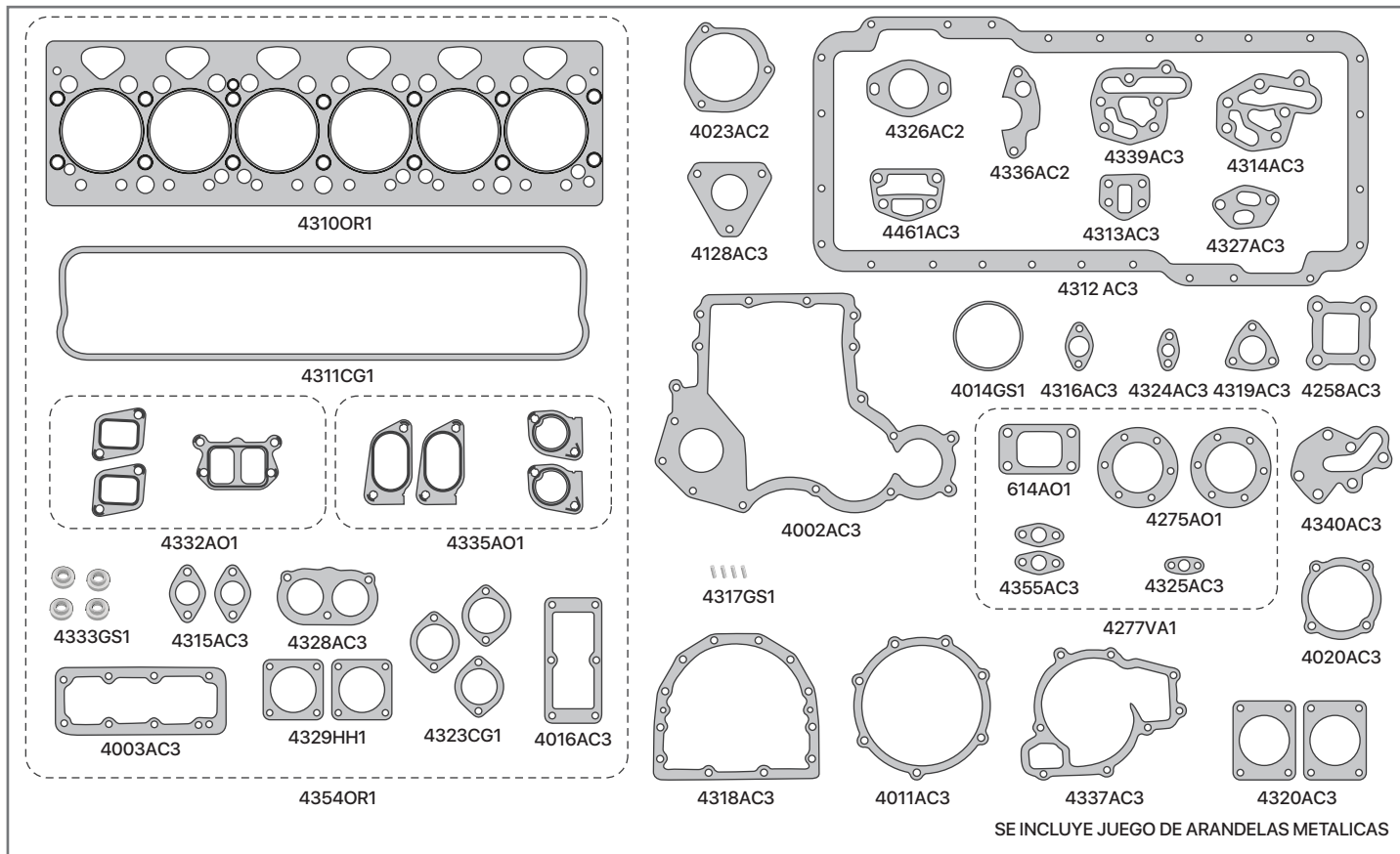

| SINONIMO | Nº ORIG | DESCRIPCIÓN |
|----------|-----------------|--|
| 4310OR1 | 32812607 | JUNTA TAPA DE CILINDRO (LAMINADA ORIGINAL) |
| 4311CG1 | 006104 | JUNTA TAPA DE VÁLVULA |
| 4311CG3 | 006104 | JUNTA TAPA DE VÁLVULA |
| 4312AC3 | 006088 | JUNTA DE CARTER |
| 4332AO1 | | JUEGO DE JUNTAS MÚLTIPLE DE ESCAPE |
| 4335AO1 | | JUEGO DE JUNTAS MÚLTIPLE DE ADMISIÓN |
| 4002AC3 | 36814124 | JUNTA TAPA DE DISTRIBUCIÓN |
| 4003AC3 | 36846113 | JUNTA CUERPO SALIDA DE AGUA |
| 4011AC3 | 36826107 | JUNTA T. INSPECCIÓN ÁRBOL DE LEVA |
| 4014GS1 | | ORING PLACA ADAPTADORA |
| 4016AC3 | 0490485 | JUNTA TAPA TRASERA TAPA CILINDRO |
| 4020AC3 | 36866434 | JUNTA INSPECCIÓN ENG. AUXILIAR |
| 4023AC2 | 36822118 | JUNTA PLACA ADPAT. BBA INYECTORA |
| 4128AC3 | 0490685 | JUNTA BASE BOMBA INYECTORA |
| 4258AC3 | 36866426 | JUNTA COMPRESOR A BLOCK |
| 4275AO1 | | JUNTA BASE ESCAPE TURBO |
| 614AO1 | | JUNTA SALIDA ESCAPE TURBO |
| 4313AC3 | 006090/36851113 | JUNTA BOMBA COMBUSTIBLE A BLOCK |
| 4314AC3 | 006095 | JUNTA CABEZAL FILTRO ACEITE A BLOCK |
| 4315AC3 | 0490053 | JUNTA TAPA CIERRE |
| 4316AC3 | 0490474 | JUNTA CAÑO VENTILACIÓN |
| 4317GS1 | | CIERRE LATERAL PUENTE A BLOCK |

| SINONIMO | Nº ORIG | DESCRIPCIÓN |
|----------|---------------------|---|
| 4318AC3 | 36817157 | JUNTA PORTA RETÉN BANCADA TRASERA (RETÉN) |
| 4319AC3 | 36821118 | JUNTA ENTRADA AGUA BLOCK |
| 4320AC3 | 36823132 | JUNTA CODO ADMISIÓN |
| 4323CG1 | 36833125 | JUNTA BOCA CARGA DE ACEITE |
| 4324AC3 | 36833139 | JUNTA CAÑO BOMBA ACEITE |
| 4325AC3 | 36833148 | JUNTA DRENAJE ACEITE TURBO |
| 4326AC2 | 36834143 | JUNTA BOMBA INYECTORA |
| 4327AC3 | 36861448 | JUNTA BASE FILTRO DE ACEITE |
| 4328AC3 | 36861745 | JUNTA TERMOSTATO |
| 4329HH1 | 37481108 | JUNTA SALIDA DE ESCAPE |
| 4333GS1 | 33817132 | CAPUCHÓN AJUSTE TAPA VÁLVULA |
| 4336AC2 | 36865532 | JUNTA BOMBA DE ACEITE |
| 4337AC3 | 36867162 | JUNTA BOMBA DE AGUA |
| 4339AC3 | 006089 | JUNTA CABEZAL FILTRO DE ACEITE |
| 4340AC3 | | JUNTA CABEZAL FILTRO ACEITE |
| 4355AC3 | 36832133 | JUNTA CAÑO ACEITE TURBO |
| 4461AC3 | 36862538 | JUNTA FILTRO ACEITE |
| 4277VA1 | 4275/4276/4355/4325 | JUEGO TURBO |
| 94354VA1 | | JUEGO DESM. TAPA DE CIL. S/JUNTA TAPA DE CIL. |
| 4354OR1 | | JUEGO DESMONTAJE TAPA DE CILINDRO |
| 94350VA1 | | JUEGO DE JUNTAS SIN JUNTA TAPA DE CILINDRO |
| 94352OR1 | | JUEGO DE JUNTAS PARA MOTOR COMPLETO |

| Scania

- 5976VA1** SCANIA L-75 / L-76 / L-110
11020cc MOTOR D10 / DS10 /
D11 / DS11 1963/76
- 85978VA1** SCANIA 111 / 112H-R-K-E-DS
11020cc MOTOR D11/DS11 TD
DESDE 76/89
- 85980VA1** SCANIA 112G-P-R-T 113K-P-
R-T ECOLOGICO TD 11020cc
MOTOR DN/DS/DSC 11 1982/...

[← VOLVER A LINEA PESADA](#)

5976VA1

SCANIA L-75 / L-76 / L-110 11020cc
MOTOR D10 / DS10 / D11 / DS11 1963/76



IMPERIAL®

UNA BUENA JUNTA

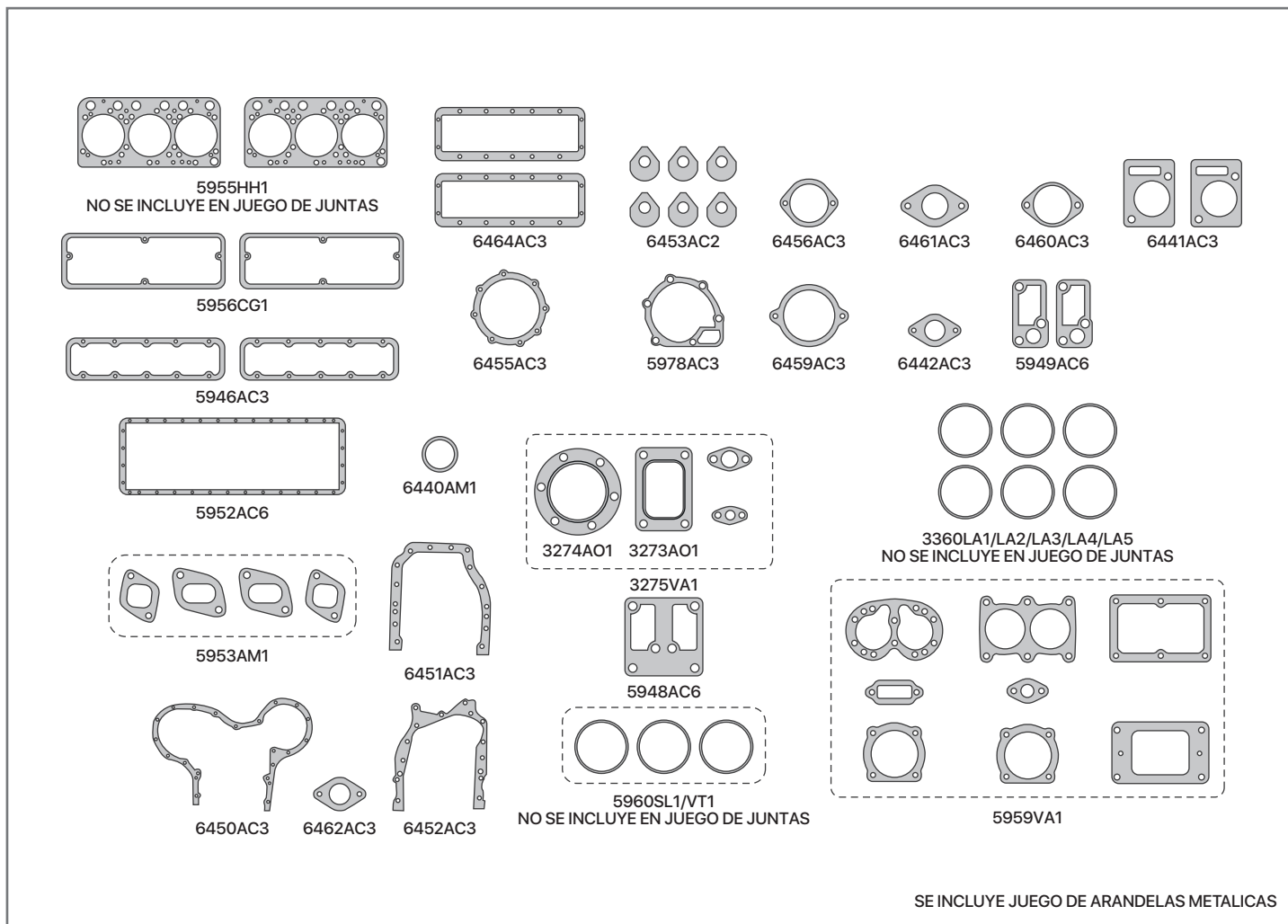

SE INCLUYE JUEGO DE ARANDELAS METALICAS

| SINONIMO | Nº ORIG | DESCRIPCIÓN | SINONIMO | Nº ORIG | DESCRIPCIÓN |
|----------|---------------|---|----------|---------------|--|
| 5956CG1 | 258459 | JUNTA TAPA DE VALVULAS | 6461AC3 | 35309 | JUNTA TAPA INSPECCION DE BOTADORES |
| 5952AC6 | 371503-215242 | JUEGO DE JUNTAS PARA CARTER | 6462AC3 | 35161-277340 | JUNTA CAÑO DE AGUA |
| 5953AM1 | | JUEGO DE JUNTAS MULTIPLE DE ESCAPE | 6464AC3 | 181383 | JUNTA TAPA DE BOTADORES |
| 5946AC3 | 393820-277632 | JUNTA CAJA DE ADMISION | 3273AO1 | 544139-139616 | JUNTA BASE DE TURBO - GARRET |
| 5948AC6 | 278602 | JUNTA PASO DE AGUA | 3274AO1 | 222499-387777 | JUNTA SALIDA DE TURBO - GARRET |
| 5949AC6 | 291826 | JUNTA PASO DE AGUA | 3275VA1 | | JUEGO DE JUNTAS PARA TURBO |
| 5978AC3 | 231795 | JUNTA BOMBA DE AGUA | 5976VA1 | | JUEGO DE JUNTAS PARA MOTOR (SIN / JTA T.CIL) |
| 6440AM1 | 152667 | JUNTA SALIDA DE ESCAPE | | | DEMÁS ARTICULOS RELACIONADOS AL MOTOR |
| 6441AC3 | 139044 | JUNTA TERMOSTATO | | | NO SE INCLUYEN EN EL JUEGO DE JUNTAS |
| 6442AC3 | 287559-139028 | JUNTA TAPA RESPIRADERO DE CARTER | 5955HH1 | | JUNTA TAPA DE CILINDROS |
| 6450AC3 | 287553-332512 | JUNTA TAPA DE DISTRIBUCION | 5959VA1 | | JUEGO DE JUNTAS COMPRESOR BW TU FLO-500 B.WES. |
| 6451AC3 | 287555-371487 | JUNTA CAJA VOLANTE | 5960SL1 | | JUEGO ORINGS DE CAMISA - SILICONA |
| 6452AC3 | 287554-374742 | JUNTA PLACA DISTRIBUCION | 5960VT1 | | JUEGO ORINGS DE CAMISA - VITON |
| 6453AC2 | 139123 | JUNTA SOPORTE DE BALANCINES | 3360LA1 | | SUPLEMENTO DE CAMISA - 0,10mm |
| 6455AC3 | 302226-163142 | JUNTA TAPA INSPECCION DISTRIBUCION | 3360LA2 | | SUPLEMENTO DE CAMISA - 0,15mm |
| 6456AC3 | 131305 | JUNTA SOPORTE DINAMO | 3360LA3 | | SUPLEMENTO DE CAMISA - 0,20mm |
| 6459AC3 | 139274-371495 | JUNTA INSPECCION DE DISTRIBUCION/BOMBA HIDRAULICA | 3360LA4 | | SUPLEMENTO DE CAMISA - 0,25mm |
| 6460AC3 | 139108 | JUNTA COLECTOR DE ADMISION | 3360LA5 | | SUPLEMENTO DE CAMISA - 0,30mm |

85978VA1

SCANIA 111 / 112H-R-K-E-DS 11020cc
MOTOR D11/DS11 TD DESDE 76/89



IMPERIAL®

UNA BUENA JUNTA

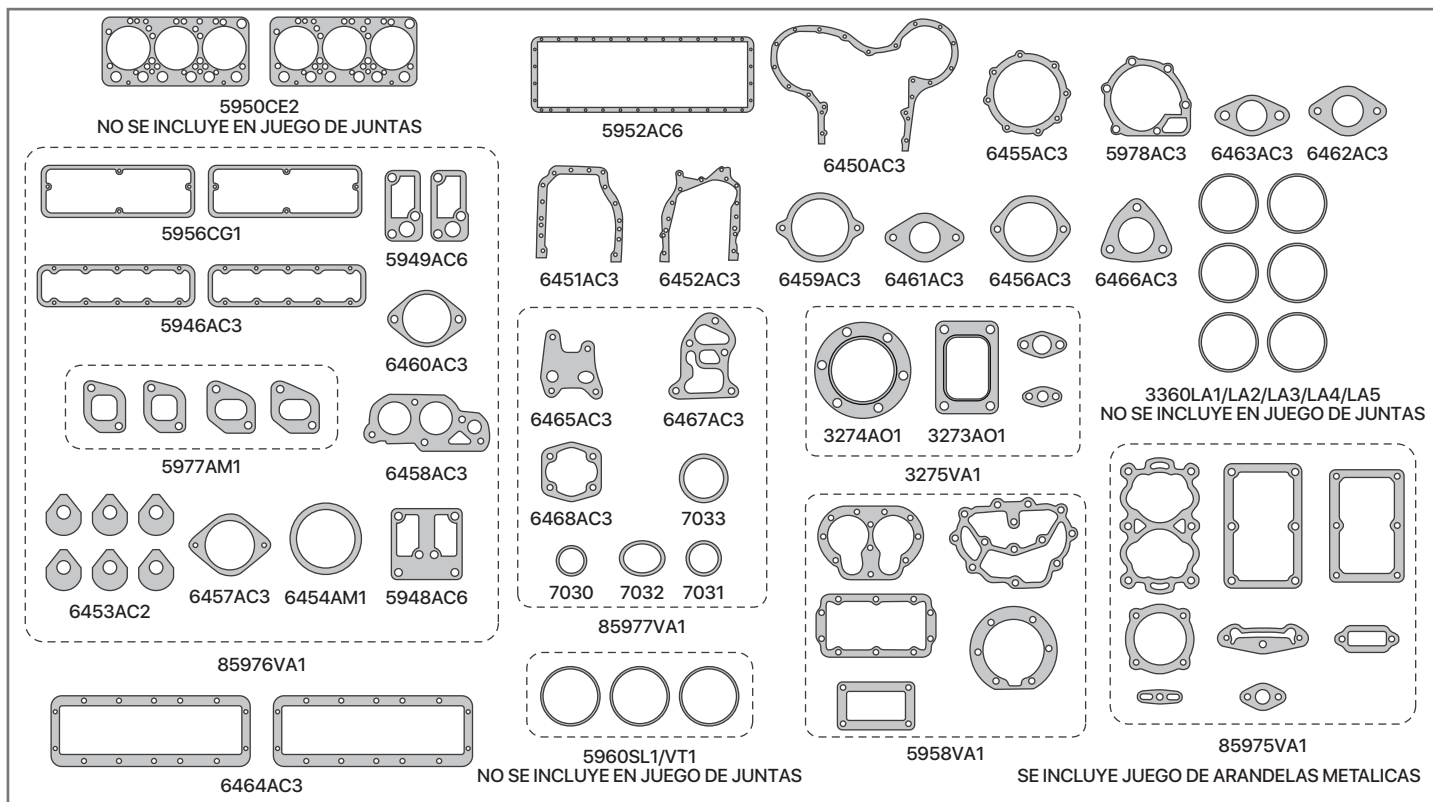

| SINONIMO | Nº ORIG | DESCRIPCIÓN |
|----------|---------------|---|
| 5956CG1 | 258459 | JUNTA TAPA DE VALVULAS |
| 5952AC6 | 371503-215242 | JUEGO DE JUNTAS JUNTA PARA CARTER |
| 5977AM1 | 277272-277273 | JUEGO DE JUNTAS MULTIPLE DE ESCAPE |
| 5946AC3 | 393820-277632 | JUNTA CAJA DE ADMISION |
| 5948AC6 | 278602 | JUNTA PASO DE AGUA |
| 5949AC6 | 291826 | JUNTA PASO DE AGUA |
| 5978AC3 | 231795 | JUNTA BOMBA DE AGUA |
| 6450AC3 | 287553-332512 | JUNTA TAPA DE DISTRIBUCION |
| 6451AC3 | 287555-371487 | JUNTA CAJA VOLANTE |
| 6452AC3 | 287554-374742 | JUNTA PLACA DE DISTRIBUCION |
| 6453AC2 | 139123 | JUNTA SOPORTE BALANCINES |
| 6454AM1 | 183938 | JUNTA SALIDA DE ESCAPE |
| 6456AC3 | 131305 | JUNTA SOPORTE DINAMO |
| 6457AC3 | 277633 | JUNTA CALEFACCION |
| 6458AC3 | 238148 | JUNTA TERMOSTATO |
| 6459AC3 | 139274-371495 | JUNTA INSP. DISTRIBUCION / BOMBA HIDRAULICA |
| 6460AC3 | 139108 | JUNTA COLECTOR ADMISION |
| 6461AC3 | 35309 | JUNTA TAPA INSPECCION BOTADORES |
| 6462AC3 | 35161-277340 | JUNTA CAÑO DE AGUA |
| 6463AC3 | 170765-235610 | JUNTA RESPIRADOR DE ACEITE |
| 6464AC3 | 181383 | JUNTA TAPA BOTADORES |
| 6465AC3 | 232961 | JUNTA SOPORTE ENFRIADOR DE ACEITE |
| 6466AC3 | 292759 | JUNTA TUBO ENTRADA DE AGUA |
| 6467AC3 | 238403 | JUNTA SUPERIOR FILTRO DE ACEITE |

| SINONIMO | Nº ORIG | DESCRIPCIÓN |
|----------|---------------|--|
| 6468AC3 | 170765 | JUNTA BASE FILTRO DE ACEITE |
| 3273AO1 | 544139-139616 | JUNTA BASE DE TURBO |
| 3274AO1 | 222499-387777 | JUNTA SALIDA DE TURBO |
| 3275AO1 | | JUEGO DE JUNTAS PARA TURBO |
| 85977VA1 | | JUEGO DE JUNTAS ENFRIADOR DE ACEITE |
| 7033 | | ORING 133x3,5 |
| 7032 | | ORING 104,4x3,5 |
| 7031 | | ORING 60x2,6 |
| 7030 | | ORING 26,x 2,6 |
| 85976VA1 | | J. DE JUNTAS DESM. T. DE CILINDRO (S/JTA T.CIL) |
| 85978VA1 | | JUEGO DE JUNTAS PARA MOTOR (S/JTA T.CIL) |
| | | DEMÁS ARTICULOS RELACIONADOS AL MOTOR |
| | | NO SE INCLUYEN EN EL JUEGO DE JUNTAS |
| 5950CE2 | 373472 | JUNTA TAPA DE CILINDROS |
| 5960SL1 | | JUEGO ORINGS DE CAMISA - SILICONA |
| 5960VT1 | | JUEGO ORINGS DE CAMISA - VITON |
| 85975VA1 | | JUEGO DE JUNTAS COMPRESOR VARGA 70mm |
| 5958VA1 | | J. DE JUNTAS COMPRESOR BENDIX WHESTINGHOUSE |
| 3360LA1 | | SUPLEMENTO DE CAMISA - 0,10mm |
| 3360LA2 | | SUPLEMENTO DE CAMISA - 0,15mm |
| 3360LA3 | | SUPLEMENTO DE CAMISA - 0,20mm |
| 3360LA4 | | SUPLEMENTO DE CAMISA - 0,25mm |
| 3360LA5 | | SUPLEMENTO DE CAMISA - 0,30mm |

| Zanello

7459VA1 ZANELLO W-56 / 220 / 240
1989/...

7517VA1 ZANELLO VM TURBO V206 3 CIL.

7518VA1 ZANELLO VM TURBO V210 4 CIL.

7519VA1 ZANELLO VM TURBO T417 6 CIL.

[← VOLVER A LINEA PESADA](#)

7459VA1

ZANELLO W-56 / 220 / 240 1989/...



IMPERIAL®

UNA BUENA JUNTA

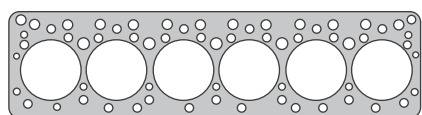

7449AM1
NO SE INCLUYE EN JUEGO DE JUNTAS

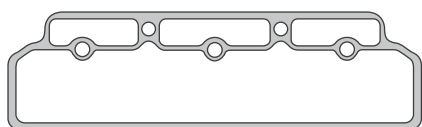

3061AM1

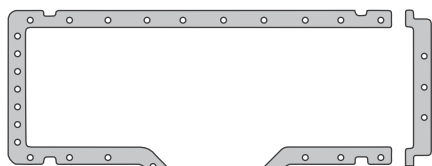

7452AC7



7451CG1

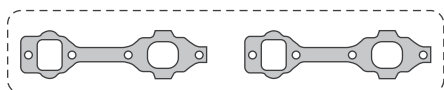

3183CE1

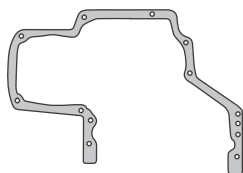

7453AC3

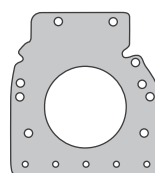

7454AC3



7455AC3

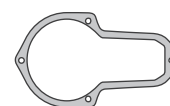

N° 8

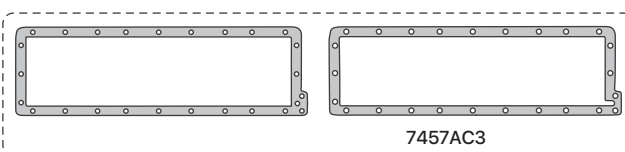

7457AC3

7457VA1



3088AC3

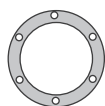

7458CG1

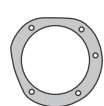

3079AC2

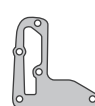

3066AC3

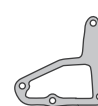

N° 9



4817AC3



83079AC2



N° 3



N° 2



N° 7



N° 12



N° 5



N° 11



617AC3



N° 6



616AC3



615AM1



614AM1

| SINONIMO | N° ORIG | DESCRIPCIÓN |
|----------|---------|---------------------------------------|
| 7449AM1 | | JUNTA TAPA DE CILINDROS - 98 MM |
| 3061AM1 | | JUNTA TAPA DE VALVULAS |
| 7451CG1 | | JUNTA TAPA DE BOTADORES |
| 7452AC7 | | JUNTA PARA CARTER |
| 7453AC3 | | JUNTA TAPA DE DISTRIBUCION |
| 7454AC3 | | JUNTA CUBREVOLANTE |
| 7455AC3 | | JUNTA BOMBA DE AGUA |
| 7457AC3 | | JUNTA TAPA RADIADOR DE ACEITE |
| 7457VA1 | | JUEGO REFRIGERACION DE ACEITE |
| 7458CG1 | | JUNTA INSPECCION TAPA DE DISTRIBUCION |
| 3066AC3 | | JUNTA BASE BOMBA DE AGUA |
| 3079AC2 | | JUNTA BOMBA INYECTORA |
| 3088AC3 | | JUNTA COLECTOR BOMBA DE AGUA (CAÑO) |
| 4817AC3 | | JUNTA BOMBA DE COMBUSTIBLE |
| 83079AC2 | | JUNTA BASE DE COMPRESOR |

| SINONIMO | N° ORIG | DESCRIPCIÓN |
|----------|---------|---|
| 614AM1 | | JUNTA BASE DE TURBO |
| 615AM1 | | JUNTA SALIDA DE TURBO |
| 616AC3 | | JUNTA TUBO ACEITE A TURBO |
| 617AC3 | | JUNTA DESCARGA ACEITE TURBO |
| N° 2 | | JUNTA CUERPO CARACAZA BOMBA INYECTORA |
| N° 3 | | JUNTA TAPA DE INSPECCION |
| N° 5 | | JUNTA TERMOSTATO |
| N° 6 | | JUNTA |
| N° 7 | | JUNTA BASE FILTRO DE ACEITE |
| N° 8 | | JUNTA CARCAZA REGULADOR |
| N° 9 | | JUNTA BASE BOMBA DE AGUA |
| N° 11 | | JUNTA RADIADOR DE ACEITE |
| N° 12 | | JUNTA COLECTOR BOMBA DE AGUA |
| 7459VA1 | | JUEGO DE JUNTAS PARA MOTOR (SIN JTA.T.CIL) |



IMPERIAL[®]
UNA BUENA JUNTA

7517VA1 ZANELLO VM TURBO V206 3 CIL.

7518VA1 ZANELLO VM TURBO V210 4 CIL.

7519VA1 ZANELLO VM TURBO T417 6 CIL.

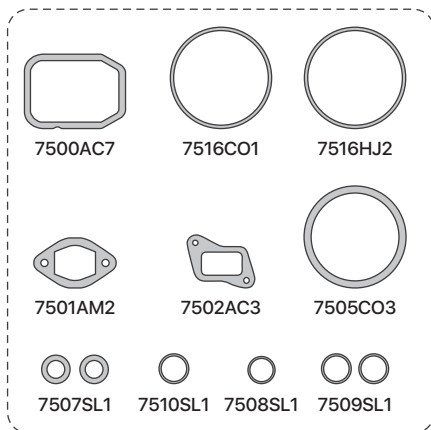

7514VA1

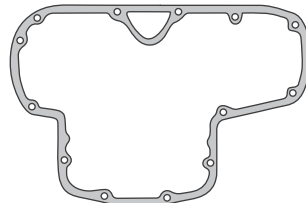

7515AC3

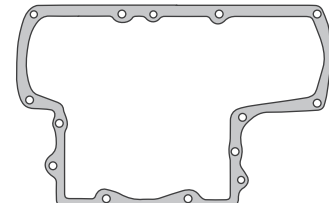

7520AC3

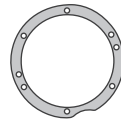

7523AD1

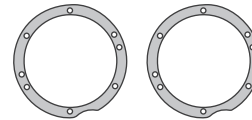

7523AD2



7506AC3



7504AM1



7503AM1



7522AC3

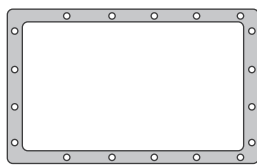

7511AC3

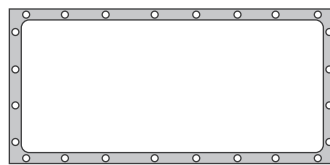

7512AC3

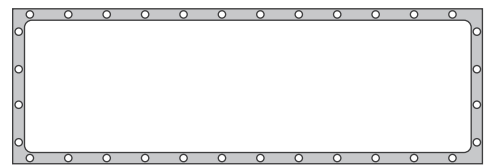

7513AC3

| SINONIMO | Nº ORIG | DESCRIPCIÓN | SINONIMO | Nº ORIG | DESCRIPCIÓN |
|----------|---------|---|----------|---------|---|
| 7505CO3 | | JUNTA TAPA DE CILINDROS | 7507VT1 | | RETEN DE VARILLA - VITON |
| 7500AC7 | | JUNTA TAPA DE VALVULAS | 7508SL1 | | ORING 12 x 2,5 - SILICONA |
| 7500CG1 | | JUNTA TAPA DE VALVULAS | 7508VT1 | | ORING 12 x 2,5 - VITON |
| 7511AC3 | | JUNTA PARA CARTER - 3 CILINDROS | 7509SL1 | | ORING BOTADORES 18 x 4 |
| 7512AC3 | | JUNTA PARA CARTER - 4 CILINDROS | 7510SL1 | | ORING 19 x 2 |
| 7513AC3 | | JUNTA PARA CARTER - 6 CILINDROS | 7506AC3 | | JUNTA BASE FILTRO DE ACEITE |
| 7501AM2 | | JUNTA MULTIPLE DE ESCAPE | 7516CO1 | | SUPLEMENTO DE CAMISA - 0,10mm |
| 7502AC3 | | JUNTA MULTIPLE DE ADMISION | 7516HJ2 | | SUPLEMENTO DE CAMISA - 0,20mm |
| 7515AC3 | | JUNTA TAPA DE DISTRIBUCION MODELO VIEJO | 7503AM1 | | JUNTA BASE TURBO |
| 7520AC3 | | JUNTA TAPA DE DISTRIBUCION MODELO NUEVO | 7504AM1 | | JUNTA SALIDA TURBO |
| 7522AC3 | | JUNTA CODO DE ADMISION | 7514VA1 | | JUEGO DE JUNTAS PARA REPARACION DE CILINDROS |
| 7523AD1 | | JUNTA SUPLEMENTO BANCADA - ESP 0,2 | 7517VA1 | | JUEGO DE JUNTAS PARA MOTOR COMPLETO - 3 CILINDROS |
| 7523AD2 | | JUNTA SUPLEMENTO BANCADA - ESP 0,4 | 7518VA1 | | JUEGO DE JUNTAS PARA MOTOR COMPLETO - 4 CILINDROS |
| 7507SL1 | | RETEN DE VARILLA - SILICONA | 7519VA1 | | JUEGO DE JUNTAS PARA MOTOR COMPLETO - 6 CILINDROS |

CASA CENTRAL

📍 SAN MARTIN 2445 - (S2000FTO) ROSARIO

☎ TELEFONO: 0341-4824822 (L.R.)

✉ E-mail: ventasrosario@imperialsa.com.ar

SUCURSAL CASEROS

📍 ANGEL PINI 4750 - (B1678BUJ) CASEROS

☎ TELEFONO: 011-47340750 (L.R.)

✉ E-mail: ventasautoba@imperialsa.com.ar

SUCURSAL BAHIA BLANCA

📍 THOMPSON 575 - (B8000DIK) BAHIA BLANCA

☎ TELEFONO: 0291-4500493

✉ E-mail: ventasbahiaablanca@imperialsa.com.ar

← VOLVER A INDICE

